

Messerschmitt Bf-109Z



1:48
No. 086

PLT 086 Messerschmitt Bf 109Z

Na přelomu roku 1942/43 byly v závodech Messerschmitt zahájeny konstrukční práce na nové dvoumotorové stíhačce kategorie Zerstörer, která by nahradila Bf 110. Měla být používána v řadě verzí, odlišujících se výzbrojí, jako těžký stíhač, útočný bombardér a průzkumný letoun. Projekt byl označen Bf 109Z a šlo o nejkurioznější variantu nejrozšířenější stíhačky Luftwaffe druhé světové války, Bf 109. Písmeno Z v označení znamená Zwilling (dvojče). Podobně jako v případě Heinkelu He 111Z šlo o spojení dvou trupů novým centroplánem a ocasní plochou, přičemž vnější části křídla zůstaly nezměněné. K výrobě nové verze byly použity trupy dvou Bf 109F. Kabina pravého trupu byla zaplechována. Vnější části křídel byly také použity z Bf 109F.

Prototyp Bf 109Z V-1 byl připraven k zalétání v druhé polovině roku 1943. Ještě před zalétáním byl ale zničen při bombardování závodů Messerschmitt americkými bombardéry. I přes pokračování konstrukčních prací nebyl postaven žádný další Bf 109Z.

Rozpětí: 13,24 m, délka: 9,02 m, výzbroj: 4x kanon Mk 108 ráže 30 mm, výkonnostní parametry jsou vypočtené: max. rychlost: 743 km/h ve výšce 8000 m, dostup: 11700m, dolet 1995 km

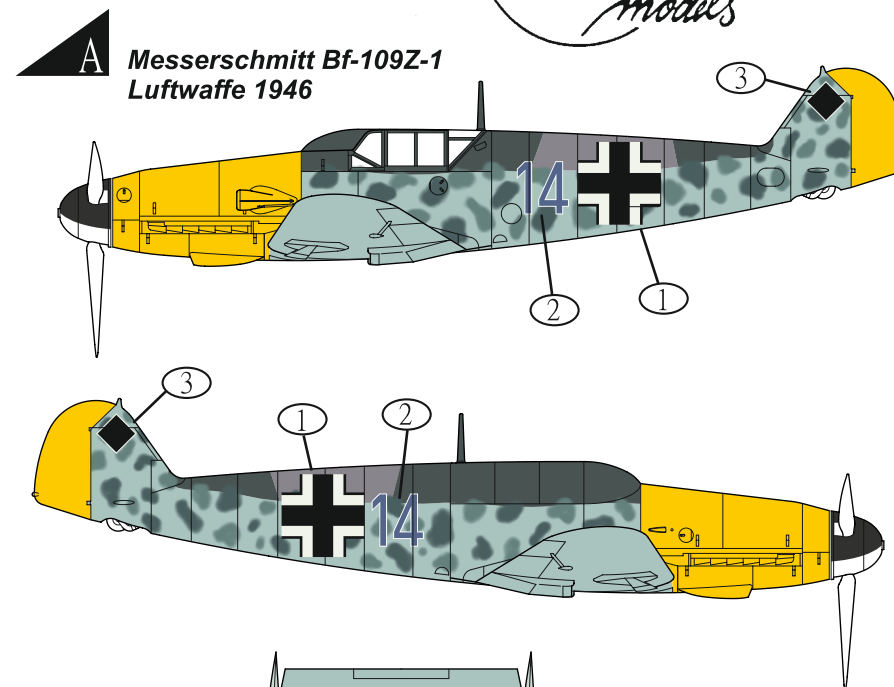

A Messerschmitt Bf-109Z-1
Luftwaffe 1946

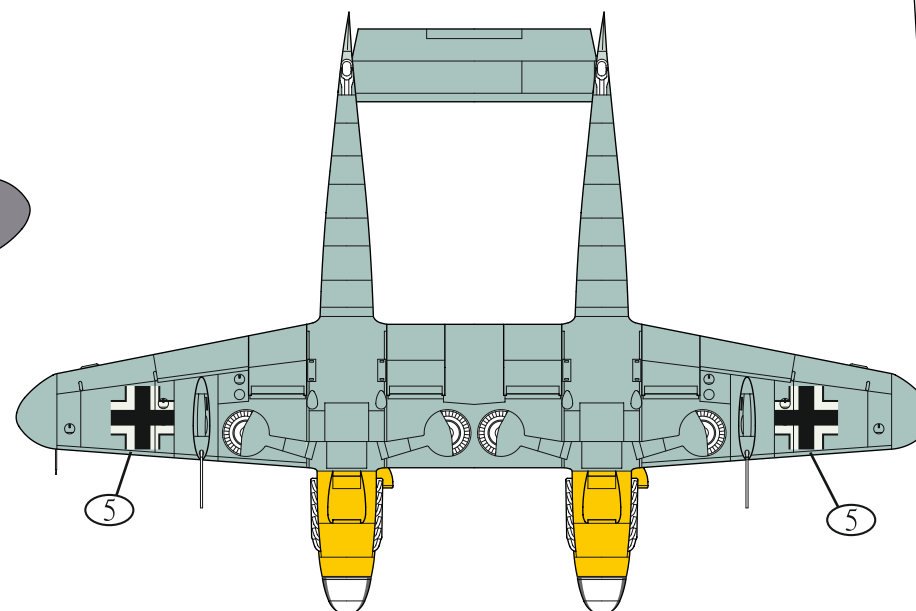
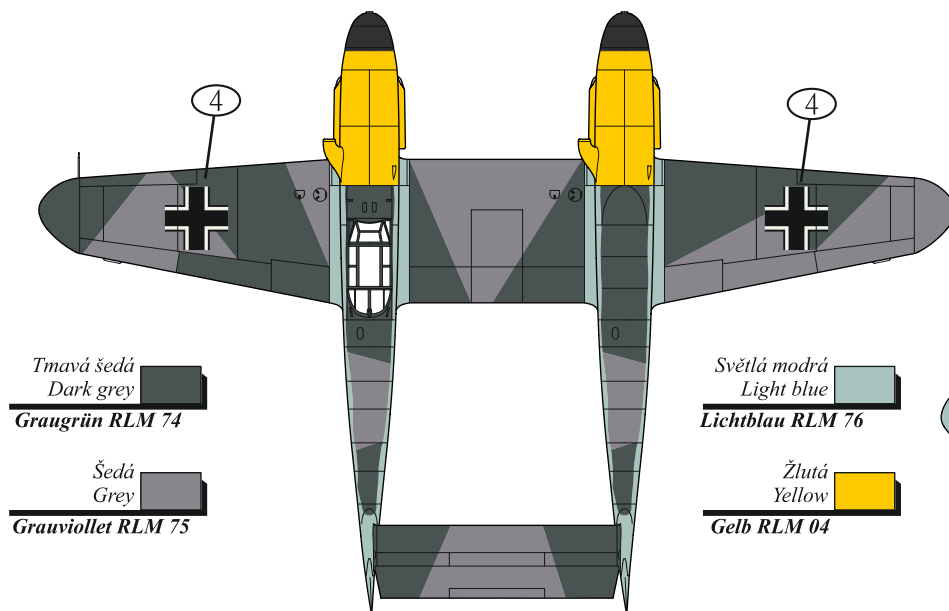

PLT 086 Messerschmitt Bf 109Z

At the turn of 1942/43 construction was begun at the Messerschmitt factories of a new twin-engine fighter plane in the Zerstörer category, which would replace the Bf 110. The idea was to use many version differing in respect of armaments, such as a heavy fighter plan, bomber, and reconnaissance plan. The project was entitled Bf 109Z and was the most curious variant of the most adaptable fighter of the Luftwaffe during the second world, the Bf 109. The letter Z stands for Zwill (twin). As in the case of the Heinkel He 111Z this involved the linking of two fuselages by a new central unit and tail, while the exterior parts of the wing remained unchanged. The fuselages of two Bf 109F were used to produce of the new version. The cabin of the right fuselage was covered in metal plate. The exterior parts of the wings were also taken from the Bf 109F.

The prototype of the Bf 109Z V-1 was prepared for testing at the end of 1943. Before this could take place, however, it was destroyed during a bombing raid on the Messerschmitt plants by American bombers. Although construction work continued no other Bf 109Z was ever built.

Wingspan: 13.24 m, length: 9.02 m, armaments: 4x Mk 108, 30 mm calibre cannon.
Flying parameters are estimated: maximum speed: 743 km/h at a height of 8000 m, maximum altitude: 11,700 m, range 1,995 km

Messerschmitt Bf-109Z V1

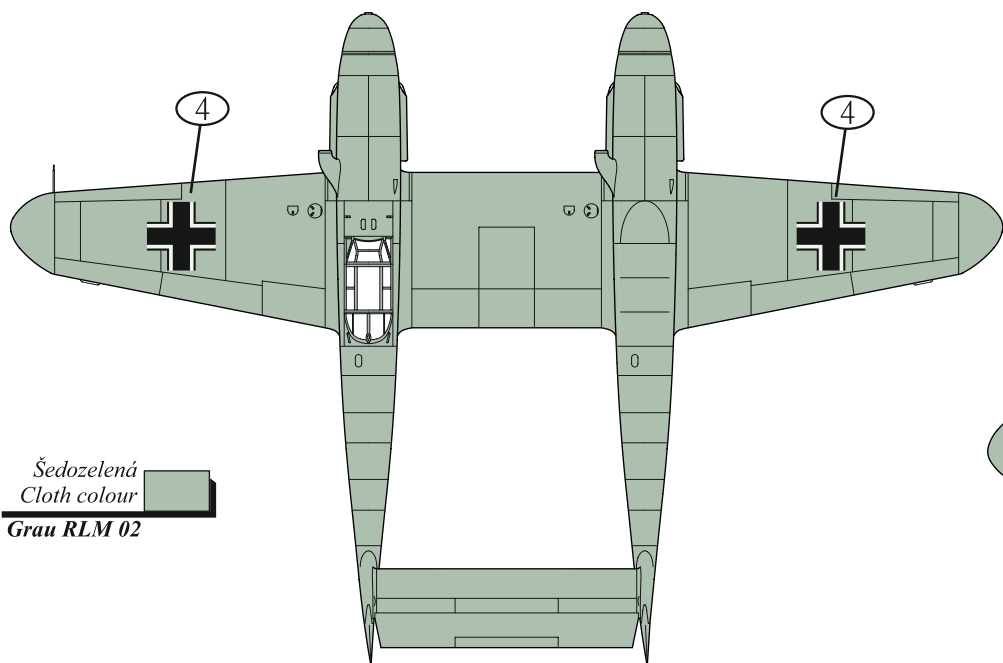
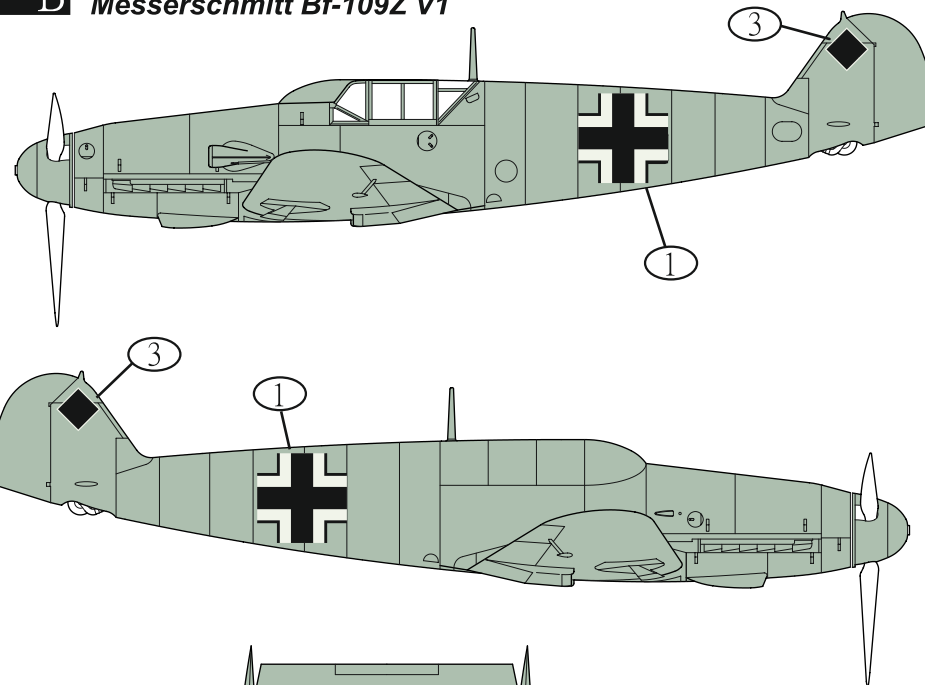

Šedozelená
Cloth colour
Grau RLM 02

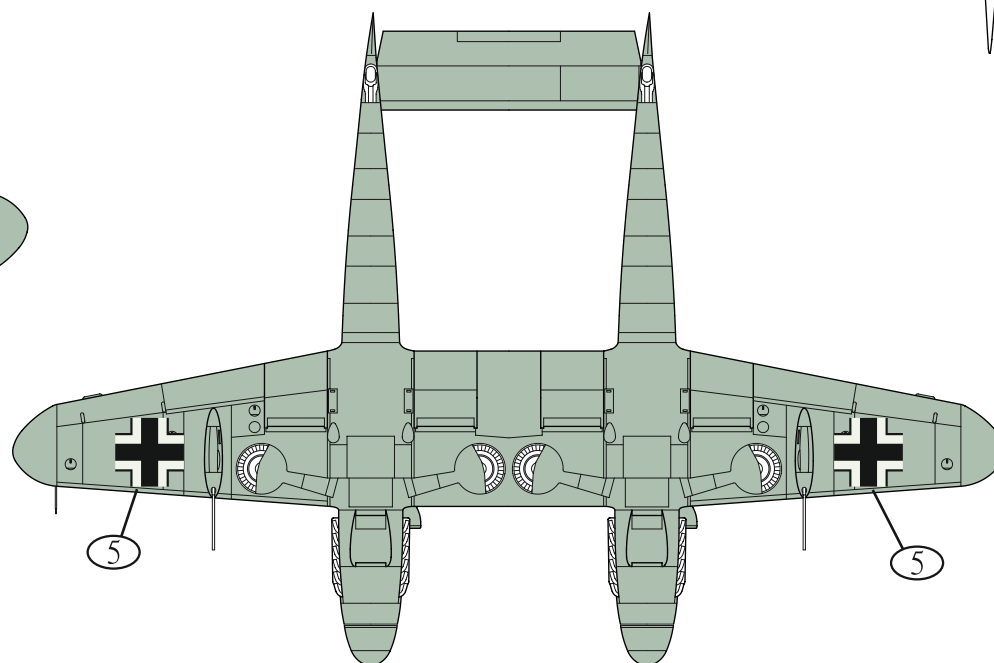

Použit
Use

Lepidlo na kov
Glue for metal

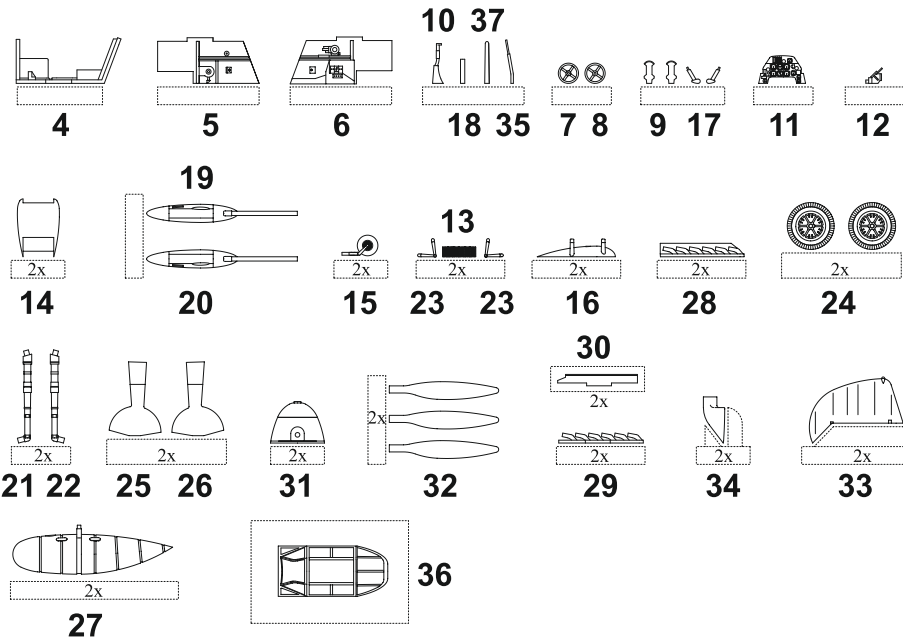
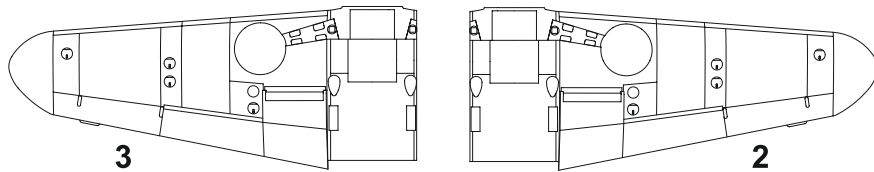
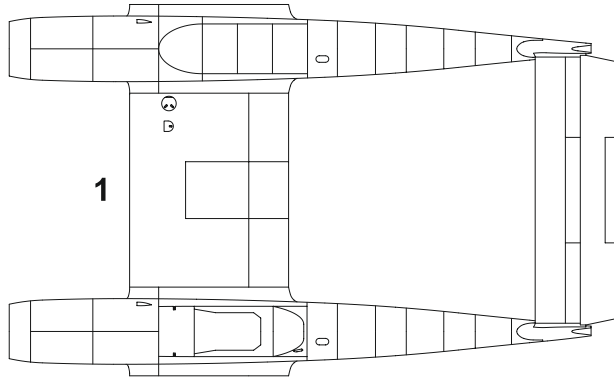

1

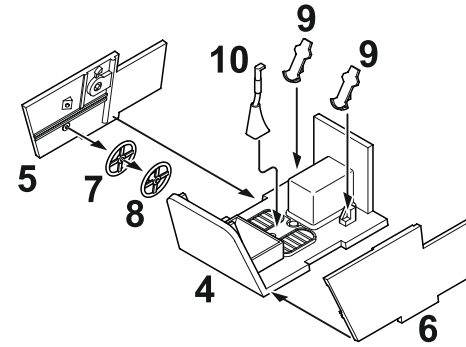

3

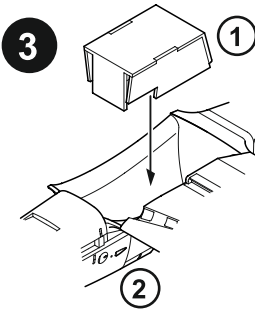

2

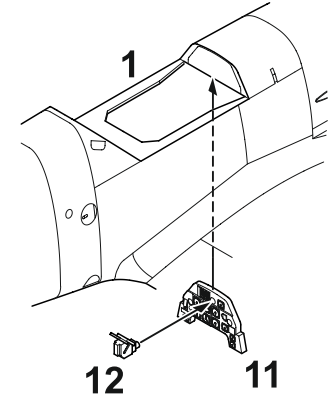

4

