

Dornier Do 22 Floatplane



1:48
PLT 088

Dornier Do 22K

V roce 1934 švýcarská pobočka firmy Dornier zkonstruovala dvouplovákový hornoplošník Dornier Do 22K. Do výzbroje Luftwaffe nebyl přijat, nabízen byl na export menším státům. Výroba probíhala v německém závodě ve Friedrichshafenu. Dvanáct strojů objednal Jugoslávie (verze Do 22Kj), dvanáct Řecko (verze Kg), čtyři Lotyšsko (verze Kl). Po vypuknutí války se dostaly Dornieri do válečných akcí. Všechny řecké a čtyři jugoslávské stroje byly zničeny. Osmi zbývajícím jugoslávským strojům se podařilo uletět do Egypta. Stroje a jejich osádky byly zařazeny do 230 sq RAF poloautonomně jako 2. jugoslávská sq. Prováděly pobřežní průzkum až do dubna 1942, kdy byla jednotka zrušena pro nedostatek náhradních dílů. Vzhledem k tomu, že Lotyšsko obsadil Sovětský svaz, nebyly Do 22Kl dodány. Koupilo je Finsko a používalo je k průzkumu jak z moře tak z finských jezer. Finské stroje operovaly i s koly a v zimě s lyžemi místo s plováky. Stroje DR-195 a DR-198 sloužily až do roku 1952.

Technické údaje:

Rozpětí: 16,20 m, délka: 13,10 m, max. rychlost 347 km/h, dostup: 8000 m, dolet 2288 km, Výzbroj: 2-3 x kulomet 7,62 nebo 7,92 mm, 1 x torpédo 800 kg nebo 4 x puma 50 kg.

Dornier Do 22K

In 1934 the Swiss branch of the company Dornier constructed the dual-float shoulder-wing monoplane Dornier Do 22K. It was not included in the weaponry of the Luftwaffe but was offered for export to smaller countries. Production took place in the plant at Friedrichshafen, Germany. Twelve machines were ordered by Yugoslavia (the version Do 22Kj), twelve by Greece (the version Kg), and four by Latvia (the version Kl). After the outbreak of hostilities the Dorniers saw action during the war. All of the Greek machines and four of the Yugoslavian were destroyed. The eight remaining Yugoslavian machines managed to make their way to Egypt. The machines and their crews were incorporated in the 230 RAF squadron on a semi-automatic basis as the 2 Yugoslavian squadron. They carried out coastal reconnaissance until April 1942 when the unit was disbanded for want of spare parts. Because Latvia was part of the Soviet Union the Do 22Kl was not supplied. The machines were bought by Finland and used for reconnaissance purposes from both the sea and Finnish lakes. The Finnish machines also operated with wheels and in winter with skis in place of the floats. The DR-195 and DR-198 were in service up until 1952.

Technical specifications:

Wingspan: 16.20 m, length: 13.10 m, maximum speed 347 km/h, altitude: 8000 m, range 2,288 km, Armaments: 2-3 x machine guns 7.62 or 7.92 mm, 1 x torpedo 800 kg or 4 x bomb 50 kg.

PARTS

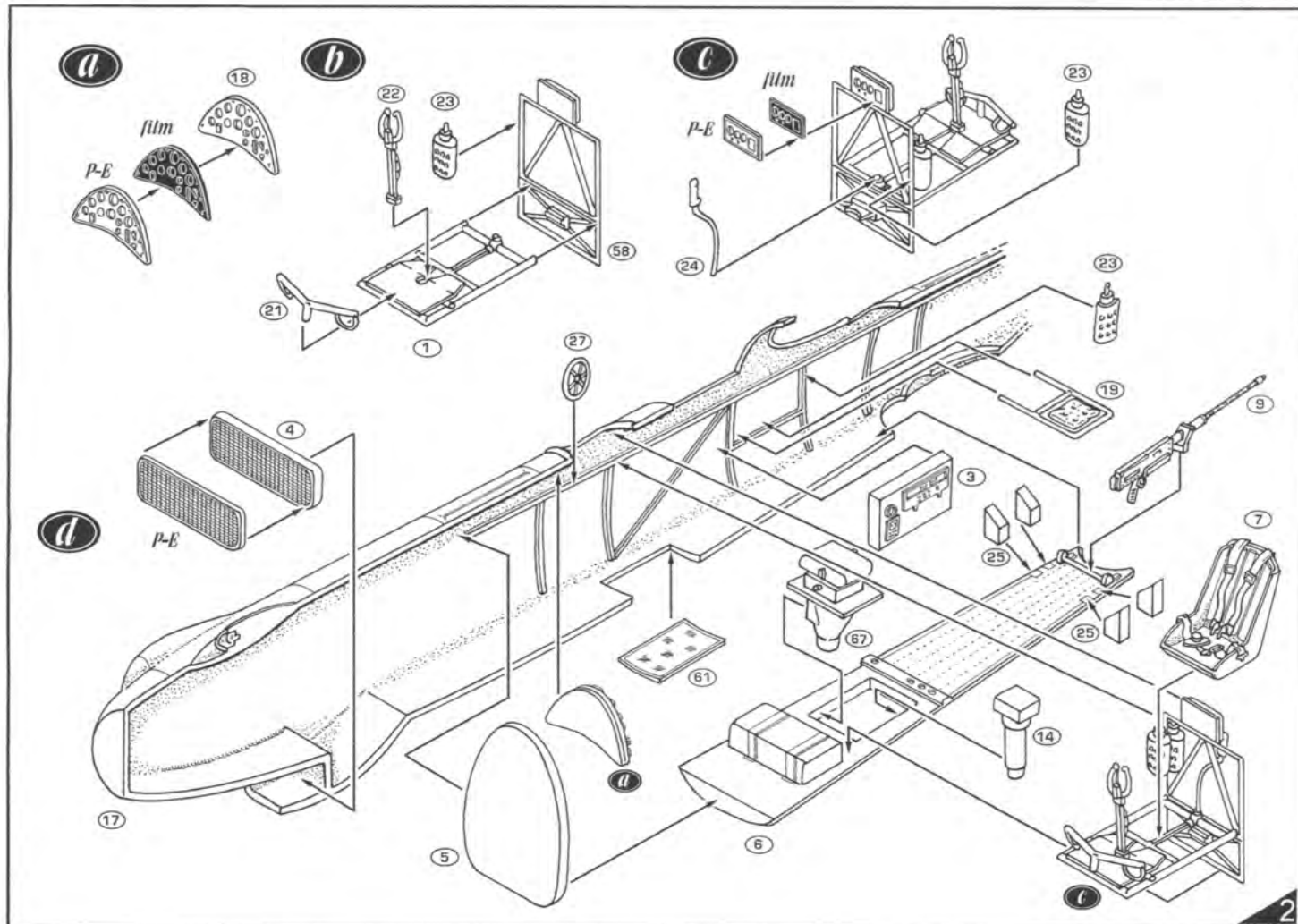
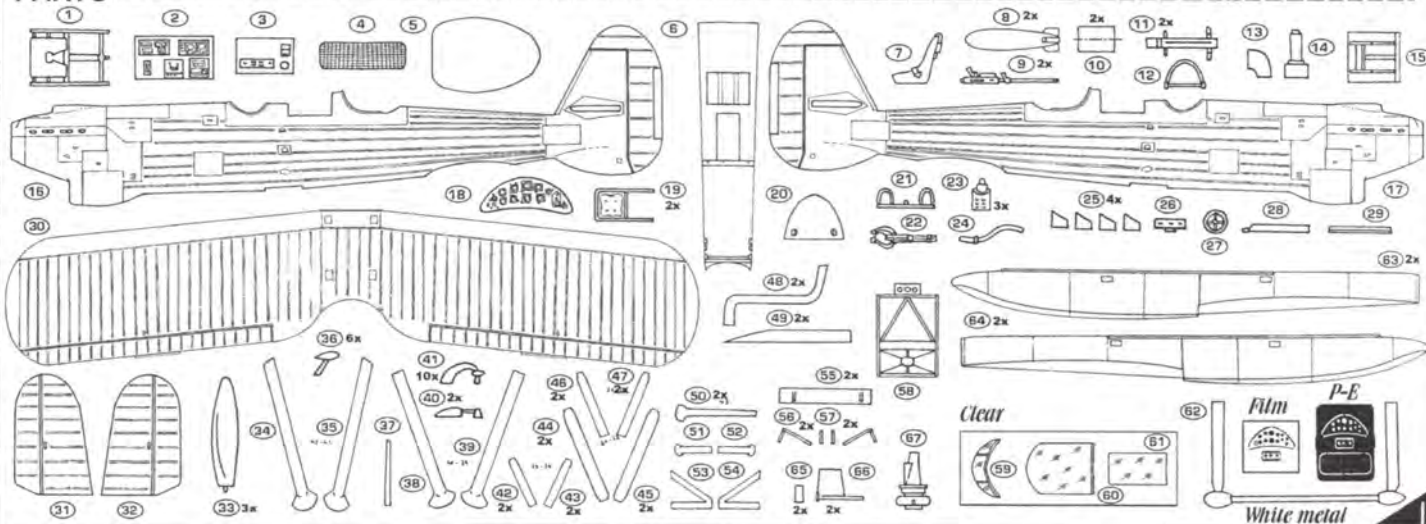

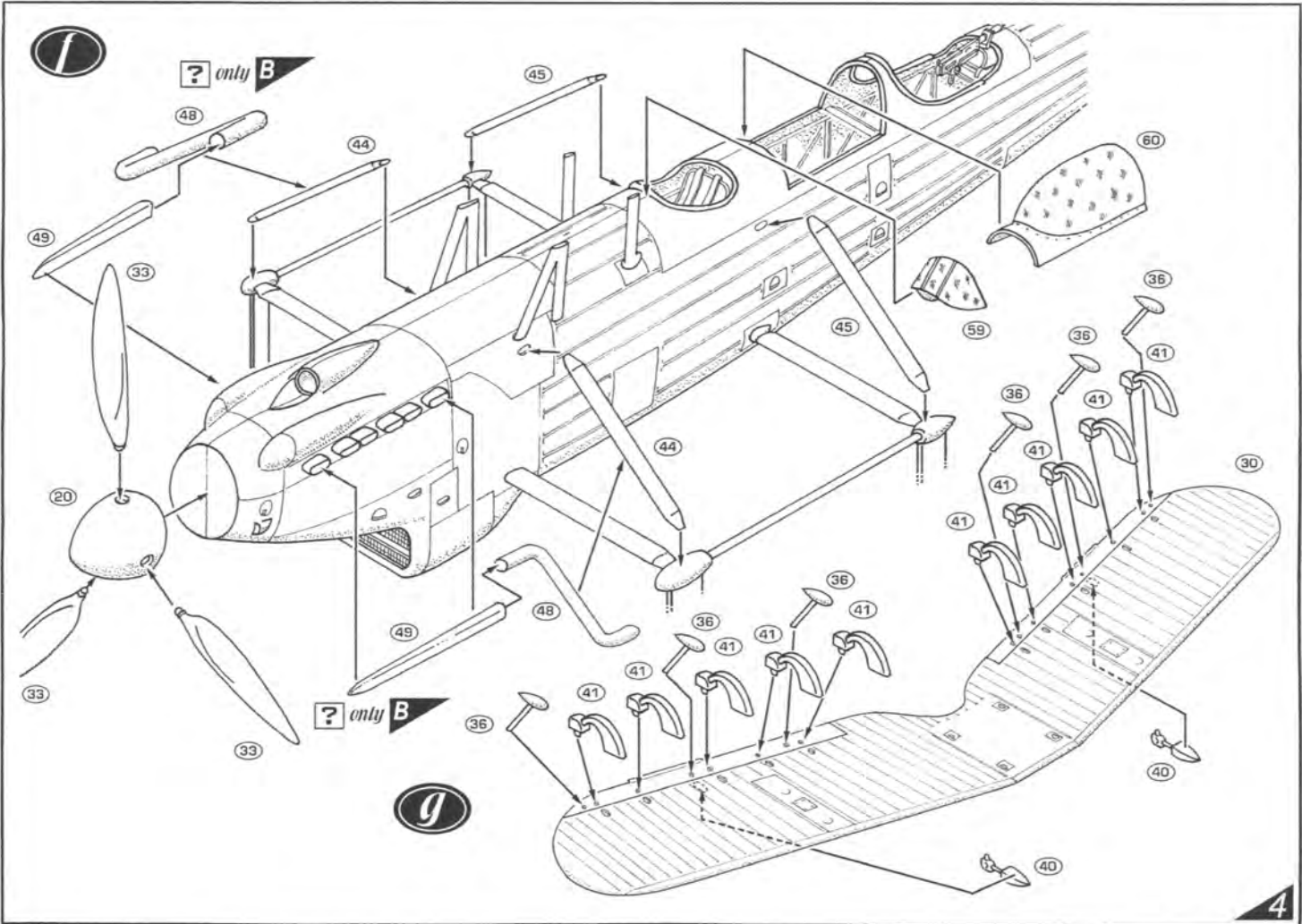
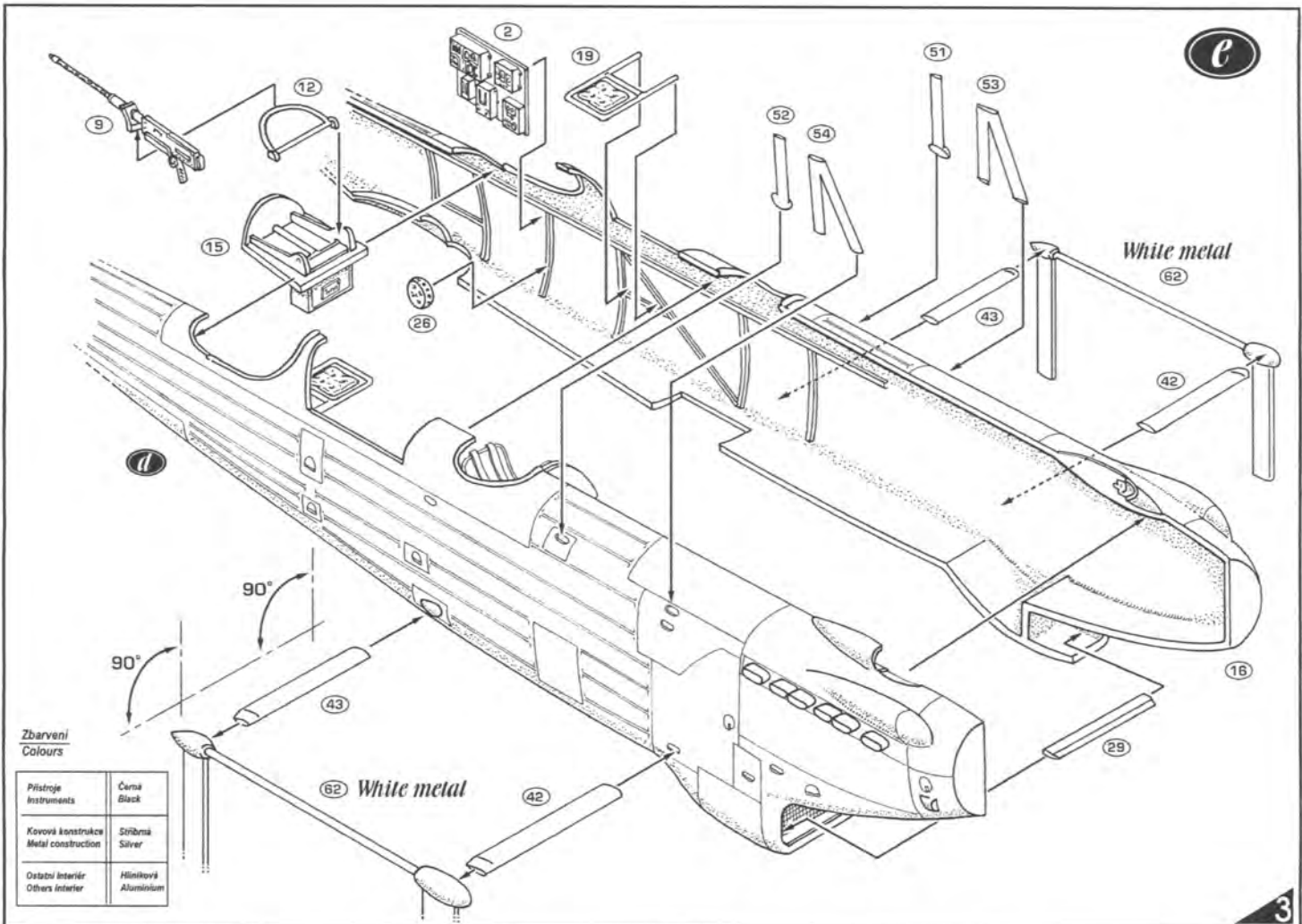

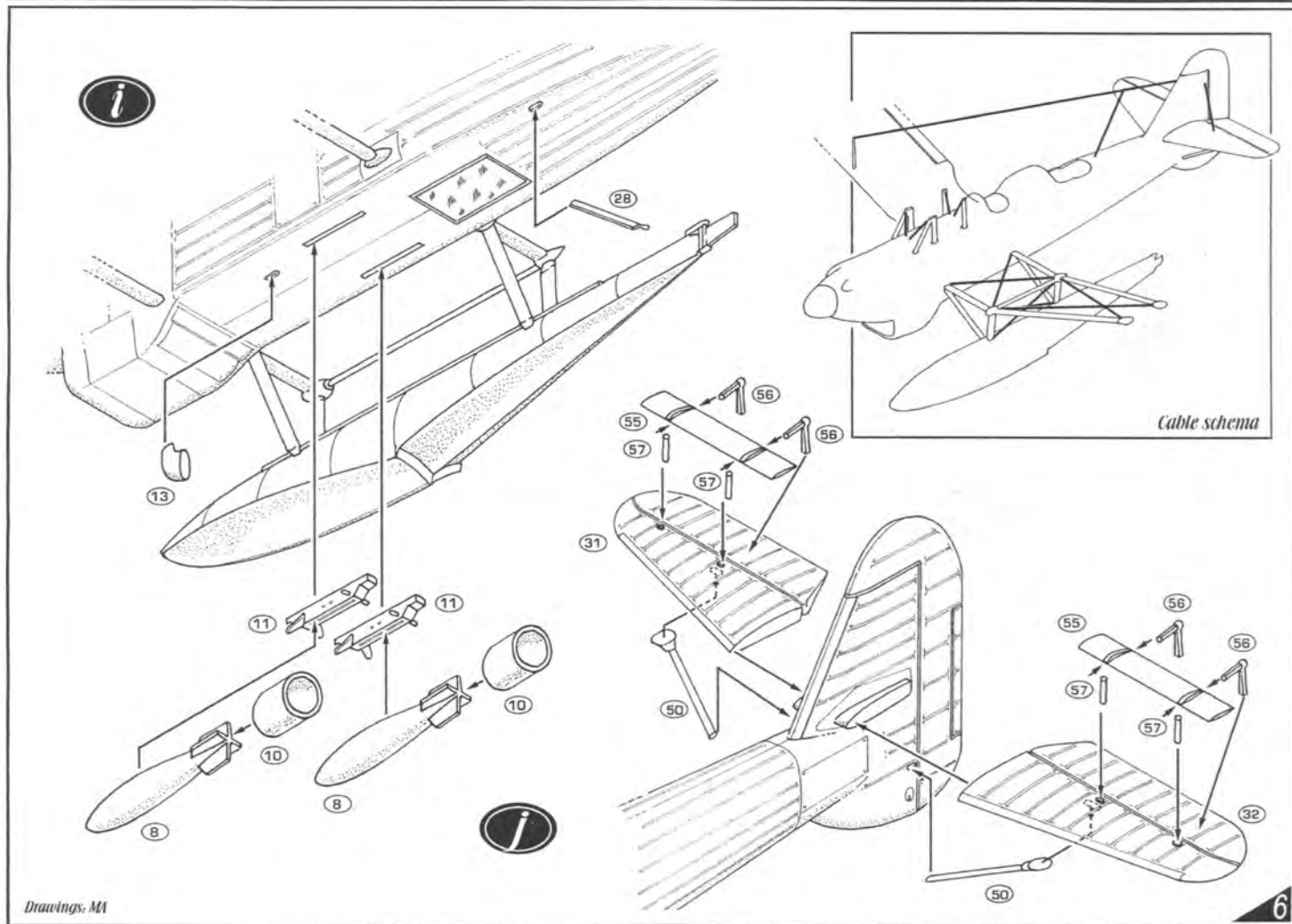
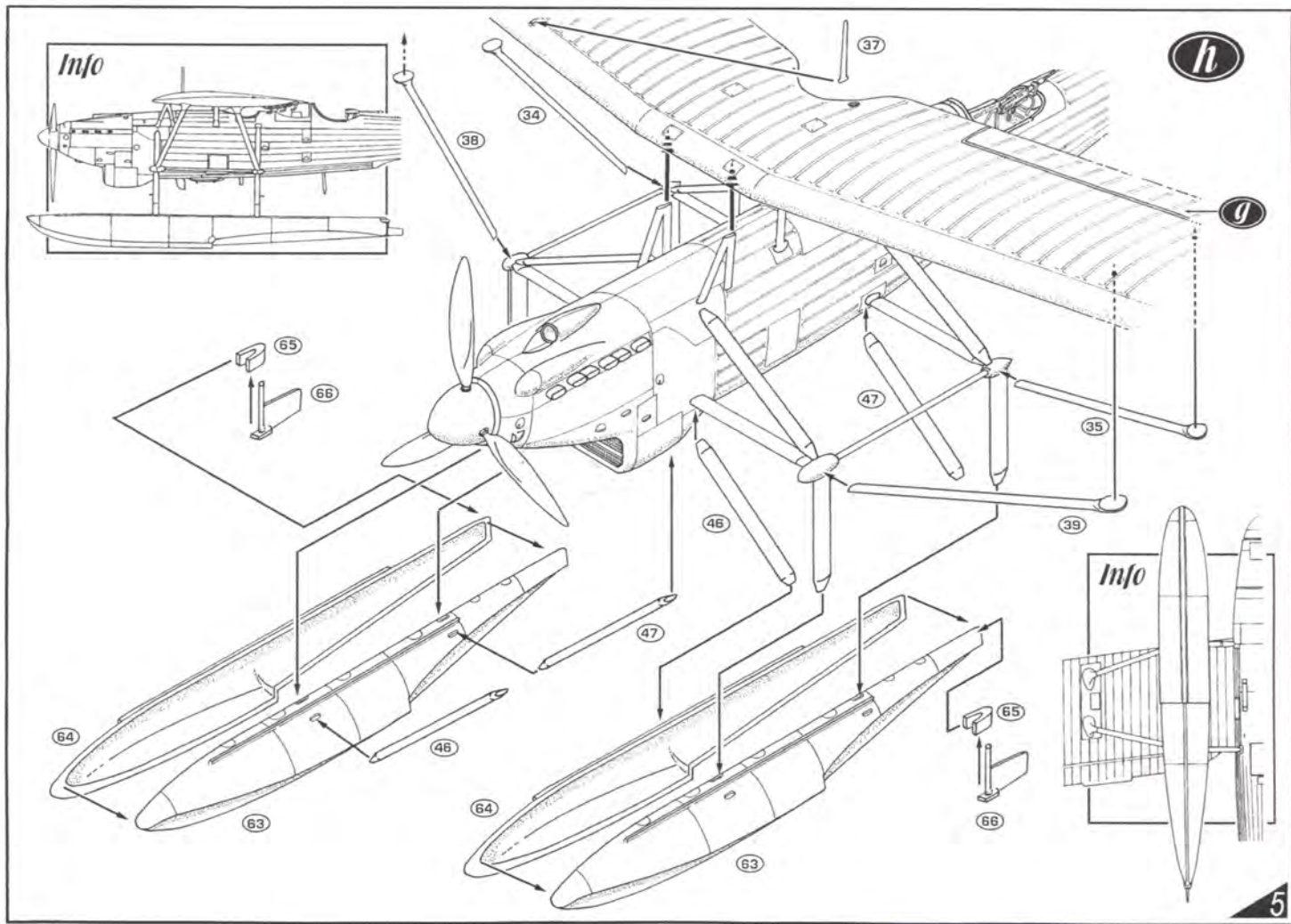

Dornier Do 22Hj 2. Jugoslávská letka, 230. peruť RAF, Aboukir (Egypt), 1942
 2th Yugoslav Flight, 230th Squadron RAF, Aboukir (Egypt), 1942

A

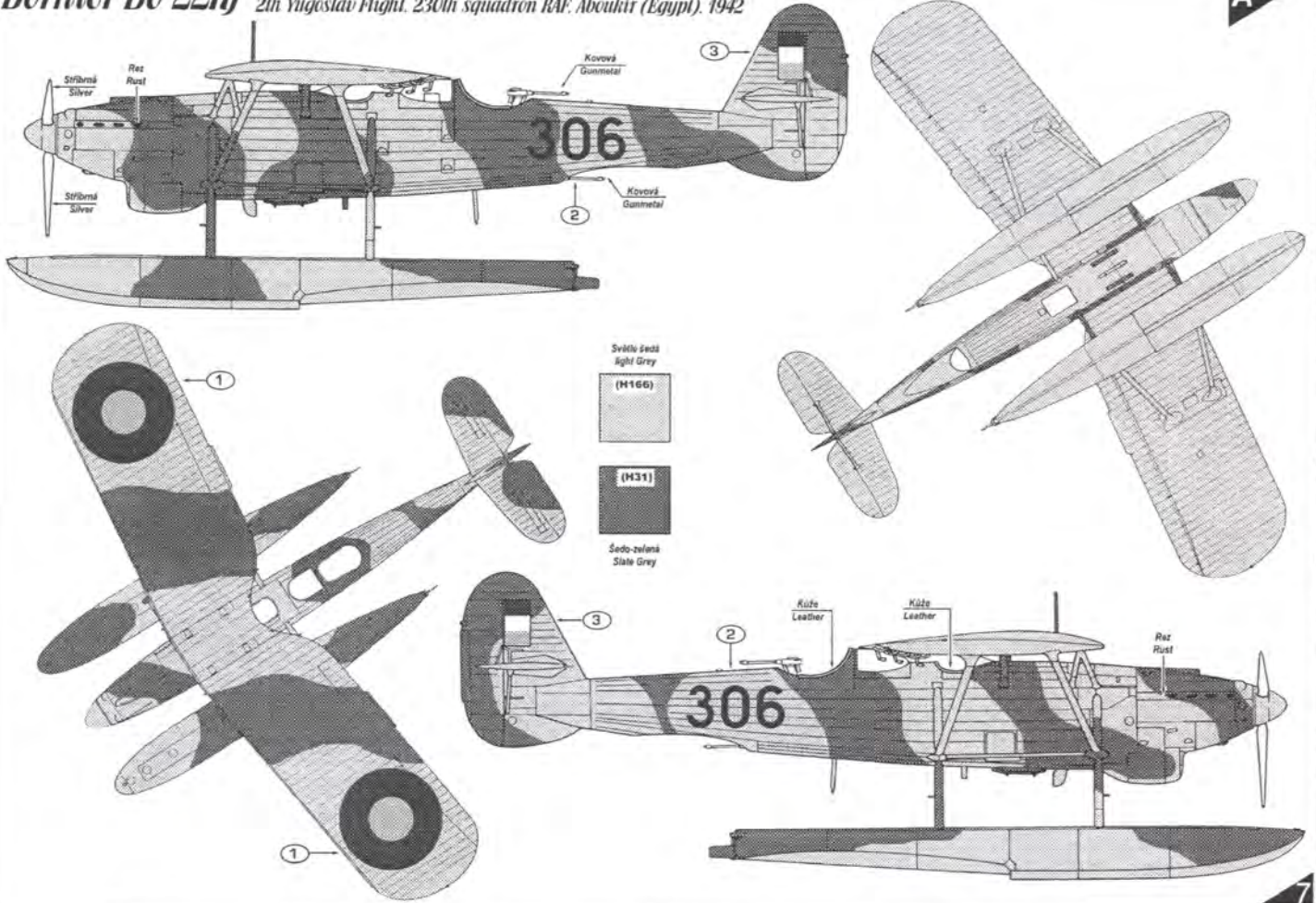

7

Dornier Do 22Hj první letka LeLu 6., Santahamina, červen/červenec 1942, Finsko
 1st section LeLu 6., Santahamina, Jun/Julí 1942, Finland

B

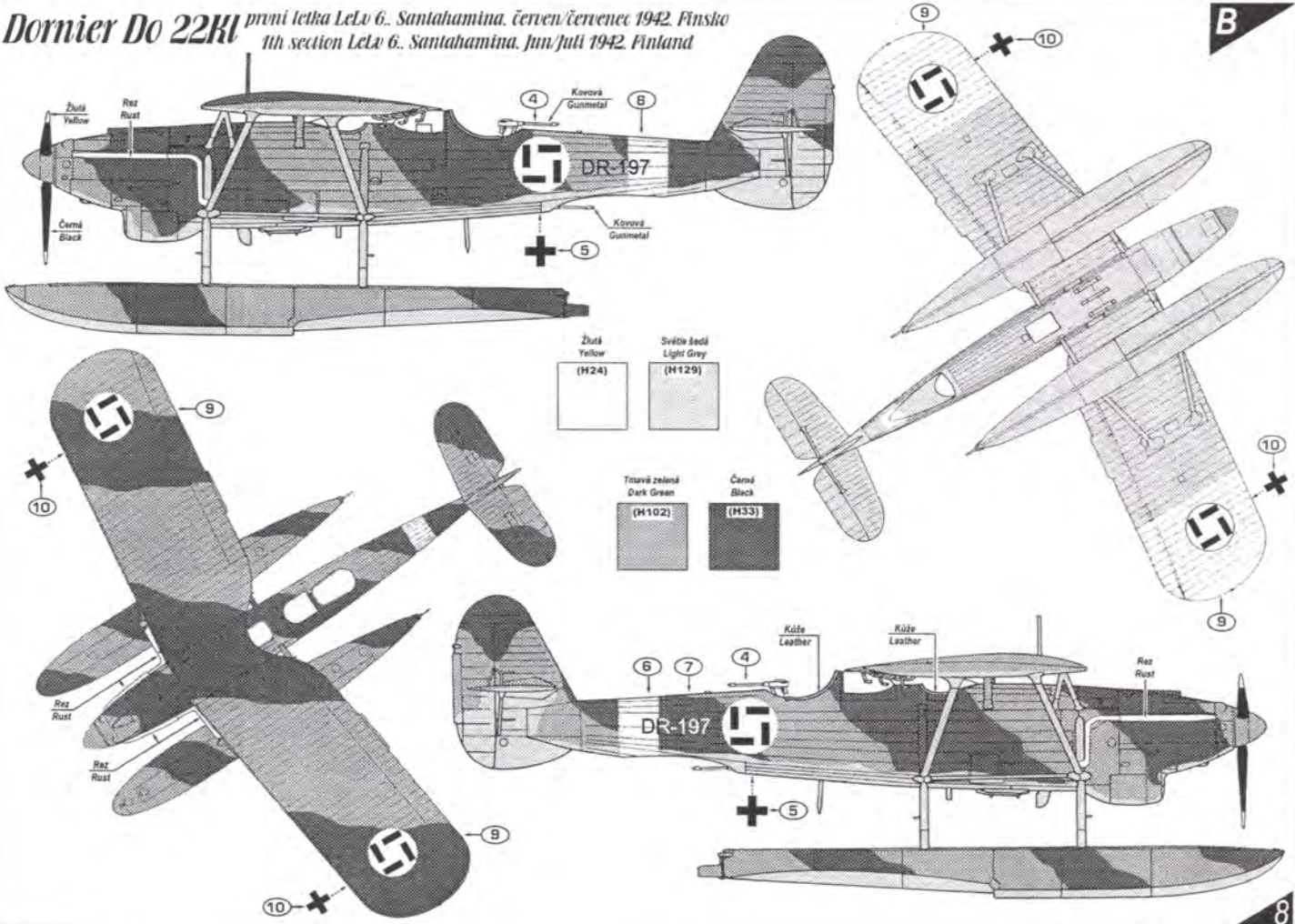

8