

Pod označením Heinkel P.1078 byly připravovány tři různé projekty stíhaček označené písmeny A, B a C. Tyto projekty byly vyvíjeny v rámci Jägernotprogramu (nouzový stíhací program). Všechny měl pohánět motor HeS 011. Konstrukční práce probíhaly na začátku roku 1945, konec války je ukončil. Heinkel P.1078C byl projektován jako bezocasý. Konstrukce krátkého trupu měla být celokovová. Křídlo bylo projektováno dřevěné, mělo obsahovat nádrže na celkem 1450 l paliva. Podvozek měl být příďový.

rozpětí: 9,43m, délka: 6,04m, max. rychlost 1025 km/h,  
výzbroj: 2x kanón MK 108 ráže 30 mm

There were three different Heinkel P.1078 fighter in projects of a preparation. They were designated P.1078 and with letters A,B and C. All these projects were prepared as a part of the Jägernotprogram (interim fighter program). All this aircraft should had been powered by HeS 011 engine. The construction had started in the beginning of 1945 and the end of the war stopped them. Heinkel P.1078C was designed as an aircraft without tail planes with short all metal fuselage. Wing was proposed to be wooden with internal fuel tanks with overall capacity of 1450 l. The undercarriage was of the nose type.

Wing span: 9.43 m, Length: 6.04 m, Maximal Speed: 1025 kmh,  
Armament: 2x 30 mm MK 108 cannons



### Vacuformed canopy



### Vakuformová kabina

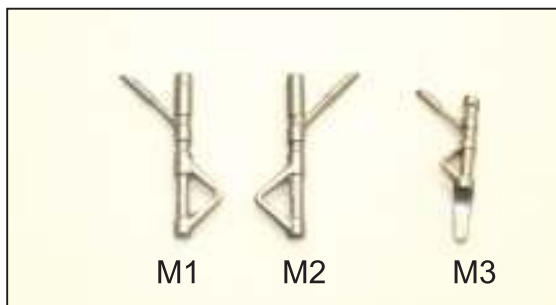
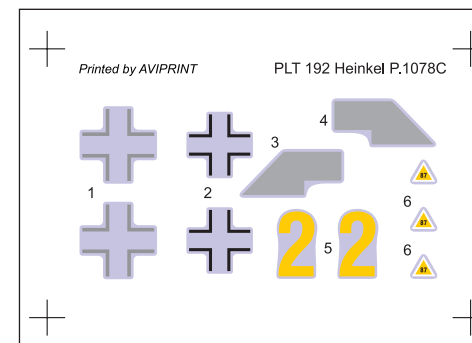

K lepení použijte kyanoakrylátové lepidlo! Díly ohnuté, popř. pokroucené vlivem teplotních změn a stárnutí materiálu mohou být narovnány do požadovaného tvaru pomocí proudu teplé vody nebo vzduchu (fén na vlasy). Kontaktní plochy doporučujeme před lepením odmastit.

For best gluing results use cyanoacrylate glue! Parts slightly distorted and bended owing to temperature changes or due to material ageing can be straightened to requested shape by hot water or hot air jet. This process can be repeated till result is entirely satisfactory. Before gluing degreasing is recommended.

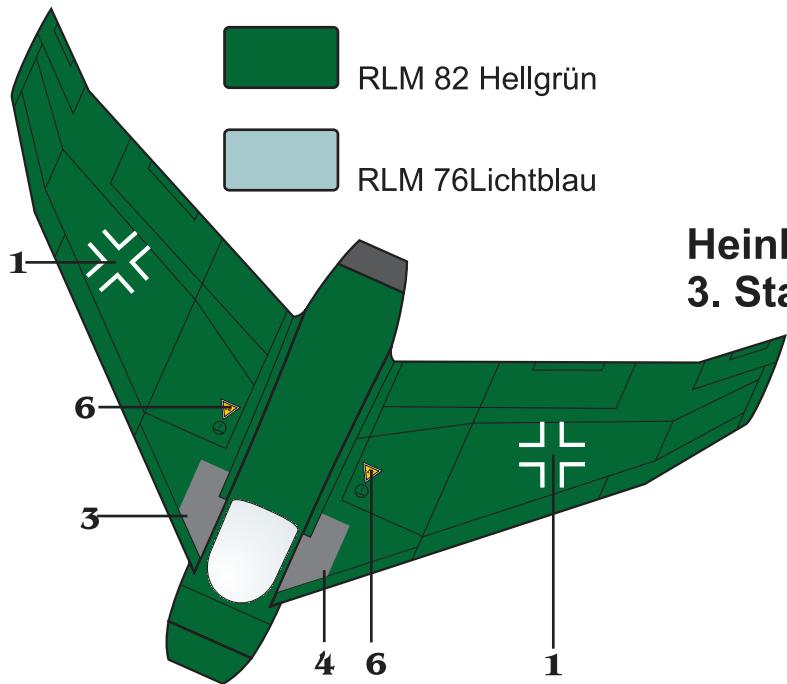
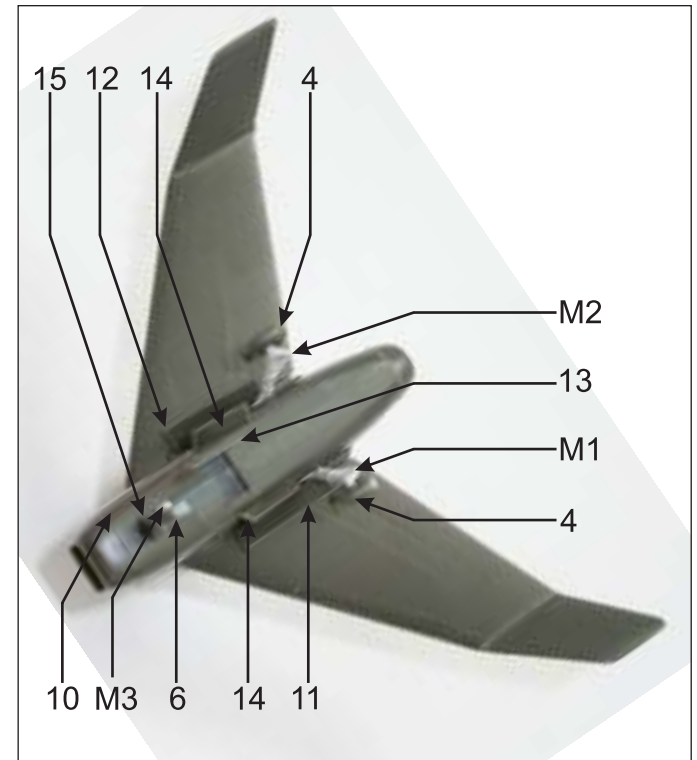
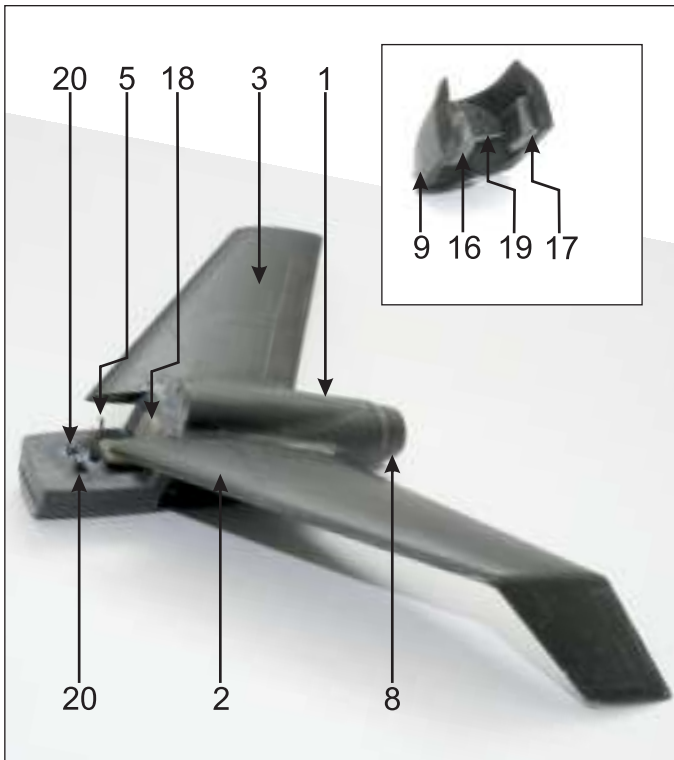

**Heinkel P.1078C**  
**3. Staffel I. Gruppe JG1, 1946**

