

# PLT018 Heinkel P.1073 1/72



## Schneller Strahljäger P 1073

In Erwartung des Einsatzes feindlicher Strahlensitzer wurde vom RLM in 1944 die Anforderung gestellt einen neuen Strahljäger, der die Me 262 durch bessere Leistung, besonders höhere Geschwindigkeit überholen könnte, zu entwickeln. Das einschlägige Projekt der Firma Heinkel vom Juli 1944 sieht gepfeilte Flügel (mit 35° Pfeilung) und zweistrahligen Antrieb vor. Die 2 x Heinkel He 011 (je 1300 kp Standschub) oder 2 x Junkers Jumo 004 C (je 1015 kp Standschub) sollten über und unter dem Rumpff angebracht werden. Die projektierte Höchstgeschwindigkeit sollte bis 1010 km/h erreichen. Die Bewaffnung sollte aus 3 x MG 151/2a, Kaliber 20 mm unter dem Führersitz und links und rechts vom Pilotenraum bestehen.

Bei Weiterentwicklungen des P 1073 wurde auch an einstrahligen Versionen gearbeitet.

## Fast jet fighter P 1073

In expectation of the application of enemy one-seat jet aeroplanes the RLM presented in 1944 the requirement to develop a new jet fighter which would surpass the Me 262 in better performance, especially higher speed. The respective project of the Heinkel company of July 1944 considered 35° swept-back wings and twin-jet propulsion. The 2 x Heinkel He 011 (static thrust 1300 kp) or 2 x Junkers Jumo 004 C (static thrust 1015 kp) engines had to be mounted over and under the fuselage. The armament consisted of 3 x MG 151/2a, cal. 20 mm machine guns under the pilot's seat and left and right of the cockpit.

At further development of the P 1073 work was carried out also on single-jet versions.

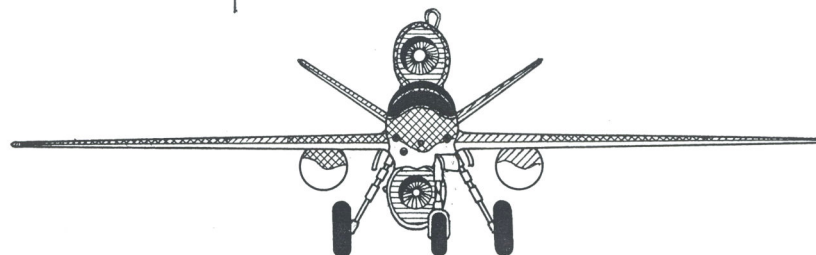
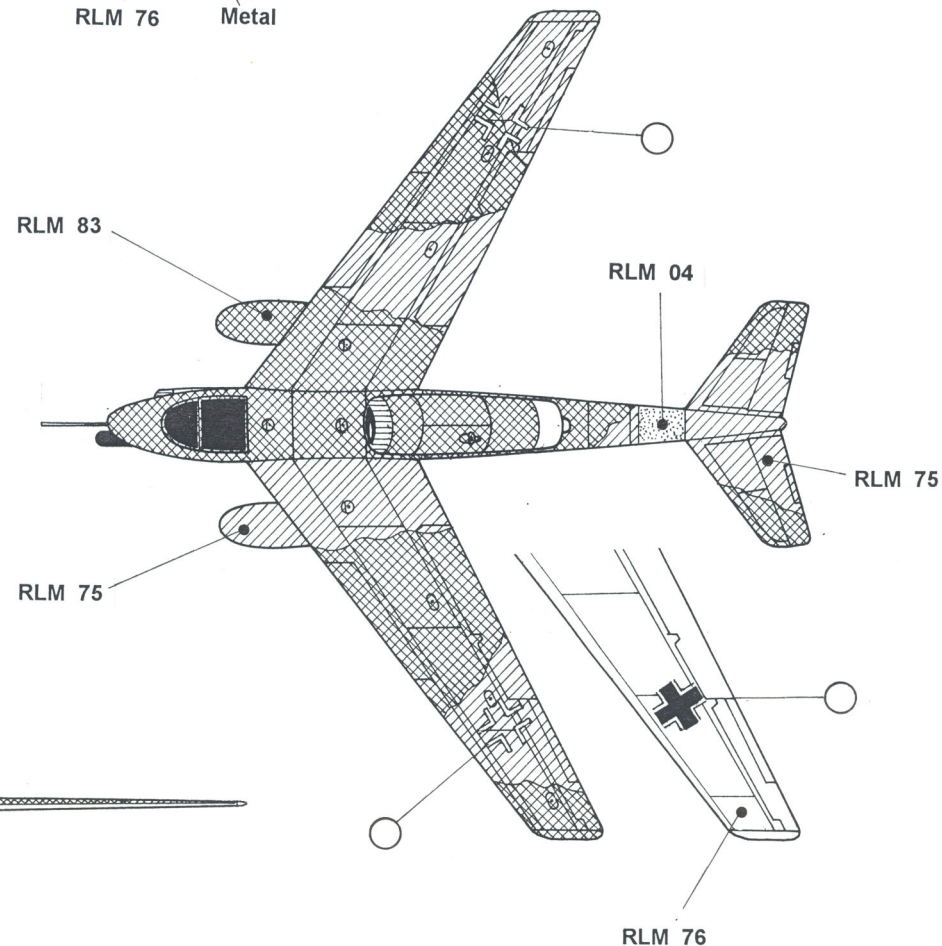
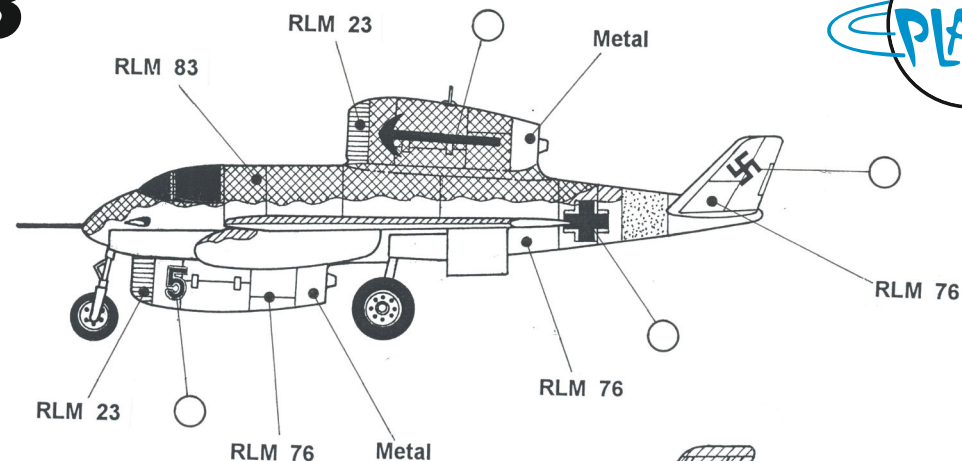

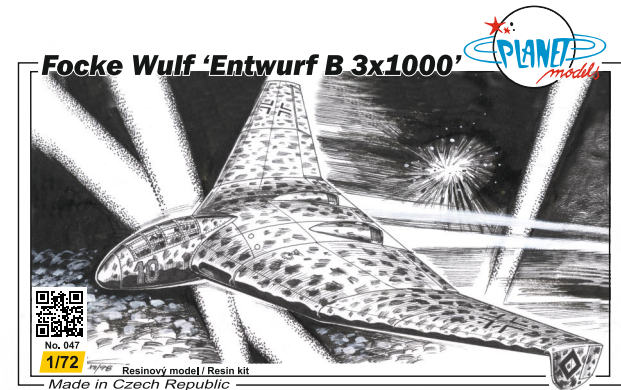
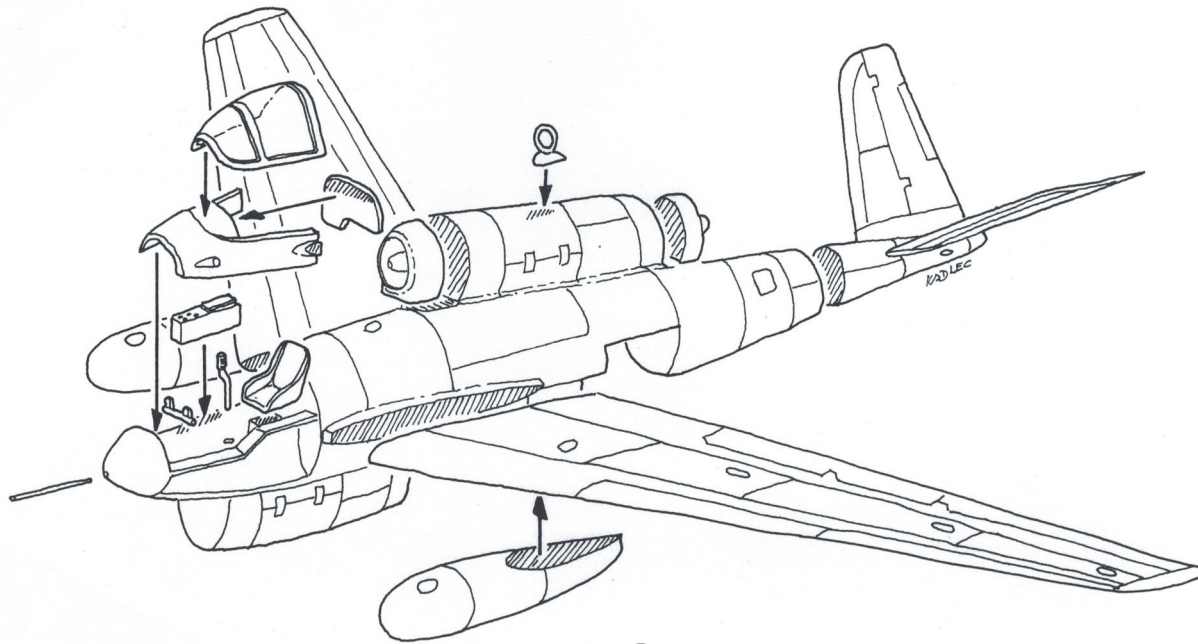

**Heinkel P.1079 A**

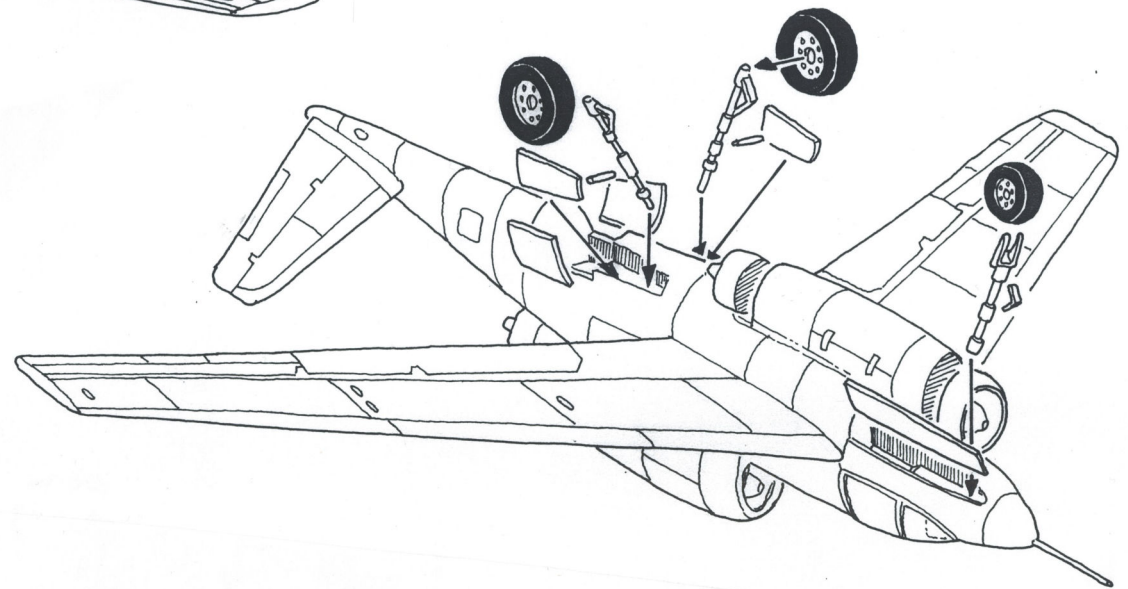
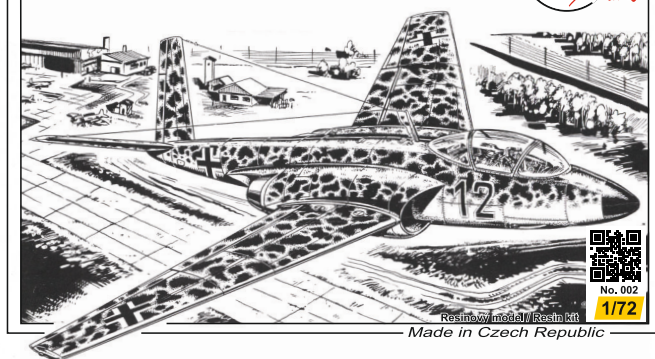

**CMK H1010**

The Razor Saw with Handle (cat. n. H1010) is a great tool for cutting both plastic and resin. CMK also offers a wide variety of coarse / medium / fine saws.

**Special Hobby also offers other tools, 1/72 PLT002, PLT047 and many other resin kits. More at [www.specialhobby.eu](http://www.specialhobby.eu)**