

PLT 249  
1:48

# XF-10F-1 Jaguar

## "Swing-wing"



Letoun XF10F-1 Jaguar byl prvním bojovým letounem s měnitelnou geometrií křídla na světě. Letoun byl navržen jako jednomístný stíhací letoun na letadlových lodích, schopný létat nadzvukovou rychlostí. Jeho výzbroj tvořily čtyři 20 mm kanóny a letoun měl nést pumy o celkové váze 1814 kg. Pumy měl letoun nést na vnějších závěsnících. Křídlo bylo konstruováno tak, že mohlo měnit šípovitost mezi 13,5 až 42,5 stupni, křídla měla zařízení pro zvětšení vzlaku, jako například sloty po celé délce náběžné hrany křídla a Fowlerovy klapky na 80% odtokové hrany křídla.

Při zahájení konstrukce bylo počítáno s instalací motoru Westinghouse XJ40-WE-8, který byl v té době ještě ve vývoji, motor měl uvažovaný tah 32,92 KN, s přídavným spalováním měl dosáhnout 48,97 KN. Tento motor však nedospěl do sériové výroby v době, kdy byl první prototyp XF10F připraven k zahájení letových zkoušek. Proto byl instalován motor J40-WE-6, který měl tah pouze 30,24 KN.

První vzlet se uskutečnil 1952. Během letových zkoušek se projevila řada problémů, mnohé z nich se však nepodařilo odstranit. Po 32. zkušebním letu byly testy ukončeny, a objednávka na výrobu 101 sériových strojů byla zrušena. Mezera vzniklá zrušením letounu XF10F-1 Jaguar pro Americké námořní letectvo pak byla „zaplněna“ sériemi letounů Grumman F-9F Cougar, které měly dostatečnou rezervu výkonu motoru a následně také letouny F11F-1 Tiger.

Technické údaje: (pro XF10F-1 s plánovaným motorem J40-WE-8)

délka 16,59m, rozpětí (plné roztažení křídla): 15,42 m (se šípem vzad): 11,17 m, výška: 4,95 m, max. rychlost: 1143 km/h při hladině moře, bojový dolet: 2687 km

The Grumman XF10F Jaguar was the world's first ever variable-sweep (swing-wing) combat aircraft. Designed as a single-seat ship-borne fighter aircraft capable of transonic speed, it was equipped with four 20 mm internally mounted cannons and could carry an external bomb load of up to 4,000lb (1814 kg). The wings were designed to sweep between 13.5 and 42.5 degrees and they were fitted with high-lift devices, such as full span slats and 80% Fowler flaps.

When designed, the Jaguar was to be fitted with an engine still under development, the Westinghouse XJ40-WE-8, capable of 7400lb, (3357 kgp) military thrust and 10,900lb (4994kgp) in afterburner. However, this engine had not reached production by the time the first prototype of Jaguar was ready to fly. So, for the first flight on 19 May 1952, a J40-WE-6 engine, which could only deliver 6,800lb (3084kgp) thrust, was fitted. During the test program, numerous problems were encountered, many of which could not be resolved. Following the 32nd flight on 25 April 1953, the trials were terminated and the order for 101 production Jaguars was cancelled. The gap created by the cancellation of the Jaguar was filled by an up-engined Grumman F-9F Cougar, which was brought into service as the F11F-1 Tiger (F-11A)

Technical details (as for XF10F-1 fitted proposed J40-WE-8 engine):

Length: 54ft 5in (16.59m), Wing span (fully extended): 50ft 7in (15.42m) (fully swept back): 36ft 8in (11.17m), Height: 16ft 3in (4.95m) Max speed: 710mph (1143km/h) at sea level, Combat range: 1,670 miles (2687km)

### Resin parts

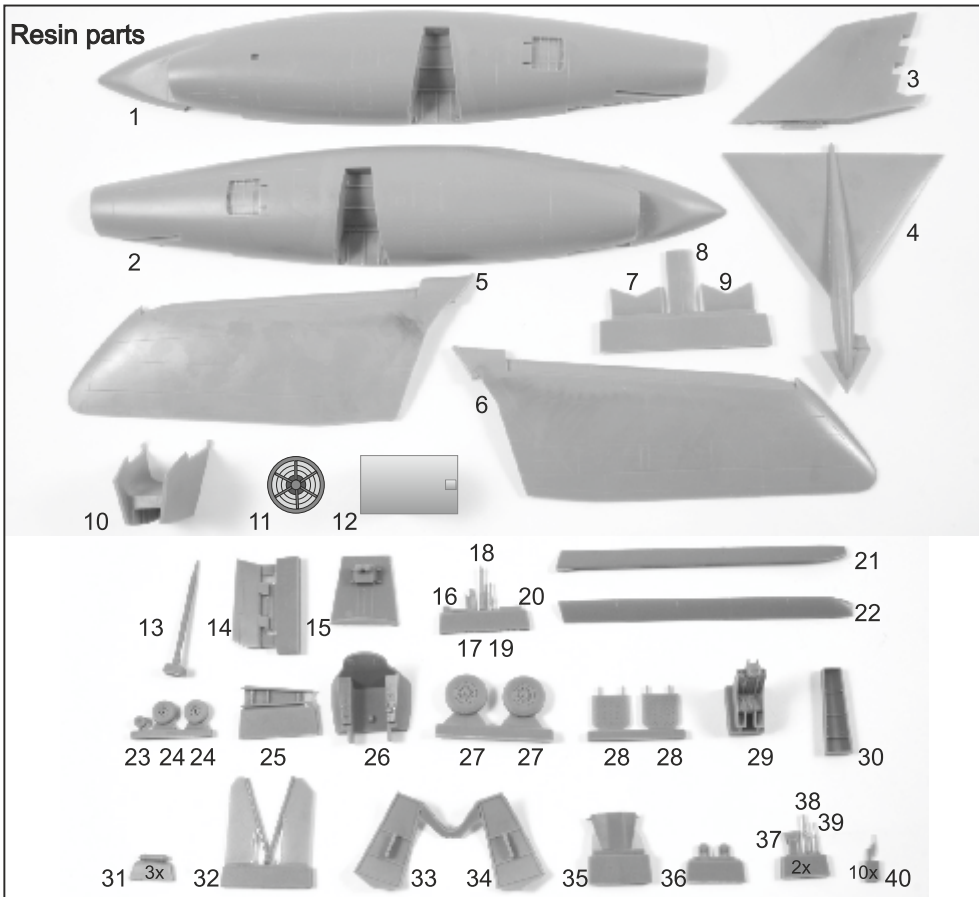

### Vacuformed Canopy

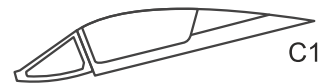

### Vakuformová kabina

### Strengthened parts

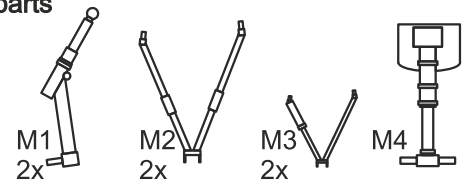

### Vyztužené díly

### Decals

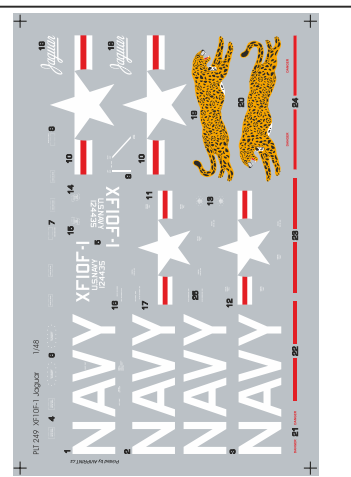

### Obtisky

Visit an official website and e-shop at

[www.cmkkits.com](http://www.cmkkits.com)

Navštivte naše stránky a e-shop

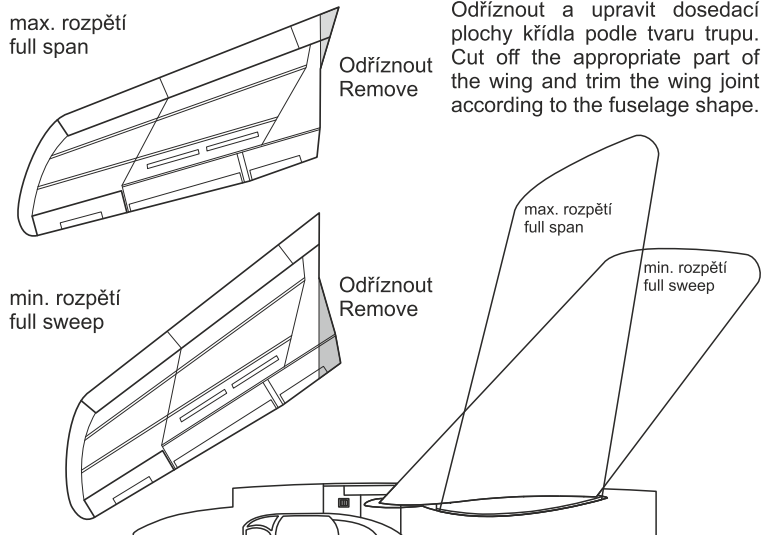
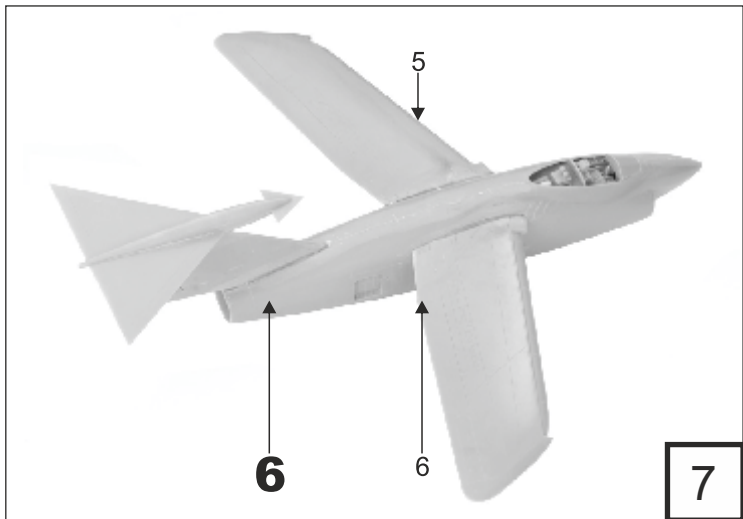
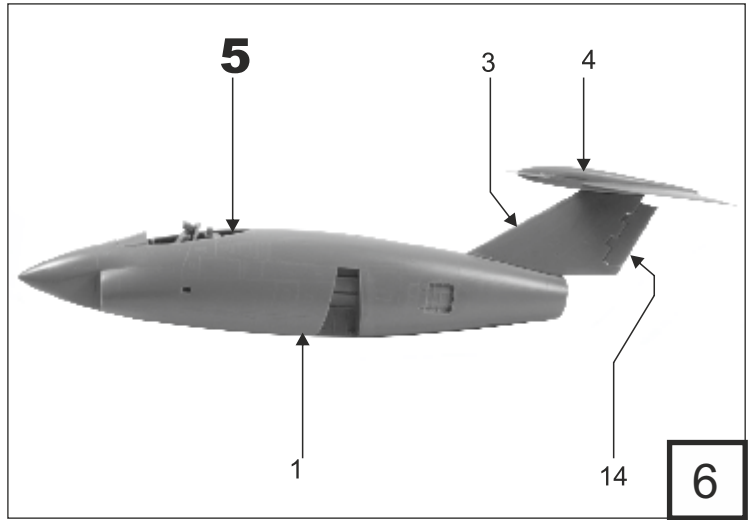
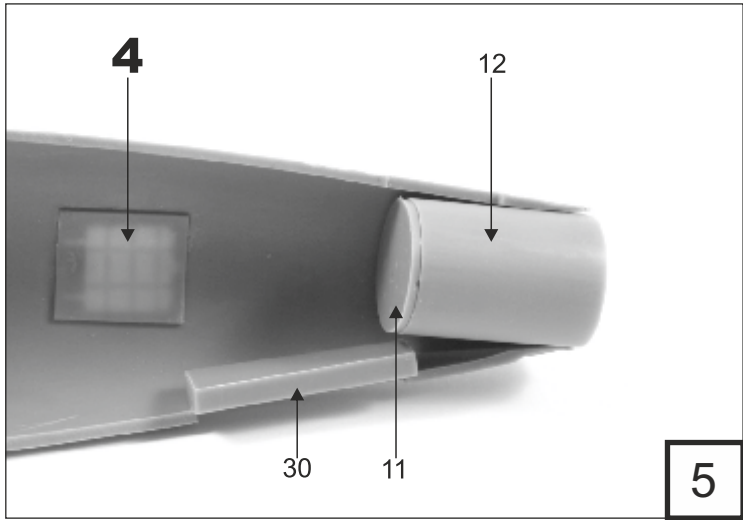
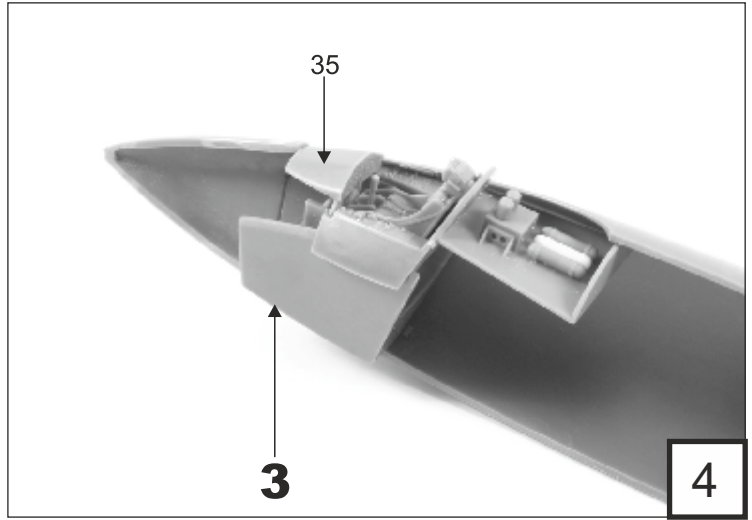
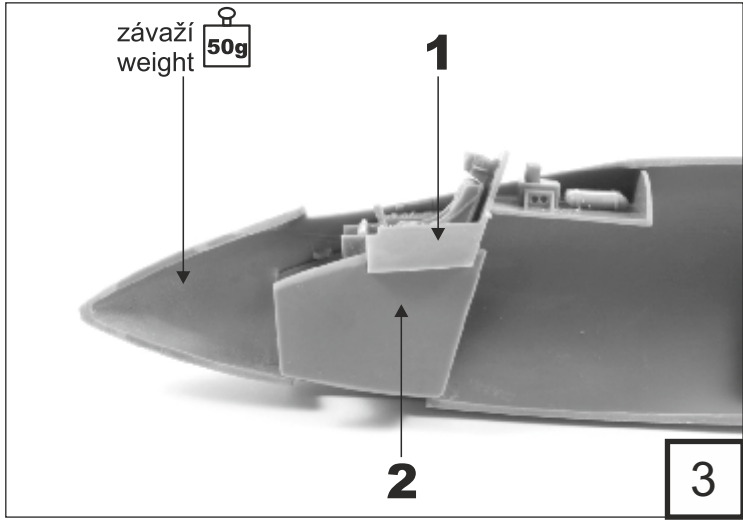
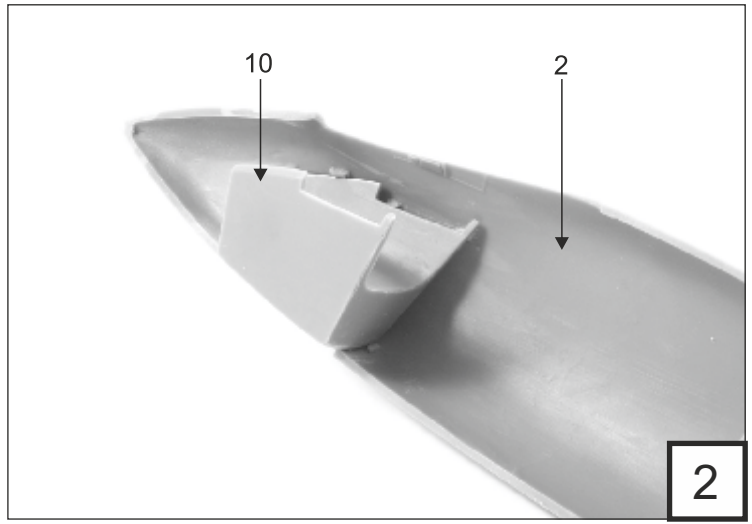
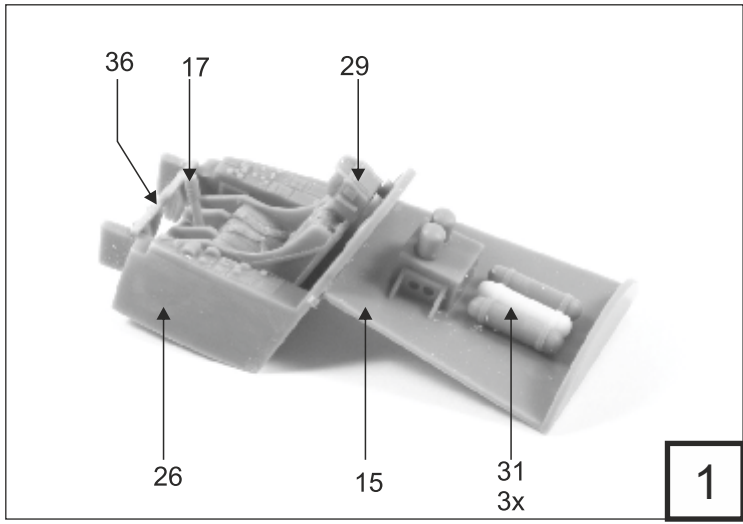

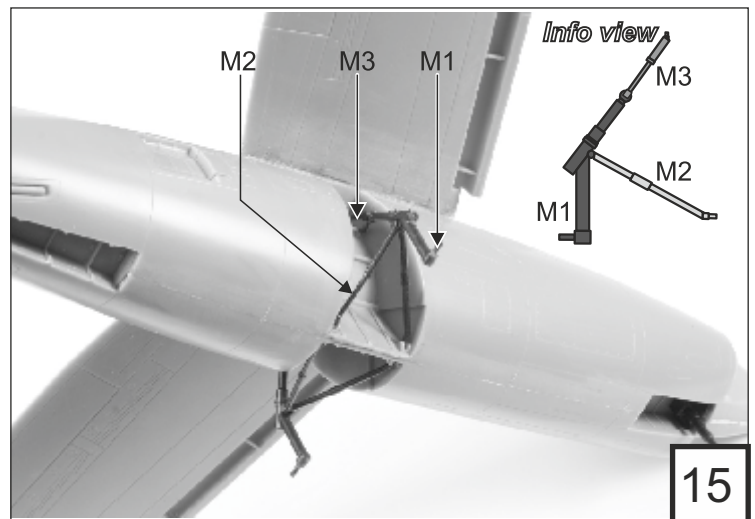
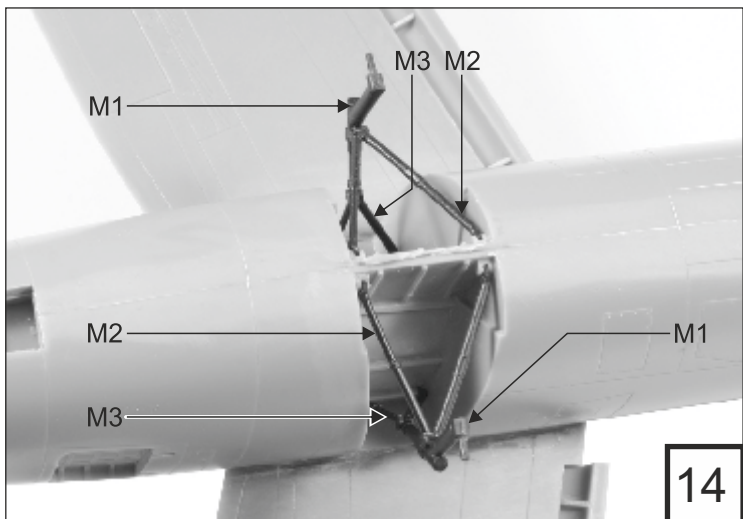
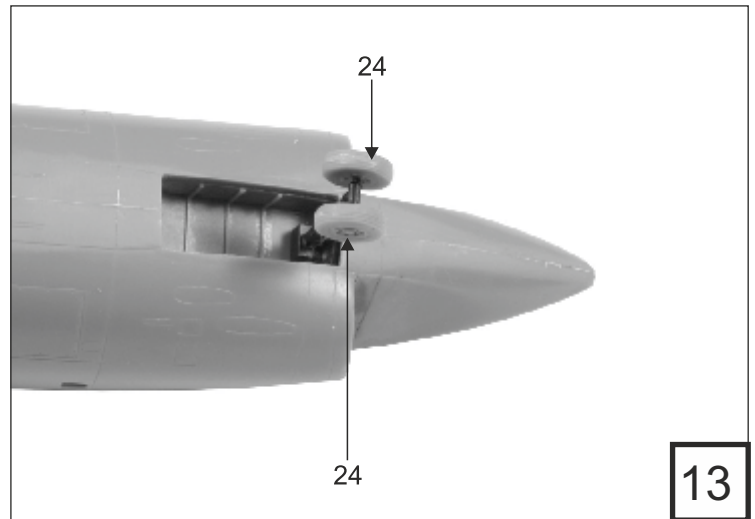
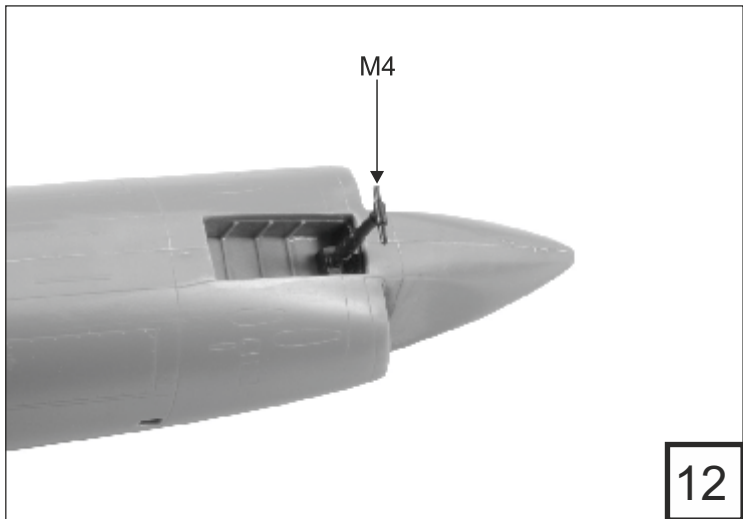
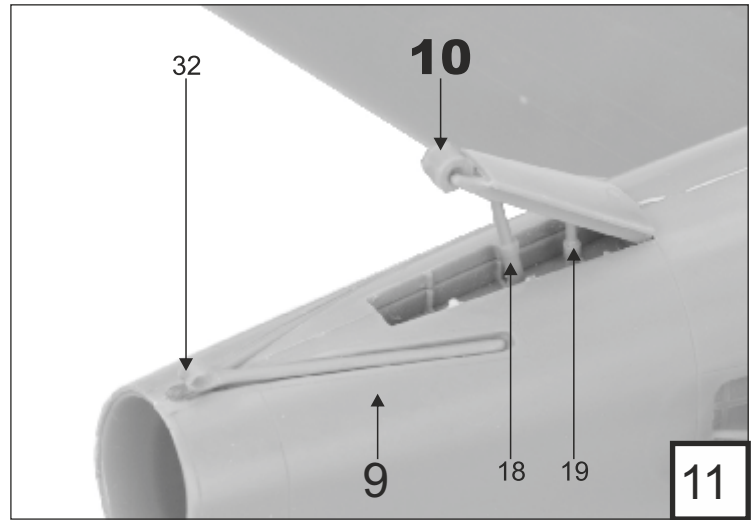
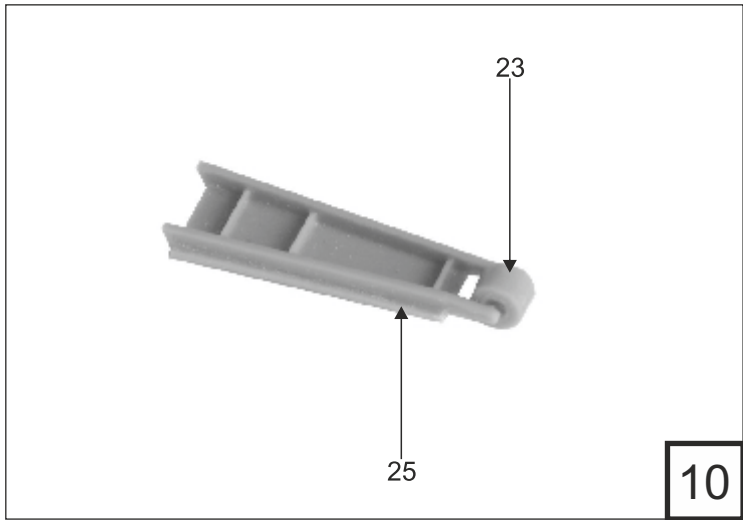
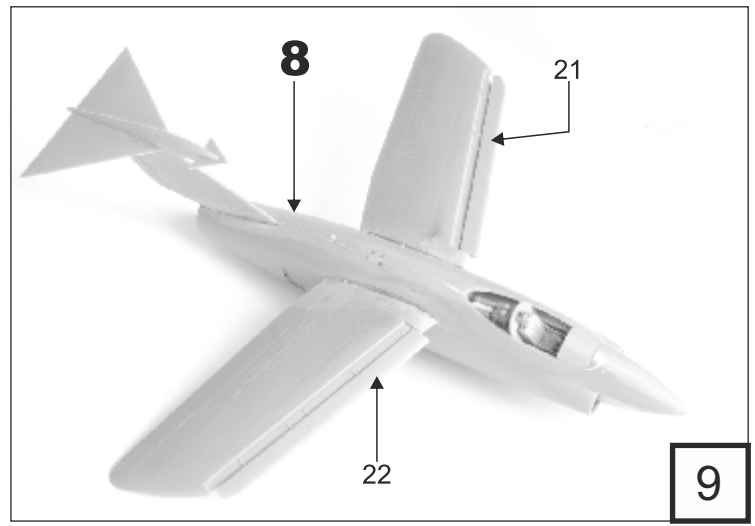
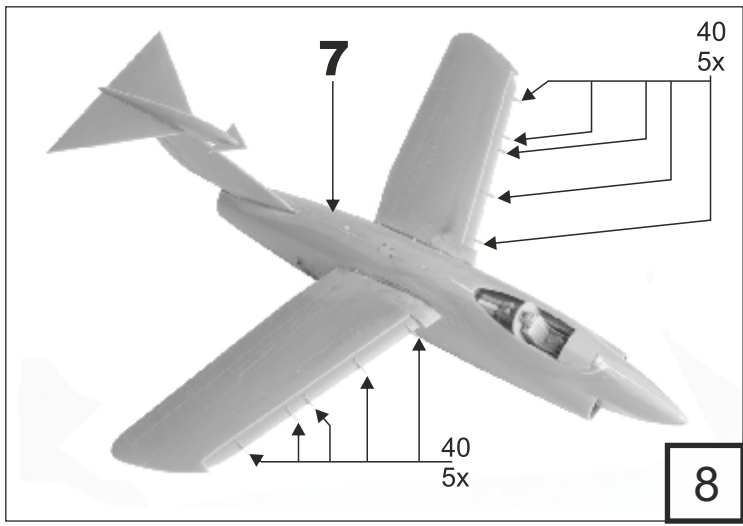

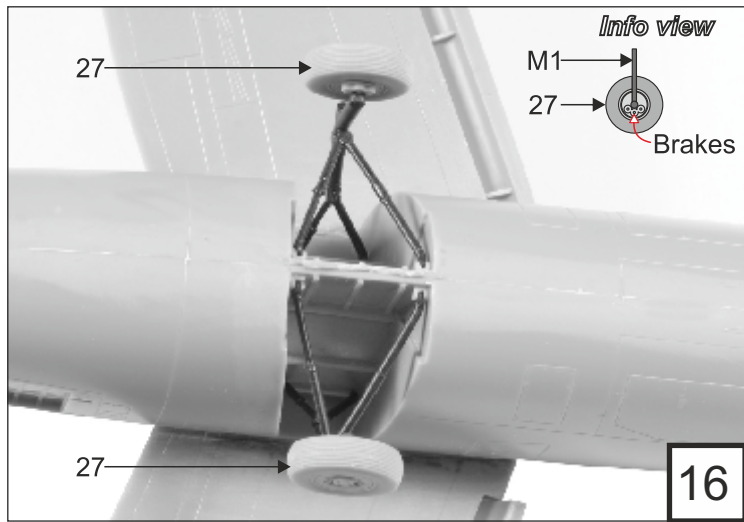

16

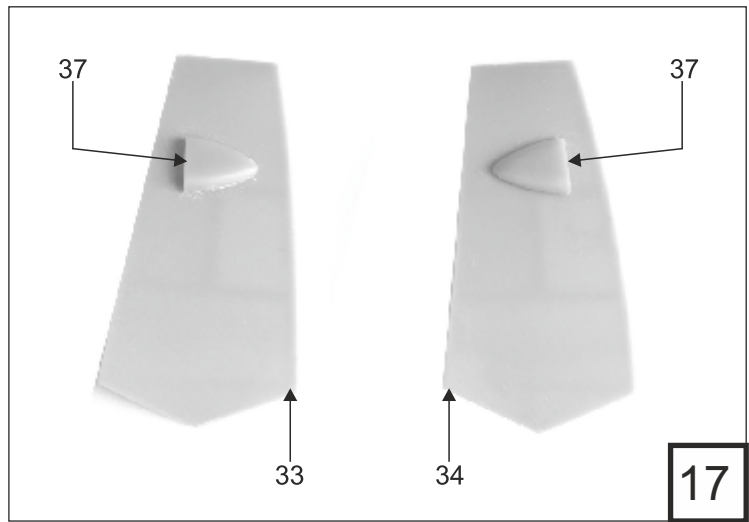

17

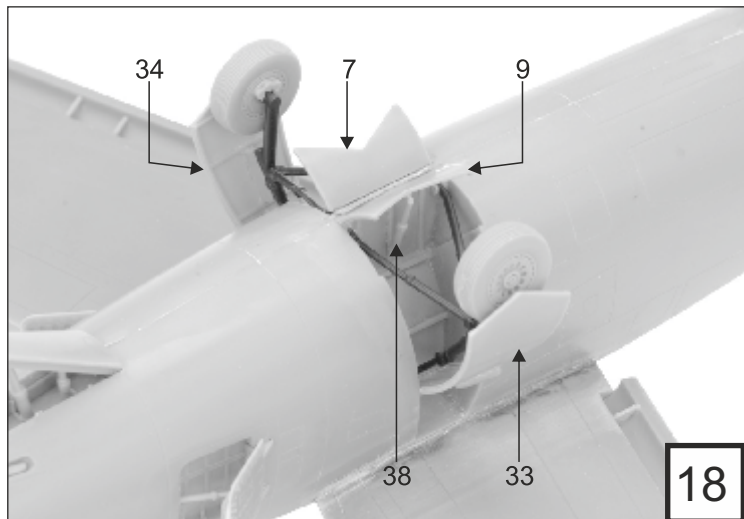

18

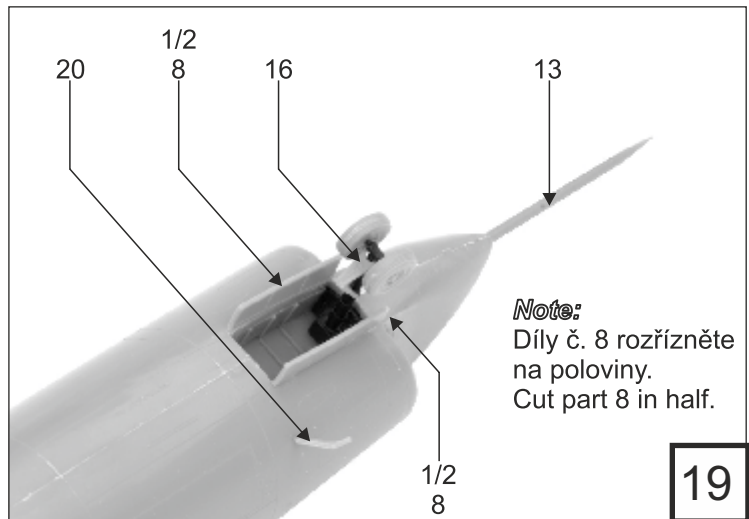

19

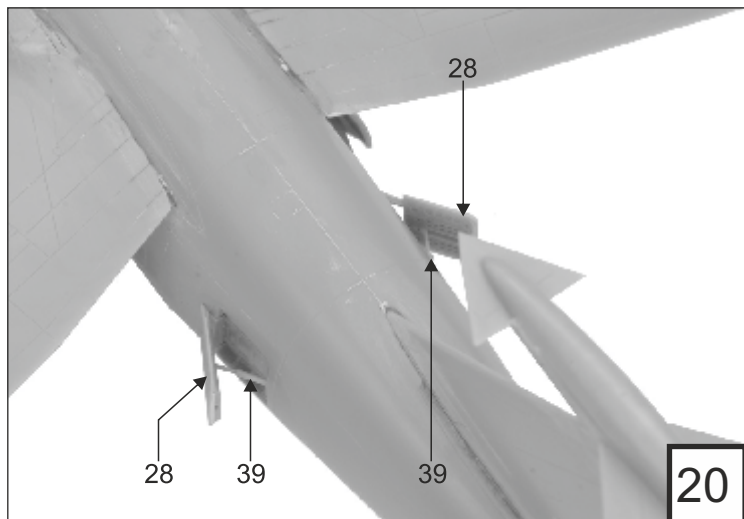

20

K lepení použijte kyanoakrylátové lepidlo! Díly ohnuté, popř. pokroucené vlivem teplotních změn a stárnutí materiálu mohou být narovnány do požadovaného tvaru pomocí proudu teplé vody nebo vzduchu (fén na vlasy). Kontaktní plochy doporučujeme před lepením odmastit.

For best glueing results use cyanoacrylate glue! Parts slightly distorted and bended owing to temperature changes or due to material ageing can be straightened to requested shape by hot water or hot air jet. This process can be repeated till result is entirely satisfactory. Before glueing degreasing is recommended.

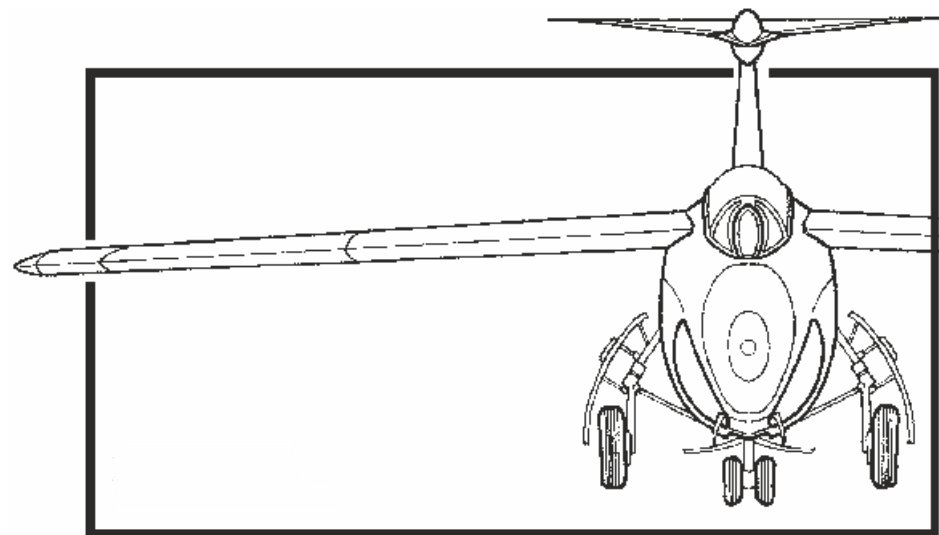

*Info view*

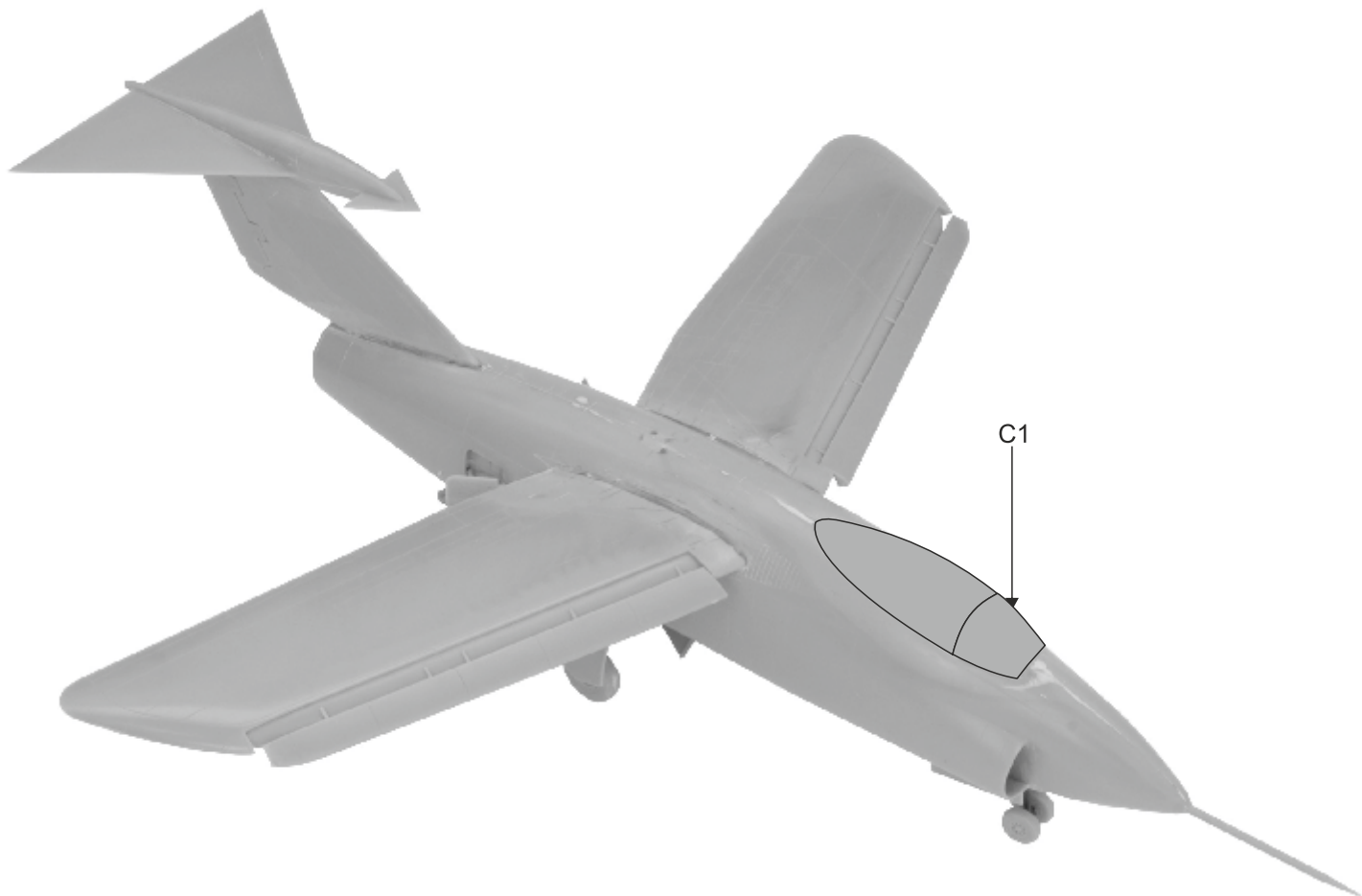

H1010  
Handle of our saws

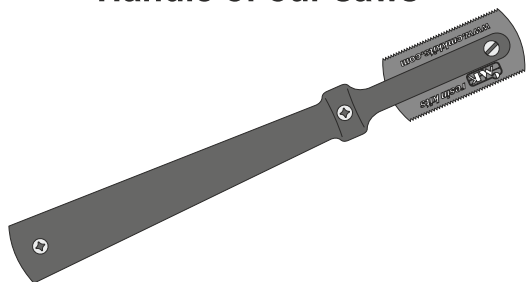

# 1/48 New Planet Models kits



*Kawasaki Ki-60*  
"Japanese WWII Fighter Prototype"

No. 206  
1:48  
Resinový model obsahující obtisky a vyztužené podvozkové nohy.  
Resin kit contains decals and strengthened undercarriage legs.  
Made in Czech Republic

H1011  
CMK Sanding Stick

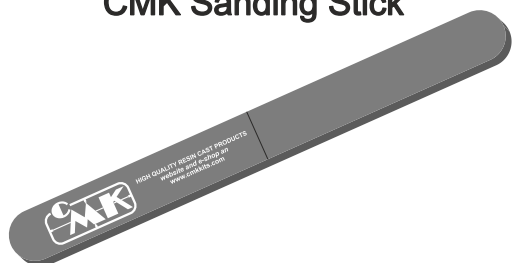

*SNV-1 / BT-13 Valiant*  
"US NAVY & French Marking"

No. 245  
1:48  
Resin kit contains vacu-formed sliding part of the canopy, strengthened undercarriage legs and decals.  
Resinový model, obsahuje rezinové díly, vakuformové přiskryté kabin, vyztužené podvozkové nohy a obtisky.  
Made in Czech Republic

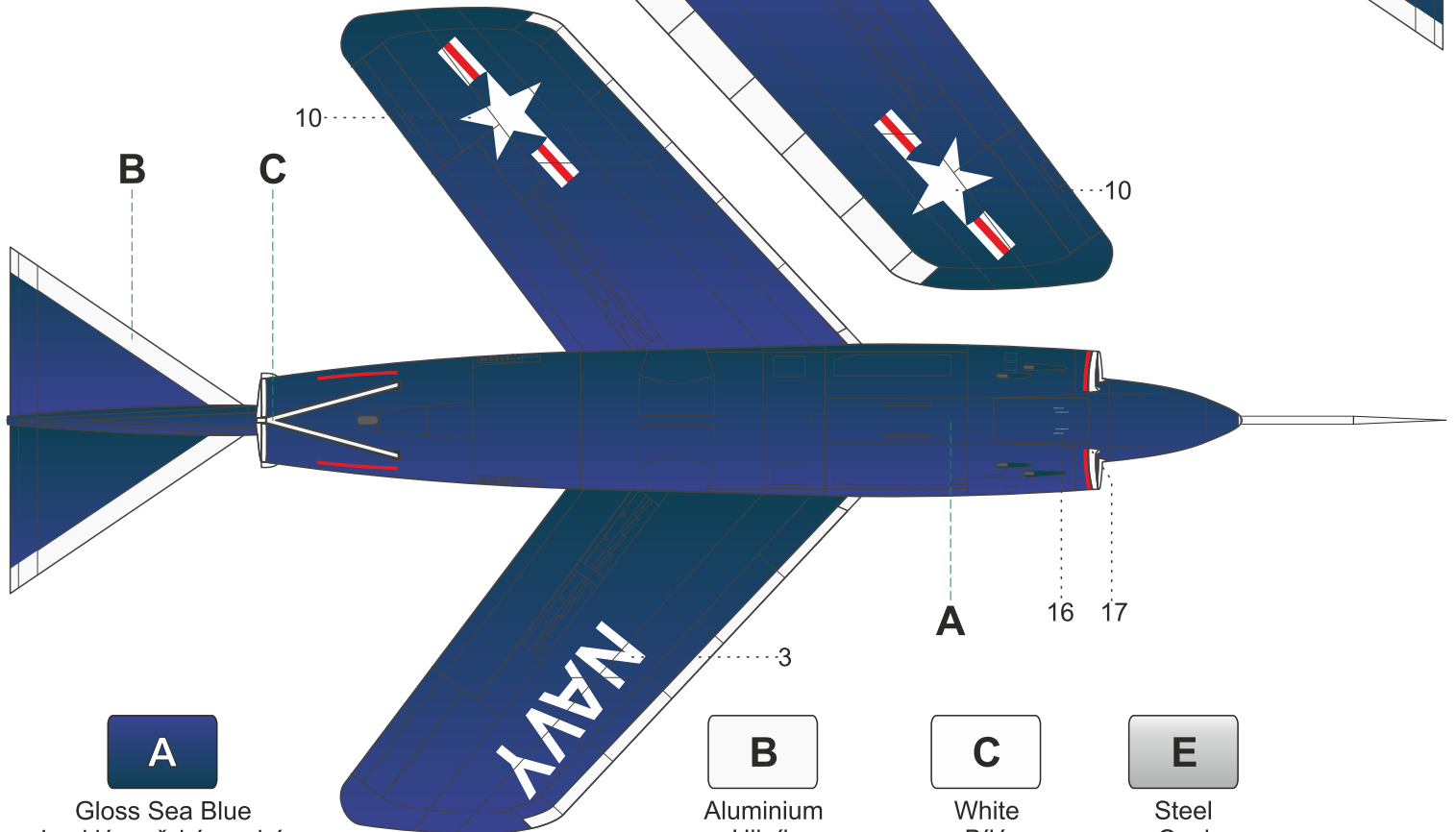
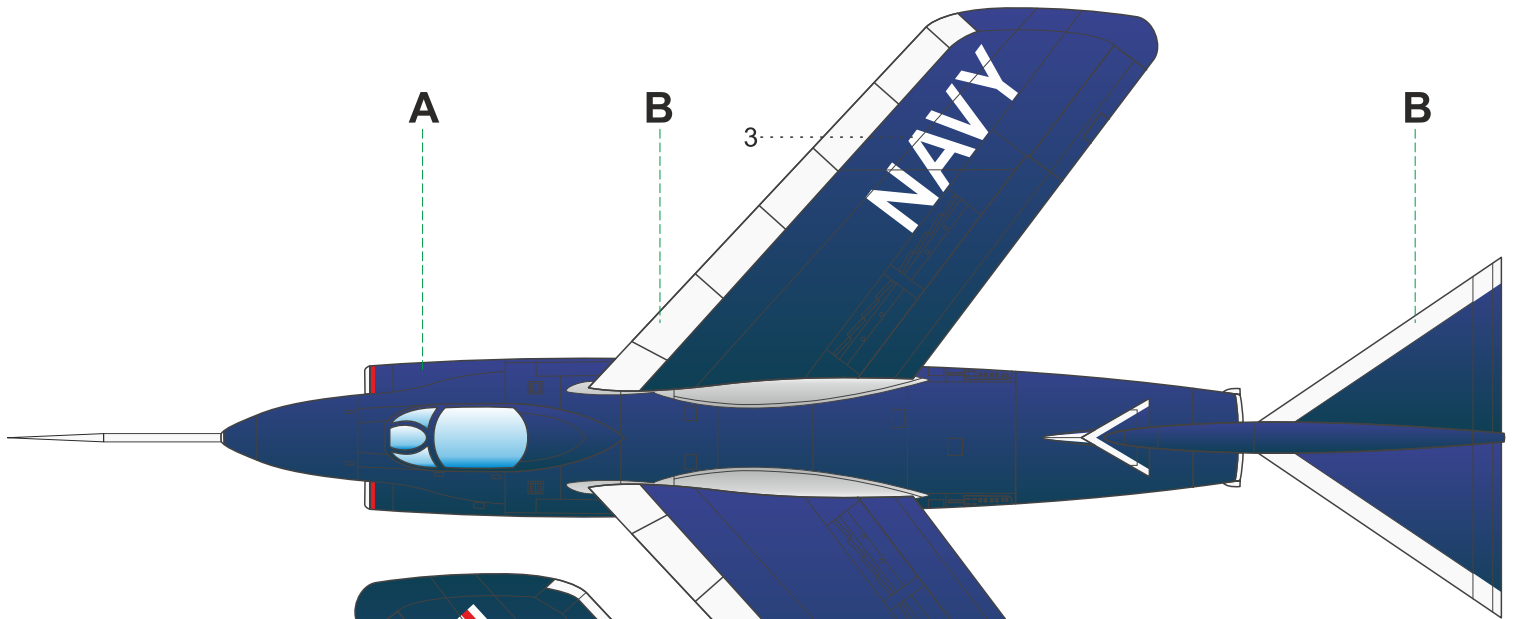
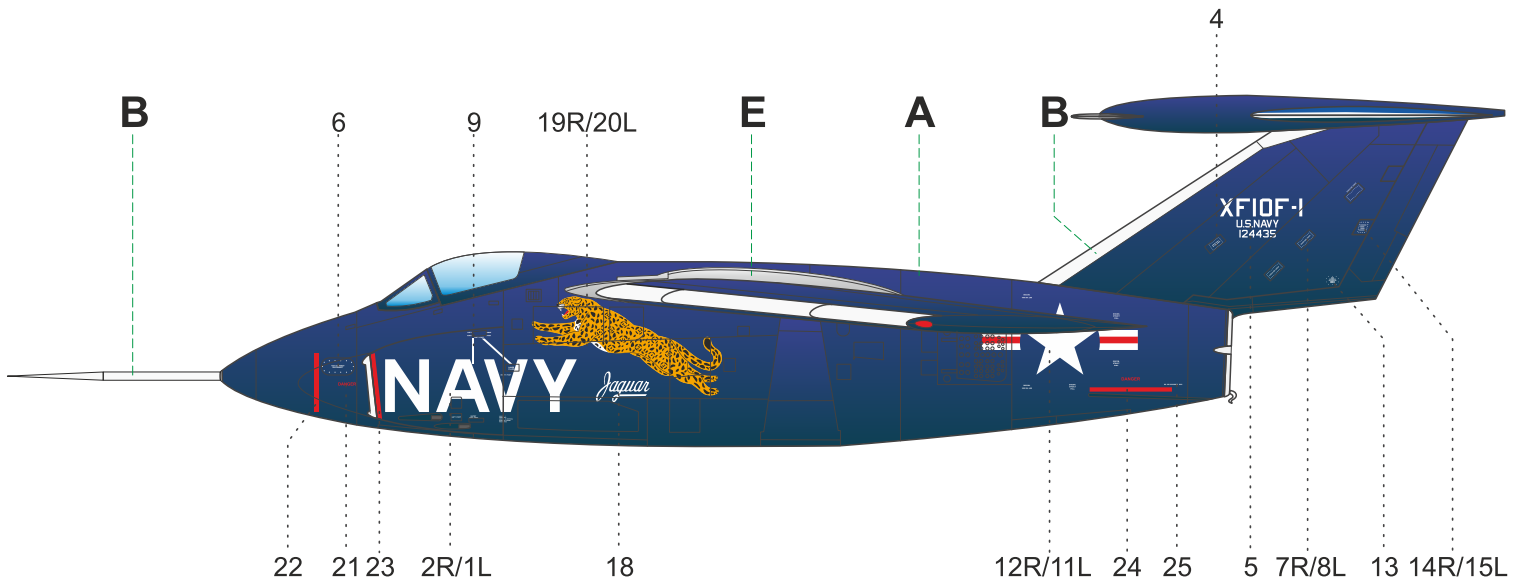

**A**  
Gloss Sea Blue  
Lesklá mořská modrá

**B**  
Aluminium  
Hliník

**C**  
White  
Bílá

**E**  
Steel  
Ocel