

DFS Sailplane Habicht

1:48
No. 133



In 1936 the German designer Hans Jacobs constructed for DFS (Deutsche Forschungsanstalt für Segelflug) a special acrobatic sailplane Habicht. For acrobatic performance on the Olympic games in Berlin four pieces of Habicht were built. The performance of the acrobats O. Brautigam, L. Hofmann and H. Huthe, led by the famous H. Reitsch met at the Olympic games with an enormous applause. In 1938 H. Reitsch performed the Habicht on the Cleveland Air Races.

In 1942 at the Hirt company the production of the Habicht sailplanes started on the base of DFS's plans. Built were fifteen Habichts with an adapted tail area and thirty-five Stummel Habicht sailplans in two versions, differing by a span shortened to 8 or 6 meters. These sailplanes were destined for training of future pilots of Messerschmitt Me 163 Komet rocket fighters.

Technical data:

Span: 13,6 m, length: 6,58 m, minimum speed: 60 km/h, maximum speed: 420 km/h. Gliding quality: 1:19,4 at 80 km/h, minimum descent: 1,06 m/sec at 67 km/h

V roce 1936 zkonstruoval německý konstruktér Hans Jacobs pro DFS (Deutschen Forschungsanstalt für Segelflug) speciální akrobatický větroň Habicht. Pro akrobatické vystoupení na olympijských hrách v Berlíně byly postaveny čtyři kusy Habichtů. Vystoupení akrobatů O. Brautigama, L. Hofmanna a H. Huthe, v čele se slavnou H. Reitschovou sklídilo při Olympijských hrách nesmírný aplaus. V roce 1938 H. Reitschová předváděla Habicht na Cleveland Air Races.

Roku 1942 byla zahájena u firmy Hirt výroba Habichtů podle plánů z DFS. Bylo postaveno patnáct Habichtů s upravenou svislou ocasní plochou a třicetpět větroňů Stummel Habicht ve dvou verzích, lišící se zkráceným rozpětím na 8 nebo 6 metrů. Tyto větroně byly určeny pro výcvik budoucích pilotů raketových stíhaček Messerschmitt Me 163 Komet.

Technická data:

Rozpětí: 13,6 m, délka: 6,58 m, minimální rychlost 60 km/h, maximální rychlost 420 km/h, klouzavost 1:19,4 při 80 km/h, minimální klesavost 1,06m/sec při 67 km/h

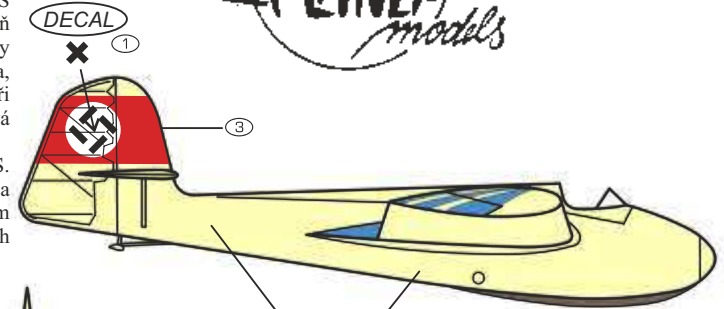

A CREAM FS 27855

B MEDIUM BLUE FS 25102

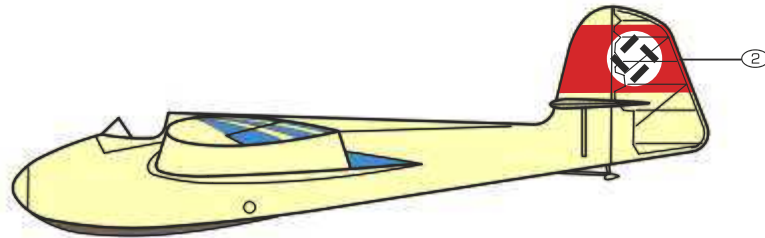

Decal sheet

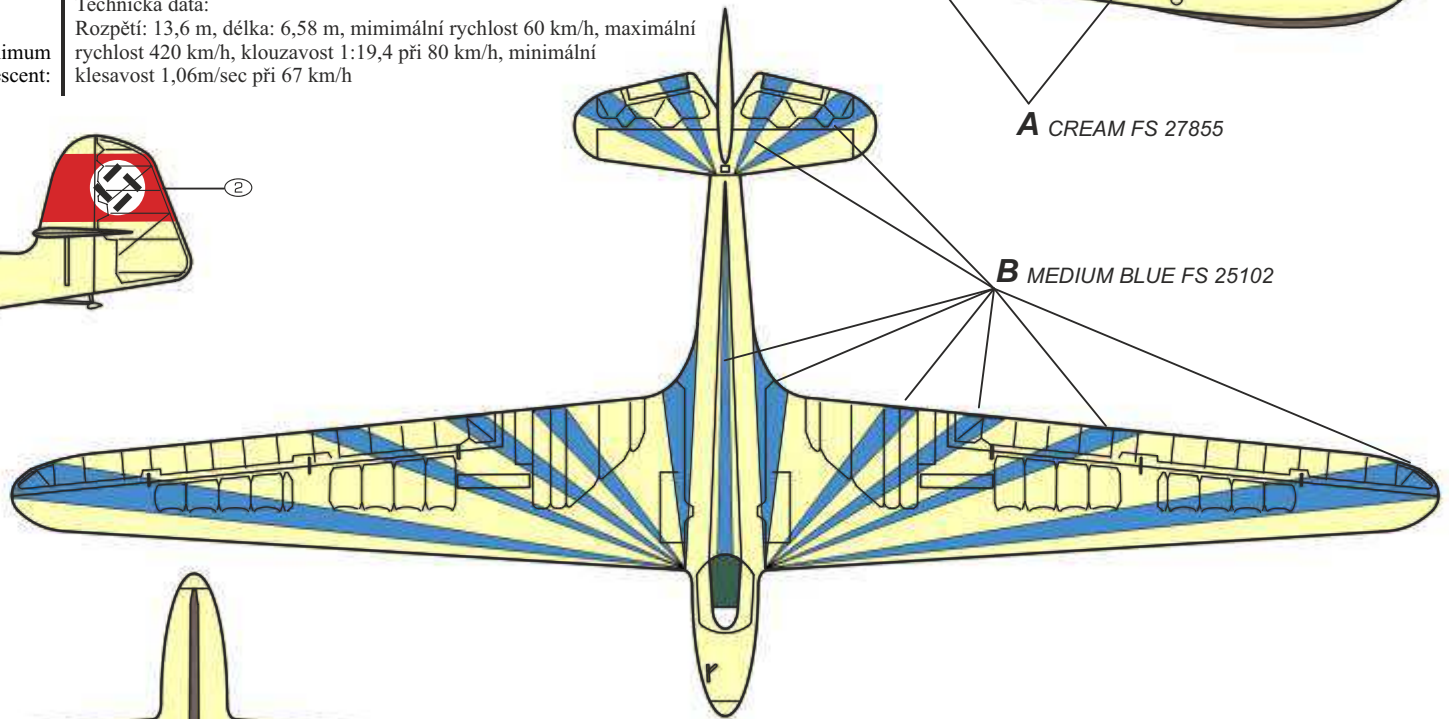
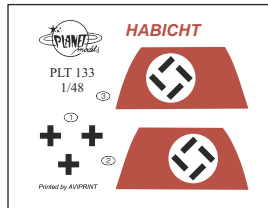

Povrch světle krémový (FAS1) FS 27855 - **A**

Paprsky na horní ploše křídla a vop - střední modrá (FAS2) FS 25102 - **B**

All surfaces PALE CREAM (FAS1) FS 27855.

MEDIUM BLUE (FAS2) FS 25102 areas on upperside of wing.

A CREAM FS 27855

Použit
kyanoakrylátové lepidlo
For gluing use
cyanoacrylate glue

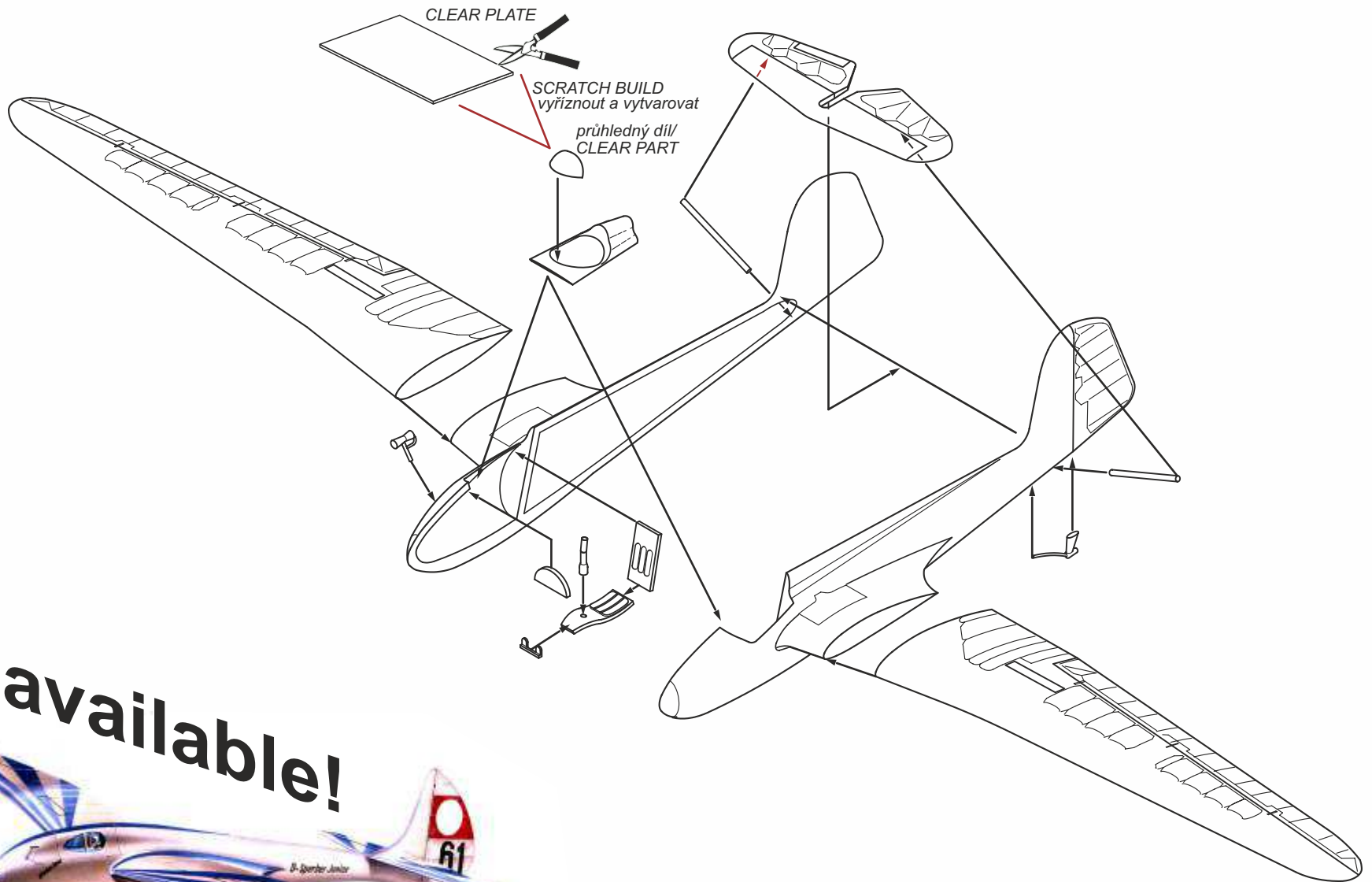

Also available!



1/48 scale #PLT 132
DFS Sailplane Sperber Junior