

Avia Av-135 Ljastovica



1:48
PLT 122

PLT 122 Avie Av-135 Ljastovica Od roku 1936 vyvíjela Československá továrna Avia moderní stíhací dolnoplošník vývojové řady B-35/135. Stíhačka B-135 se měla stát štítem proti rozpinavosti německé Luftwaffe. Bohužel před ukončením vývoje bylo Československo po Mnichovské dohodě obsazeno Němci. Němci nařídili pokračování vývoje. Vývoj však neměl prioritní a vlek se. O stroje se od roku 1939 zajímalo Bulharské letectvo, které chtělo Av-135, jak byl stroj přeznačen, vyrábět v licenci. Díky byrokratickým průtahům ze strany Němců bylo nakonec vyrobeno 12 kusů v továrně Avia a dodáno do Bulharska až v roce 1943. hVýkonově již nestačily na nejmodernější americké stroje. Z licenční výroby šlo. Všechny Avie byly zařazeny do Stíhací školy na základně Dolna Mitropolje. Léтали na nich instruktoři stíhání. Dne 30.3.1944 čtyřčlenná letka instruktorů této školy zaútočila na přesílu čtyřmotorových bombardérů US Army a pravděpodobně jeden sestřelila. Jde o jediné vzdušné vítězství Avie Av-135.

PLT 122 Avie Av-135 Ljastovica In 1936 factory Avia began development of a modern, the B-35/135. The B-135 fighter was to become the shield against the expanding German Luftwaffe. Unfortunately, prior to completion of the project Czechoslovakia was occupied by Germany in the wake of the Munich Agreement. Although the Germans ordered that development continue, it was not given priority and fell behind schedule. From 1939 the Bulgarian air force showed an interest in manufacturing the Av-135 under licence. However, as a result of bureaucratic delays on the side of the Germans only 12 planes were produced in the Avia factory and only delivered to Bulgaria in 1943. In terms of development the plane was not up to the most modern American plans. Plans for production under licence were discarded. All the Avia planes were assigned to the Dolna Mitropolje air base fighter school to be used by flying instructors. On 30.3.1944 a four-member squadron of instructors attacked the superior four-engine bombers of the US Army and probably scored one hit. This is the only recorded air victory of the Avie Av-135.

Tech. Data: rozpětí: 10,85 m , délka: 8,5 m , max. rychlost: 506 km/h ve výšce 4000 m, doba výstupu do 5000 m: 8 min. 40s , dolet 800 km, výzbroj 2x kulomet ČZ vz. 30 ráže 7,92 mm, kanon (HS 404 nebo FFS-20, ráže 20mm) nebyl montován.

Technical data: wingspan: 10.85 m, length: 8.5 m, maximum speed: 506 km/h at an altitude of 4000 m, duration of climb to 5000 m: 8 min. 40s, range 800 km, weapons: 2x machine guns ČZ 30, 7.92 mm calibre, cannon (HS 404 or FFS-20, 20mm calibre) was not mounted

PARTS

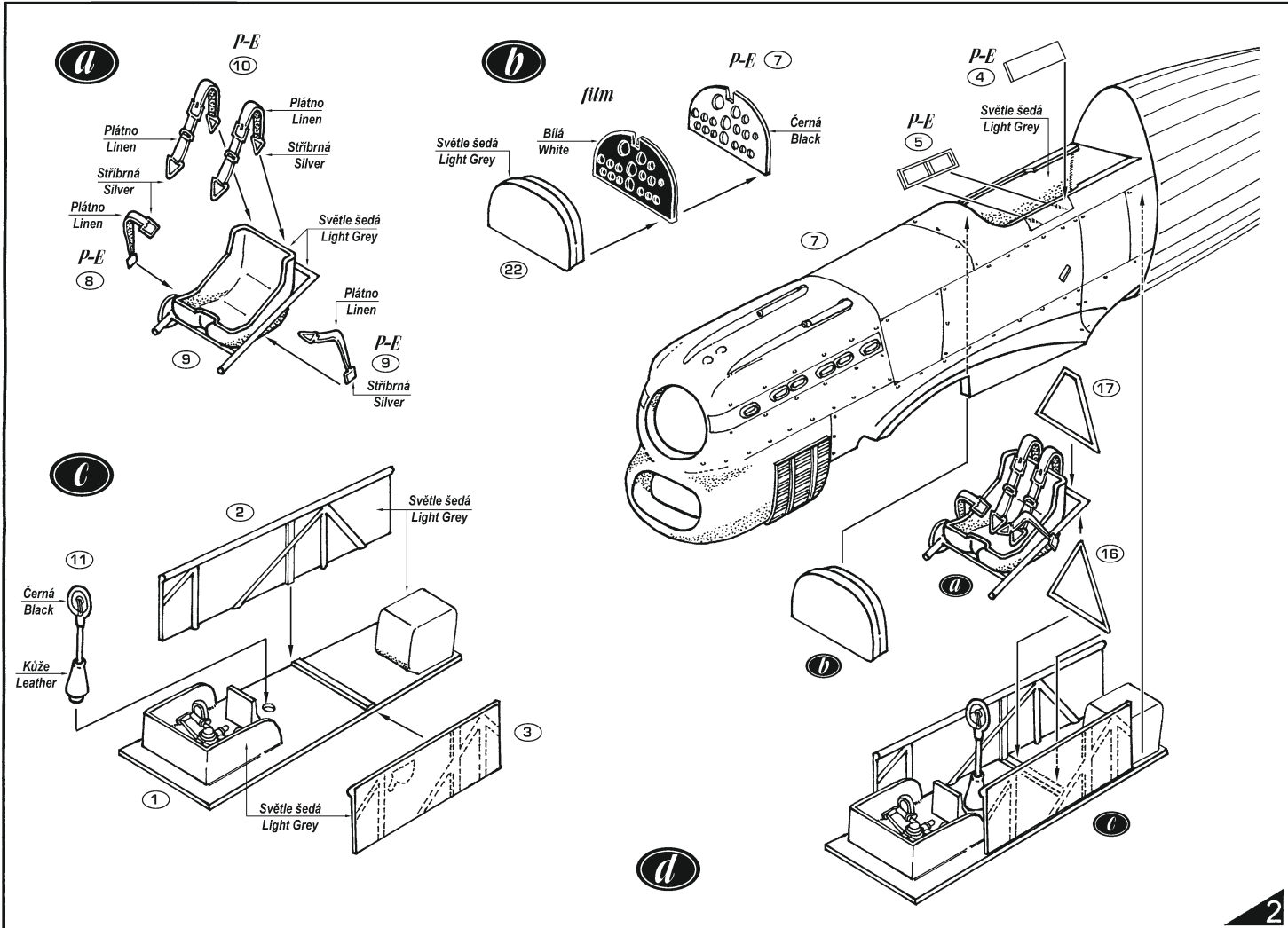
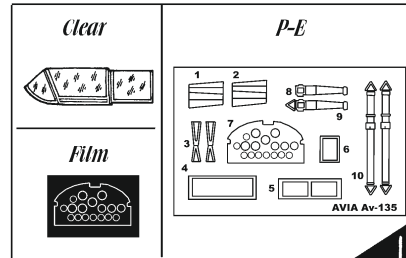
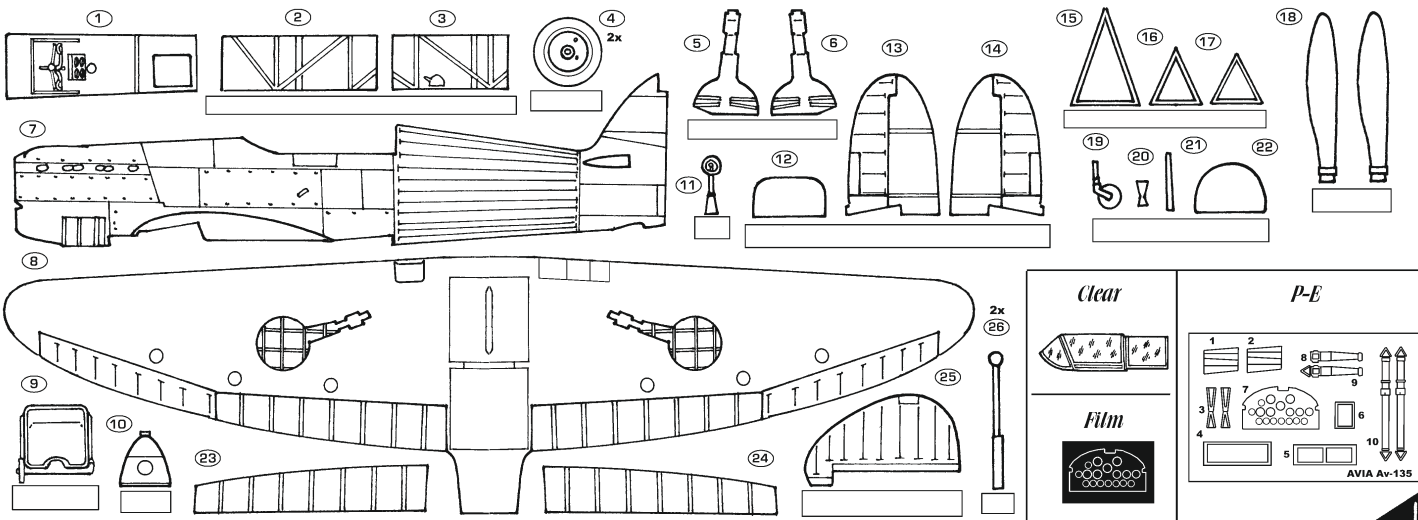

e

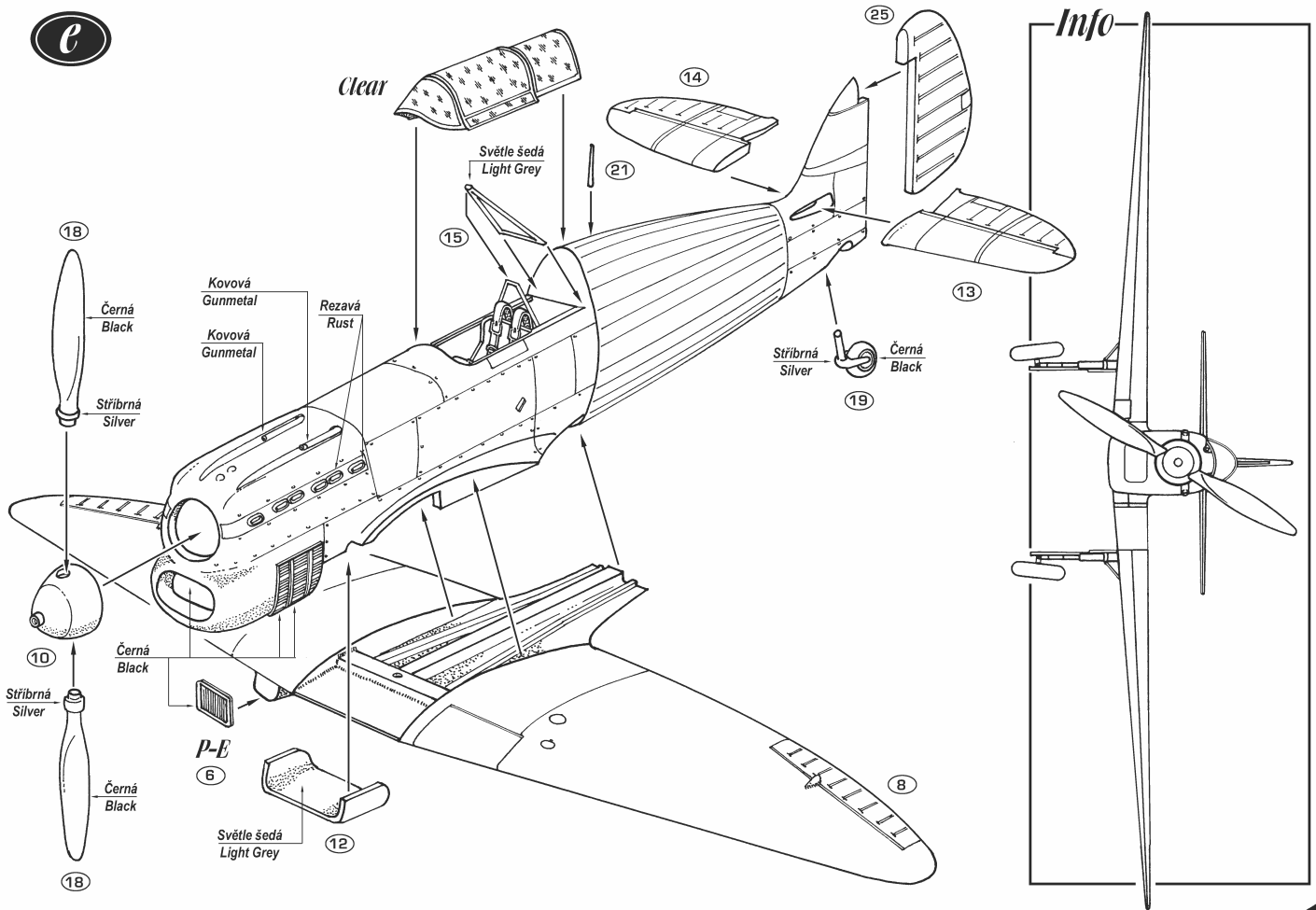

3

f

Avia Av-135

Bulharské královské letectvo 1943-1944
Royal Bulgarian Air Force 1943-1944

Označení pro - "bílá 5" a "bílá 11"
Marking for - "White 5" and "White 11"

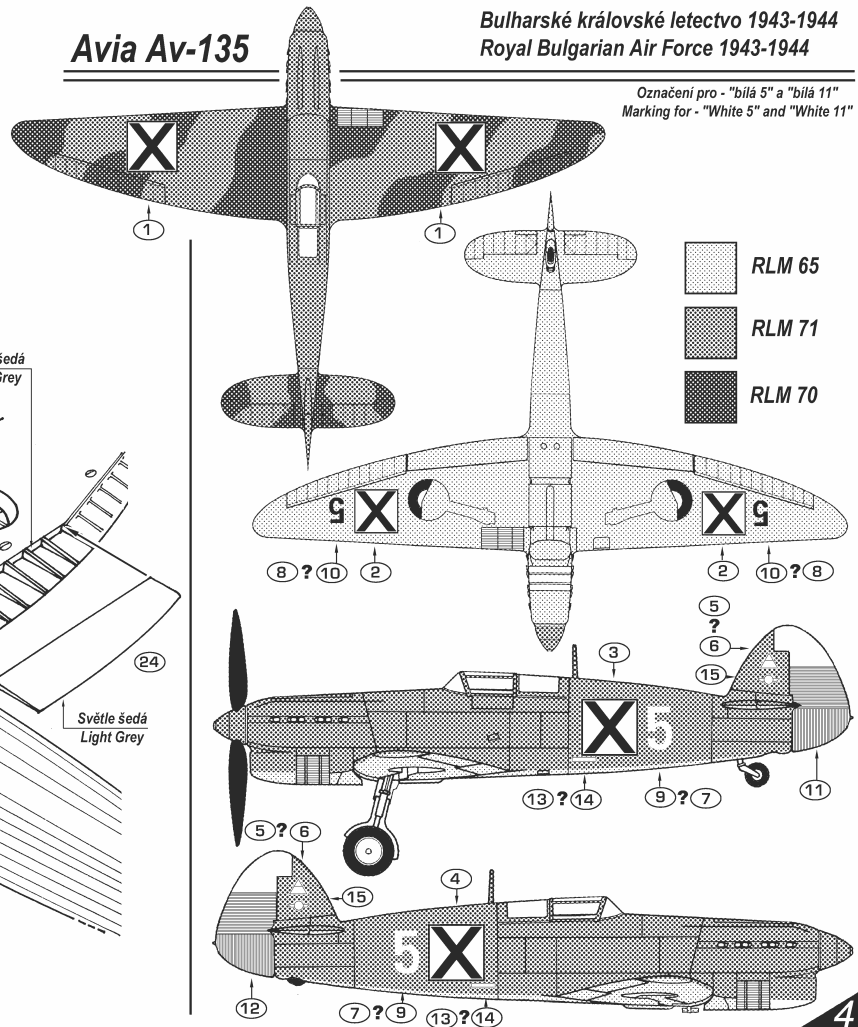
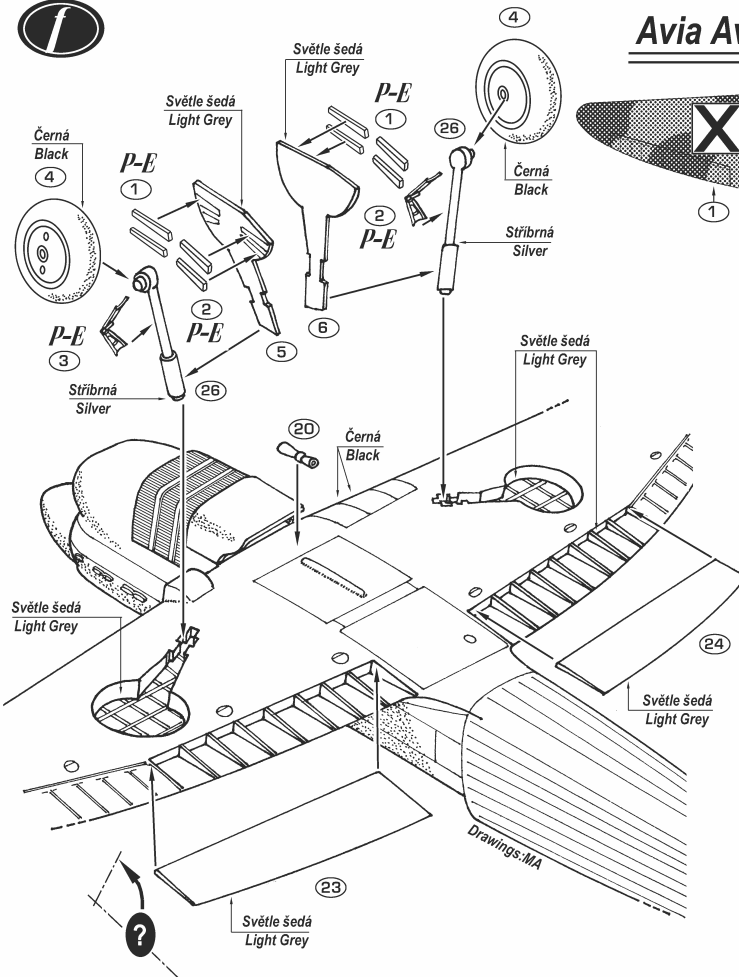

4