

NÁVOD / INSTRUCTIONS

SN72004 U-Boot Vesikko**Historie**

Ponorka Vesikko byla zkonstruována v Nizozemsku konstrukční kanceláří Ingenieurskantoor voor Scheepsbouw. Jednalo se ale o krycí společnost, která umožňovala Německu podílet se na vývoji ponorek přes zákaz jejich vývoje a stavby v Německu Versailleskou dohodou. Stavba nové ponorky byla objednána ve Finsku. Protože byla porušena Versailleská smlouva, ponorka byla stavěna ve finské loděnici Crichton-Vulcan, ale pod dozorem německých konstruktérů a námořníků vedených Karlem Bartenbachem. Stavba se rozeběhla v roce 1931. Trup nové ponorky byl svařován. Vynecháním nýtů došlo k zvětšení odolnosti ponorky a také stavba ponorky se zrychlila. Ponorka byla vlastně prototypem německé řady U-Boot typ II. Dostavěna byla v roce 1934 a pod označením CV-707 a jménem Vesikko (norek evropský) zařazena do služby ve finském námořnictvu. Vzhledem v podmínkách mohla operovat jen část roku, kdy vody okolo Finska nezamrzaly. Klidná předválečná služba skončila na podzim 1939, kdy Sovětský svaz napadl bez vyhlášení Finsko. Začala Zimní válka. Vesikko se zúčastnilo operací v této válce, než moře zamrzlo, ale nemělo úspěch. V roce 1941 se Finsko připojilo k útoku na Sovětský svaz, aby dobylo ztracené finské území. Pokračovací válka, jak byl tento konflikt nazván, přinesl Vesikku úspěch. 3. července 1941 potopilo Vesikkko sovětskou loď Vyborg. Jde o jediný úspěch Vesikka dosažený torpédy. Vesikko sloužilo až do roku 1944, kdy bylo uzavřeno příměří se Sovětským svazem k hlídkování, kladení min, a doprovodu konvojů. V roce 1945 zakázala spojenecká komise Finsku používat ponorky. S výjimkou Vesikka byly všechny finské ponorky sešrotovány. S Vesikkem bylo počítáno jako se školní lodí, až bude Finsko moci znovu používat ponorky. K tomu nedošlo, v roce 1959 bylo Vesikko převedeno do Vojenského muzea. Po letech chátrání a náročné rekonstrukci bylo otevřeno v roce 1973 jako exponát na břehu pevnosti Suomenlinna.

délka: 40,90 m, šířka: 4,076 m, pohon: 2x diesellový motor 345 hp a 2x elektromotor 178 hp, rychlost ponorky na hladině/ponořené: 13 uzlů/8 uzlů, dosah: 1500 nám. mil při 13 uzlech, dosah pod vodou: 40 nám. mil při 4 uzlech, osádka: 19 mužů, výzbroj: 3 torpédomety (5 torpéd), kanón ráže 20mm, kulomet ráže 12,7 mm.

History

Submarine Vesikko was designed in the Netherlands by Ingenieurskantoor voor Scheepsbouw engineering company which acted as a front company enabling Germany to take part in the submarine development despite the ban on designing and building these vessels imposed on Germany by the Versailles Peace Treaty. The order to build Vesikko was given to Crichton-Vulcan docks in Finland where the submarine was constructed under the supervision of German designers and Reichsmarine officers led by Commander Karl Bartenbach. The construction was commenced in 1931. The hull of the submarine was welded and the omission of the usual rivets made the hull much firmer compared to the riveted ones, this new building method also speeding up the build. In fact, Vesikko acted as a prototype of the German U-boat typ II submarines. The vessel was completed in 1934 receiving manufacturing code CV-707 and the name of Vesikko (Mink) and was put into service with the Finnish Navy. Because of weather conditions, Vesikko could be operated just the part of the year when the sea was not covered with ice. Vesikko's uneventful pre-war service was put to an abrupt end in Autumn 1939 when the Soviet Union invaded Finland without a declaration and the so-called Winter war broke out in which also Vesikko took part, albeit without any noticeable success. In 1941, Finland joined Germany in the attack on the Soviet Union with the aim to gain the occupied Finnish areas back. This conflict is known as the Continuation War and saw the only naval victory of Vesikko as the vessel succeeded in sinking Soviet merchant ship Vyborg on 3 July 1941 with her torpedoes. Vesikko went on serving (mainly on patrols, mine laying and convoy escort duties) with the navy until 1944 when ceasefire with the Soviets was eventually signed. In 1945, the Allied committee banned Finland from using submarines and with the exception of Vesikko, all other Finnish submarines were scrapped. At first, it was intended that Vesikko would be put back into service as a training craft when the ban was revoked. It never happened though and so in 1959 Vesikko was transferred to a military museum. Following long years of decay, Vesikko went through intensive and demanding reconstruction and was turned into an exhibition piece on the shore of the Suomenlinna island fortress.

Length: 40,90 m, beam: 4,076 m, propulsion: 2x diesel engine each 345 hp and 2x electric motor each 178 hp, speed surfaced/submerged: 13 knots/8 knots, range: 1500 nmi at 13 kts, range submerged: 40 nmi at 4 kts, crew: 19 men, armament: 3 torpedo tubes (5 torpedoes), 20mm cannon, 12.7 mm machine gun.

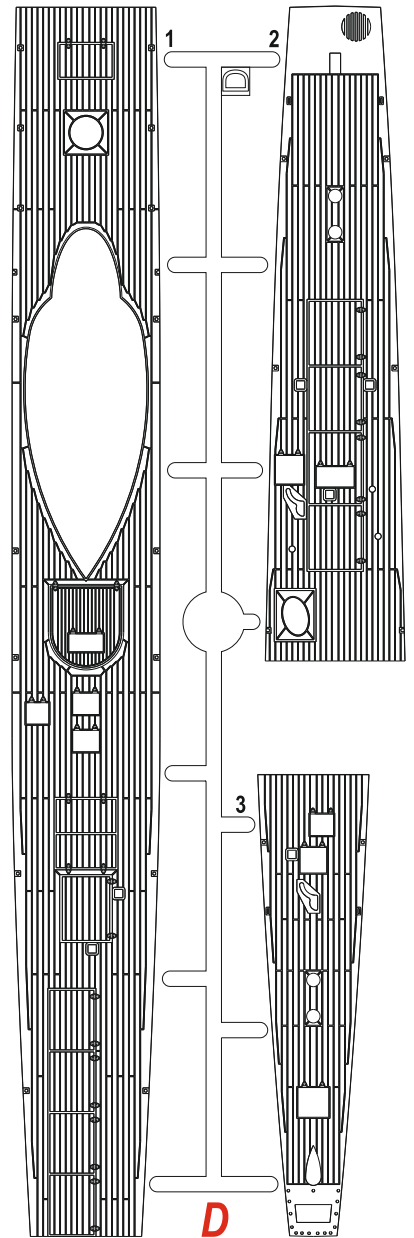
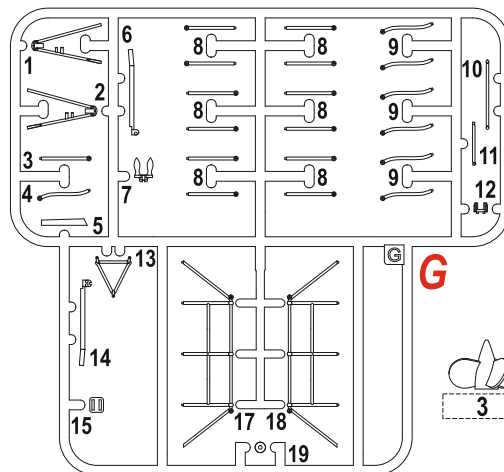
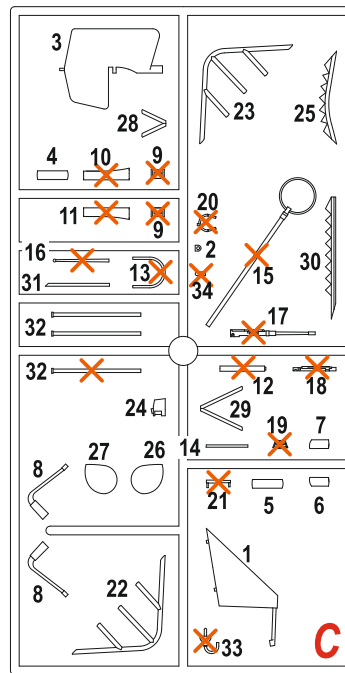
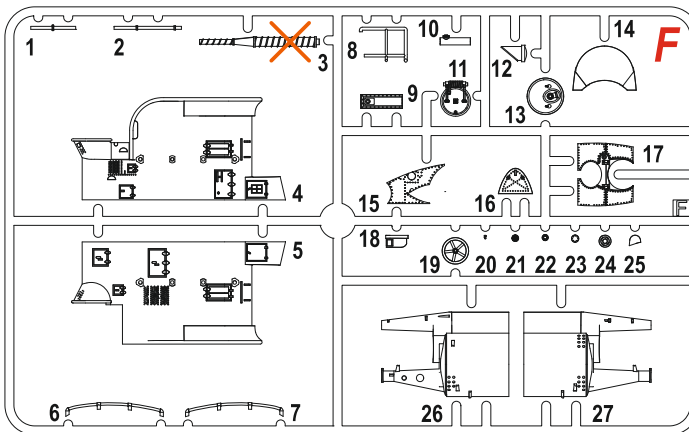
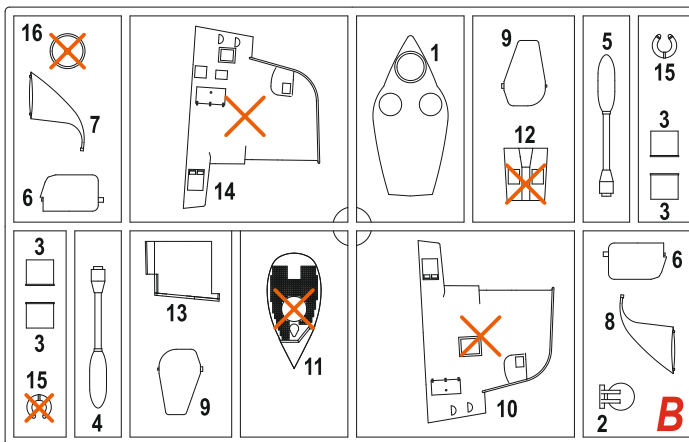
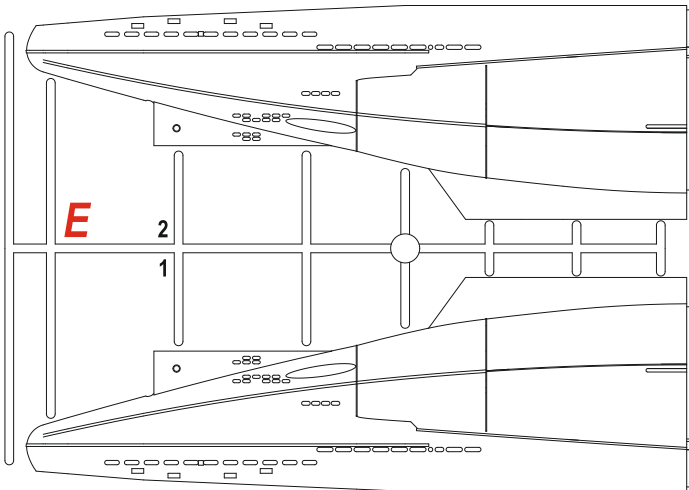
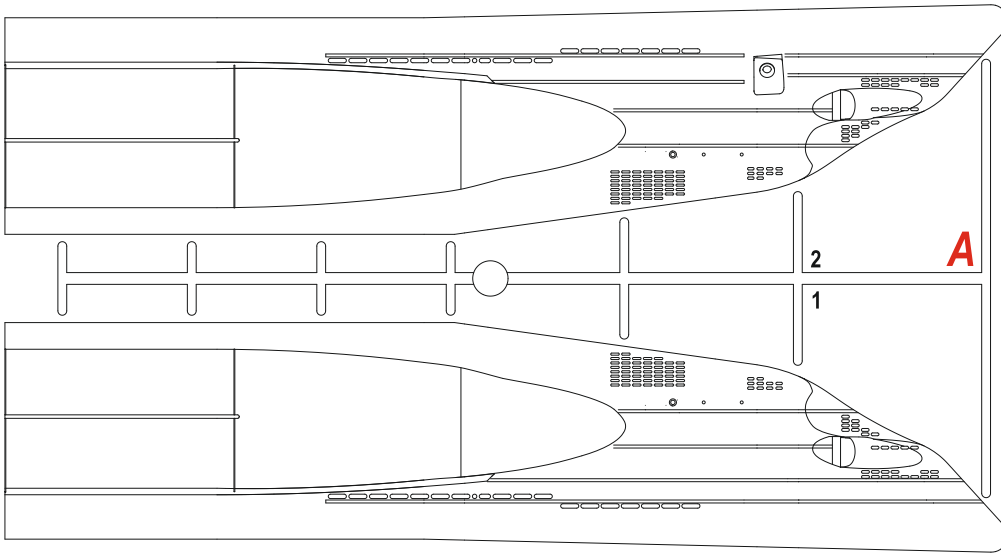

PUR

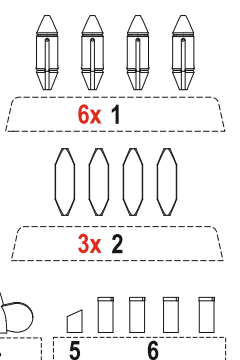

Metal Parts (MP)

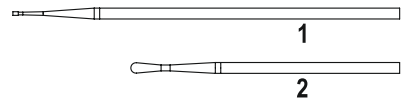

X Tento díl nepoužít
Do not use this part

? MOŽNOST VOLBY
OPTIONAL
NACH BELIEBEN
OPTION

POUŽÍT KYANOAKRYLÁTOVÉ LEPIDLO
INSTANT CYANOACRYLATE GLUE
ZYANOAKRYLÁTKLEBER
COLLE CYANOACRYLAT

OHNOUT
BEND
BIEGEN
COURBER

ZHOTOVIT NOVÉ
SCRATCH BUILD
FERTIGSTELLEN
ACHEVER

REZAT/VRTAT
CUT OFF/DRILL
ENTFERNEN
DETACHER

SYMBOLS

GSI **A**
colour code
NATRÍT
COLOUR
FARBEN
PEINDRE

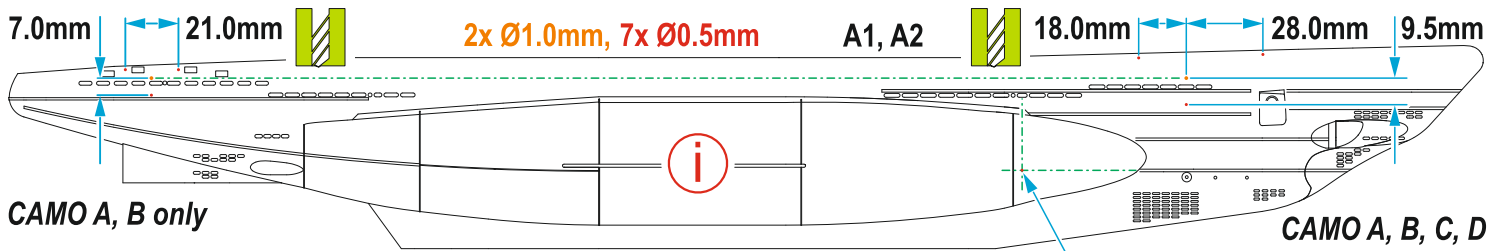

1

Před lepením očistěte prosím díly na dosedacích plochách.
Clean the mating surfaces of all parts before gluing.

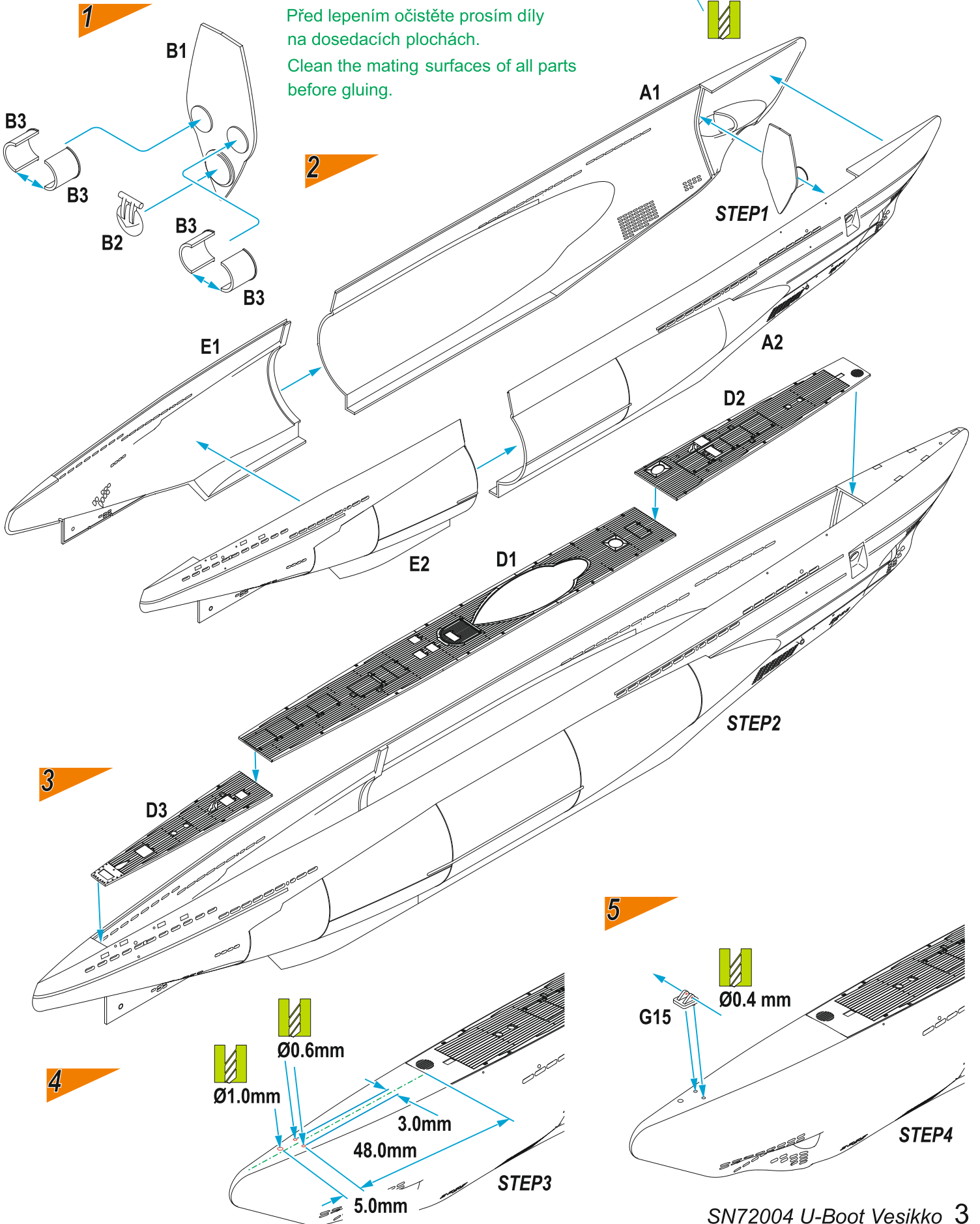

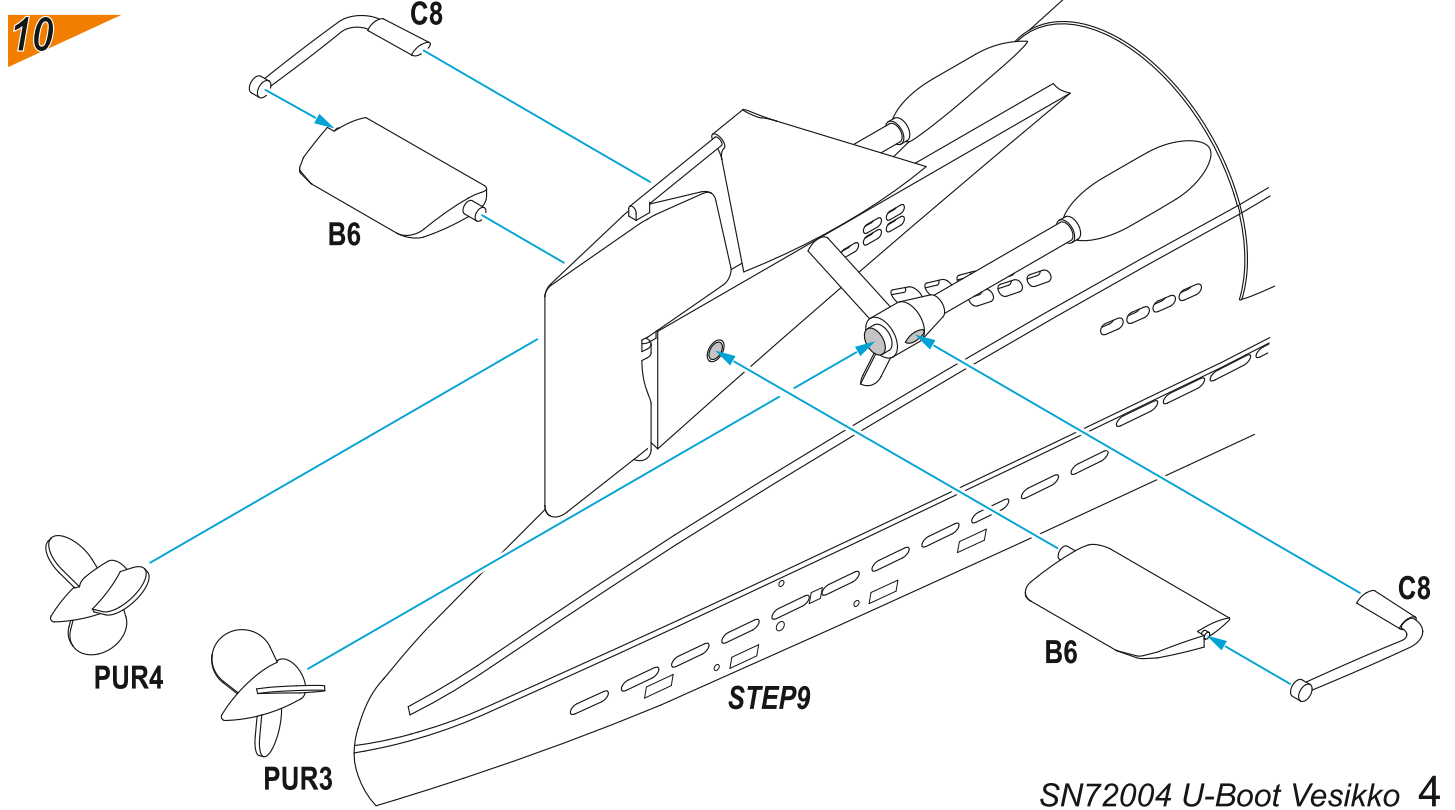
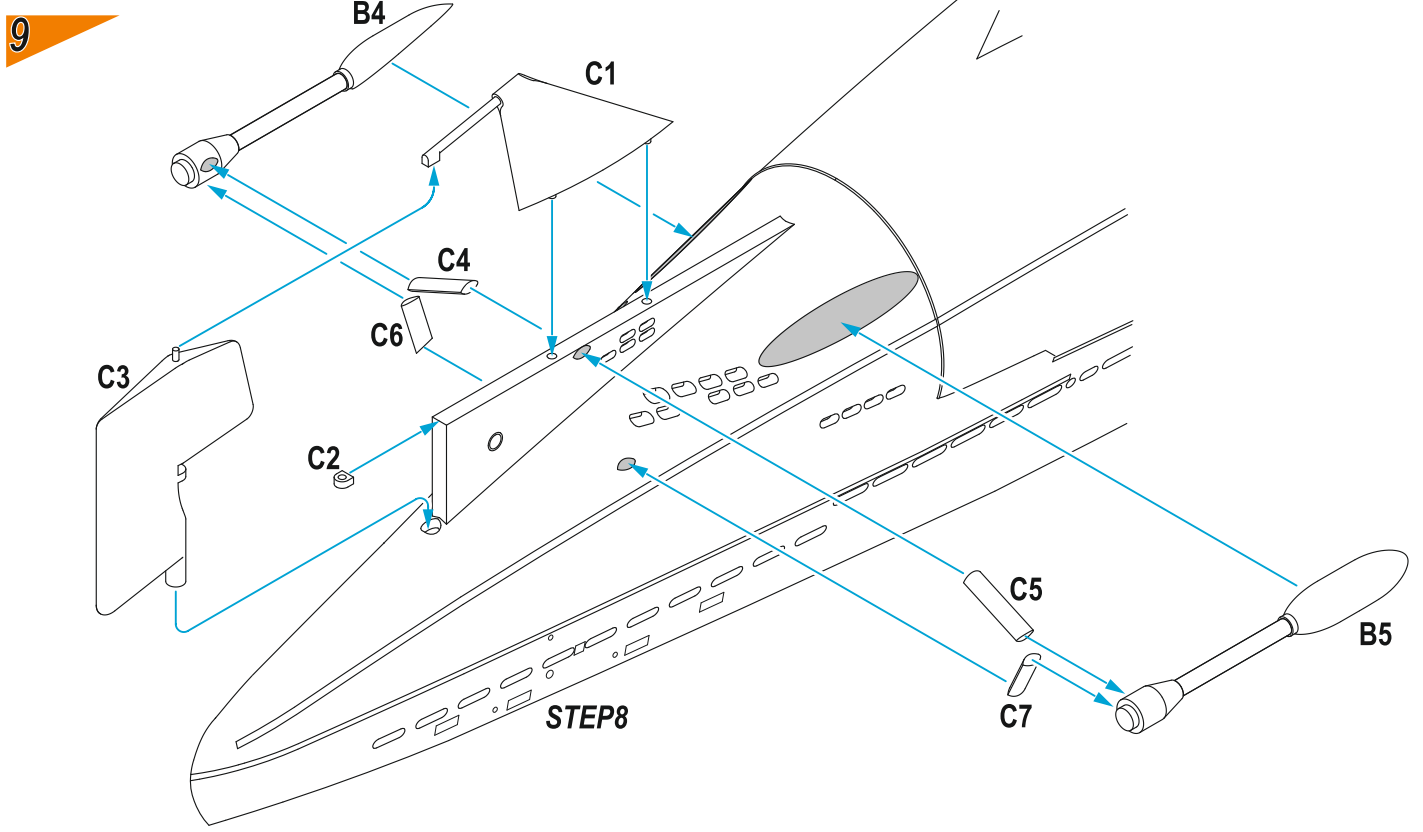
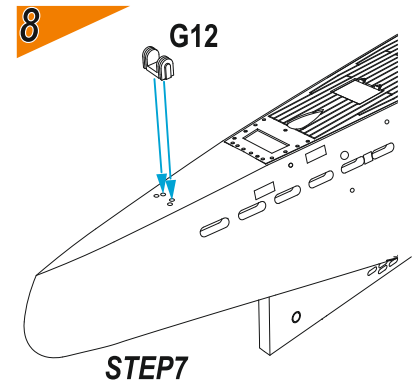
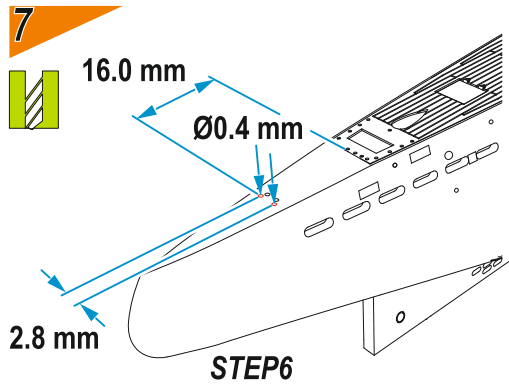
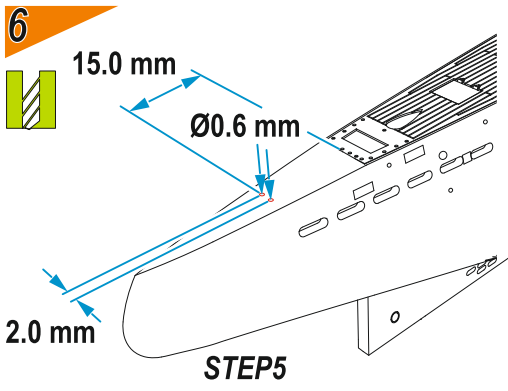

11

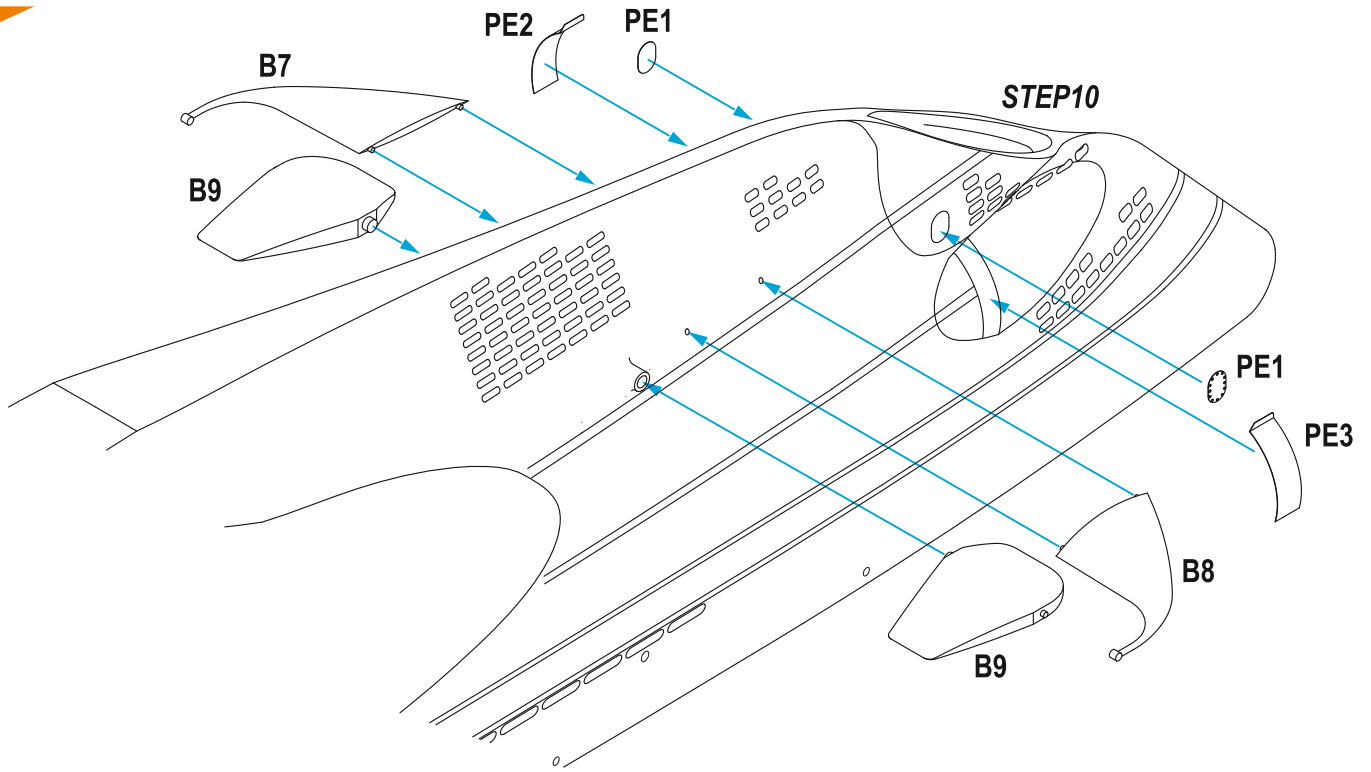

12

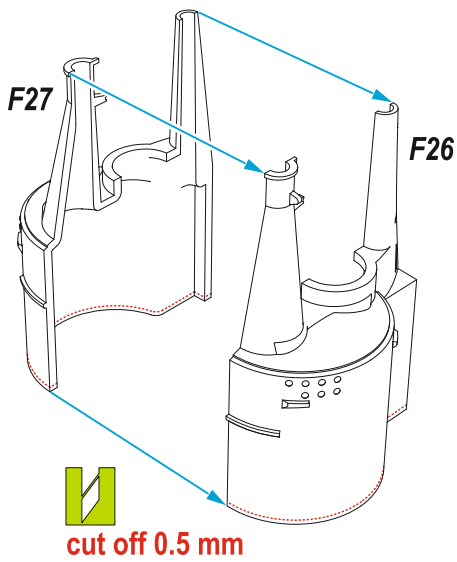

13

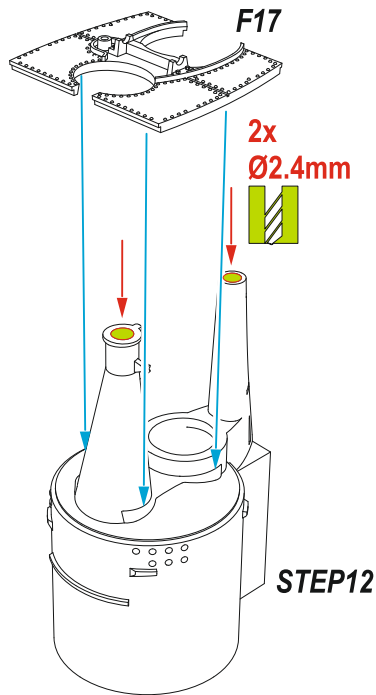

14

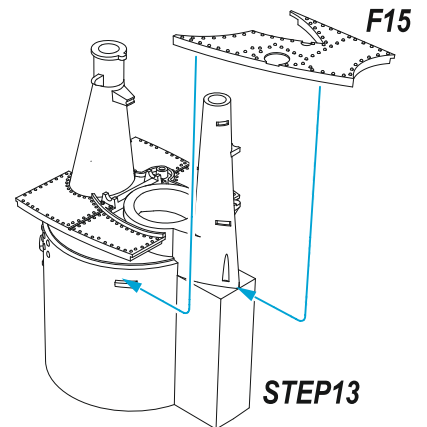

15

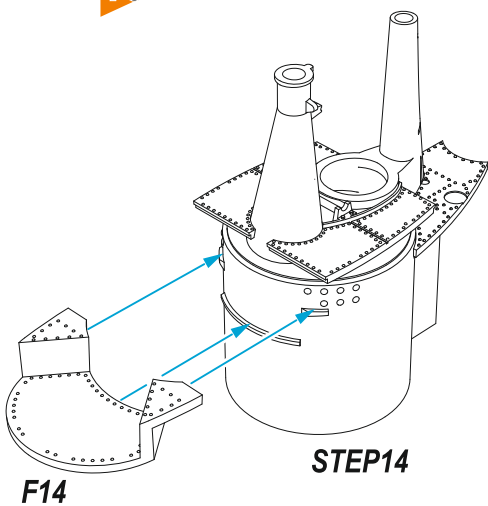

16



prizpůsob tvar o 1.0 mm
k dílu F14 v kroku 15 a
výřezu v dílu paluby D1

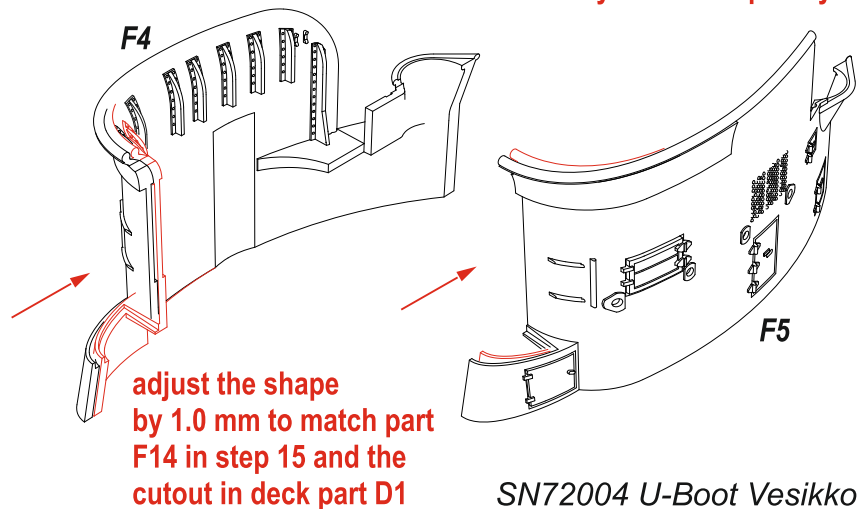

17

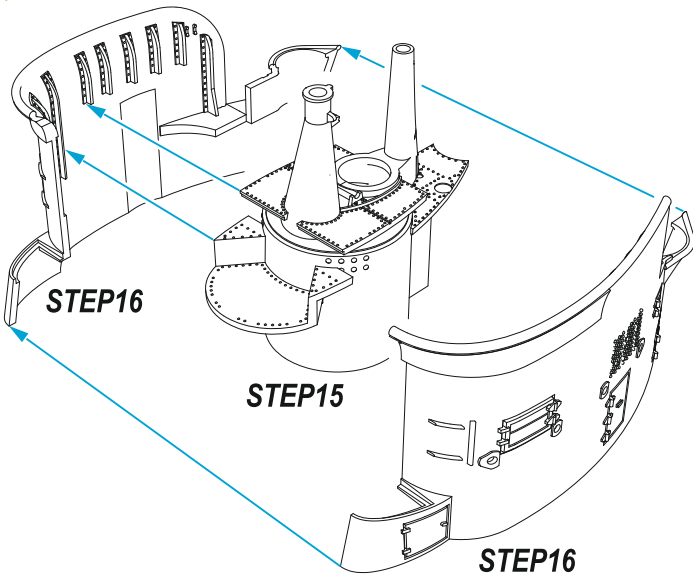

18

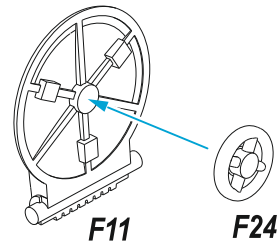

19

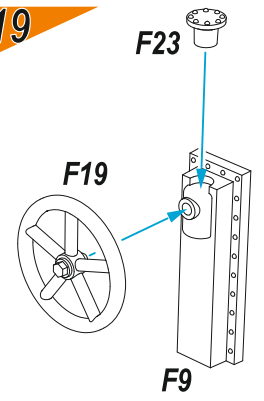

20

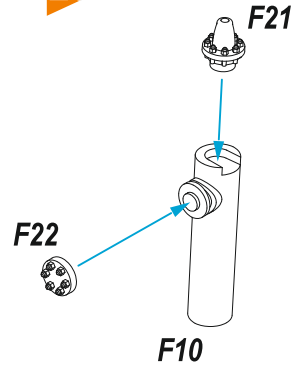

21

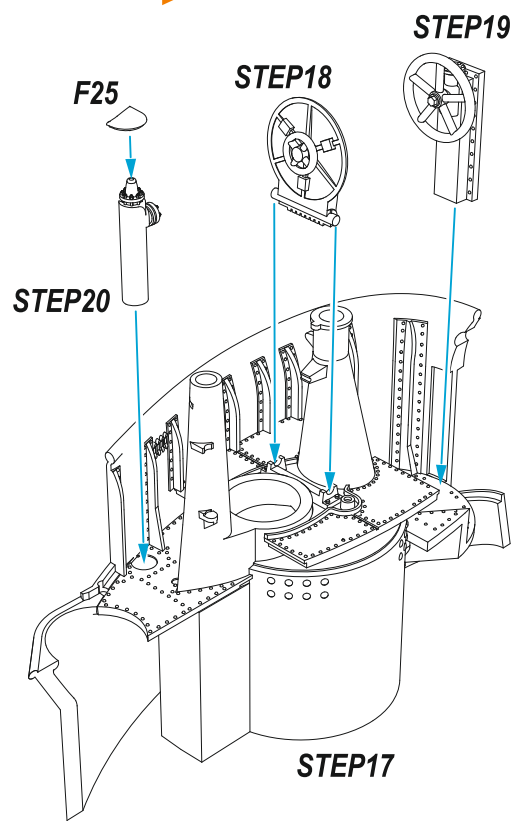

22

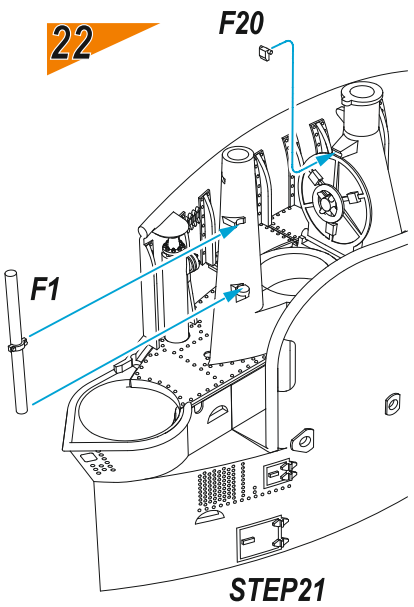

23

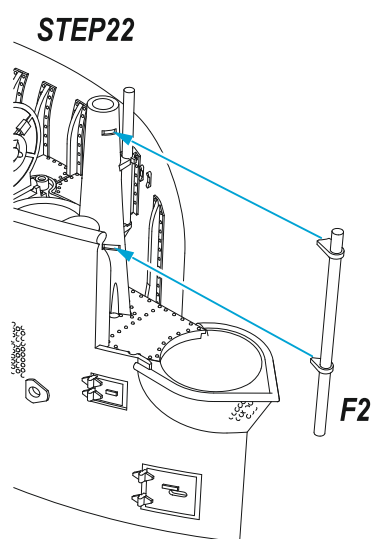

24a

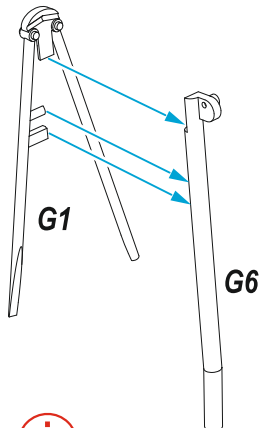

24b

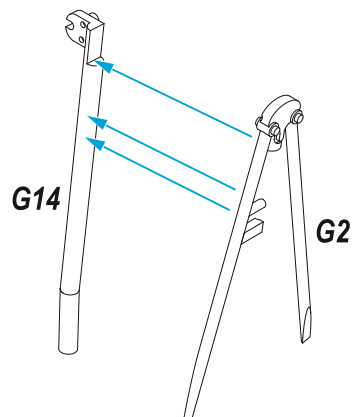

25

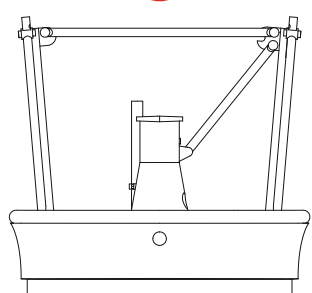
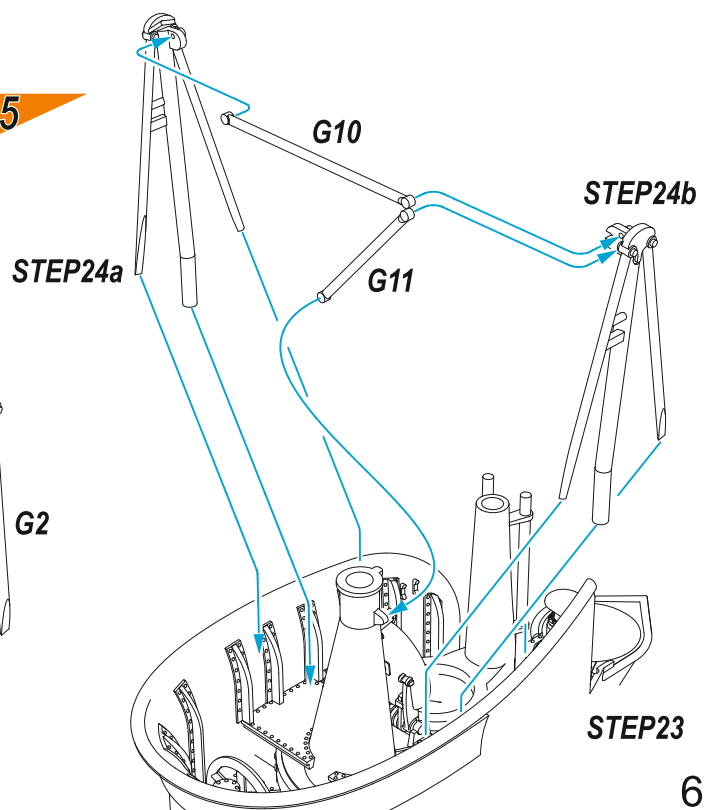

26

Bílá
White
H11/ C62

Dec.
5
Červená
Red
H3/ C3



27

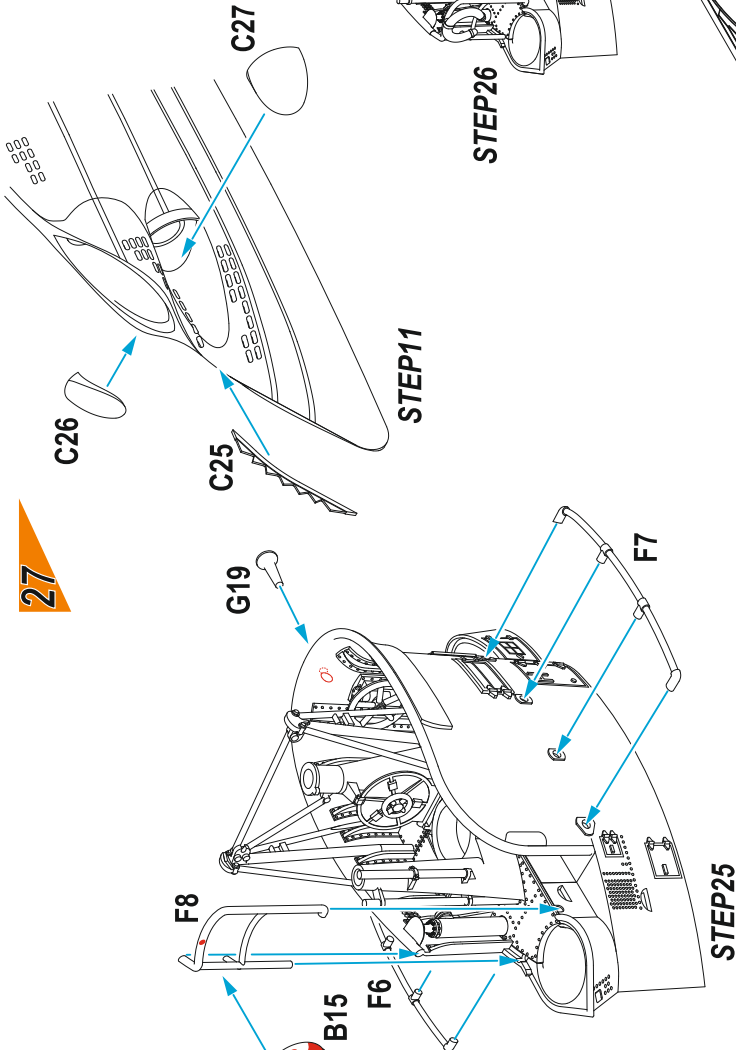

28

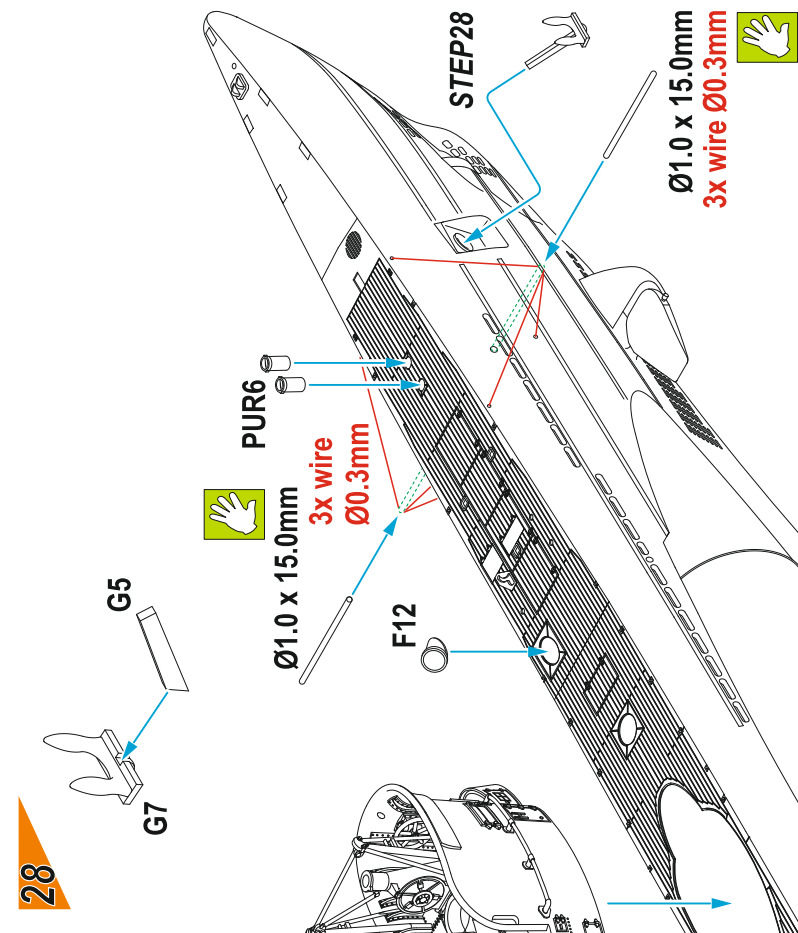

29

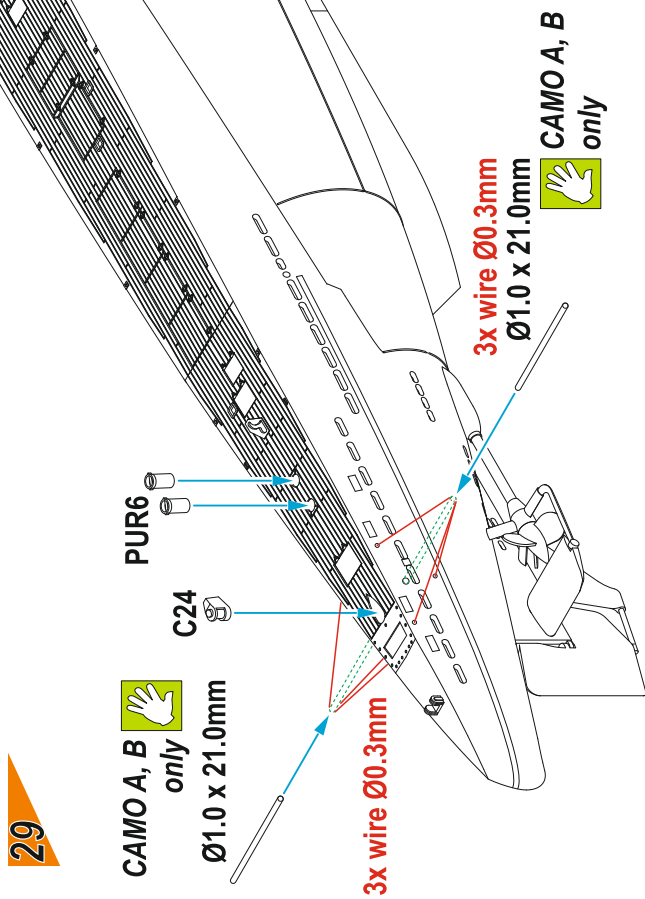

CAMO C, D
30
only

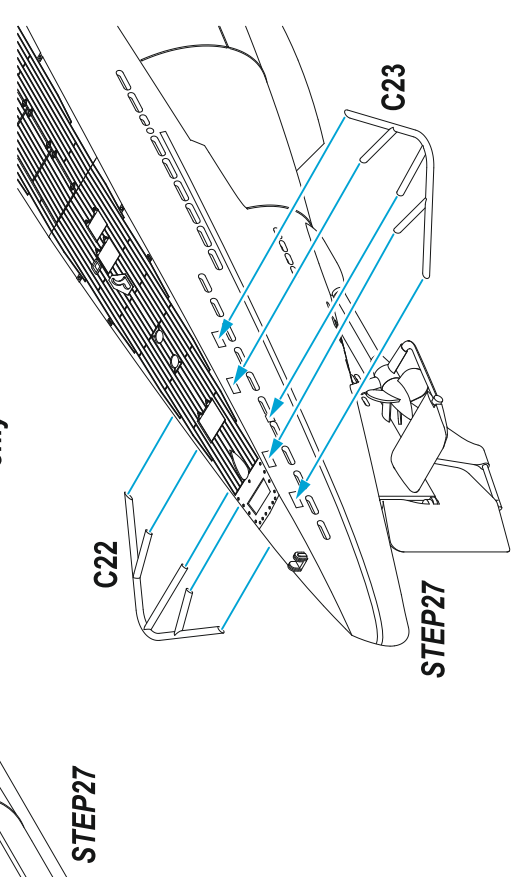

Ø1.0 x 15.0mm
3x wire Ø0.3mm

Ø1.0 x 15.0mm
3x wire
Ø0.3mm

3x wire Ø0.3mm
Ø1.0 x 21.0mm
CAMO A, B
only

CAMO A, B
only
Ø1.0 x 21.0mm

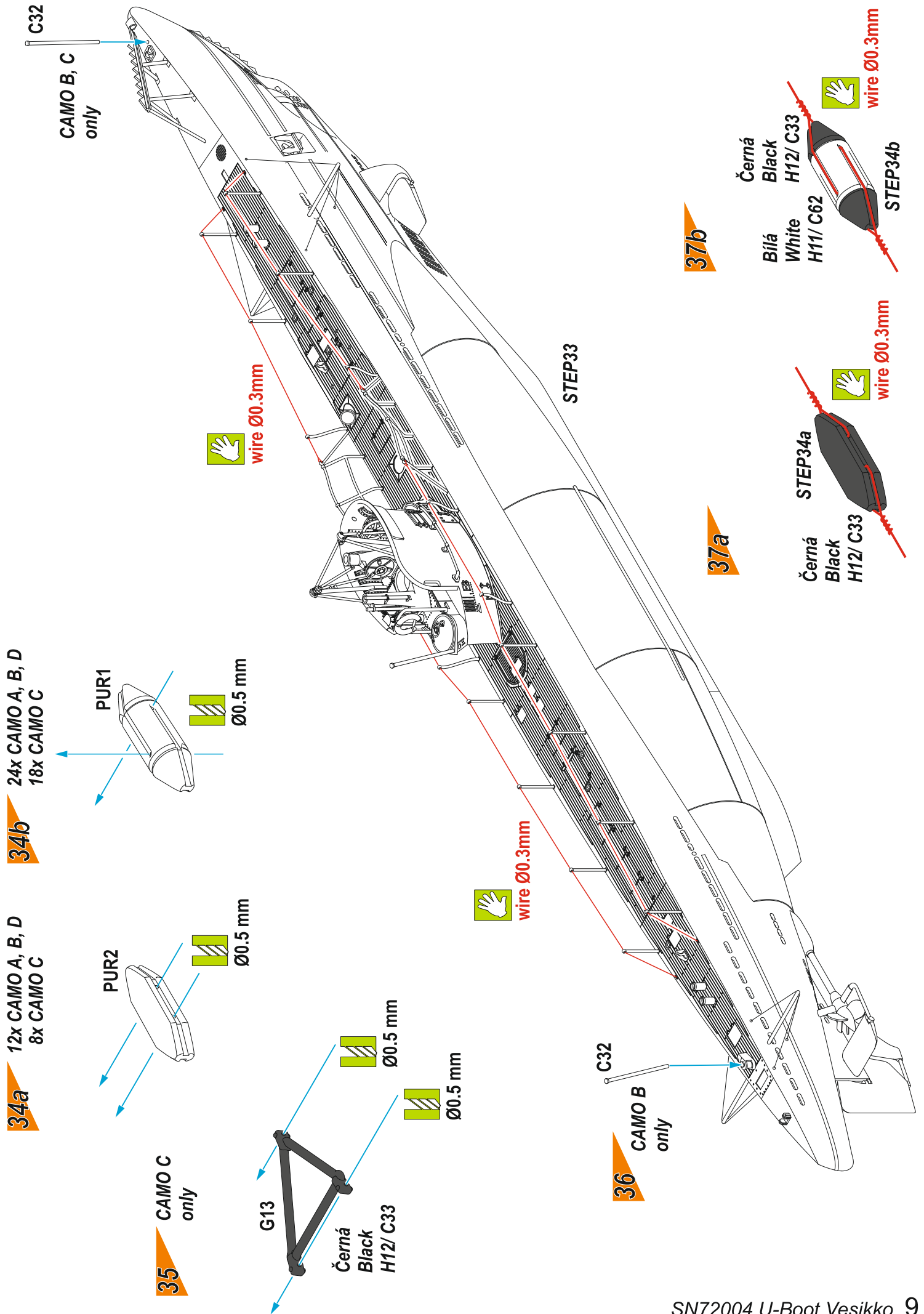

CV 707 Vesikko, 1933-39. První podoba ponorky v předválečném období. Části ponorky viditelné při plavbě na hladině byly šedé, ponořená část trupu byla natřena suříkovou červenohnědou barvou. Paluba byla v barvě dřeva.

camo A

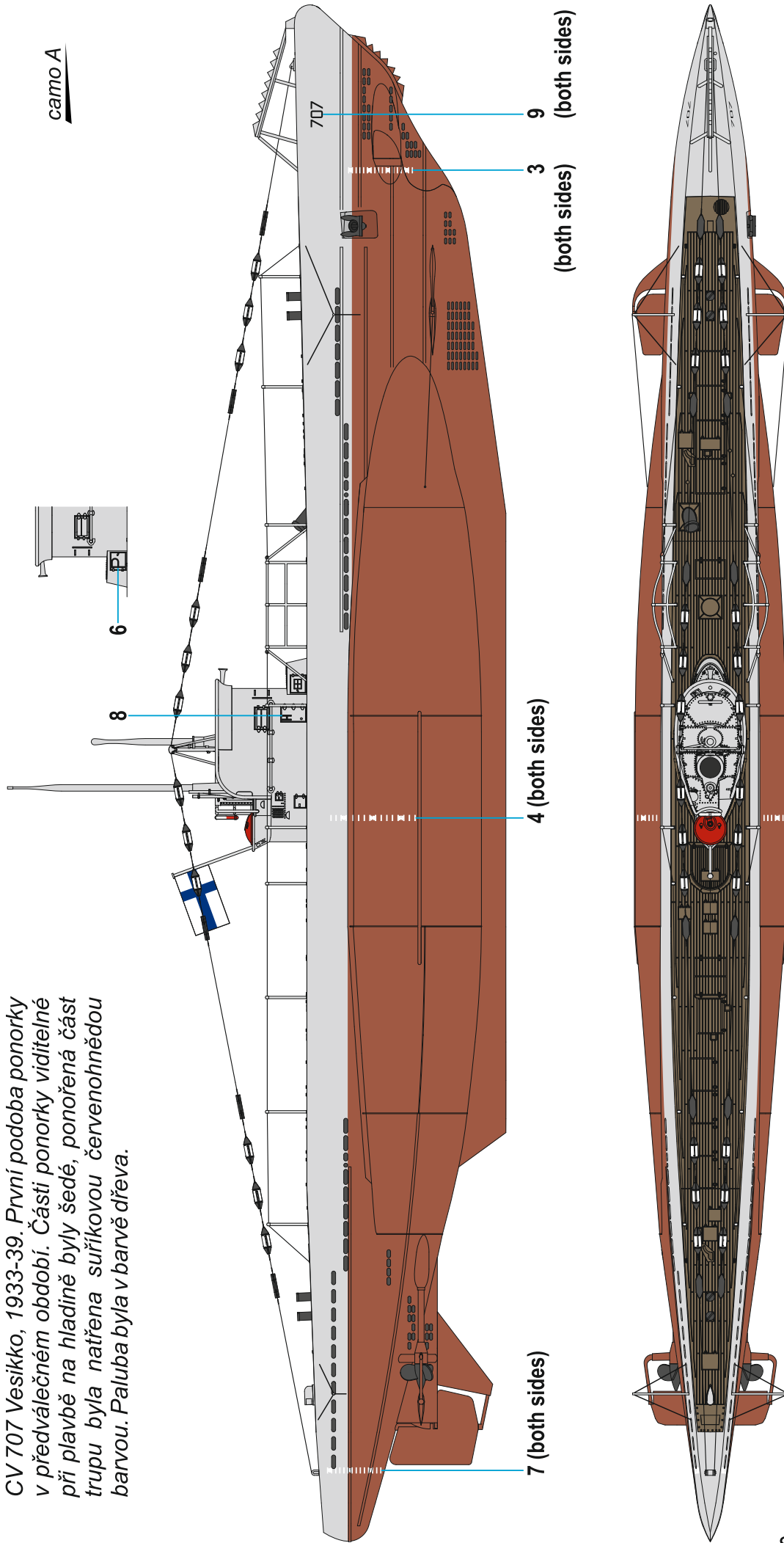

CV 707 Vesikko, 1933-39. This is what Vesikko looked like in the early stage of her military career. The conning tower and hull visible while the sub sailed on the surface were painted in grey, lower sections of the hull were in red brown primer. The deck was left in the colour of wood.

CV 707 Vesikko, 1939-40. V roce 1939 byla šedá barva přetřena černou barvou. Na věži bylo v roce 1940 použito označení číslicí 5.

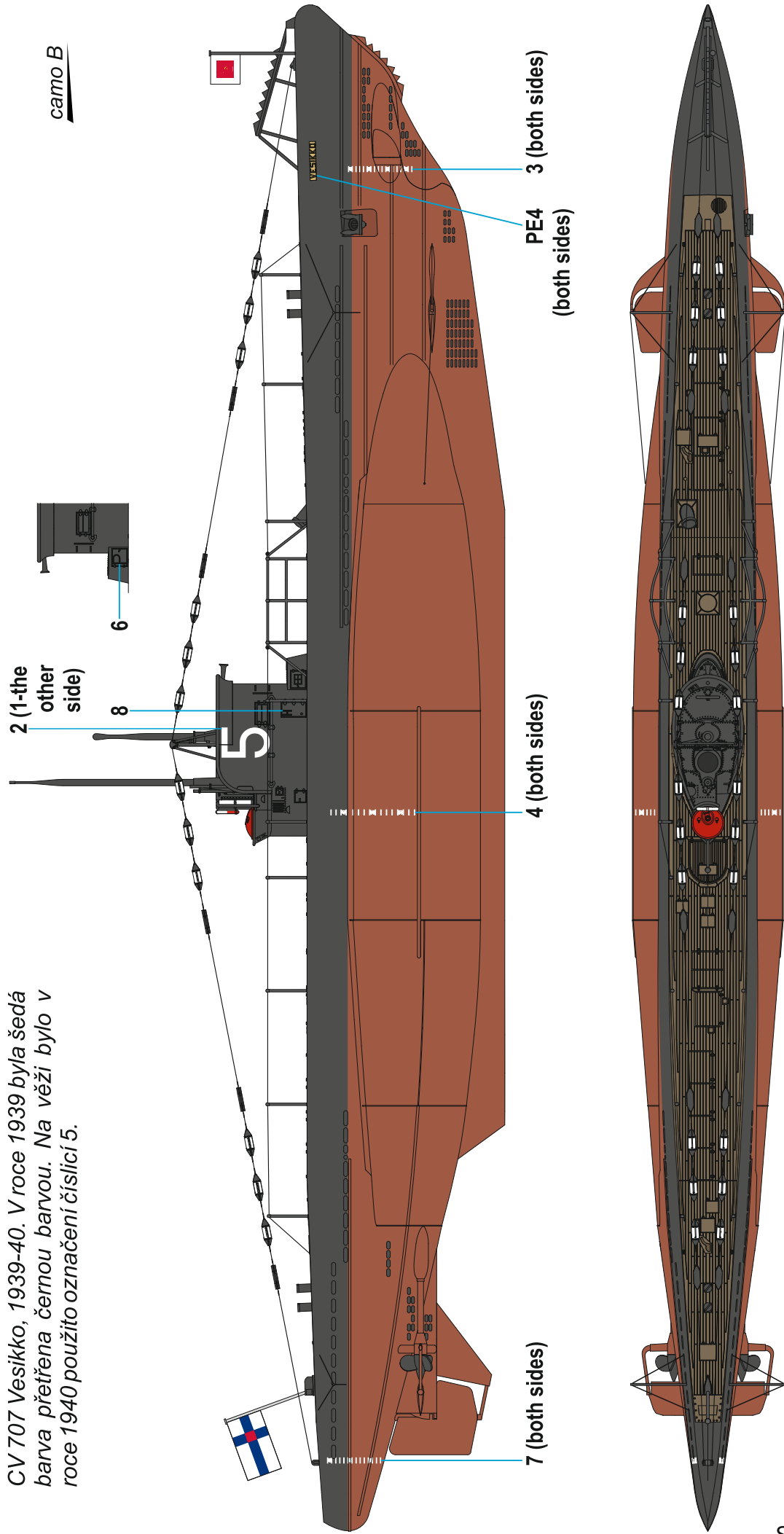

CV 707 Vesikko, 1939-40. In 1939, grey on the submarine was replaced with black. A year later, the conning tower received white number 5 on either side.

CV 707 Vesikko, 1943. Na jaře 1943 dostala ponorka Vesikko na černou barvu ostrá pole bělošedé barvy. Žlutý pruh a příd' sloužily jako identifikační spojenecké označení pro německé ponorky.

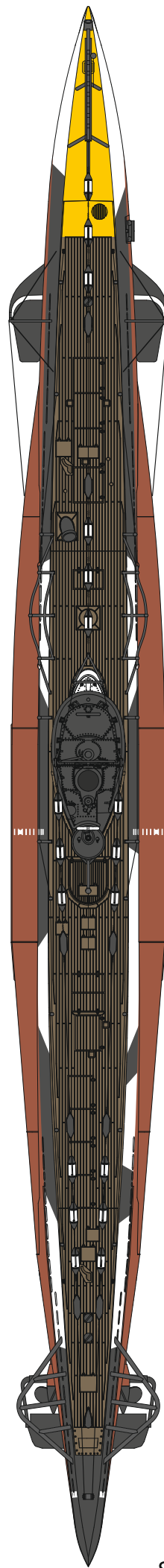
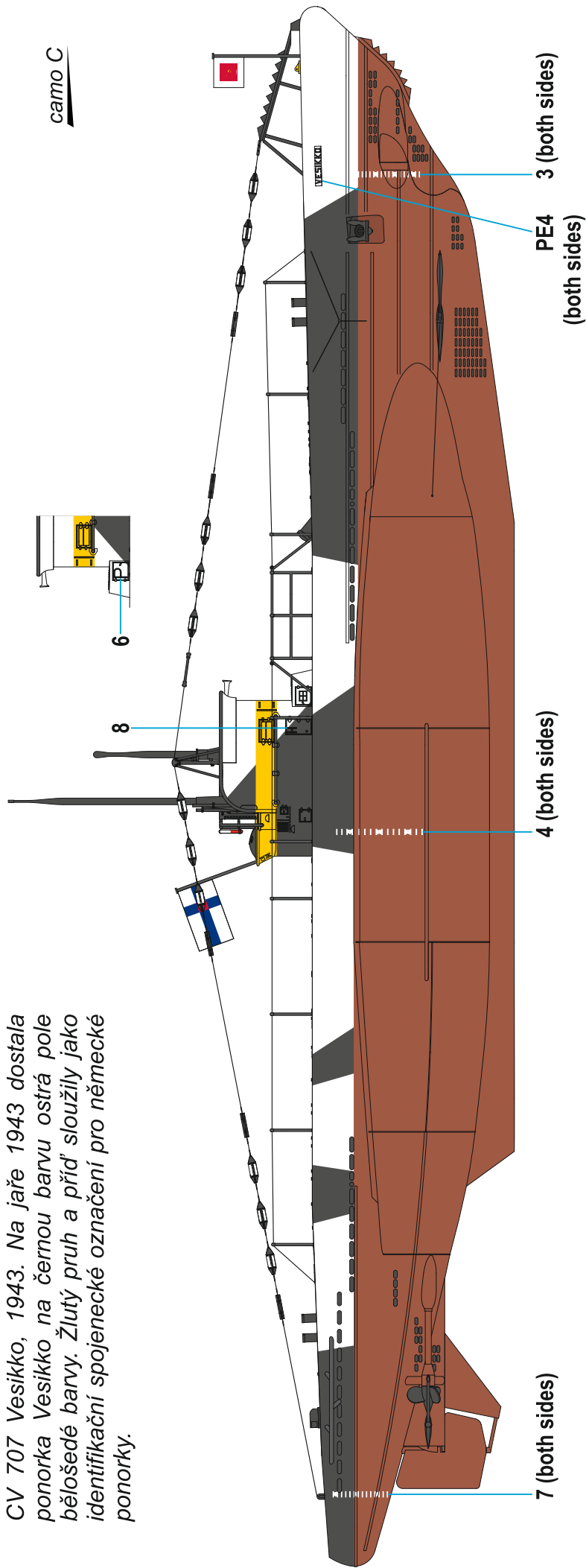

	Světlá šedá Light Grey H51/ C11		Červeno- hnědá Red Primer H47/ C41		Dřevo Wood H37/ C43		Bílá White H1/ C1		Žlutá Yellow H4/ C4		Černá Black H12/ C22
--	---------------------------------------	--	---	--	---------------------------	--	-------------------------	--	---------------------------	--	----------------------------

CV 707 Vesikko, 1943. In spring 1943, off-white splinter camouflage pattern was applied on black hull. Yellow band on the tower and on the bow was a standard quick recognition ID of German submarines.

CV 707 Vesikko, 1944. V závěru své bojové služby se Vesikko vrátilo k černému zbarvení částí viditelných při plavbě na hladině. Po vyřazení ze služby byla nakonec Vesikko umístěna jako muzejní exponát na břeh ostrovní pevnosti Suomenlinna. Dlouhou dobu byla vystavována v předválečném zbarvení, nyní po rekonstrukci nese zbarvení z roku 1943.

camo D

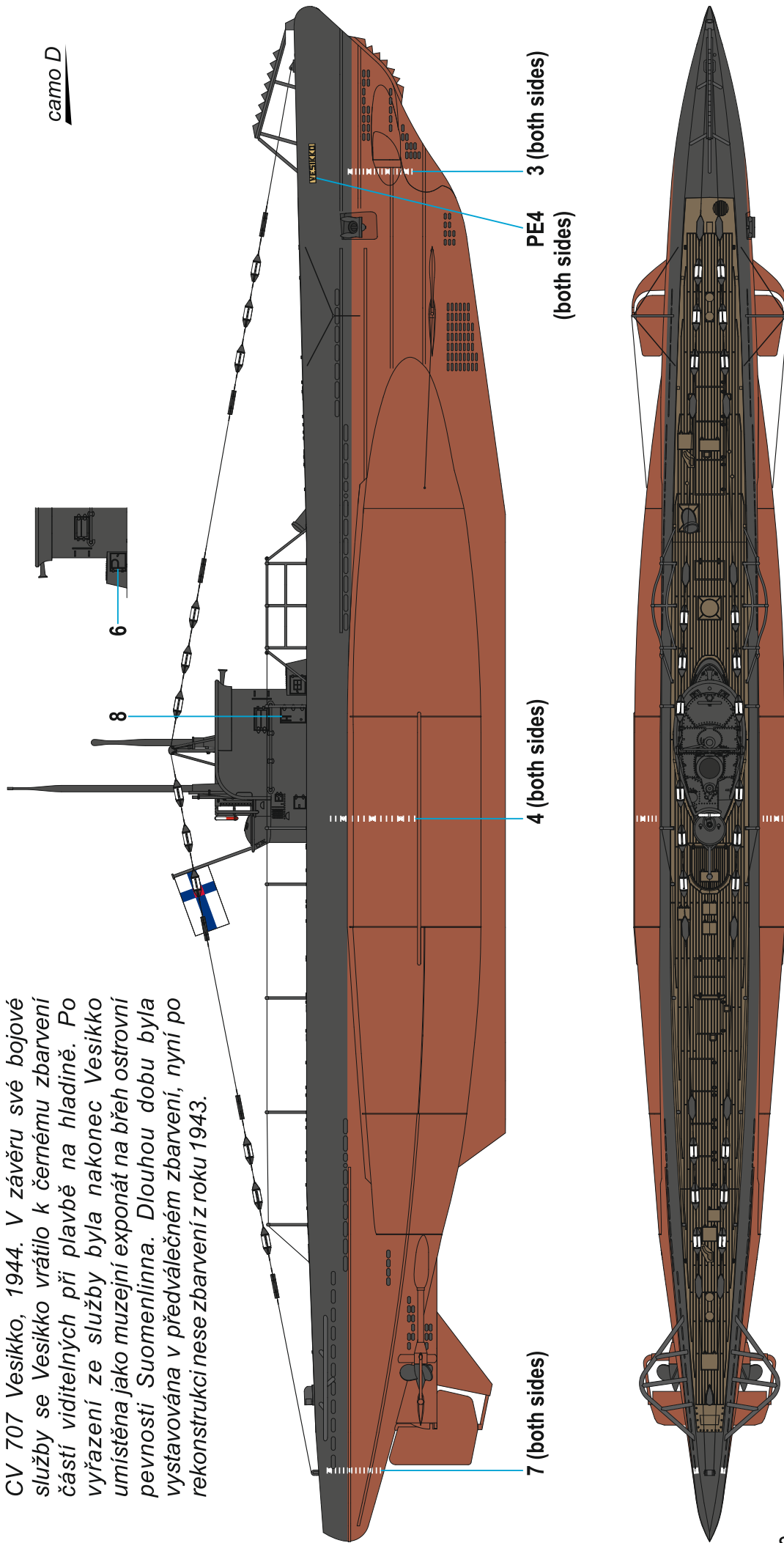

CV 707 Vesikko, 1944. Towards the end of her service, Vesikko was stripped of its camouflage scheme, retaining just the underlying black on the upper areas. After being struck off charge, Vesikko was put on a permanent display on the shore of Suomenlinna island fortress. For a long time, she wore her pre-war colours, following restoration which lasted about a decade the submarine was repainted in her 1943 scheme.