

# Koolhoven F.K. 58



1:48  
PLT 090

Továrna Koolhoven začala v roce 1938 vyvíjet stíhací letoun FK-58. Vývoj byl velmi rychlý a po třech měsících konstrukčních prací byl 19.7. 1938 zalétán prototyp imatrikulovaný PH-ATO. Poháněl ho motor Hispano-Suiza 14Aa10. Trup byl zkonstruován z ocelových trubek, doplněných dřevěnou karoserií, potažený duralovými plechy a plátnem. Křídlo bylo celodřevěné s potahem překližkovým. Kormidla a křídélka byly potaženy plátnem.

Francouzské Armée de l'Air objednalo 50 kusů FK-58 s motory Gnome-Rhone GR 14N-39. Pro potíže s dodávkami motorů byly první čtyři kusy vyrobeny s motory H-S 14Aa10 (FK-58A), následovaly další s motory G-R 14N-39. Do francouzské kapitulace bylo dodáno 17 kompletních kusů. Dvacet tři nekompletních FK-58 dodala firma Koolhoven přes Le Havre do Nevers ke konečné montáži motorů a dalšího vybavení. Další se měly vyrábět v licenci u belgické firmy SABCA, jak pro belgické, tak pro francouzské letectvo. Francie nedodala včas motory a stroje do okupace Německem nebyly dohotoveny.

FK-58 byly přiděleny letce teritoriální protivzdušné obrany - patrouille D.A.T. (Défense Aérienne du Territoire) rozmístěné na letištích Salon a Clermont-Aulnat. Letka byla sestavena z polských letců a velel jí kpt. W. Jasionowski. Některé stroje byly přiděleny nevyzbrojené a Poláci si je sami vyzbrojili. Na FK-58 nedosáhli žádného potvrzeného vítězství. Při přeletu neozbrojeného FK-58 z Nevers do Clermont-Ferrand 16.6. 1940 zahynul při havárii por. W. Czapiński. Podle některých pramenů byl však sestřelen. Při závěrečném ústupu v bitvě o Francii zanechali Poláci poslední letuschopné letouny FK-58 na letišti Montpellier a Perpignan, kde padly do rukou nepříteli.

Rozpětí: 10,97 m, délka: 8,68 m, max. rychlost: 480 km/h u země, 475 km/h ve výšce 5000 m, dostup 10 350 m, dolet 780 km, výzbroj: 4x kulomet FN-Browning 7,5 mm

The Koolhoven factory started in 1938 to develop the fighter plane FK-58. The development was very rapid and after three months of design work on July 19, 1938 the prototype immatriculated PH-ATO was flown in. It was driven by the Hispano-Suiza 14Aa10 engine. The fuselage was designed from steel tubes, complemented by wooden body, duralumin sheet and fabric covered. The wing was all-wood with plywood covering. The rudder and ailerons were fabric covered.

The French Armée de l'Air ordered 50 pieces of FK-58 with Gnome-Rhône GR 14N-39 engine. Due to difficulties with deliveries of engines the first four pieces were manufactured with H-S14Aa10 (FK-58A) engines, further planes followed with G-R 14N-39 engines. Up to the French capitulation there were delivered 17 complete machines. Twenty three uncompleted FK-58 were delivered by the Koolhoven company via Le Havre to Nevers for final mounting of engines and other equipment. Further machines had to be manufactured in licence at the Belgian company SABCA, for the Belgian, as well as French air force. France did not supply in time the engines and the machines were not finished before the German occupation FK-58 were assigned to the patrouille DAT (Défense Aérienne du Territoire- territorial anti-aircraft defence) flight based on the Salon and Clermont-Aulnat airfields. The flight was built up from Polish airmen commanded by capt. W. Jasionowski. Some machines were assigned unarmed and the Poles armed them themselves. On FK-58 they did not achieve any confirmed victory. At the flight of an unarmed FK-58 from Nevers to Clermont-Ferrand on June 16, 1940 perished at a crash lieutenant W. Czapiński. According to some sources he was however shot down. At the final retreat in the battle of France the Poles left the last Airworthy FK-58 on the Montpellier and Perpignan airfields, where they were seized by the Germans.

Span: 10,97 m, length 8,68 m, max. speed 480km/h, near ground, 475 km/h in 5000m altitude, ceiling 10350 m, range 780 km, armament 4x machine gun FN-Browning 7,5 mm

## PARTS

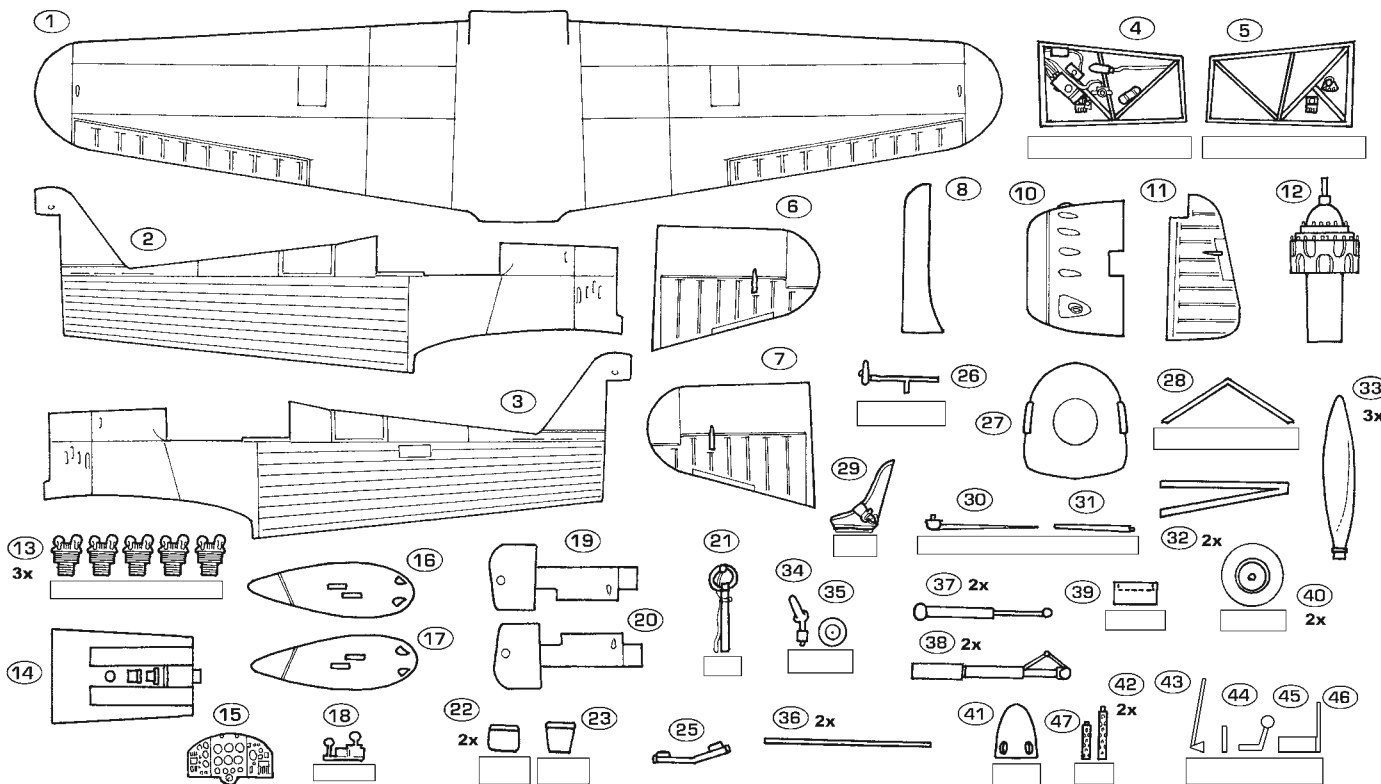

## Decals 1-12

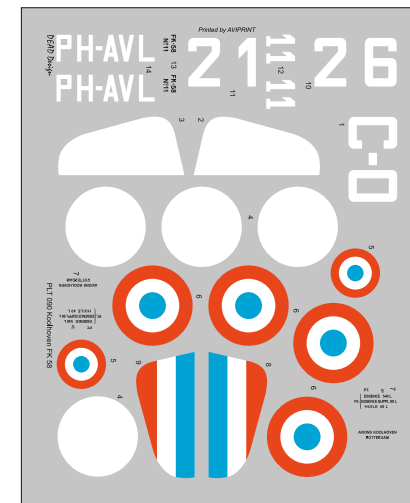

## Clear

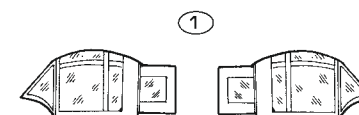



**f**

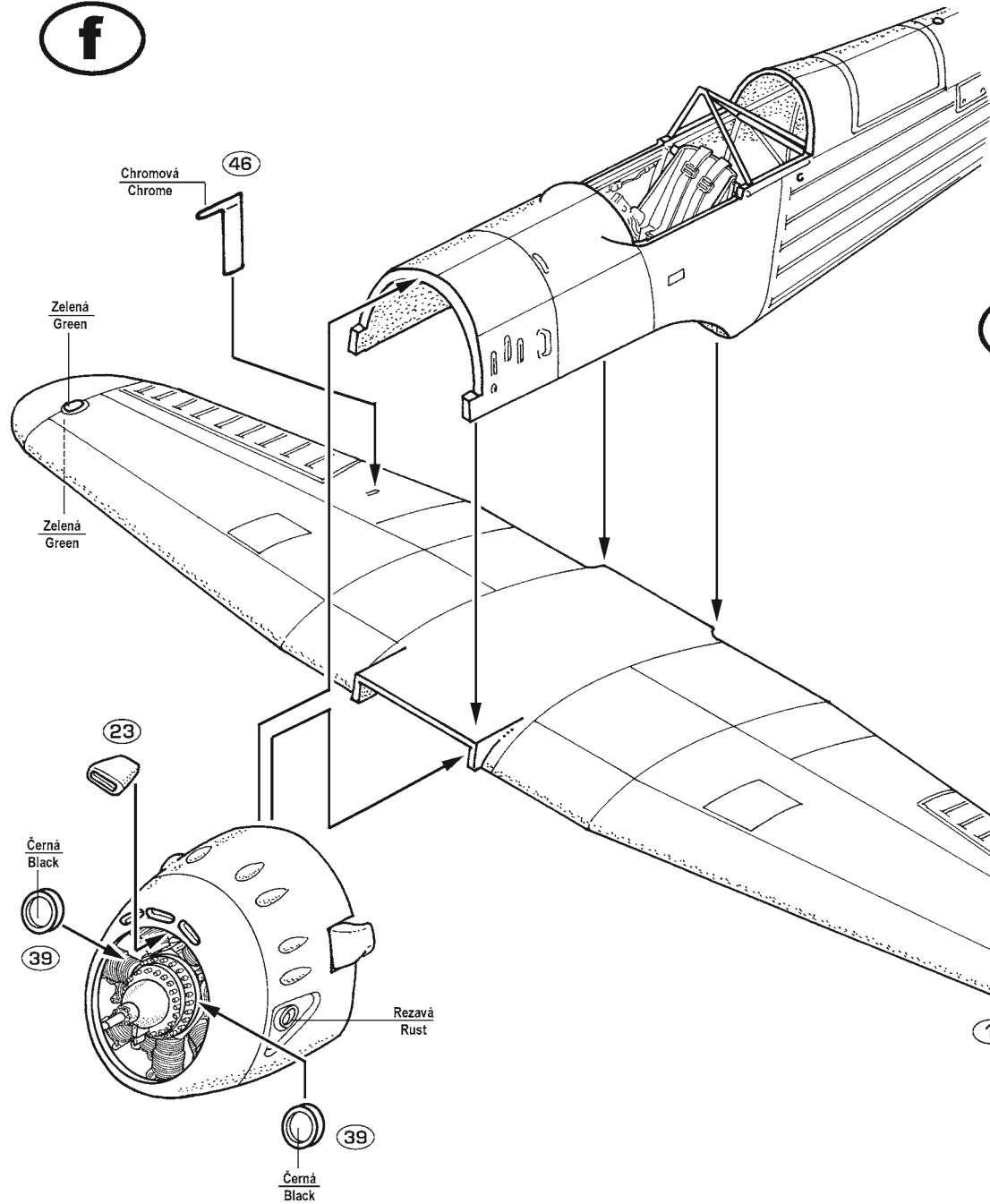

**g**

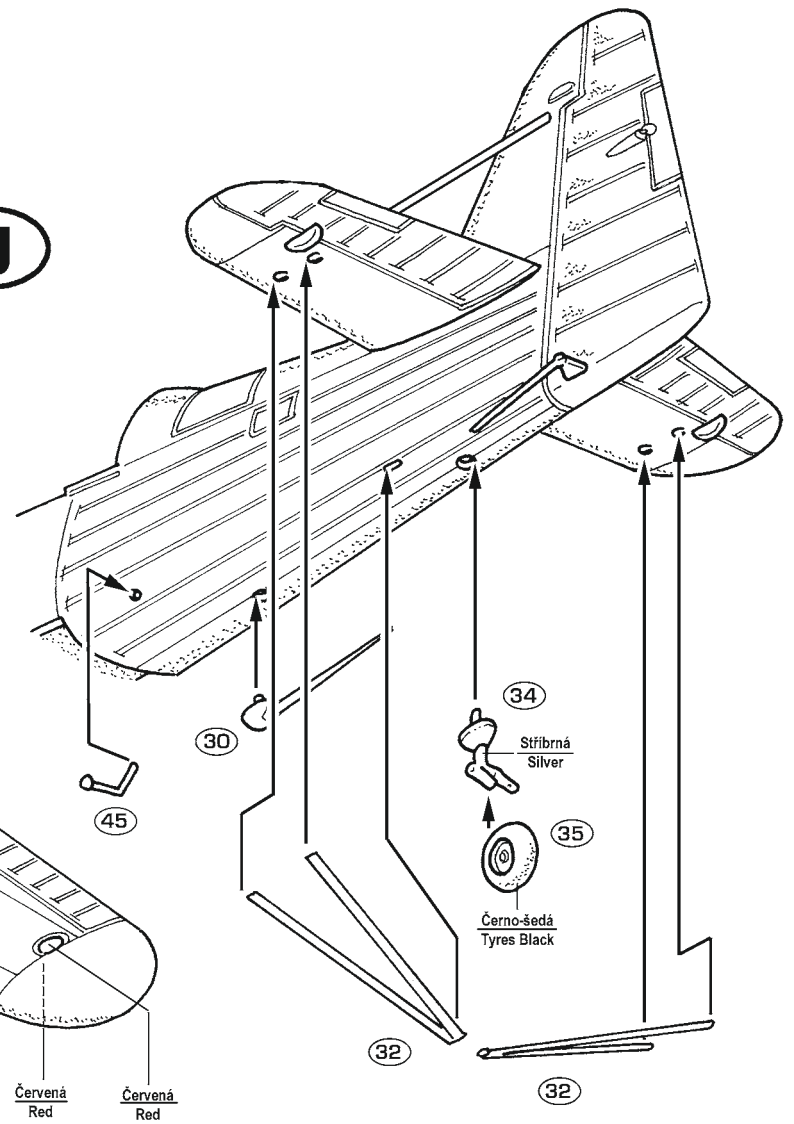

**h**

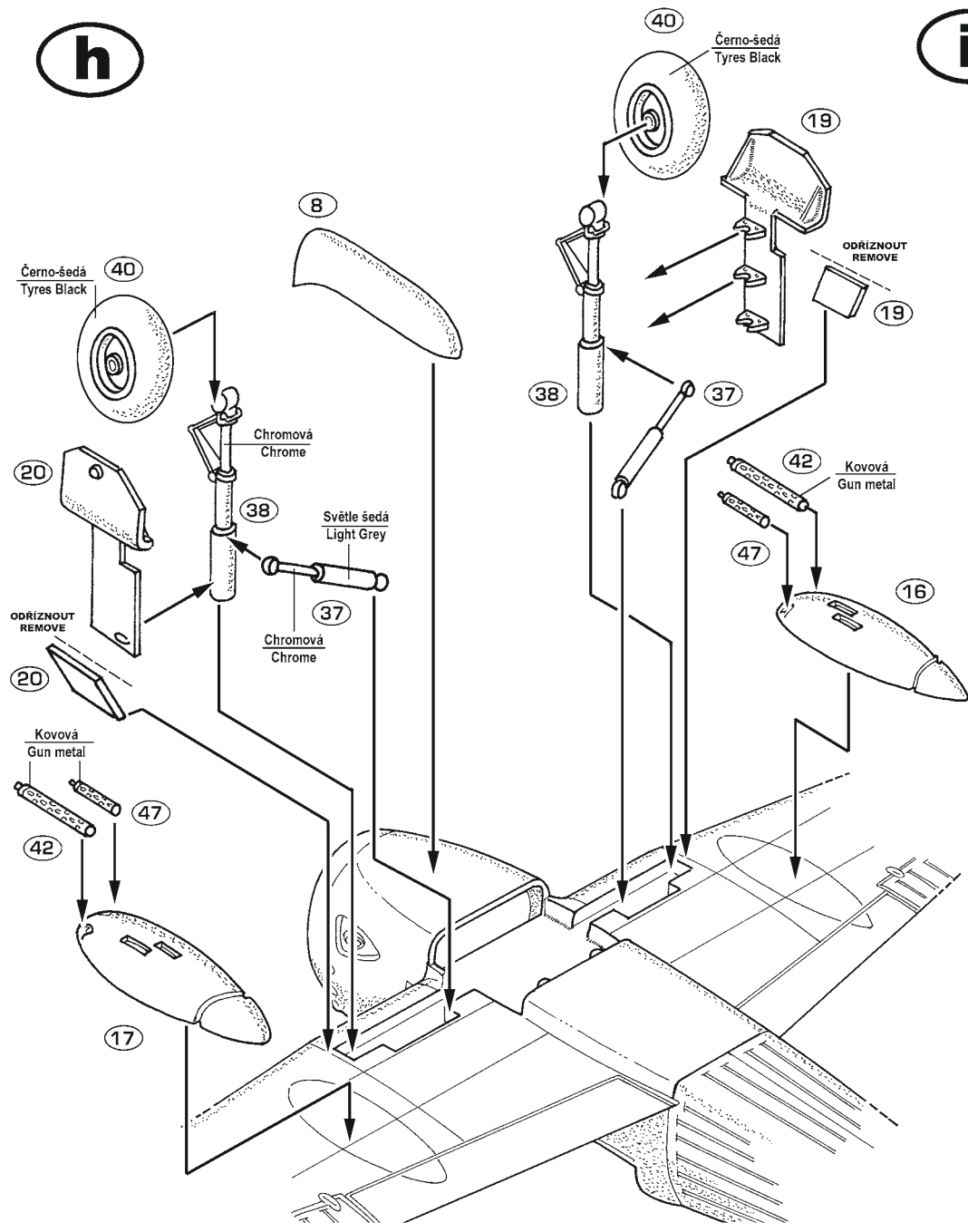

**i**

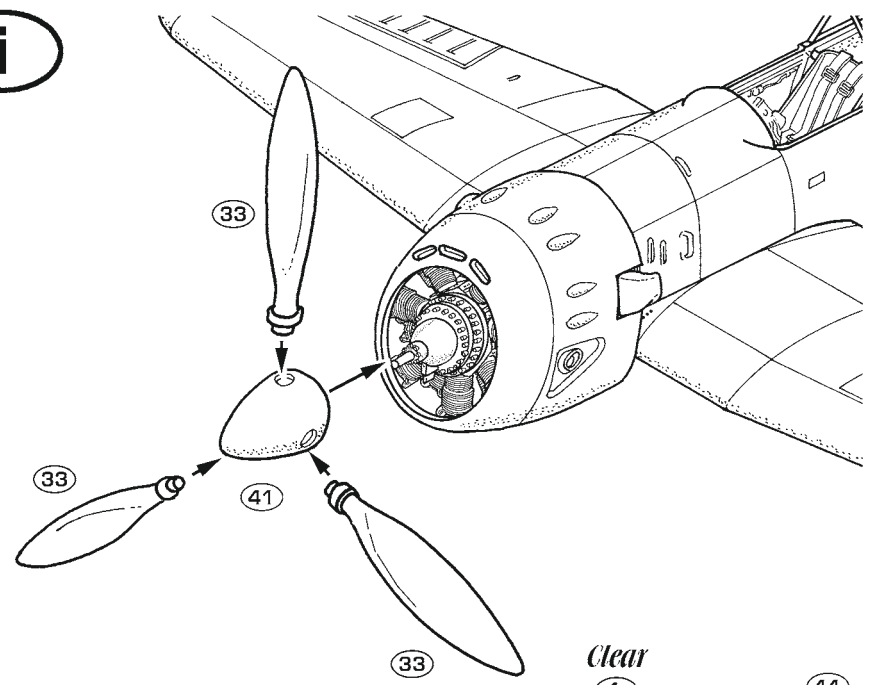

**j**

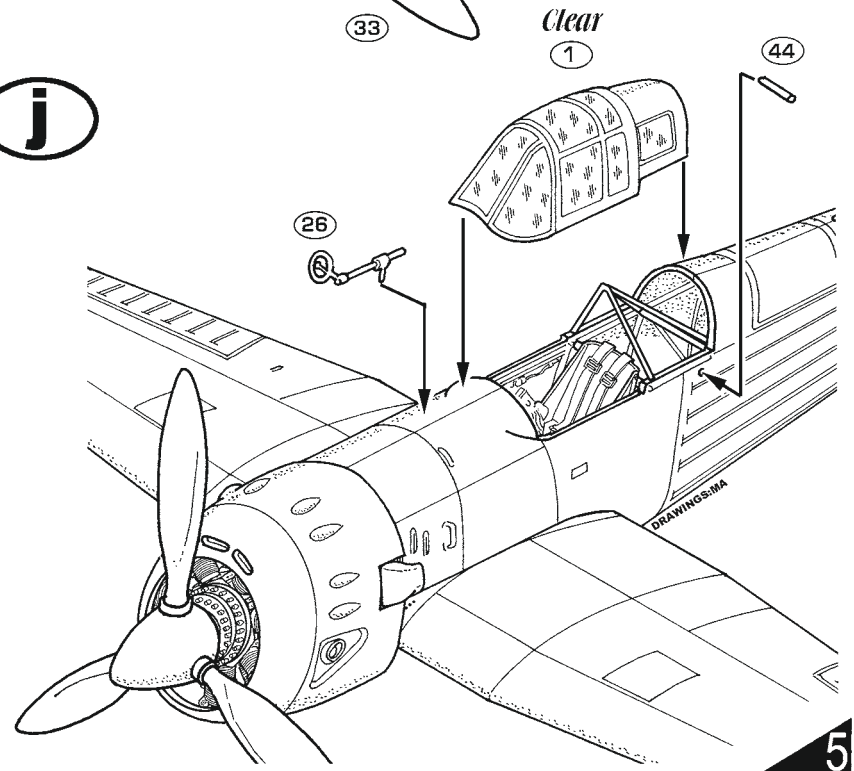

# Koolhoven F.K. 58

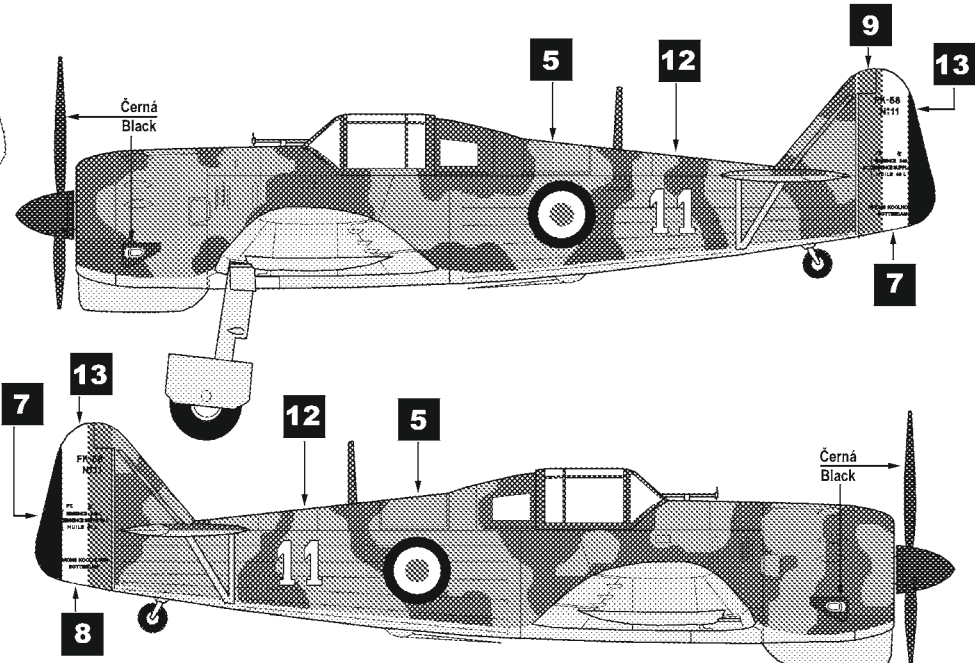
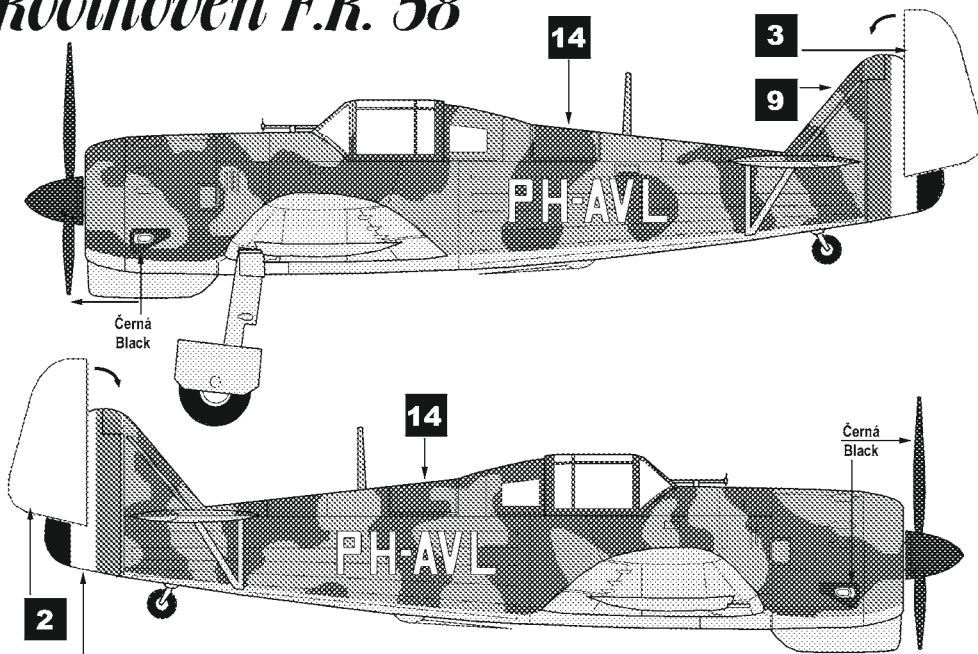

Koolhoven FK-58 no.6, PH-AVL, Waalhaven, Holandsko. Letoun dostal pro předání Armée de l'Air civilní registraci a výsostné znaky byly zakryty bílou barvou. Letoun nesl závěsníky bez kulometů.

Koolhoven FK-58 NO.6, PH-AVL., Waalhaven, Holland. The aircraft got after handing over to Armée de l'Air a civil registration and the national insignia were covered by white color. The plane carried racks without machine

Koolhoven FK-58 no.11, letka protivzdušné obrany - patrouille D.A.T. (polská), Clermont-Aulnat, červen 1940. Číslo 11 bylo později zatřeno. Stroj byl zanechán 20.6.1940 na letišti v Montpellier.

Koolhoven FK-58 NO.11, flight of anti-aircraft defence - patrouille D.A.T. (Polish), Clermont- Aulnat, June 1940. Number 11 was later wiped off. The machine was abandoned on June 20, 1940 on the Montpellier airfield.

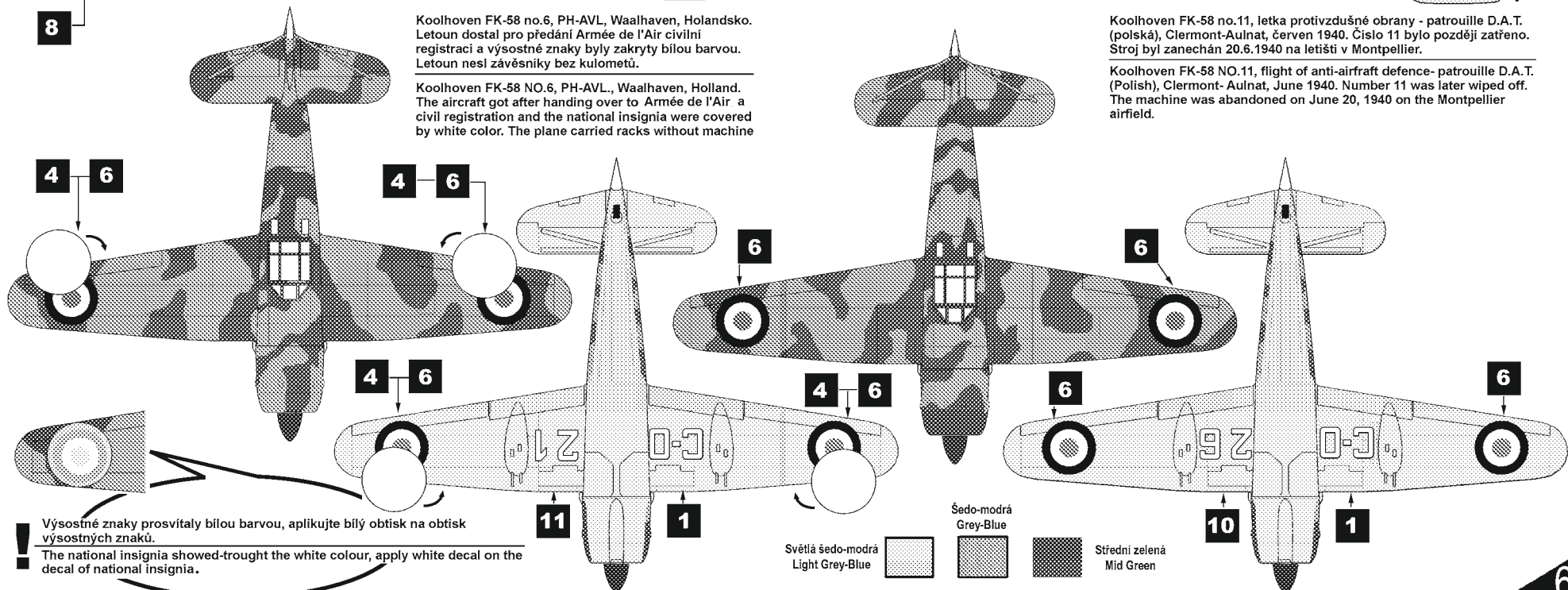

! Výsostné znaky prosvítaly bílou barvou, aplikujte bílý obtisk na obtisk výsostných znaků.  
The national insignia showed-through the white colour, apply white decal on the decal of national insignia.

Světlá šedo-modrá  
Light Grey-Blue

Šedo-modrá  
Grey-Blue

Střední zelená  
Mid Green