

5 Zbarvení / Painting

B **Tančík R-1** 011502 byl nasazen s novým typem označení u Stalingradu. Zde byl v listopadu 1942 ukořistěn.

Tankette R-1 011502 was deployed to Stalingrad with new type of markings. In November 1942 it was captured there.

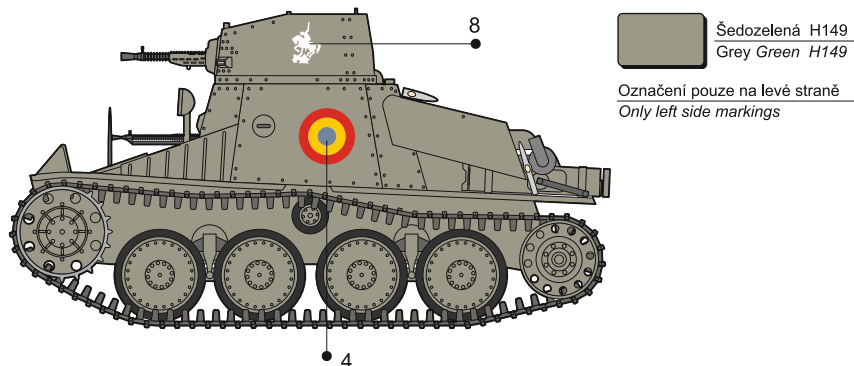

C **Tančík R-1** Sr.31 se starším typem označení královskou korunou bojoval u Oděsy (1941). Tam padl do rukou Rudé Armády

Tankette R-1 Sr.31, wearing royal crown, the older type of the marking, fought near Odessa (1941) where it was captured by Red Army.

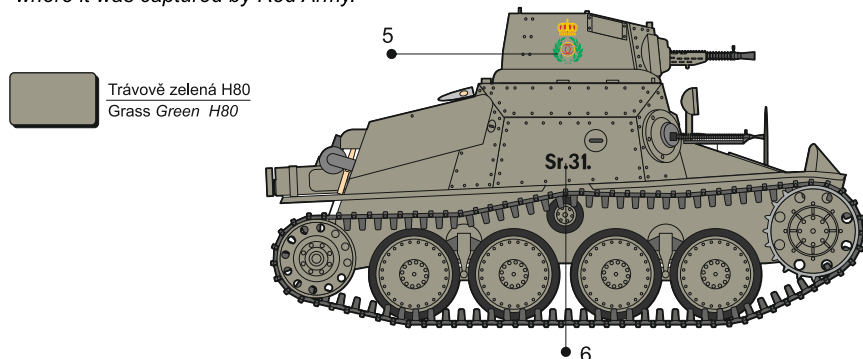

BARVY / COLORS

HUMBROL

A	Černá / Black	33
B	Ocelově šedá / Steel grey	11+87
C	Dřevo / Natural wood	110
D	Rez / Rust	113
E	Kovová / Gunmetal	53
F	Barva pásů / Track Colour	173



MV 101

1/72

R-1 (Praga AH-IV-R)
WW II. Tankette

Visit an official website and e-shop at www.cmkkits.com

PUR (polyuretan parts)

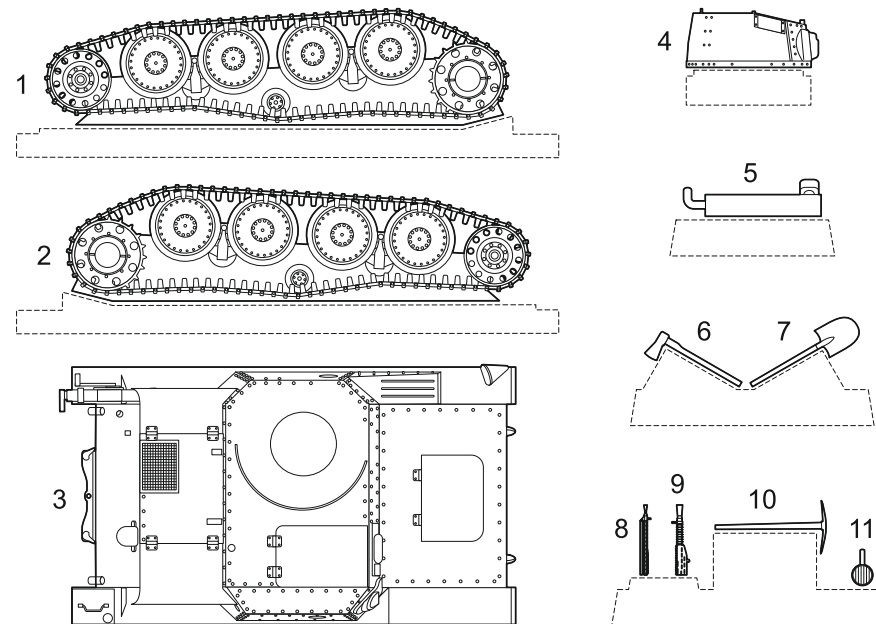

Obtisky/Decals

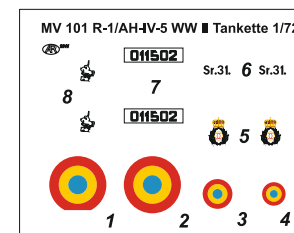

Díly ohnuté popř. pokroucené vlivem teplotních změn a stárnutí materiálů, mohou být narovnané do požadovaného tvaru pomocí proudu teplé vody nebo vzduchu (fén na vlasy). Různé drátky a tyčinky nejsou přiloženy. Kontaktní plochy doporučujeme před lepením odmastit.

Parts slightly distorted and bended owing to temperature changes or due to material ageing can be straightened to requested shape by hot water or hot air jet. (hair dryer) This process can be repeated till result is entirely satisfactory. Wires and holes not included. Contact areas ungrease is recommended before gluing

1

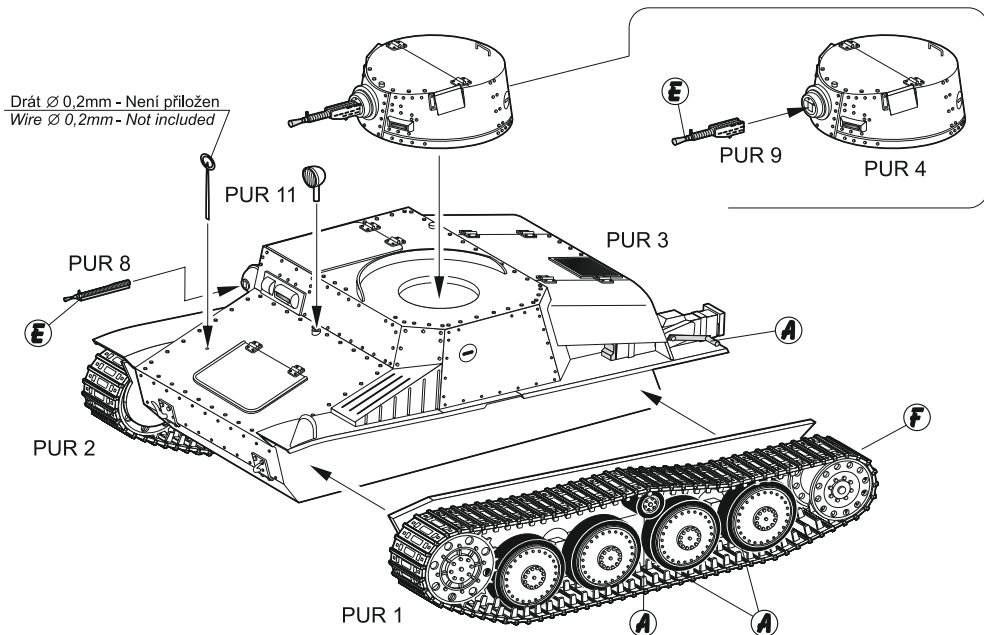

2

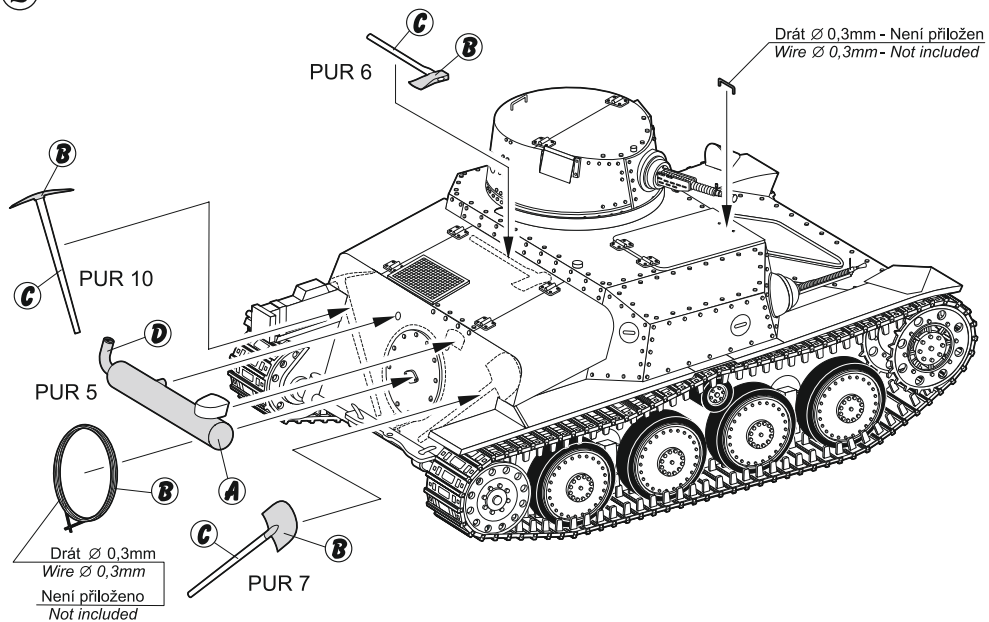

3 Zbarvení / Painting

- A** **Tančík R-1 011502**, s novým označením bojových vozidel.
Letní ofenziva Wehrmachtu a jejich satelitů. Srpen 1942
Tankette R-1 011502, with new type of marking for AFVs.
Wehrmacht's and allies Summer Offensive. August 1942

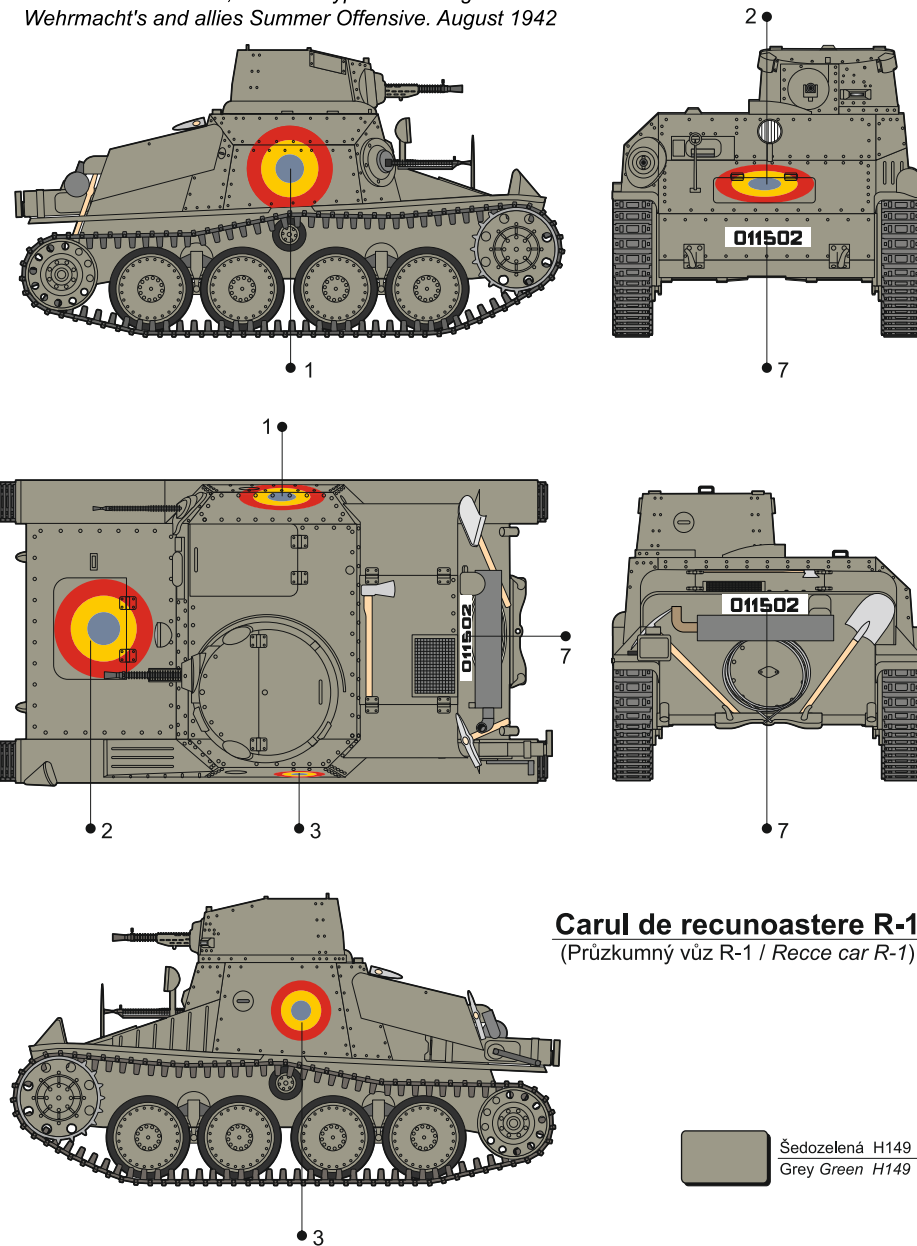

Carul de recunoastere R-1
(Průzkumný vůz R-1 / Recce car R-1)