

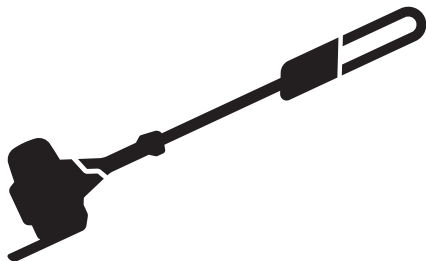

# Husqvarna®



## 525PT5S

HU	Használati utasítás
PL	Instrukcja obsługi
SK	Návod na obsluhu
CS	Návod k použití

2-27
28-54
55-79
80-105

## Obsah

Úvod.....	80	Odstraňování problémů.....	101
Bezpečnost.....	82	Přeprava, skladování a likvidace.....	102
Montáž.....	88	Technické údaje.....	102
Provoz.....	89	Příslušenství.....	103
Údržba.....	93	Prohlášení o shodě.....	105

## Úvod

### Doporučené použití

Výrobek se používá ke stříhání větví a větviček.

**Povšimněte si:** Věk pro používání výrobku může být omezen místními předpisy.

Výrobek používejte výhradně s příslušenstvím, které doporučuje výrobce. Další informace naleznete v části *Příslušenství na strani 103*.

### Popis výrobku

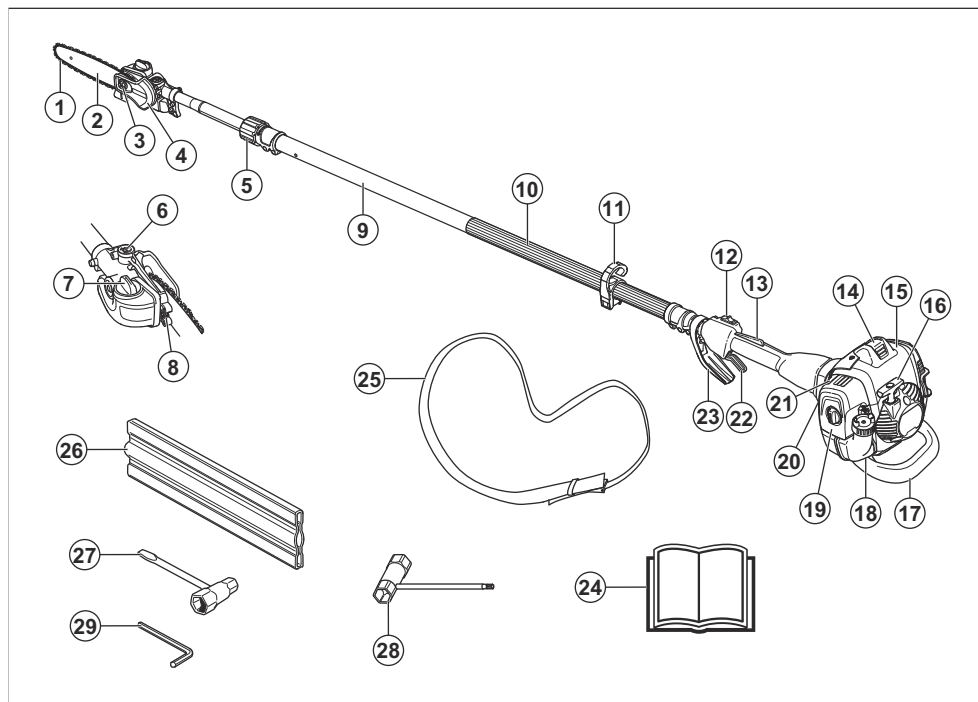

1. Řetěz pily
2. Vodicí lišta
3. Matice lišty
4. Ochranný kryt řetězu pily
5. Upevňovací knoflík
6. Stavěcí šroub pro mazání řetězu
7. Nádrž oleje na mazání řetězu
8. Šroub napínače řetězu
9. Hřídel
10. Přední rukojeť
11. Opěrný hák nosného popruhu
12. Stop spínač (vypínač zapalování)

13. Pojistka spínače plynu
14. Koncovka kabelu zapalovací svíčky a zapalovací svíčka
15. Kryt válce
16. Rukojeť startovací šňůry
17. Kryt proti nárazu
18. Palivová nádrž
19. Kryt vzduchového filtru
20. Pomocná palivová pumpička
21. Ovládání sytiče
22. Páčka plynu
23. Chránič plynu a rukou
24. Návod k používání
25. Nosný popruh
26. Přepavní kryt, lišta
27. Kombinovaný klíč, napínač řetězu
28. Kombinovaný klíč
29. Šestíhranný imbusový klíč

## Symbyly na výrobku



**VAROVÁNÍ!** Tento výrobek je nebezpečný. Pokud není výrobek používán obezřetně a řádně, může dojít k zranění nebo usmrcení obsluhy či osob v okolí. Aby se zabránilo zranění obsluhy a osob v okolí, přečtěte si a dodržujte všechny bezpečnostní pokyny uvedené v návodu k používání.



Před použitím si pozorně prostudujte tento návod k používání a nepoužívejte výrobek, pokud návodu zcela nerozumíte.



Stop.



Používejte ochrannou přilbu v místech, kde hrozí pád předmětů. Vždy používejte schválenou ochranu sluchu. Vždy používejte schválenou ochranu očí.



Používejte schválené ochranné rukavice.



Používejte odolnou obuv s protiskluzovou podrážkou.



Palivo.



Olej na mazání řetězu.



Nastavení toku oleje.



Směr otáčení, řetěz pily.



Palivová pumpička.



Sytič.



Tento výrobek vyhovuje příslušným směrnici ES.



Tento výrobek vyhovuje platným předpisům Spojeného království.

yyyywwxxxx

Typový štítek s výrobním číslem nebo natištěné číslo. **yyyy** znamená rok výroby a **ww** znamená týden výroby.

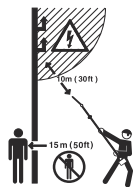

Tento výrobek není elektricky izolován. Pokud se výrobek dotkne vodičů s vysokým napětím nebo se dostane do jejich blízkosti, může to mít za následek smrt nebo vážné zranění. Napětí může přeskočit z jednoho místa na druhé elektrickým obloukem. Čím vyšší je napětí, tím větší je vzdálenost, kterou může oblouk přeskočit. Elektřina může rovněž procházet mezi větvemi nebo jinými předměty, zejména pokud jsou vlhké. Vždy udržujte vzdálenost nejméně 10 m mezi strojem a vedením vysokého napětí nebo dalšími předměty, které se jich mohou dotýkat. Jestliže musíte pracovat uvnitř této bezpečnostní vzdálenosti, vždy se obraťte na příslušnou rozvodnou společnost a zajistíte vypnutí elektriny dříve, než zahájíte práci.

Uživatel výrobku je povinen dohlédnout na to, aby se během práce nevyskytovala žádná osoba nebo zvíře v okruhu 15 metrů od stroje.

---

**Povšimněte si:** Další symboly/štítky na produktu se týkají certifikačních požadavků pro další komerční oblasti.

---

## Emise Euro V



**VÝSTRAHA:** Manipulace s motorem vede k zneplatnění typového schválení EU tohoto výrobku.

---

## Poškození výrobku

Neneseme odpovědnost za poškození výrobku, pokud:

- byl výrobek nesprávně opraven.
- byl výrobek opraven pomocí součástí od jiného výrobce nebo součástí, které nejsou výrobcem schváleny.
- má výrobek příslušenství od jiného výrobce nebo příslušenství, které není výrobcem schváleno.
- výrobek nebyl opraven ve schváleném servisním středisku nebo schváleným odborníkem.

---

## Bezpečnost

---

### Definice týkající se bezpečnosti

Varování, upozornění a poznámky slouží jako upozornění na specifické důležité části návodu.



**VÝSTRAHA:** Používá se v případě nebezpečí úrazu nebo usmrcení obsluhy nebo okolních osob, pokud nejsou dodrženy pokyny uvedené v této příručce.

---



**VAROVÁNÍ:** Používá se v případě nebezpečí poškození výrobku, dalších materiálů či škod na majetku v blízkém okolí, pokud nejsou dodrženy pokyny uvedené v této příručce.

---

**Povšimněte si:** Používá se k poskytnutí dalších informací, které jsou nezbytné v dané situaci.

---

### Obecné bezpečnostní pokyny



**VÝSTRAHA:** Před použitím výrobku si přečtete následující varování.

- Tento výrobek vytváří během provozu elektromagnetické pole. Toto pole může za určitých okolností narušovat funkci aktivních či pasivních implantovaných lékařských přístrojů. Za účelem

snížení rizika možného zranění nebo smrtelného úrazu doporučujeme osobám s implantovanými lékařskými přístroji poradit se před použitím výrobku s lékařem a s výrobcem implantovaného lékařského přístroje.

- Při neopatrném nebo nesprávném použití se stává tento výrobek velmi nebezpečným nástrojem. Tento výrobek může způsobit obsluze a dalším osobám vážné zranění.
- Je velmi důležité, abyste si prostudovali tento návod k použití a abyste porozuměli jeho obsahu. Pokud si nejste po přečtení návodu k používání jistí ohledně pracovních podmínek nebo provozu výrobku, obraťte se na servisního pracovníka.
- Konstrukce produktu nesmí být za žádných okolností upravována bez svolení výrobce. Nepoužívejte výrobek, pokud se vám zdá, že jej někdo upravil, a používejte výhradně příslušenství doporučená pro tento výrobek. Nepovolené úpravy nebo příslušenství mohou vést k vážnému nebo smrtelnému zranění obsluhy nebo jiných osob.
- Před použitím výrobek zkontrolujte. Viz část *Bezpečnostní zařízení na produktu na strani 84 a Kontrola před provozem na strani 89*. Nepoužívejte výrobek, který je poškozený nebo nefunguje správně. Dodržujte pokyny pro kontrolu, údržbu a servis popsané v této příručce.
- Použitý tlumič výfuku/lapač jisker a montážní plocha lapače jisker mohou obsahovat karcinogenní usazeniny. Při manipulaci s tlumičem pokyny pro kontrolu, údržbu a servis popsané v této příručce.

Před jakoukoli manipulací s tlumičem výfuku nebo lapačem jisker si přečtěte část *Kontrola tlumiče výfuku na strani 86*.

## Bezpečnostní pokyny pro montáž



**VÝSTRAHA:** Před použitím výrobku si pozorně přečtěte, pochopte a dodržujte tyto pokyny.

- Před spuštěním stroje musí být namontován kryt spojky s trubkou hřídele, jinak hrozí nebezpečí uvolnění spojky a zranění osob.
- Jediným příslušenstvím, které se smí používat spolu s tímto výrobkem, jsou námi doporučené řezací nástavce. Viz část *Příslušenství na strani 103*.
- Používejte schválené ochranné rukavice.
- Před spuštěním motoru zkontrolujte, zda jsou ochranný kryt a hřídel správně namontovány.

## Bezpečnostní pokyny pro provoz



**VÝSTRAHA:** Před prováděním údržby výrobku si přečtěte následující varování.

- Používejte osobní ochranné prostředky uvedené v části *Osobní ochranné prostředky na strani 84*.
- Tento výrobek není elektricky izolován. Pokud se výrobek dotkne vodičů s vysokým napětím nebo se dostane do jejich blízkosti, může to mít za následek smrt nebo vážné tělesné zranění. Napětí může přeskočit z jednoho místa na druhé elektrickým obloukem. Čím vyšší je napětí, tím větší je vzdálenost, kterou může oblouk přeskočit. Elektřina může rovněž procházet mezi větvemi nebo jinými předměty, zejména pokud jsou vlhké. Vždy udržujte vzdálenost nejméně 10 m mezi výrobkem a vodiči vysokého napětí nebo dalšími předměty, které se jich mohou dotýkat. Jestliže musíte pracovat uvnitř této bezpečnostní vzdálenosti, vždy se obraťte na příslušnou rozvodnou společnost a před zahájením práce zajistěte vypnutí proudu.
- Nadměrné vystavení vibracím může u osob se zhoršenou funkcí krevního oběhu vést k poruchám oběhového nebo nervového systému. V případě, že byste pocítili příznaky obtížů způsobených nadměrným vystavením vibracím, obraťte se na svého lékaře. Mezi tyto příznaky patří strnulost končetin, ztráta citu, mravenčení, píchání, bolest, zeslábnutí, změna barvy nebo vzhledu pokožky. Tyto příznaky se obvykle objevují v prstech, na ruce nebo v zápěstí. Riziko se zvyšuje při nízkých teplotách.
- Vnitřek tlumiče výfuku obsahuje chemikálie, které mohou být karcinogenní. Vyvarujte se kontaktu s těmito částmi v případě, že dojde k poškození tlumiče výfuku. Dlouhodobé vdechování výfuku motoru, mlha od řetězového oleje a piliny mohou mít nepříznivý vliv na zdraví.

- Stroj nikdy nepoužívejte v uzavřených prostorech nebo v prostorech bez náležitých větrání. Výfukové plyny obsahují oxid uhelnatý – jedovatý a velmi nebezpečný plyn bez zápachu.
- Nepoužívejte výrobek bez tlumiče výfuku nebo s poškozeným tlumičem výfuku. Poškozený tlumič výfuku může zvýšit hladinu hluku a nebezpečí požáru. Mějte při sobě hasicí prostředky. Pokud je ve vaší oblasti povinný lapač jisker, nepoužívejte výrobek bez lapače jisker nebo s poškozeným lapačem jisker.
- Pokud se řetěz pily při chodu na volnoběžné otáčky nezastaví, upravte volnoběžné otáčky. Viz část *Úprava volnoběžných otáček na strani 94*. Nepoužívejte výrobek, dokud není správně seřízen nebo opraven.
- Tento výrobek má dlouhý dosah. Když je výrobek v provozu, ujistěte se, že se v okruhu 15 m nenacházejí žádní lidé ani zvířata. Než se s výrobkem otočíte, vždy se ohlédněte za sebe. Okamžitě zastavte výrobek, pokud do 15metrové bezpečnostní zóny vstoupí osoba nebo zvíře. Pokud musí v jedné pracovní oblasti pracovat více lidí, udržujte minimální bezpečnou vzdálenost 15 m.
- Dodržujte platné bezpečnostní předpisy pro práci v blízkosti nadzemního elektrického vedení. Padající větve také mohou způsobit zkrat.
- Nikdy nestůjte přímo pod řezanou větví. Mohlo by to vést k vážnému či dokonce smrtelnému zranění osob.
- Dávejte pozor na větve nebo pahýly, které mohou během řezání odlétávat. Neřezajte příliš blízko u země, odkud by mohly odlétávat kameny nebo jiné předměty.
- Nepoužívejte výrobek za špatného počasí, například v husté mlze, prudkém dešti, silném větru nebo silném mrazu. Práce za nepříznivého počasí je únavná a často s sebou nese zvýšené nebezpečí, např. zledovatělý terén nebo nepředvídatelný směr pádu stromu.
- Nikdy výrobek nepoužívejte, když jste unavení, nemocní, pod vlivem alkoholu či jiných drog nebo když užíváte léky, které mohou negativně ovlivnit váš zrak, odhad, koordinaci nebo úsudek.
- Zkontrolujte, zda se můžete pohybovat bezpečně a máte bezpečný postoj. Zkontrolujte prostor kolem sebe, zda se na místě nevyskytují překážky, jako jsou kořeny, kameny, větve a díry. Při práci na svazích buďte opatrní.
- Neodstraňujte posečený nebo pořezaný materiál ani jej nedovoďte odstraňovat jiným osobám, pokud je motor zapnutý nebo se sekací zařízení otáčí; může dojít k vážnému zranění.
- Nenatahujte se příliš daleko. Vždy udržujte stabilní postoj a dobrou rovnováhu.

- Vždy držte výrobek oběma rukama. Výrobek držte po své pravé straně.

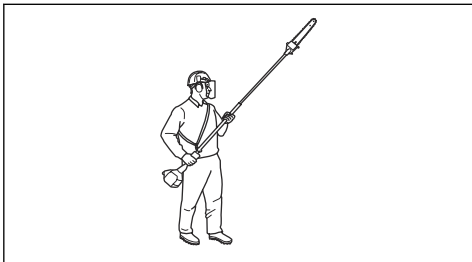

- Při vypnutí výrobku se rukama ani nohama nepřibližujte k řetězu pily, dokud se zcela nezastaví.
- Nikdy nepracujte ze žebříku, stoličky nebo v jiné zvýšené poloze, která není dokonale zajištěna.
- Nikdy neodkládejte výrobek se zapnutým motorem, aniž byste jej měli pod plnou kontrolou.
- Pokud používáte ochranu sluchu, dávejte pozor na varovné signály a hlasité zvuky. Po vypnutí motoru vždy sundejte ochranu sluchu.
- Před přesunem do nové pracovní oblasti vypněte motor. Před přemístěním zařízení vždy nasadte přepravní kryt.
- Nenechte nikdy děti používat výrobek nebo se zdržovat v jeho blízkosti. V době, kdy není výrobek plně pod dozorem, vždy odpojte koncovku kabelu zapalovací svíčky.



- Při určitých činnostech používejte rukavice, například při nasazování, prohlídce nebo čištění řezacího zařízení.
- Používejte pevnou, neklouzavou obuv.
- Noste oblečení vyrobené z pevné tkaniny. Vždy používejte silné, dlouhé kalhoty a dlouhé rukávy. Nepoužívejte volné oblečení, které se může zachytit o keře nebo větve. Nepoužívejte šperky, krátké kalhoty nebo sandály a nepracujte bosí. Stáhněte si vlasy bezpečně nahoru nad úroveň ramen.



- Mějte při ruce lékárníčku.

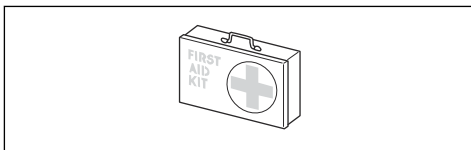

## Osobní ochranné prostředky



**VÝSTRAHA:** Před použitím výrobku si přečtěte následující varování.

- Při použití výrobku je nutné vždy používat schválené osobní ochranné prostředky. Osobní ochranné prostředky nemohou zcela eliminovat nebezpečí úrazu, ale v případě nehody pomáhají snížit míru poranění. Požádejte prodejce, aby vám pomohl vybrat správné vybavení.
- Používejte ochrannou přilbu tam, kde hrozí nebezpečí padajících předmětů.
- Použijte schválenou ochranu sluchu s dostatečným tlumícím účinkem. Dlouhodobé vystavování působení hluku může vést k trvalému poškození sluchu.
- Vždy používejte schválenou ochranu očí. Použijete-li štít, je nutno použít i schválené ochranné brýle. Schválené ochranné brýle musí být v souladu s normou ANSI Z87.1 v USA nebo EN 166 v zemích EU.
- Pro ochranu obličeje používejte ochranný štít. Ochranný štít není dostatečná ochrana očí.

## Bezpečnostní zařízení na produktu



**VÝSTRAHA:** Před použitím výrobku si přečtěte následující varování.

- Nepoužívejte výrobek s poškozenými bezpečnostními zařízeními nebo se zařízeními, která nefungují správně.
- Pravidelně kontrolujte bezpečnostní zařízení. Viz část *Bezpečnostní zařízení na produktu na straně 84*.
- Pokud jsou bezpečnostní zařízení poškozena nebo nefungují správně, obraťte se na servis Husqvarna.

### Kontrola pojistky páčky plynu

Pojistka páčky plynu brání nechtěné aktivaci ovládání plynu.

1. Stiskněte pojistku páčky plynu (A) a zkontrolujte, zda se uvolní ovládání plynu (B). Když rukojeť pustíte, ovládání plynu i pojistka páčky plynu se vrátí do původní polohy.

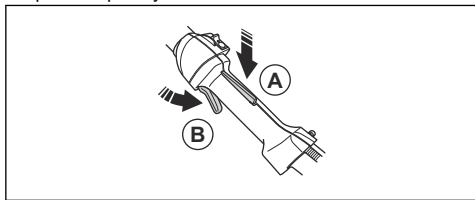

2. Uvolněte pojistku páčky plynu a zkontrolujte, že je ovládání plynu uzamčeno v poloze volnoběžných otáček.

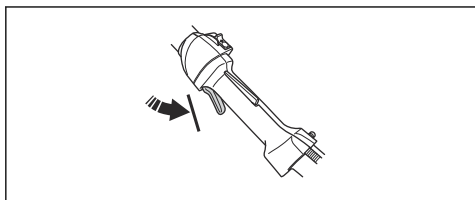

3. Stiskněte pojistku spínače plynu a zkontrolujte, zda se po uvolnění vrátí do své výchozí polohy.

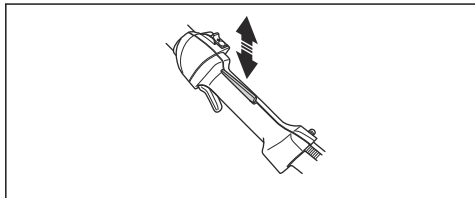

4. Zkontrolujte, zda se ovládání plynu a pojistka páčky plynu volně pohybují a zda vratné pružiny fungují správně.

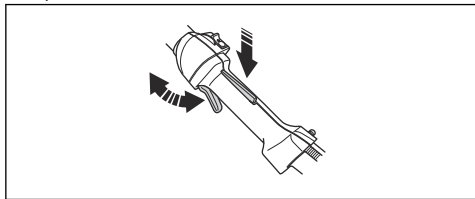

5. Spusťte výrobek a nastavte plný plyn. Další informace jsou uvedeny v části *Spuštění výrobku na strani 92*.

6. Uvolněte ovládání plynu a zkontrolujte, zda se řezací nástavec zastaví. Pokud se po uvedení ovládání plynu do polohy volnoběžných otáček řezací nástavec nadále otáčí, zkontrolujte seřízení karburátoru. Další informace jsou uvedeny v části *Údržba na strani 93*.

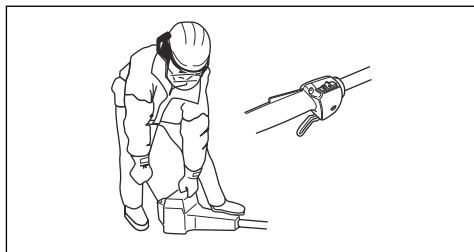

### Kontrola vypínače

1. Nastartujte motor.
2. Posuňte vypínač do polohy Stop a zkontrolujte, zda se vypne motor.

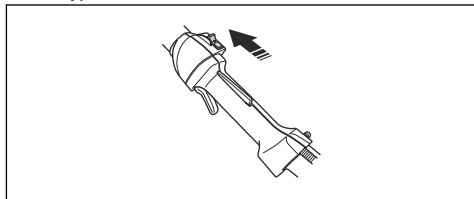

### Kontrola systému tlumení vibrací

Systém tlumení vibrací snižuje vibrace v rukojetích na minimum. To usnadňuje používání výrobku. Systém tlumení vibrací výrobku omezuje přenos vibrací mezi motorem a hřídelem výrobku.

1. Vypněte motor.
2. Proveďte vizuální kontrolu ohledně deformace a poškození, například prasklin.

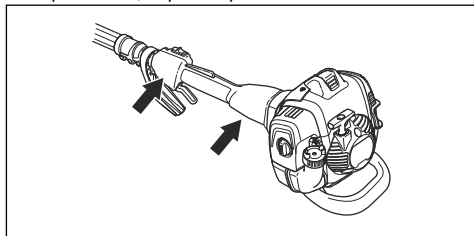

3. Prvky systému tlumení vibrací musí být instalovány správně.

## Kontrola tlumiče výfuku

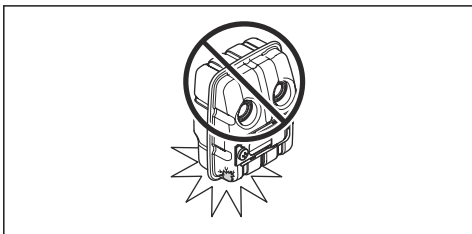

Tlumič výfuku je určen k omezení hladiny hluku na minimum a k usměrnění výfukových plynů směrem od obsluhy. V zemích s teplým a suchým počasím hrozí velké nebezpečí vzniku lesních požárů. Dodržujte místní předpisy a pokyny k údržbě.

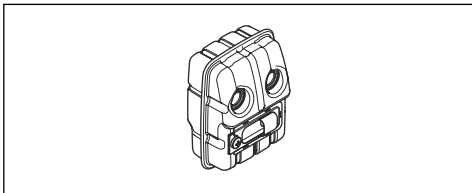

- Proveďte vizuální kontrolu ohledně poškození a deformací.
- Pravidelně kontrolujte, zda je tlumič výfuku správně připevněn k výrobku.

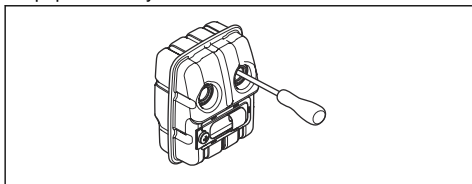

- Proveďte vizuální kontrolu lapače jisker.

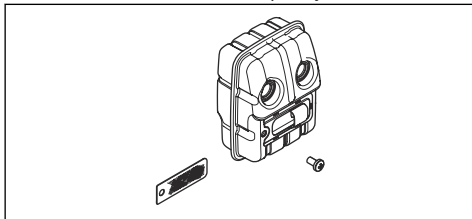

Další informace naleznete v části *Údržba tlumiče výfuku na straně 95*.

## Bezpečnost při manipulaci s palivem



**VÝSTRAHA:** Před použitím výrobku si přečtěte následující varování.

- Pokud je na výrobku palivo nebo olej, nespouštějte ho. Nechtěně palivo/olej z výrobku odstraňte a nechte výrobek uschnout. Nechtěně palivo z výrobku odstraňte.
  - Pokud si palivem polijete oblečení, okamžitě se převlékněte.
  - Zabraňte styku paliva s tělem, může způsobit zranění. Pokud se palivo na vaše tělo dostane, omyjte se vodou a mýdlem.
  - Pokud polijete výrobek nebo sebe olejem nebo palivem, nespouštějte motor výrobku.
  - Nepouštějte motor, pokud z něj něco uniká. Pravidelně kontrolujte, jestli z motoru nic neuniká.
  - Při manipulaci s palivem buďte opatrní. Palivo je hořlavé a výpary jsou výbušné a můžou způsobit zranění nebo smrt.
  - Nevdechujte palivové výpary, můžou způsobit zranění. Zajistěte dostatečné proudění vzduchu.
  - V blízkosti paliva ani motoru nekuřte.
  - Do blízkosti paliva ani motoru neumistujte horké předměty.
  - Když je spuštěný motor, nedoplňujte palivo.
  - Než začnete doplňovat palivo, přesvědčte se, že je motor studený.
  - Než doplníte palivo, pomalu otevřete uzávěr palivové nádrže a opatrně uvolněte tlak.
  - Při doplňování a míchání paliva (benzín a olej pro dvoudobé motory) nebo při vypouštění palivové nádrže zajistěte dostatečné proudění vzduchu.
  - Palivo a výpary paliva jsou vysoce hořlavé a jsou zdraví škodlivé při jejich vdechnutí a kontaktu s pokožkou. Buďte proto opatrní při manipulaci s palivem a dbejte na to, aby bylo v místě manipulace s palivem dostatečné proudění vzduchu.
  - Uzávěr palivové nádrže pečlivě dotáhněte, aby nedošlo k požáru.
  - Než výrobek spustíte, přejděte s ním minimálně 3 m (10 stop) od místa, kde jste doplňovali palivo.
  - Palivovou nádrž nepřepněte.
  - Přesvědčte se, že při pohybu výrobku nebo nádoby na palivo nemůže dojít k úniku.
  - Výrobek ani nádobu na palivo neumistujte do míst s otevřeným ohněm, jiskrami nebo zapalovacím plamínkem. Přesvědčte se, že v oblasti uložení nevyskytuje otevřený plamen.
  - Pro přenášení a skladování paliva používejte pouze schválené nádoby.
  - Před dlouhodobým uskladněním vyprázdněte palivovou nádrž. Dodržujte místní zákony ohledně likvidace paliva.
  - Před dlouhodobým uskladněním výrobek vyčistěte.
  - Než výrobek uskladníte, odstraňte koncovku kabelu zapalovací svíčky, aby motor nahodile nenastartoval.
- Nemíchejte palivo ve vnitřních prostorech nebo v blízkosti zdrojů tepla.

## Bezpečnostní pokyny pro údržbu



**VÝSTRAHA:** Před prováděním údržby výrobku si přečtěte následující varování.

- Provádějte pouze takové údržbářské a servisní úkony, které jsou uvedené v tomto návodu k používání. Všechny ostatní opravy svěřte profesionálnímu servisu.
- Pravidelně provádějte bezpečnostní kontroly, údržbu a servis podle pokynů uvedených v této příručce. Pravidelná údržba prodlužuje životnost výrobku a snižuje nebezpečí nehod. Viz pokyny v části *Údržba na strani 93*.
- Pokud po provedení údržby nelze potvrdit bezpečnostní kontroly uvedené v této příručce, obraťte se na prodejce poskytujícího servis. Garantujeme, že jsou pro váš výrobek k dispozici profesionální opravy a servis.

## Bezpečnostní pokyny pro řezací zařízení



**VÝSTRAHA:** Před použitím výrobku si přečtěte následující varování.

- Používejte výhradně námi doporučené kombinace vodící lišty, řetězu pily a nástrojů na broušení. Viz pokyny v části *Příslušenství na strani 103*.
- Při používání nebo údržbě řetězu pily noste ochranné rukavice. Zranění může způsobit i řetěz pily, který se nepohybuje.
- Udržujte řezací zuby správně naostřené. Postupujte podle pokynů a používejte doporučené vodítko pilníku. Poškozený nebo nesprávně naostřený řetěz pily zvyšuje nebezpečí nehod.

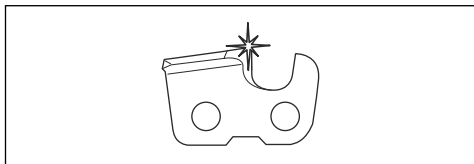

- Udržujte správnou výšku omezovacích zubů. Dodržujte naše pokyny a používejte doporučené nastavení výšky omezovacích zubů.

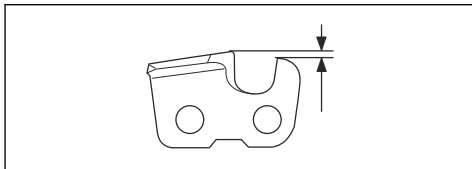

- Zkontrolujte, zda je pilový řetěz správně napnutý. Pokud není řetěz pily správně napnutý na vodící liště, může se z lišty uvolnit. Nesprávné napnutí řetězu pily zvyšuje opotřebení vodící lišty, řetězu pily a hnacího řetězového kola. Další informace naleznete v části *Napnutí řetězu pily na strani 99*.

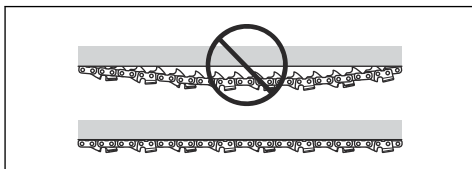

- Pravidelně provádějte údržbu řezacího zařízení a udržujte jej řádně namazané. Pokud není řetěz pily řádně mazán, zvyšuje se opotřebení vodící lišty, řetězu pily a hnacího řetězového kola.

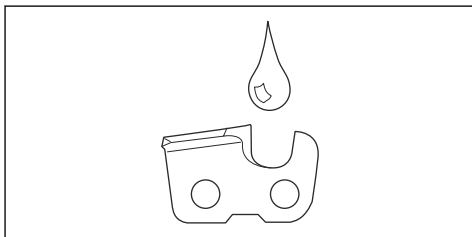

# Montáž

## Montáž krytu proti nárazu

1. Namontujte kryt pomocí tří šroubů.

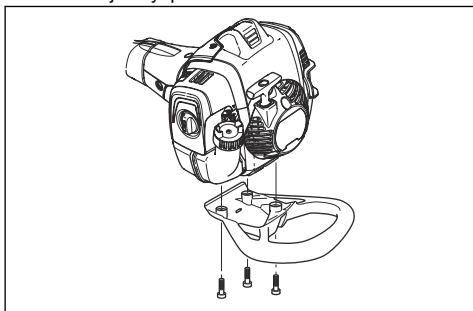

2. Utáhněte šrouby momentem 4 Nm (30 ft lb).
3. Když byl výrobek v provozu asi 20 hodin, šrouby utáhněte znovu.

## Montáž řezací hlavy



**VAROVÁNÍ:** Zajistěte, aby hnací hřídel uvnitř hřídele zapadla do výřezu na řezací hlavě.

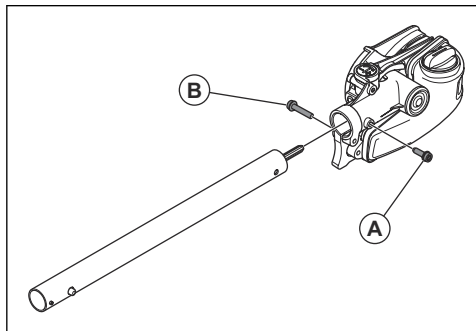

1. Povolte šroub na řezací hlavě. (A)
2. Nasadte řezací hlavu na hřídel a zarovnejte šroub (A) s otvorem ve hřídeli, jak je znázorněno na obrázku.
3. Prsty dotáhněte šroub (A). Ujistěte se, že šroub (A) zapadnul do otvoru ve hřídeli.
4. Dotáhněte šroub (A).
5. Dotáhněte šroub (B).

## Montáž lišty a řetězu

1. Odšroubujte matici lišty a sejměte ochranný kryt.

2. Nasadte lištu na šroub lišty. Zasuňte ji co nejvíce dozadu. Umístěte řetěz na hnací řetězové kolečko a do drážky ve vodící liště. Začněte na horní straně lišty.
3. Zkontrolujte, zda břity na řezacích člancích směřují na horním okraji vodící lišty dopředu.

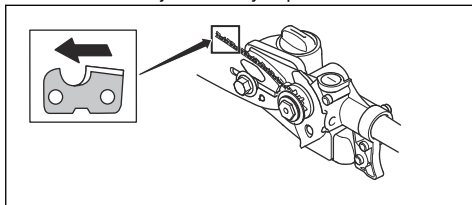

4. Nasadte kryt a zasuňte trn napínače řetězu (A) do otvoru v liště. Zkontrolujte, zda vodící články řetězu správně zapadají do hnacího řetězového kolečka (B) a zda je řetěz v drážce lišty (C). Utáhněte matici lišty rukou.

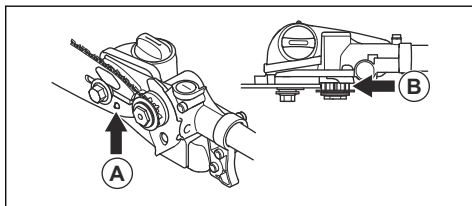

5. Napínejte řetěz otáčením napínacího šroubu řetězu kombinovaným klíčem po směru hodinových ručiček. V napínání řetězu pokračujte do té doby, dokud neodstraníte průvės na spodní straně lišty.

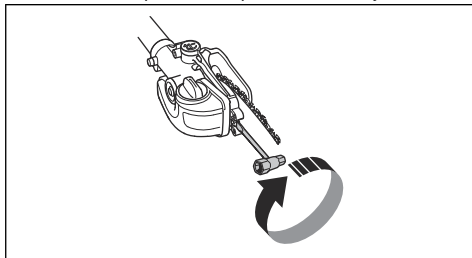

6. Řetěz je správně napnut, když není prověšen na spodní straně lišty a přitom je možné jej rukou volně posouvat. Přizvedněte a přidržujte v nadzvednuté poloze špičku lišty a kombinovaným klíčem utáhněte matice lišty.

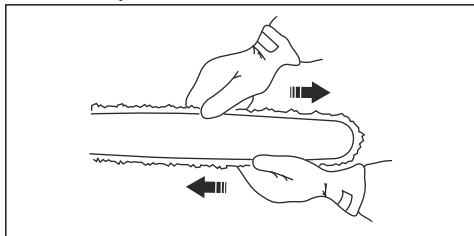

7. Během doby záběhu po nasazení nového řetězu je zapotřebí často kontrolovat jeho napětí. Pravidelně kontrolujte napnutí řetězu. Správně napnutý řetěz zaručuje dobrý řezný výkon a dlouhou životnost.

## Upravení délky hřídele

1. Vyšroubujte knoflík.

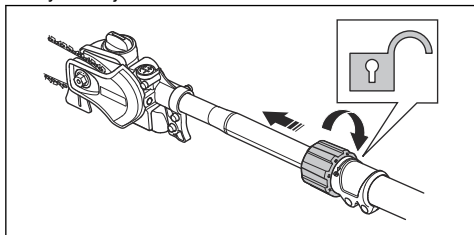

2. Vytáhněte hřídel do požadované délky.  
3. Knoflík dotáhněte.

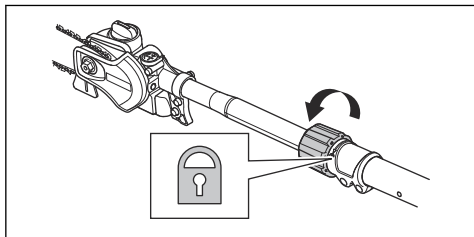

## Seřízení popruhu

Při práci s výrobkem vždy používejte nosný popruh. Nosný popruh poskytuje maximální kontrolu při obsluze výrobku. Nosný popruh také snižuje riziko únavy paží a zad.

1. Nasadte si nosný popruh.
2. Zahákne výrobek do opěrného háku popruhu.
3. Nastavte délku popruhu tak, aby byl opěrný hák zhruba na stejné úrovni s vaším pravým bokem.

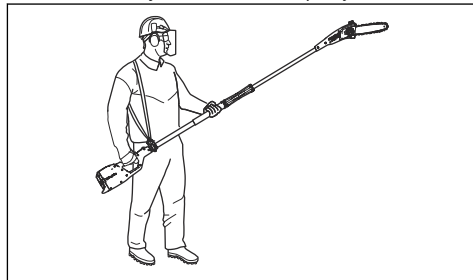

## Provoz

### Úvod



**VÝSTRAHA:** Před používáním produktu je třeba, abyste si přečetli a porozuměli kapitole o bezpečnosti.

### Kontrola před provozem

1. Zkontrolujte pracovní prostor. Odstraňte všechny předměty, které mohou být odmrštěny.
2. Zkontrolujte řetěz pily. Nepoužívejte tupé, prasklé nebo poškozené vybavení.
3. Zkontrolujte, zda je výrobek v perfektním provozním stavu.
4. Zkontrolujte, zda jsou všechny matice a šrouby dotažené.
5. Řetěz musí být řádně promazaný, viz část *Kontrola mazání řetězu na strani 100*.
6. Zkontrolujte, zda se řetěz pily vždy zastaví, když motor běží na volnoběh.

7. Výrobek používejte pouze k účelu, ke kterému je určen.
8. Zkontrolujte, zda jsou držadlo a bezpečnostní díly stroje v pořádku. Nikdy nepoužívejte stroj, v němž některé části chybí nebo byly oproti specifikacím upraveny.

## Palivo

Tento výrobek je vybaven dvoudobým motorem.



**VAROVÁNÍ:** Používání nesprávného typu paliva může vést k poškození motoru. Používejte směs benzínu a oleje pro dvoudobé motory.

## Předmíchané palivo

- Používejte předmíchané alkylátové palivo Husqvarna. Zajistí nejlepší výkon výrobku a prodlouží životnost motoru. Toto palivo obsahuje méně škodlivých chemikálií v porovnání s běžným palivem a snižuje množství škodlivých výfukových plynů. Množství zbytků po spálení je s tímto palivem menší a díky tomu jsou součásti motoru čistější.

## Míchání paliva

### Benzín



**VAROVÁNÍ:** Nepoužívejte benzín s oktanovým číslem nižším než 90 RON (87 AKI). Můžete tím výrobek poškodit.



**VAROVÁNÍ:** Nepoužívejte benzín s koncentrací etanolu vyšší než 10 % (E10). Můžete tím výrobek poškodit.



**VAROVÁNÍ:** Nepoužívejte olovnatý benzín. Můžete tím výrobek poškodit.

- Vždy používejte bezolovnatý benzín oktanovým číslem minimálně 90 RON (87 AKI) s koncentrací etanolu nižší než 10 % (E10).
- Pokud výrobek používáte často s průběžně vyššími otáčkami motoru, používejte benzín s vyšším oktanovým číslem.
- Vždy používejte směs kvalitního bezolovnatého benzínu a oleje.

### Olej pro dvoudobé motory

- Nejlepších výsledků dosáhnete s olejem pro dvoudobé motory Husqvarna.
- Není-li k dispozici olej pro dvoudobé motory Husqvarna, použijte kvalitní olej pro dvoudobé motory určený pro vzduchem chlazené motory. Správný olej vám doporučí servisní prodejce.



**VAROVÁNÍ:** Nepoužívejte olej pro dvoudobé motory chlazené vodou (olej pro lodní motory). Nepoužívejte olej pro čtyřdobé motory.

## Míchání paliva a oleje pro dvoudobé motory

Benzín, l	Olej pro dvoudobé motory, l
	<b>2 % (50:1)</b>
5	0,10
10	0,20
15	0,30
20	0,40



**VAROVÁNÍ:** Při míchání pouze malého množství paliva hrozí riziko, že malá chyba v poměru významně ovlivní výslednou směs. Pečlivě odměřte množství oleje, který bude přimíchán do paliva, aby bylo zajištěno, že docílíte správného poměru.

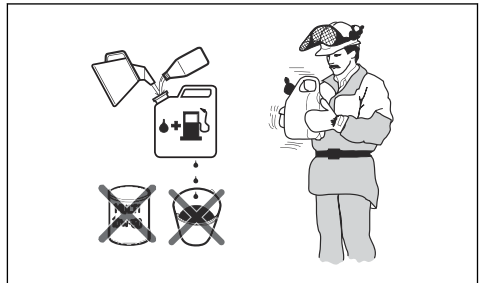

1. Doplníte polovinu množství benzínu do čisté nádoby na palivo.
2. Přidejte celé množství oleje.
3. Směs paliva řádně protřepejte.
4. Přidejte do nádoby zbývající množství benzínu.
5. Směs paliva dobře protřepejte.



**VAROVÁNÍ:** Neskladujte směs paliva déle než 1 měsíc.

## Doplňování paliva do palivové nádrže

1. Očistěte plochu kolem víčka palivové nádrže.
2. Protřepejte nádobu, aby se palivo zcela promíchalo. Používejte nádoby na palivo s plicnicí hrdlem s ochrannou proti přeplnění.
3. Naplňte palivovou nádrž.

4. Pevně dotáhněte víčko palivové nádrže.
5. Před nastartováním přemístěte výrobek alespoň 3 m (10 stop) od místa, kde jste doplňovali palivo, a zdroje paliva.

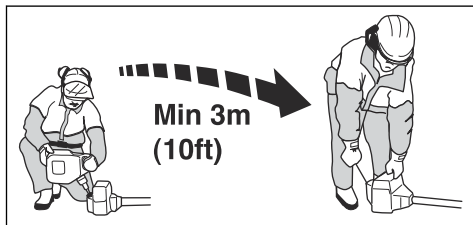

**VAROVÁNÍ:** Znečištění v nádržkách způsobuje poruchy. Pravidelně čistěte palivovou nádrž a nádrž oleje na mazání řetězu a měňte palivový filtr jednou ročně nebo častěji.

### Záběh motoru

- Během prvních 10 hodin provozu nepoužívejte plný plyn bez zatížení po dlouhou dobu.

### Používání správného oleje na mazání řetězu



**VÝSTRAHA:** Nepoužívejte vyjetý olej, který může způsobit zranění nebo poškodit životní prostředí. Vyjetý olej také způsobuje poškození čerpadla oleje, vodicí lišty a řetězu pily.



**VÝSTRAHA:** Pokud není mazání řezacího zařízení dostatečné, řetěz pily se může přetrhnout. Nebezpečí vážného zranění či smrti obsluhy.



**VÝSTRAHA:** Tento výrobek má funkci, která zajistí, že se benzín spotřebuje dříve než olej na mazání řetězu. Používejte správný olej na mazání řetězu, aby mohla tato bezpečnostní funkce správně fungovat. Při výběru oleje na mazání řetězu se poraďte se servisním prodejcem.

**Povšimněte si:** Tento výrobek je vybaven systémem automatického mazání řetězu. Můžete také seřídit průtok oleje. Další informace naleznete v části *Nastavení mazání řetězu na straně 100*.

- Používejte olej Husqvarna na mazání řetězu, který zajišťuje maximální životnost řetězu pily a minimalizuje poškození životního prostředí. Pokud není olej Husqvarna k dispozici, doporučujeme používat standardní olej na mazání řetězu.

- Používejte olej na mazání řetězu s dobrou přilnavostí k řetězu pily.
- Používejte olej na mazání řetězu se správným rozsahem viskozity podle teploty vzduchu.



**VAROVÁNÍ:** Pokud je olej příliš řídký, spotřebuje se dříve než palivo. Při teplotách nižších než 0 °C (32 °F) jsou některé oleje příliš husté, což může způsobit poškození součástí čerpadla oleje.

- Používejte doporučené řezací zařízení. Další informace naleznete v části *Příslušenství na straně 103*.

### Použití výrobku

- Výrobek přidržíte co nejlíže u těla, abyste dosáhli co nejlepší rovnováhy. Přeneste váhu stroje na nosný popruh, aby byl snáze ovladatelný.
- Ověřte si, že se hrot nedotýká země.
- Při práci nepospíchejte, ale pracujte stejnoměrně, dokud nejsou všechny větve čistě ostříhány.
- Po provedení každého pracovního úkonu nechte motor jít na volnoběh. Je-li motor po delší dobu v chodu nezatížený a na plný plyn je nebezpečí jeho vážného poškození.
- Pracujte vždy na plný plyn.
- Snažte se vždy postavit tak, abyste větve mohli řezat ve správném úhlu.

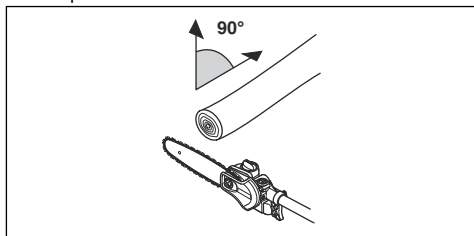

- Při práci nedržte hřídel přímo před sebou (jako rybářský prut), jelikož se zvýší výsledná hmotnost řezacího nástavce.

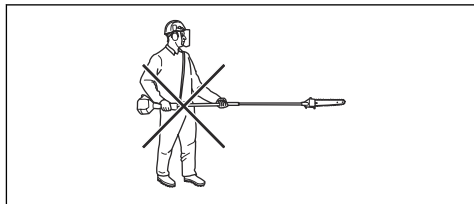

- Velké větve řezejte po částech, abyste měli větší kontrolu nad místem dopadu.

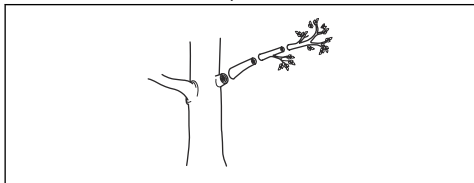

- Nikdy neřezejte vyboulená místa, ve kterých větev navazuje na kmen, jelikož by se zpomalilo hojení a zvýšilo riziko napadení houbou.

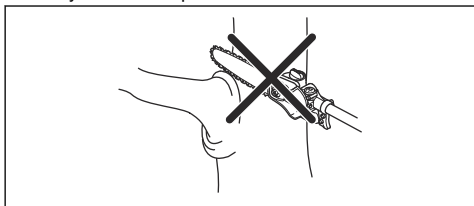

- Zarážku řezací hlavy při řezání opřete o větev. Zarážka usnadňuje práci a také brání „nadskakování“ řezacího nástavce na větví.

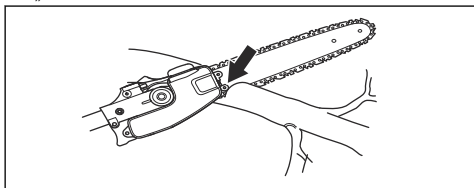

- Před uříznutím větve ji nejprve zespona nařízněte. Tím se zabrání trhání kůry, které by mohlo zpomalit hojení a způsobit trvalé poškození stromu. Naříznutí proveďte maximálně do jedné třetiny tloušťky větve, aby nedošlo k zaseknutí. Při vytahování řezacího nástavce z větve nechte řetěz běžet, aby neohrozilo jeho zaseknutí.

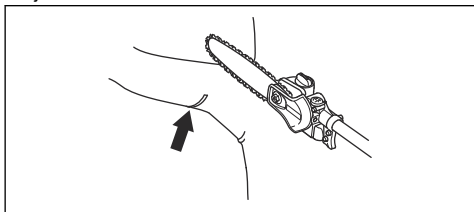

- Přeneste váhu stroje na nosný popruh, aby byl snáze ovladatelný.
- Udržujte stabilní postoj a ujistěte se, že nehrozí pád větvi, kamení a stromů.



**VÝSTRAHA:** Nikdy nepřidávejte plyn, pokud na sekací nástavec nevidíte.

## Příprava výrobku na spuštění

1. Stlačte pomocnou palivovou pumpičku desetkrát za sebou.

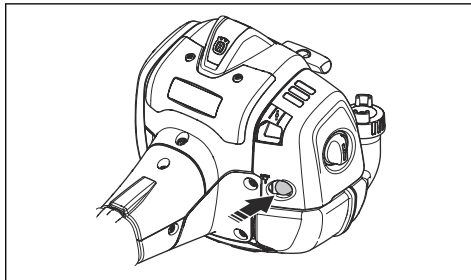

**Povšimněte si:** Pumpičku je nutné zcela naplnit.

2. Přepněte ovládání sytiče do polohy sytiče.

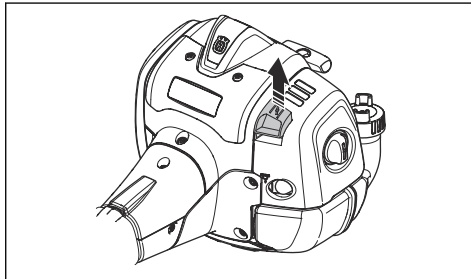

**VÝSTRAHA:** Po spuštění motoru se sytíčem se řetěz pily začne okamžitě otáčet.

## Spuštění výrobku



**VÝSTRAHA:** Před spuštěním výrobku si přečtěte varování v kapitole ohledně bezpečnosti (viz část *Bezpečnost na strani 82*).

1. Používejte ochranné rukavice.
2. Přitiskněte celý výrobek k zemi levou rukou.



**VAROVÁNÍ:** Nepoužívejte nohy!

3. Uchopte rukojeť startovací šňůry pravou rukou.
4. Zvolna vytáhněte startovací šňůru, až pocítíte odpor (v této chvíli došlo k zaskočení západek ve startovacím mechanismu).



**VÝSTRAHA:** Nikdy si neomotávejte startovací šňůru kolem ruky.

- Vytáhněte rychle a silou šňůru.



**VAROVÁNÍ:** Nevytahujte celou délku startovací šňůry, nepouštějte rukojeť a nenechávejte plně vytaženou šňůru samovolně navíjet. Můžete tím výrobek poškodit.

- Tahejte za startovací šňůru, dokud se motor nespustí, nebo maximálně 5krát.
- Sytič znovu nastavte při spuštění motoru nebo po 5. zatažení za startovací šňůru.
- V případě potřeby opakovaně vytahujte startovací šňůru, dokud se motor nespustí.
- Nechte motor běžet 10 sekund.
- Postupně přidávejte plyn.
- Zkontrolujte, zda motor běží plynule.

**Povšimněte si:** Pokud se motor zastaví, zopakujte postup.

## Informace o povrchu



**VÝSTRAHA:** Nedotýkejte se žádnou částí těla šedě označené oblasti. Pokud se dotknete šedě označené oblasti, může dojít k popálení kůže. V případě, že je poškozená koncovka kabelu zapalovací svíčky, může také dojít k úrazu elektrickým proudem.

Nikdy nepoužívejte výrobek s vadnou koncovkou kabelu zapalovací svíčky

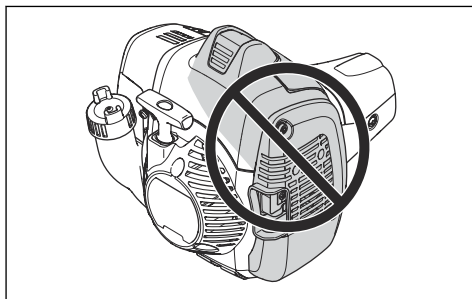

## Zastavení výrobku

- Posunutím vypínače do polohy Stop vypněte motor.

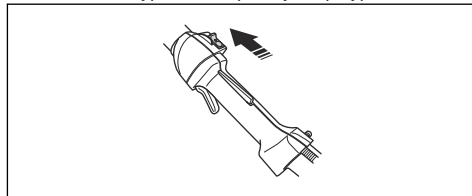

**VAROVÁNÍ:** Vypínač se automaticky vrátí do původní polohy. Abyste se při montáži, kontrole anebo údržbě vyhnuli náhodnému nastartování, je nutno vždy vyjmout koncovku kabelu zapalovací svíčky ze zapalovací svíčky.

## Údržba

### Úvod

V následujících odstavcích najdete některé pokyny k provádění obecné údržby. Pokud potřebujete další informace, spojte se se servisem.

### Plán údržby

Níže je uveden seznam kroků údržby, které je třeba na výrobku provádět. Většina bodů je popsána dále v této kapitole.

**Povšimněte si:** Uživatel smí provádět pouze takové údržbářské a servisní úkony, které jsou popsány v tomto návodu k použití. Rozsáhlejší zásahy je nutno nechat provést v autorizované servisní dílně.

Údržba	Denně	Týdně	Měsíčně
Vyčistěte vnější povrch.	X		
Zkontrolujte, zda pojistka páčky plynu a plyn fungují správně.	X		
Proveďte kontrolu vypínače a vyzkoušejte, zda funguje správně.	X		
Zkontrolujte, zda se řetěz pily neotáčí při chodu motoru na volnoběžné otáčky.	X		
Vyčistěte vzduchový filtr. V případě potřeby proveďte výměnu.	X		

Údržba	Denně	Týdně	Měsíčně
Zkontrolujte, zda se na pilovém řetězu nenacházejí viditelné praskliny nýtů a článků, zda není pilový řetěz zatuhlý nebo zda nejsou nýty a články nadměrně opotřebené.	X		
Vyčistěte prostor pod ochranným krytem.	X		
Zkontrolujte, zda jsou šrouby a matice dotažené.	X		
Zkontrolujte těsnost motoru, palivové nádrže a palivových vedení.	X		
Vyčistěte chladicí systém.		X	
Zkontrolujte startér a startovací šňůru ohledně poškození.		X	
Zkontrolujte antivibrační prvky ohledně poškození a prasklin.		X	
Očistěte prostor okolo zapalovací svíčky. Demontujte ji a zkontrolujte vzdálenost elektrod. Nastavte správnou vzdálenost (viz část <i>Technické údaje na straně 102</i> ) nebo vyměňte zapalovací svíčku. Zkontrolujte, zda je zapalovací svíčka vybavena krytem.		X	
Očistěte vnější povrch karburátoru a jeho okolí.		X	
Zbruste veškeré otřepy z hran vodicí lišty.		X	
Vyčistěte nebo vyměňte sítko lapače jisker na tlumiči výfuku.		X	
Vyčistěte palivovou nádrž.			X
Zkontrolujte, zda není palivový filtr znečištěný nebo palivová hadice popraskaná nebo jinak poškozená. V případě potřeby proveďte výměnu.			X
Proveďte kontrolu všech elektrických kabelů a konektorů.			X
Zkontrolujte opotřebení spojky, pružin spojky a bubnu spojky. V případě potřeby nechte provést výměnu v autorizované servisní dílně.			X
Zkontrolujte zapalovací svíčku. V případě potřeby zapalovací svíčku vyměňte.			X
Zkontrolujte, zda není dielektrický hřídel opotřebený nebo poškozený. Nepoužívejte výrobek, pokud je dielektrický hřídel opotřebený nebo poškozený. Další informace najdete v normě OSHA 1910.269.	X		

## Úprava volnoběžných otáček

1. Než nastavíte volnoběh, zkontrolujte čistotu vzduchového filtru a to, zda je nasazen kryt vzduchového filtru.
2. Nastartujte produkt. Viz část *Spuštění výrobku na straně 92*

3. Pomocí stavěcího šroubu T, který je popsán symbolem T, nastavte volnoběžné otáčky. Otáčejte stavěcím šroubem ve směru hodinových ručiček, dokud se řetěz pily nezačne otáčet.

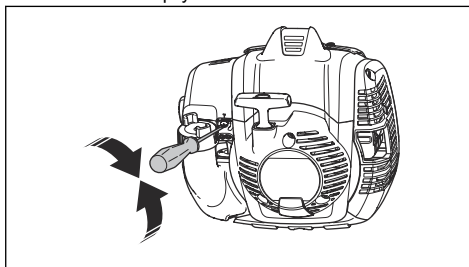

4. Otáčejte stavěcím šroubem volnoběžných otáček proti směru hodinových ručiček, dokud se řetěz pily nezastaví.

Rychlost volnoběhu je správná tehdy, když má motor klidný chod v každé poloze. Volnoběžné otáčky musí být nižší než otáčky, když se pilový řetěz začne pohybovat.



**VÝSTRAHA:** Pokud se řetěz pily nezastaví po nastavení volnoběžných otáček, obraťte se na nejbližší servis. Nepoužívejte výrobek, dokud není správně seřízen nebo opraven.

**Povšimněte si:** Doporučené volnoběžné otáčky naleznete v části *Technické údaje na strani 102*.

## Údržba tlumiče výfuku

Tlumič výfuku snižuje hladinu hluku a usměrňuje výfukové plyny směrem od uživatele.



**VÝSTRAHA:** Tlumiče výfuku vybavené katalyzátorem se během provozu velmi zahřívají a zůstávají horké ještě určitou dobu po vypnutí výrobku. To platí i při volnoběhu. Pokud se dotknete výrobku, může dojít k popálení kůže. Myslete na nebezpečí požáru.

1. Vypněte výrobek a nechte jej vychladnout.
2. Sundejte kryt tlumiče výfuku.

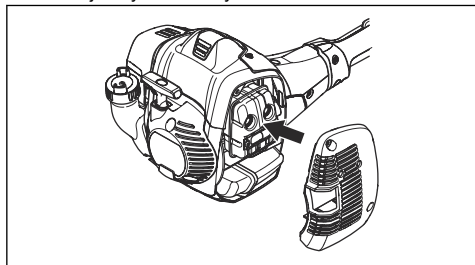

3. Odmontujte šroub držící lapač jisker.

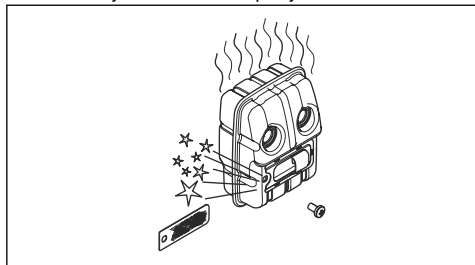

4. Pokud je lapač jisker znečištěný, vyčistěte jej, nebo jej vyměňte, pokud je poškozený.



**VAROVÁNÍ:** Pokud je lapač jisker poškozený, je nutné jej vyměnit.

Nepoužívejte výrobek, pokud lapač jisker v tlumiči výfuku chybí nebo je poškozený.



**VAROVÁNÍ:** Často znečištěný lapač jisker indikuje sníženou funkčnost katalytického konvertoru. Požádejte servis o kontrolu tlumiče výfuku. Znečištěný lapač jisker způsobuje přehřívání, které může vést k poškození válce a pístu.

## Chladicí systém

Výrobek je vybaven chladicím systémem, který udržuje nejnižší možnou provozní teplotu.

Čistěte součásti chladicího systému kartáčem jednou týdně nebo v náročných podmínkách častěji. Znečištěný nebo ucpaný chladicí systém má za následek přehřívání výrobku, což vede k poškození válce a pístu.

Chladicí systém se skládá z následujících součástí:

1. Sání vzduchu v krytu startéru,
2. Lopatky ventilátoru,
3. Chladicí žebra na válci
4. Kryt válce.
5. Kryt tlumiče výfuku.
6. Plech tlumiče výfuku.

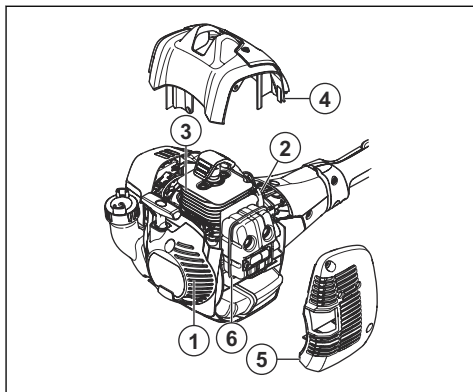

## Kontrola zapalovací svíčky



**VAROVÁNÍ:** Vždy používejte doporučený typ zapalovacích svíček, viz část *Technické údaje na strani 102*. Nesprávný typ zapalovací svíčky může způsobit poškození výrobku.

- Zkontrolujte zapalovací svíčku, pokud má motor malý výkon, špatně startuje nebo nefunguje správně ve volnoběžných otáčkách.
- Aby se snížilo nebezpečí přítomnosti nechtěných materiálů na elektrodách zapalovací svíčky, dodržujte tyto pokyny:

- Zkontrolujte, zda jsou správně nastaveny volnoběžné otáčky.
  - Zkontrolujte správnost palivové směsi.
  - Zkontrolujte, zda je vzduchový filtr čistý.
- Jestliže je zapalovací svíčka znečištěná, vyčistěte ji a zkontrolujte, zda je vzdálenost elektrod zapalovací svíčky správná, viz část *Technické údaje na strani 102*.

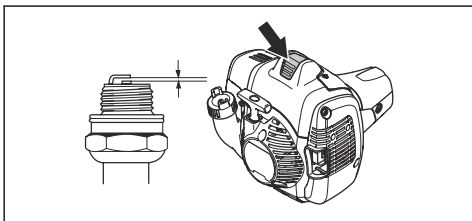

- V případě potřeby zapalovací svíčku vyměňte.

## Vzduchový filtr

Odstraňte prach a nečistoty ze vzduchového filtru, aby byl čistý a zabránilo se následujícím problémům:

- Poruchy karburátoru.
- Problémy při spouštění výrobku.
- Snižování výkonu motoru
- Vyšší opotřebení součástí motoru.
- Příliš vysoká spotřeba paliva.

### Čištění vzduchového filtru



**VAROVÁNÍ:** Poškozený či velmi znečištěný vzduchový filtr nebo filtr nasáklý palivem je nutné vždy vyměnit.

Pravidelně odstraňujte ze vzduchového filtru nečistoty a prach. To slouží jako prevence poruch karburátoru, problémů se startování, ztráty výkonu motoru, opotřebení dílů motoru a větší než obvyklé spotřeby paliva.

Pokud používáte vzduchový filtr dlouho, nelze jej řádně vyčistit. Vzduchový filtr měňte v pravidelných intervalech za nový. Další informace jsou uvedeny v části *Plán údržby na strani 93*.

- Přesunutím páčky sytiče nahoru uzavřete kapku sytiče.

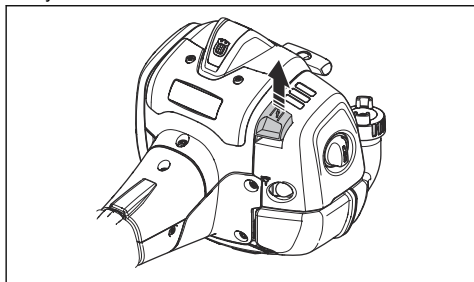

- Odmontujte kryt vzduchového filtru a vzduchové filtry.

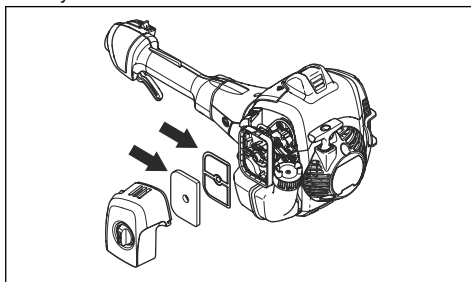

- Vyčistěte filtry teplou mýdlovou vodou.
- Pokud nelze vzduchové filtry zcela vyčistit, vyměňte je. Poškozený vzduchový filtr vždy vyměňte.
- Vyčistěte vnitřní povrch krytu vzduchového filtru. Použijte stlačený vzduch nebo kartáč.
- Zkontrolujte pryžové těsnění na vzduchovém filtru. Pokud je pryžové těsnění poškozeno, vyměňte vzduchový filtr.
- Před montáží zkontrolujte, že je vzduchový filtr suchý.

## Kontrola hnacího kolečka řetězu

- Pravidelně kontrolujte úroveň opotřebení hnacího řetězového kolečka. Vyměňte jej, pokud je nadměrně opotřebené.

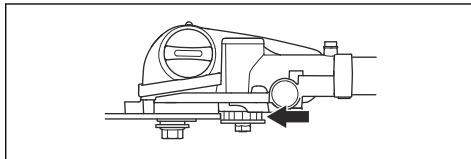

## Kontrola žacího ústrojí

- Zkontrolujte, zda nejsou na nýtech a člancích praskliny a zda nejsou nýty volné. V případě potřeby proveďte výměnu.

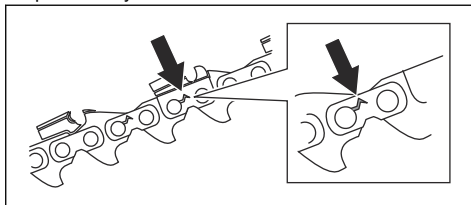

- Zkontrolujte, zda se řetěz pily snadno ohýbá ve spojích článků. Vyměňte řetěz pily, pokud je příliš tuhý.
- Určete, zda nejsou nýty a články opotřebené tak, že porovnáte řetěz pily s novým řetězem.

4. Vyměňte řetěz pily, pokud je nejdelší část řezacího zubu menší než 4 mm (0,16 palce). Vyměňte také řetěz pily, pokud jsou praskliny na řezacích zubech.

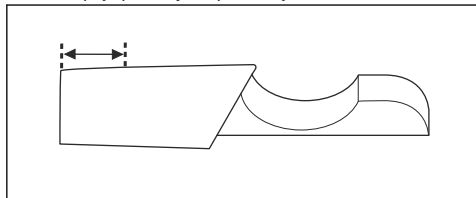

## Kontrola vodící lišty

1. Zkontrolujte, zda není ucpaný olejový kanálek. V případě potřeby proveďte čištění.

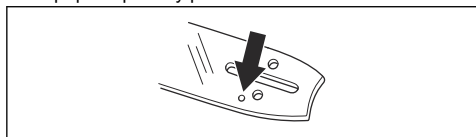

2. Zkontrolujte, zda nejsou na hraně vodící lišty otřepy. Odstraňte otřepy pomocí pilníku.

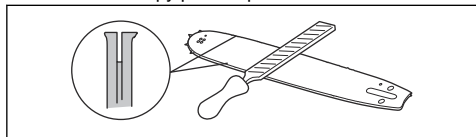

3. Vyčistěte drážku ve vodící liště.

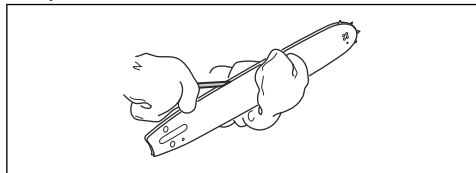

4. Zkontrolujte, zda není vodící lišta opotřebovaná. V případě potřeby zapalovací svíčku vyměňte.

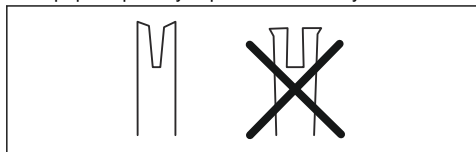

5. Zkontrolujte, zda není špička lišty drsná nebo příliš opotřebovaná.

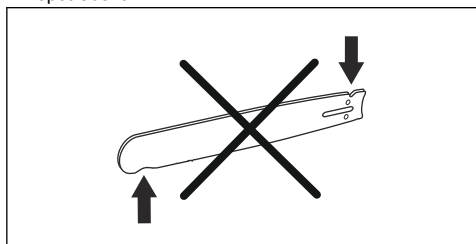

6. Zkontrolujte, zda se řetězové kolečko na špičce lišty volně otáčí a zda není mazací otvor v řetězovém kolečku na špičce lišty ucpaný. V případě potřeby kolečko namažte a otvor vyčistěte.

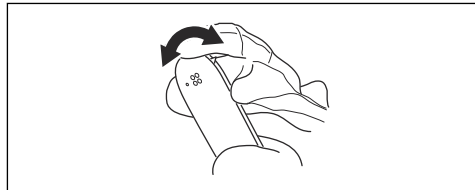

7. Denně otáčejte vodící lištu, aby se prodloužil její životní cyklus.

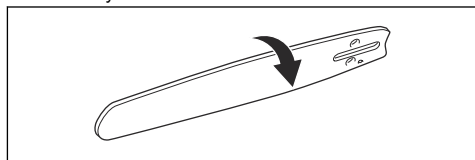

## Ostření pilového řetězu

### Informace o vodící liště a řetězu pily



**VÝSTRAHA:** Při používání nebo údržbě řetězu pily noste ochranné rukavice. Zranění může způsobit i řetěz pily, který se nepohybuje.

Vyměňte opotřebovanou nebo poškozenou vodící lištu nebo řetěz pily za kombinaci lišty a řetězu doporučené společností Husqvarna. To je nezbytné pro udržení bezpečnostních funkcí výrobku. Seznam doporučených kombinací lišty a řetězu naleznete v části *Příslušenství na strani 103*.

- Délka vodící lišty, in/cm. Informace o délce vodící lišty obvykle naleznete na zadním konci vodící lišty.

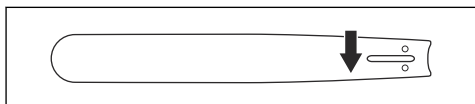

- Počet zubů na řetězovém kolečku špičky lišty (T).

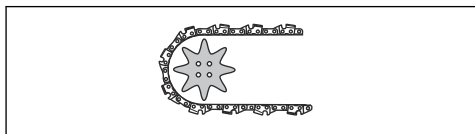

- Rozteč řetězu, in. Vzdálenost mezi vodícími články řetězu pily musí odpovídat vzdálenostem mezi zuby

na řetězovém kolečku na špičce lišty i na hnacím řetězovém kole.

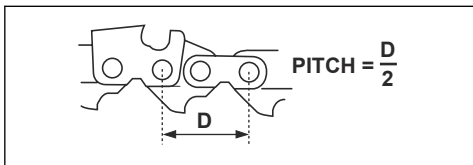

- Počet vodících článků (ks). Počet vodících článků závisí na typu vodící lišty.

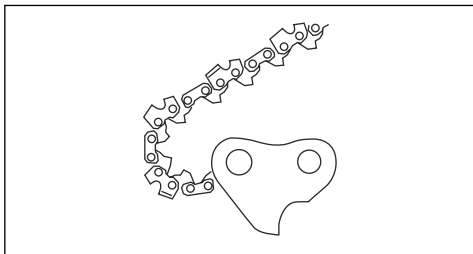

- Šířka drážky lišty, in/mm. Šířka drážky ve vodící liště musí být stejná jako šířka vodících článků řetězu.

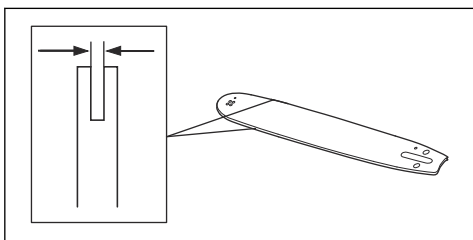

- Otvor pro mazání řetězu a otvor pro napínač řetězu. Vodící lišta musí být vhodná pro příslušný výrobek.

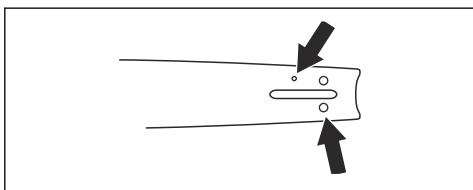

- Tloušťka vodícího článku, mm/in.

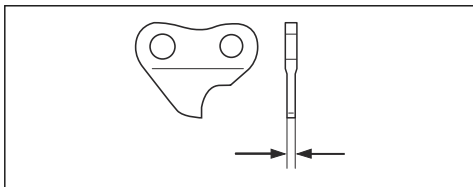

## Obecné informace o ostření frézovacích zubů

Nepoužívejte tupý řetěz pily. Pokud je řetěz pily tupý, musíte vyvinout větší tlak k zatlačení vodící lišty do dřeva. Pokud je řetěz pily velmi tupý, nebudou se vytvářet piliny, ale pouze prach.

Ostrý řetěz pily prochází snadno dřevem a piliny jsou dlouhé a silné.

Řezací zub (A) a omezovací zub (B) společně tvoří řezací část řetězu pily, tzv. řezací článek. Rozdíl výšky mezi těmito dvěma zuby zajišťuje hloubku řezu (nastavení výšky omezovacích zubů).

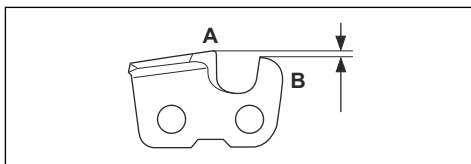

Při ostření frézovacích zubů zohledněte následující informace:

- Úhel broušení.

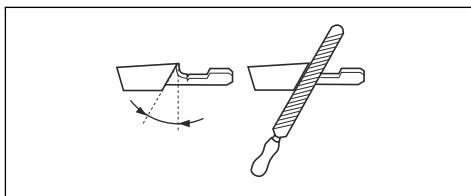

- Úhel břitu.

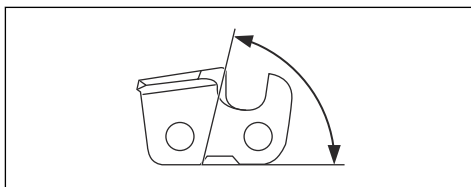

- Poloha pilníku.

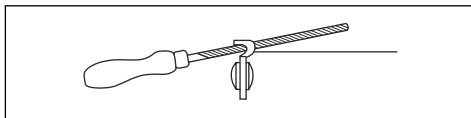

- Průměr pilníku.

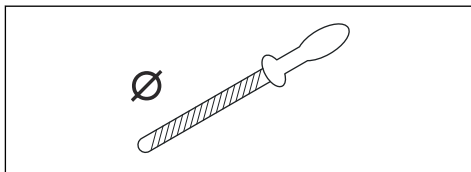

Bez správného vybavení není snadné řetěz pily správně naostřit. Používejte vodítko pilníku Husqvarna. To vám pomůže maximalizovat řezný výkon.

**Povšimněte si:** Informace o ostření řetězu pily naleznete v části *Ostření řezacích zubů na strani 99*.

## Ostření řezacích zubů

1. Pomocí kulatého pilníku a vodítka pilníku naostřete řezací zuby.

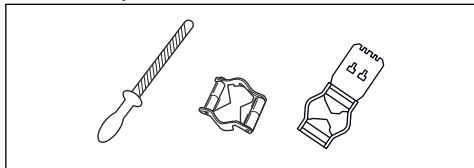

**Povšimněte si:** Viz část *Príslušenství na strani 103* s informacemi o pilníku a vodítku pilníku, které pro váš pilový řetěz doporučuje společnost Husqvarna.

2. Přiložte řádně vodítko pilníku k řezacímu zubu. Viz pokyny dodané s vodítkem pilníku.
3. Přejeďte pilníkem z vnitřní strany řezacích zubů směrem ven. Při zpětném pohybu tlačte méně.

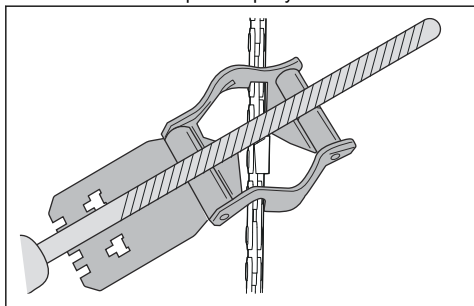

4. Naostřete všechny řezací zuby na jedné straně.
5. Otočte výrobek a naostřete zuby na druhé straně.
6. Zkontrolujte, zda je délka všech řezacích zubů stejná.

## Obecné informace o nastavení výšky omezovacích zubů

Nastavení výšky omezovacího zubu (C) se změní po naostření řezacího zubu (A). Aby bylo možné udržet maximální řezný výkon, musíte naostřením omezovacích zubů (B) docílit doporučeného nastavení výšky omezovacích zubů. Pokyny o nastavení výšky omezovacích zubů pro váš řetěz pily naleznete v části *Technické údaje na strani 102*.

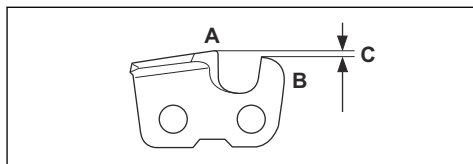

## Nastavení výšky omezovacího zubu

Než začnete nastavovat výšku omezovacích zubů nebo ostřit řezací články, přečtete si pokyny v části *Ostření řezacích zubů na strani 99s* pokyny. Doporučujeme výšku omezovacích zubů upravovat při každém třetím ostření řetězu.

Doporučujeme používat naši měрку omezovacích zubů. Docílíte tak správné výšky omezovacích zubů a správného úhlu hrany omezovacích zubů.

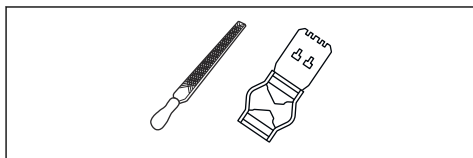

1. Pomocí plochého pilníku a měřky omezovacích zubů upravte nastavení výšky omezovacích zubů. Používejte výhradně doporučenou měрку omezovacích zubů Husqvarna. Docílíte tak správné výšky omezovacích zubů a správného úhlu hrany omezovacích zubů.
2. Položte měрку omezovacích zubů na řetěz pily.

**Povšimněte si:** Více informací o použití měřky omezovacích zubů naleznete na obalu.

3. Pomocí plochého pilníku zbruste horní část omezovacího zubu, která vyčnívá nad měrkou omezovacích zubů.

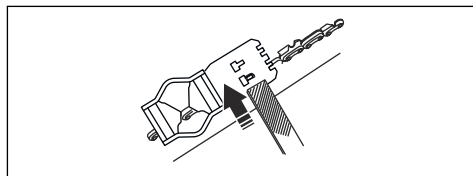

## Napnutí řetězu pily



**VÝSTRAHA:** Nesprávně napnutý řetěz pily se může uvolnit z vodící lišty a způsobit vážné zranění nebo usmrcení.

Při používání se řetěz pily prodlužuje. Proto jej pravidelně seřizujte.

1. Uvolněte matici lišty, která přidrzuje kryt spojky/brzdu řetězu. Použijte klíč.

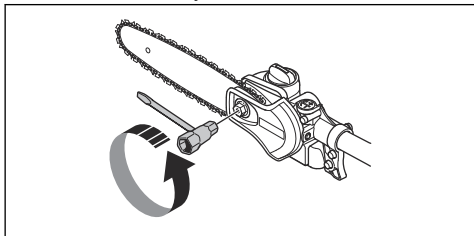

2. Utáhněte co nejvíce rukou matici lišty.
3. Zvedněte přední část vodící lišty a otočte šroubem napínače řetězu. Použijte klíč.

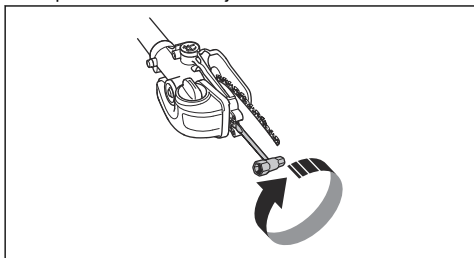

4. Napínejte řetěz pily, aby byl dostatečně napnutý na vodící liště, ale zároveň se mohl snadno pohybovat.
5. Dotáhněte matici vodící lišty pomocí klíče a zároveň zvedněte přední část vodící lišty.

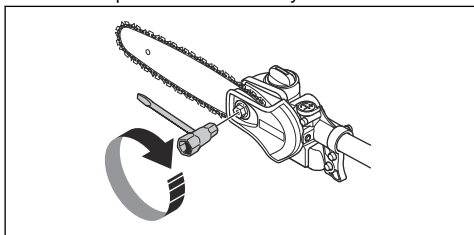

6. Rukou potáhněte za řetěz pily a zkontrolujte tak, že se volně otáčí a že není na vodící liště prověšený.

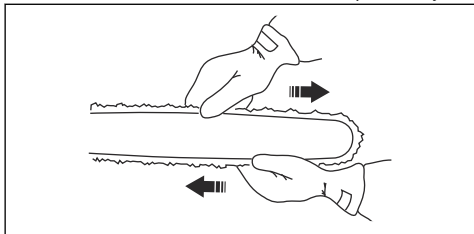

## Plnění oleje na mazání řetězu.

1. Odšroubujte víčko nádrže na olej na vrchní části vodící lišty.

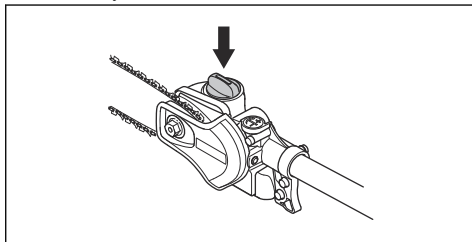

2. Naplňte nádrž olejem Husqvarna na mazání řetězu.
3. Znovu našroubujte víčko.

## Kontrola mazání řetězu

1. Kontrolujte mazání řetězu při každém doplňování paliva. Ze vzdálenosti asi 20 cm (8 palců) namířte špičku řezné lišty na světlou plochu. Po 1 minutě běhu motoru na 75 % plynu by na světle zbarveném povrchu měla být zřetelná olejová stopa.

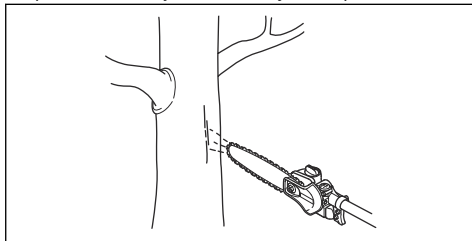

2. Pokud mazání řetězu nefunguje správně, zkontrolujte vodící lištu. Viz pokyny v části *Kontrola vodící lišty na straně 97*. Pokud kroky údržby nevyřešily problém, obraťte se na servisního prodejce.

## Nastavení mazání řetězu



**VÝSTRAHA:** Před prováděním seřízení čerpadla oleje vypněte motor.

Otočte stavěcí šroub čerpadla oleje. Použijte šroubovák nebo kombinovaný klíč.

- Průtok oleje zvýšíte otáčením nastavovacího šroubu ve směru chodu hodinových ručiček.

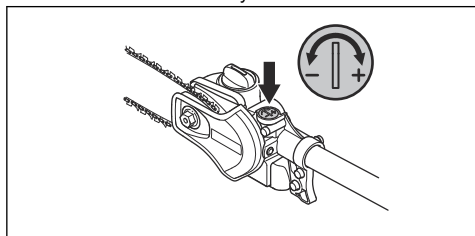

- Průtok oleje snížíte otáčením nastavovacího šroubu proti směru chodu hodinových ručiček.

## Odstraňování problémů

### Motor nespouští.

Kontrola	Možná příčina	Pracovní postup
Vypínač.	Vypínač je v poloze Stop.	Nechte vypínač vyměnit ve schváleném servisu.
Palivová nádrž.	Nesprávný typ paliva.	Vypusťte palivovou nádrž a doplňte správné palivo.
Zapalovací svíčka a válec.	Zapalovací svíčka je znečištěná nebo mokrá.	Ujistěte se, že je zapalovací svíčka suchá a čistá.
	Vzdálenost elektrod zapalovací svíčky je nastavena nesprávně.	Vyčistěte zapalovací svíčku. Zkontrolujte, zda je vzdálenost elektrod správná, viz část <i>Technické údaje na strani 102</i> . Zkontrolujte, zda je zapalovací svíčka vybavena krytem.
	Zapalovací svíčka je povolena.	Dotáhněte zapalovací svíčku.
	Motor je zaplavený kvůli opakovanému startování s plným sytičem po zahnutí.	Odmontujte a vyčistěte zapalovací svíčku. Položte výrobek na stranu s otvorem pro zapalovací svíčku směrem od vás. Zatáhněte za rukojeť startovací šňůry 6krát až 8krát. Namontujte zapalovací svíčku a spusťte výrobek. Další informace naleznete v části <i>Spuštění výrobku na strani 92</i> .

### Motor startuje, ale znovu se vypíná.

Kontrola	Možná příčina	Pracovní postup
Palivová nádrž	Nesprávný typ paliva.	Vyprázdněte palivovou nádrž a doplňte správné palivo.
Vzduchový filtr	Vzduchový filtr je zanesený.	Vyčistěte vzduchový filtr.

# Přeprava, skladování a likvidace

## Přeprava a skladování

- Před uskladněním a přepravou výrobku či paliva zkontrolujte, zda nejsou přítomny známky úniku nebo výparů. Jiskry a otevřený oheň, například z elektrických zařízení nebo kotlů, mohou zažehnout požár.
- Vždy používejte schválené nádoby na skladování a přepravu paliva.
- Před přepravou nebo dlouhodobým skladováním vyprázdněte palivovou nádrž a nádrž oleje na mazání řetězu. Odevzdejte palivo a olej na mazání řetězu na příslušném sběrném místě.
- Umístěte na výrobek přepravní kryt pro prevenci zranění a poškození výrobku. Vážné zranění může způsobit i řetěz pily, který se nepohybuje.
- Ze zapalovací svíčky vyjměte koncovku kabelu zapalovací svíčky.
- Během přepravy musí být výrobek bezpečně upevněný.

## Příprava výrobku na dlouhodobé uskladnění

1. Před demontáží výrobek zastavte a nechte jej vychladnout.
2. Demontujte a vyčistěte řetěz pily a drážku ve vodící liště.



**VAROVÁNÍ:** Pokud se řetěz pily a vodící lišta nečistí, mohou zatuhnout a zablokovat se.

3. Připevněte přepravní kryt.
4. Vyčistěte výrobek. Viz pokyny v části *Údržba na straně 93*.
5. Proveďte kompletní servis výrobku.

## Technické údaje

### Technické údaje

	525PT5S
<b>Motor</b>	
Zdvihový objem válce, cm <sup>3</sup>	25,4
Vrtání válce, mm	34
Zdvih, mm	28
Doporučené maximální rychlé otáčky bez zatížení, ot/min	11 000–12 000
Volnoběžné otáčky, ot/min	2 800–3 000
Max. výkon motoru, dle normy ISO 8893, kW/ot/min	1,0/8 500
Tlumič zaběhnutý s katalyzátorem	Ano
Systém zapalování řízený počtem otáček	Ano
<b>Systém zapalování</b>	
Zapalovací svíčka	NGK BPMR8Y
Vzdálenost elektrod, mm	0,5
<b>Systém mazání a palivový systém</b>	
Objem palivové nádrže, l/cm <sup>3</sup>	0,5/500
Objem olejové nádrže, l/cm <sup>3</sup>	0,14/140
<b>Hmotnost</b>	

	<b>525PT5S</b>
Bez paliva, řezacího nástavce a krytu, kg	7
<b>Emise hluku</b> <sup>10</sup>	
Hladina akustického výkonu, změřená podle normy ISO 22868, dB (A)	107
<b>Hladiny hluku</b> <sup>11</sup>	
Ekvivalentní hladina akustického tlaku v úrovni uší obsluhy, změřená podle ISO 22868, dB (A):	
Vybaven schváleným příslušenstvím (originální)	89
<b>Úrovně vibrací</b> <sup>12</sup>	
Hladiny vibrací v rukojetích, měřené podle normy ISO 22867, m/s <sup>2</sup> :	
Krátká hřídel, přední/zadní rukojeti	6,3/5,3
Prodloužená hřídel, přední/zadní rukojeti	4,1/6,7

## Příslušenství

### Kombinace vodící lišty a řetězu pily

Doporučená kombinace vodící lišty a řetězu pily.

**Povšimněte si:** Tato vodící lišta se odchyluje od normy Husqvarna, jelikož je pro tento výrobek nutné použít typ A318.

Vodící lišta			Řetěz pily	
Délka, palce/cm	Rozteč, palce	Výška omezovacích zubů, palce/mm	Typ	Délka, vodící články, počet
10/25	1/4	0,050/1,3	Husqvarna H00	58
12/31				64

### Nástroje na ostření a úhly ostření







Používání vodítka pilníku Husqvarna zajistí dosažení správných úhlů ostření. Vodítko pilníku Husqvarna doporučujeme používat při každém broušení řetězu pily. Objednací čísla dílů jsou uvedena v tabulce níže.

Pokud si nejste jisti, jaký řetěz pily máte nainstalovaný na svém výrobku, obraťte se na servisního prodejce.

<sup>10</sup> Uváděná data pro výstupní hladinu hluku mají typickou odchylku (standardní odchylku) 2 dB (A).

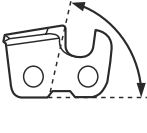
<sup>11</sup> Uváděná data pro ekvivalentní hladinu akustického tlaku pro produkt mají typickou statistickou odchylku (standardní odchylku) 1 dB (A).

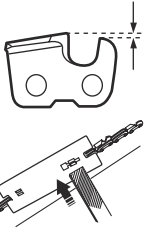
<sup>12</sup> Uváděná data pro ekvivalentní hladinu vibrací mají typickou statistickou odchylku (standardní odchylku) 1 m/s<sup>2</sup>.

					
<p>H00</p>	<p>5/32 palce / 4 mm</p>	<p>85°</p>	<p>30°</p>	<p>0,025 palce / 0,65 mm</p>	<p>580 68 74-01</p>

# Prohlášení o shodě

## Prohlášení o shodě EU

Společnost **Husqvarna AB**, SE-561 82 Huskvarna,  
Švédsko, tel.: +46-36-146500, na svou výhradní  
odpovědnost prohlašuje, že výrobek:

<b>Popis</b>	Vyvětřovací pila na tyči
<b>Značka</b>	Husqvarna
<b>Typ/Model</b>	525PT5S
<b>Identifikace</b>	Výrobní čísla od roku 2022 a dále

je zcela ve shodě s následujícími směrnicemi a předpisy  
EU:

<b>Nañzení</b>	<b>Popis</b>
2006/42/ES	„o strojních zařizenech“
2014/30/EU	„o elektromagnetické kompatibilitě“
2011/65/EU	„o omezení používání některých nebezpečných látek v elektrických a elektronických zařizenech“

a že byly použity následující normy nebo technické  
specifikace: EN ISO 12100:2010, EN ISO 14982:2009,  
EN IEC 63000:2018, EN ISO 11680-1:2011.

Společnost Notified body: 0404, SMP Svensk  
Maskinprovning AB, Box 4053, SE-904 03 Umeå,  
Sweden provedla typovou zkoušku podle směrnice ES  
pro strojní zařizení (2006/42/ES), čl. 12, odst. 3b.

Číslo certifikátu: 0404/15/2439

Huskvarna, 2023-07-07

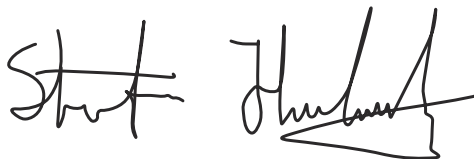

Stefan Holmberg, ředitel výzkumu a vývoje,  
management technologií, Husqvarna AB

Osoba odpovědná za technickou dokumentaci

