

1

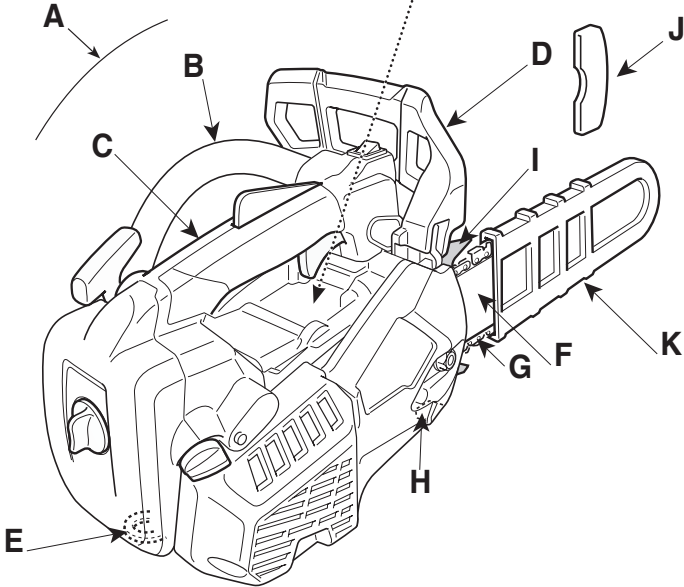

2

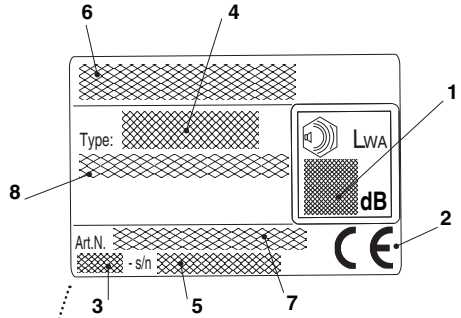

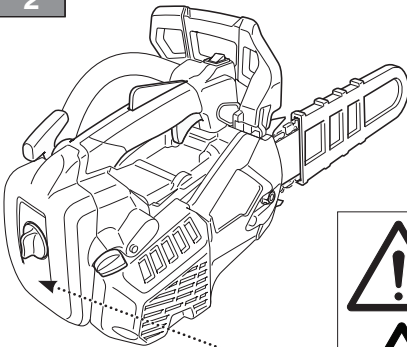
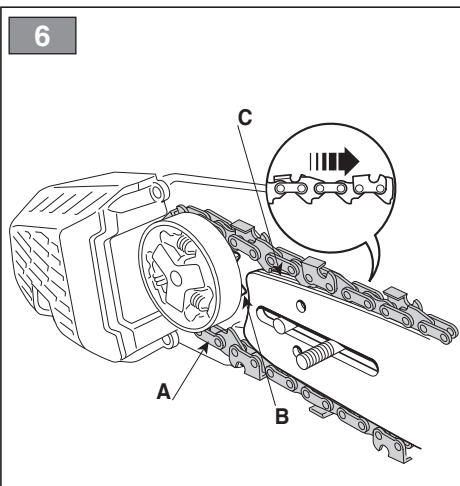
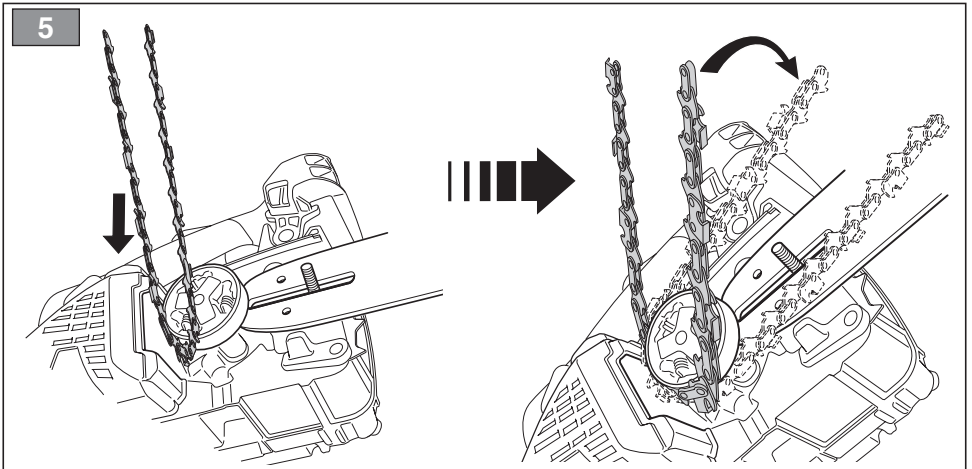
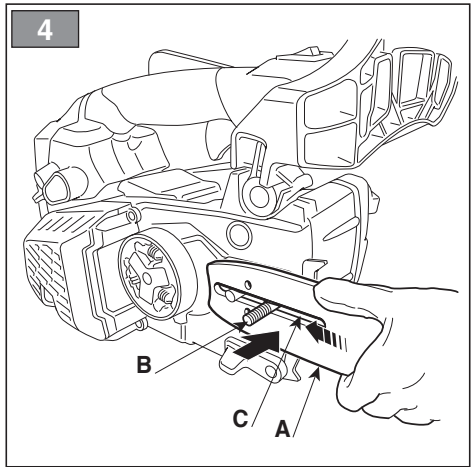
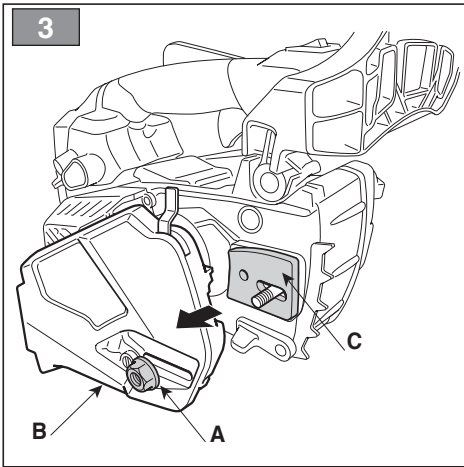

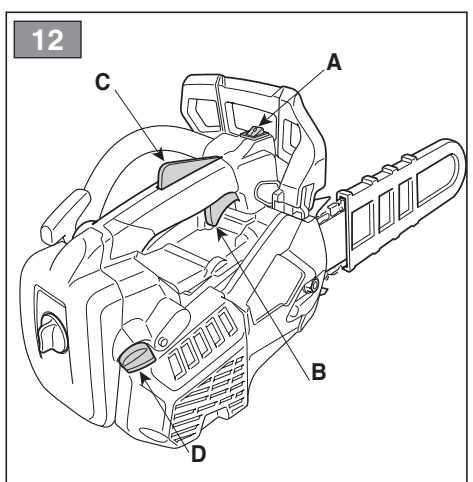
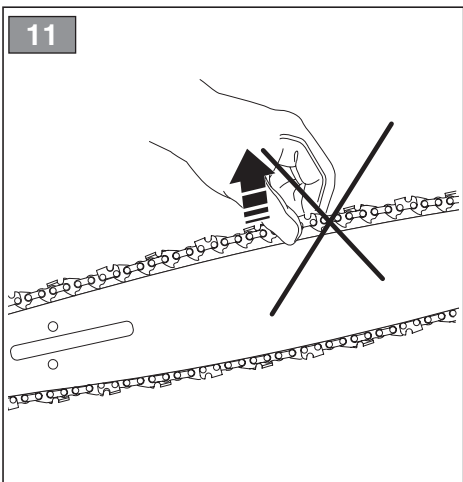
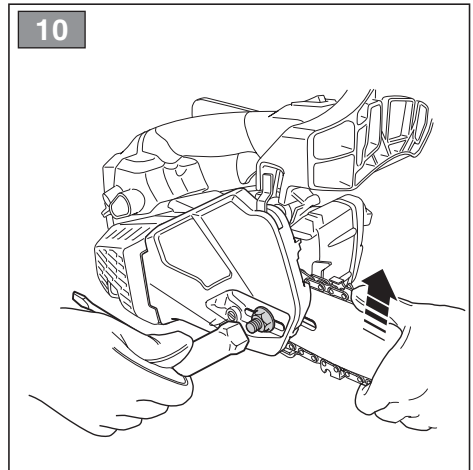
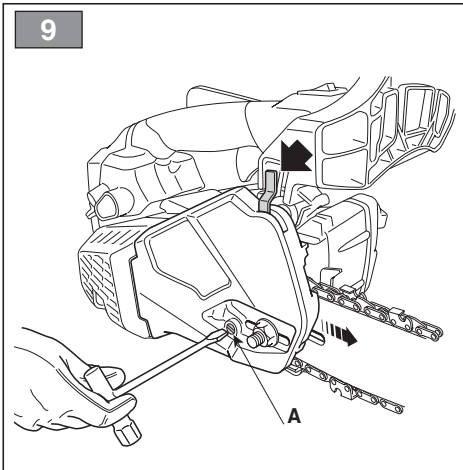
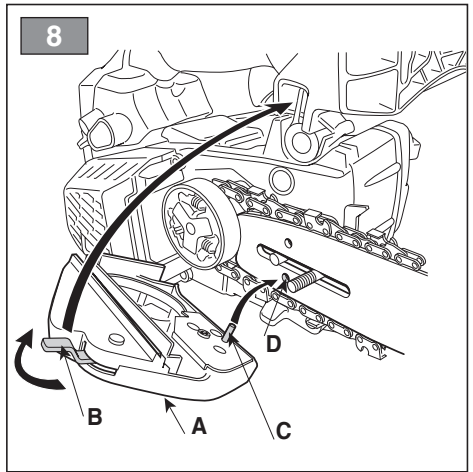
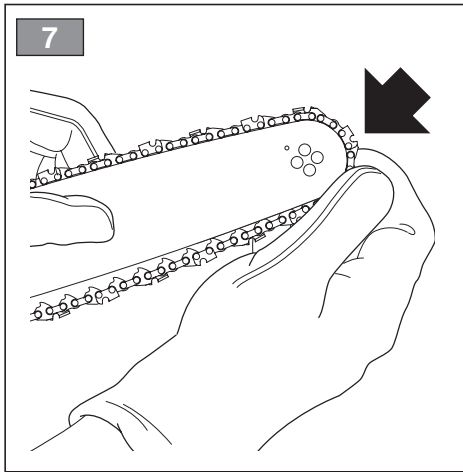

13

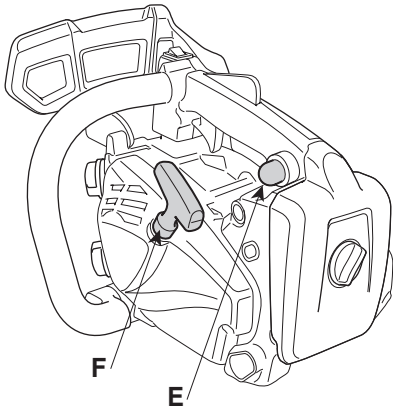

14

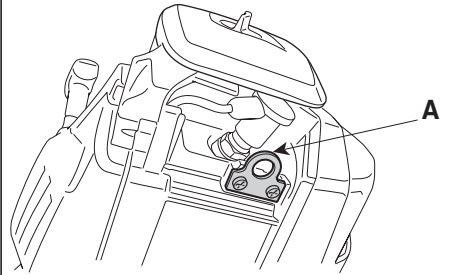

15

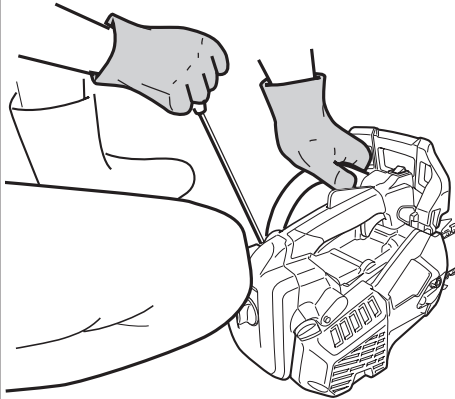

16

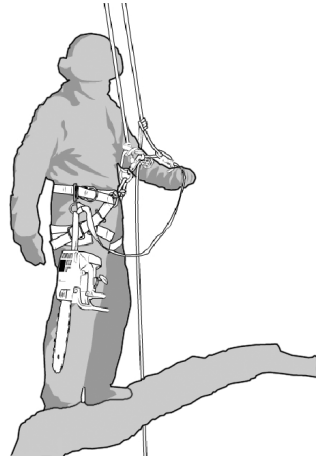

17



18

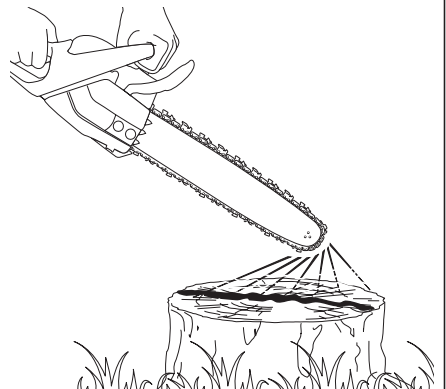

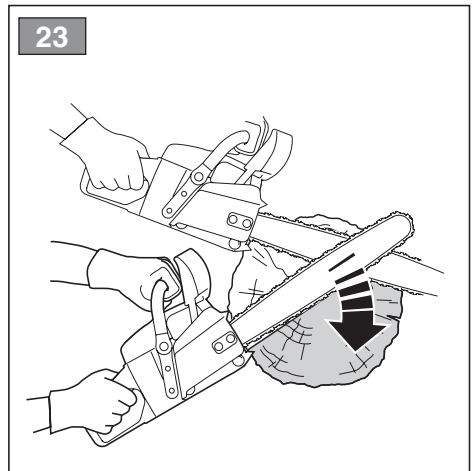
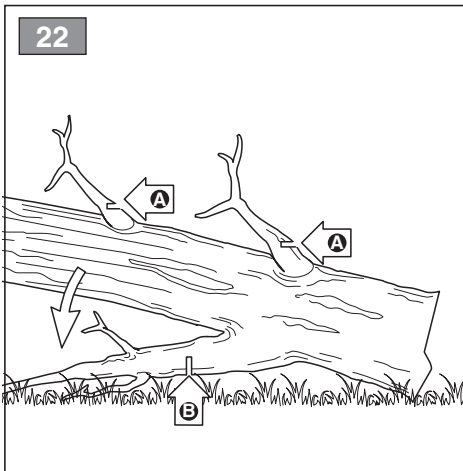
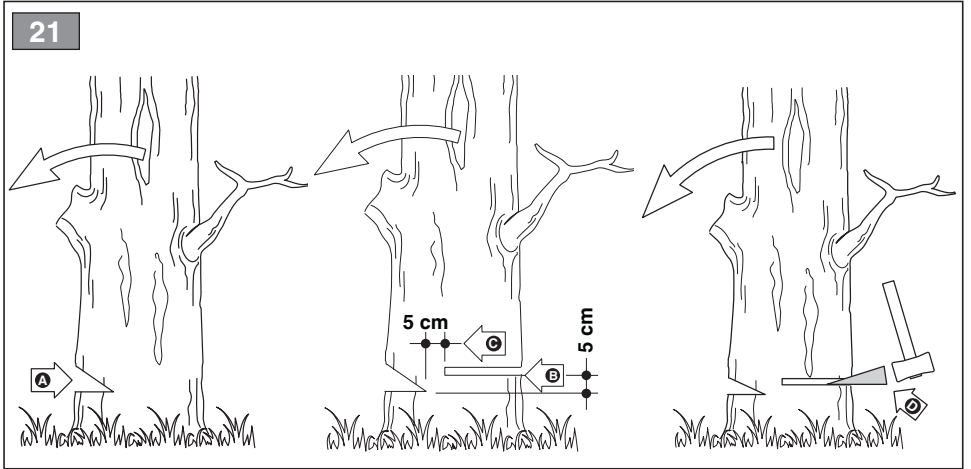
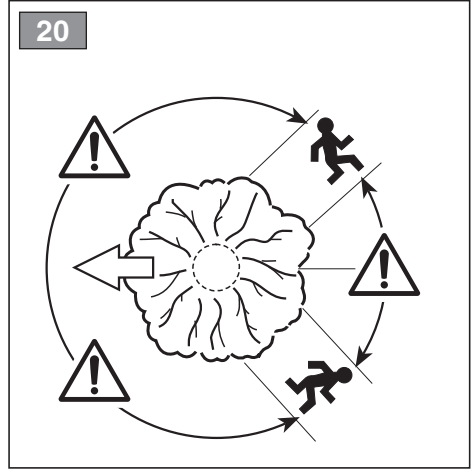
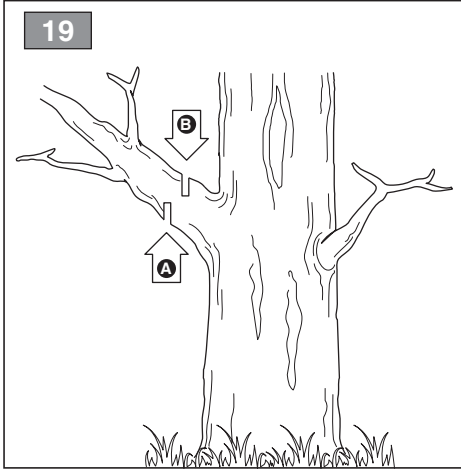

24

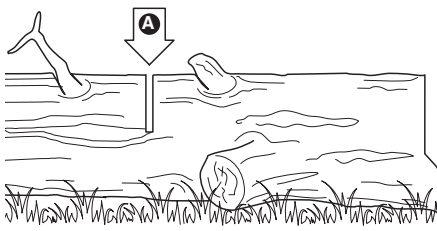

25

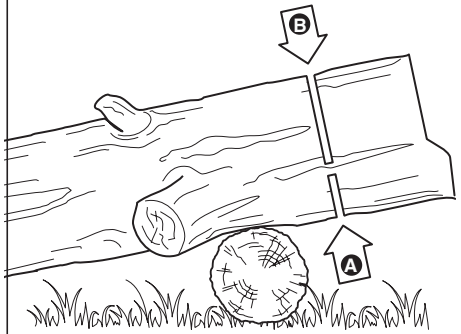

26

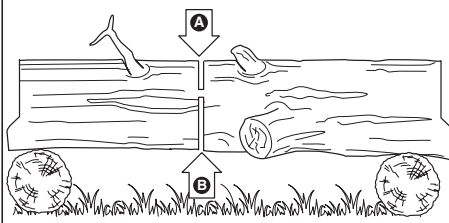

27

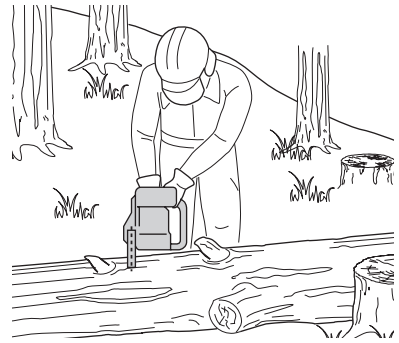

28

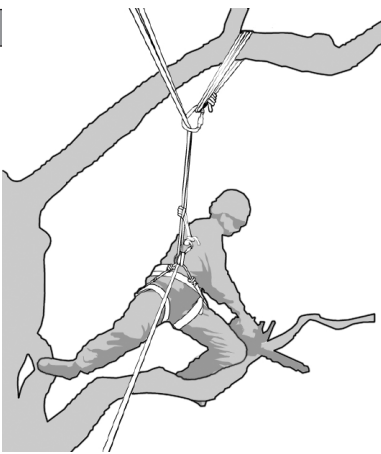

29



30

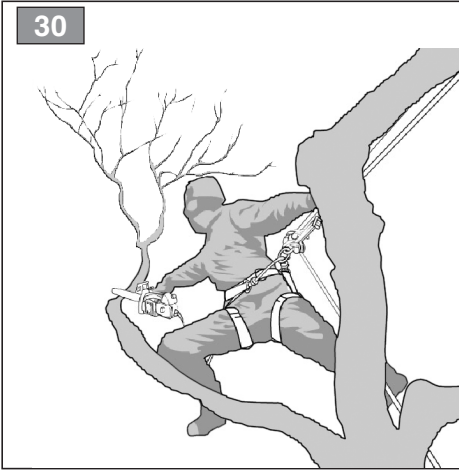

31

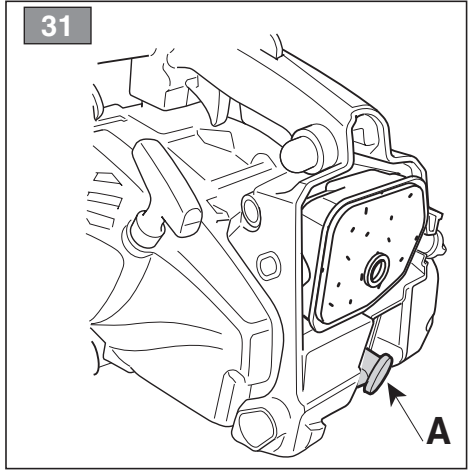

32

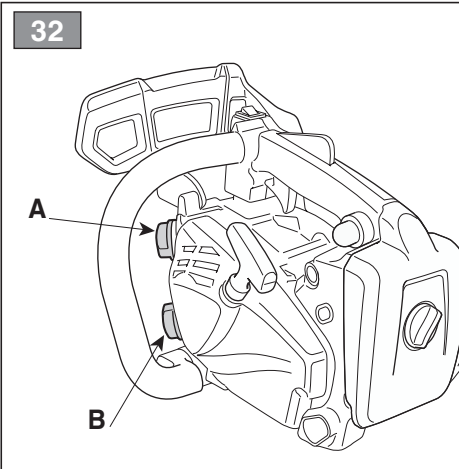

33

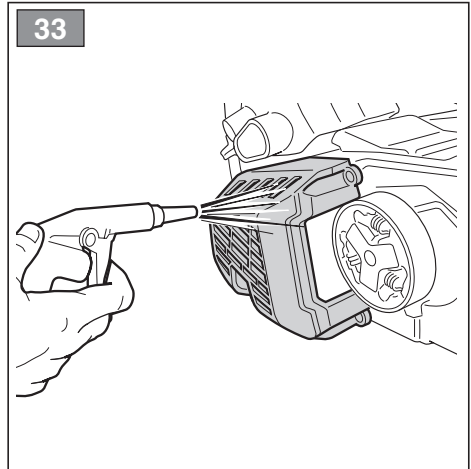

34

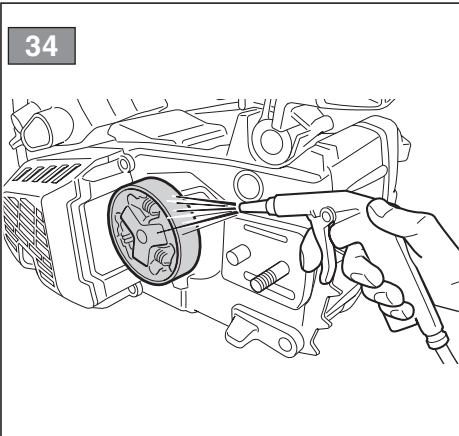

35

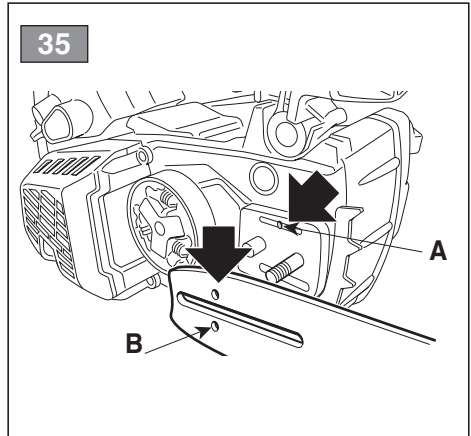

36

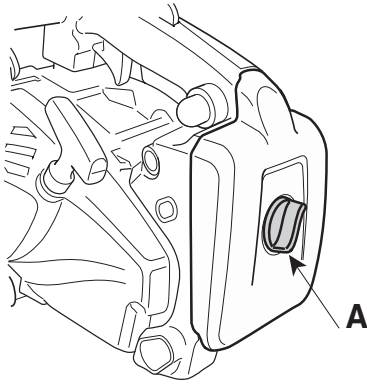

37

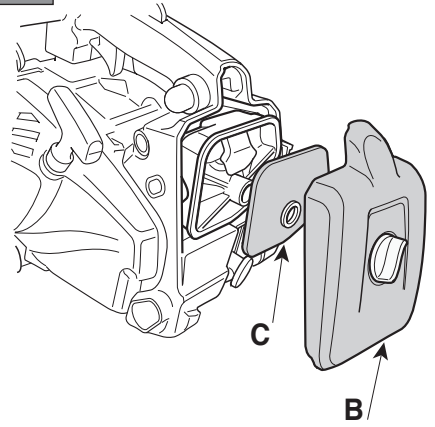

38

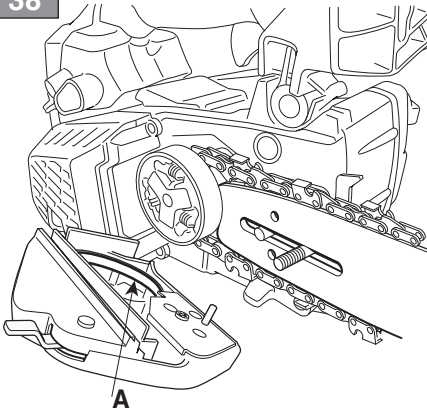

39

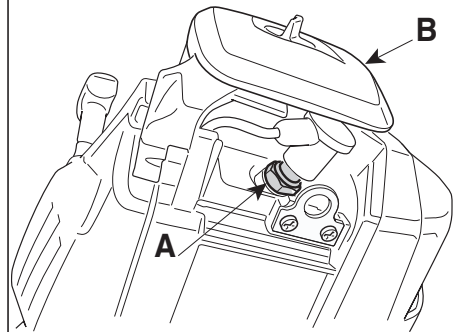

40

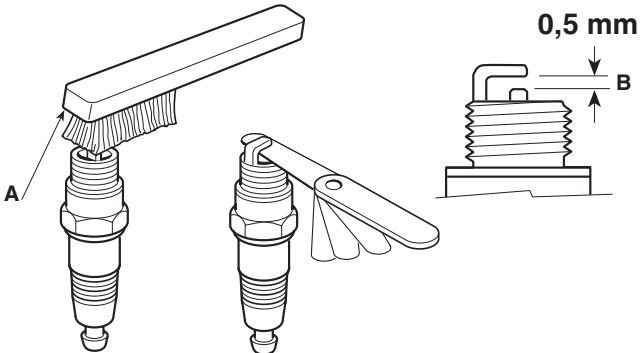

41

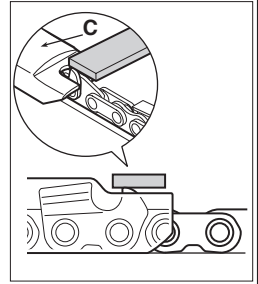
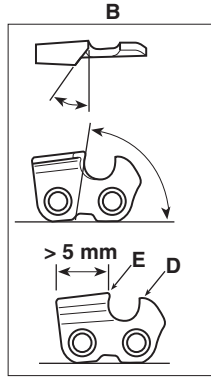
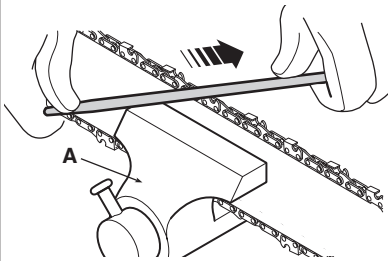

42

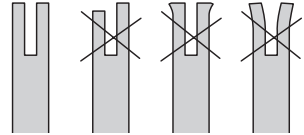
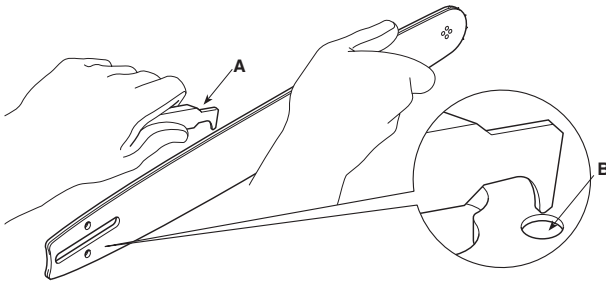



OBSAH

1.	VŠEOBECNÉ INFORMACE	1
2.	BEZPEČNOSTNÍ POKYNY	2
3.	SEZNÁMENÍ SE STROJEM	4
3.1	Popis stroje a určené použití	4
3.2	Výstražné symboly	5
3.3	Identifikační štítek výrobku	6
3.4	Hlavní součásti	6
4.	MONTÁŽ	6
4.1	Komponenty pro montáž	7
4.2	Montáž vodící lišty a ozubeného řetězu	7
5.	OVLÁDACÍ PRVKY	7
5.1	Vypínač pro startování/zastavení motoru	7
5.2	PAKA pro ovládání zařízení pro obohacování směsi (Sytič)	8
5.3	Tlačítko pro ovládání nasávání paliva (Primer)	8
5.4	Páka k ovládání plynu	8
5.5	Pojistná páka plynu	8
5.6	Držadlo pro ruční startování	8
5.7	Brzda řetězu	8
6.	POUŽITÍ STROJE	8
6.1	Přípravné úkony	8
6.2	Bezpečnostní kontroly	9
6.3	Příprava motorové pily k použití na stromě	10
6.4	Startování	10
6.5	Pracovní činnost	11
6.6	Lesnické práce	12
6.7	Práce prořezávání ve výšce s pomocí lana a řemenového postroje	13
6.8	Rady pro použití	14
6.9	Zastavení	14
6.10	Po použití	15
7.	BĚŽNÁ ÚDRŽBA	15
7.1	Všeobecné informace	15
7.2	Příprava směsi	15
7.3	Doplnění paliva	16
7.4	Doplnění hladiny v nádrži na olej řetězu	16
7.5	Čištění stroje a motoru	16
7.6	Čištění řetězu	17
7.7	Kolik zachycovače řetězu	17
7.8	Mazací otvory stroje a vodící lišty	17
7.9	Upevňovací matice a šrouby	17
8.	MIMORÁDNÁ ÚDRŽBA	17
8.1	Čištění vzduchového filtru	17
8.2	Kovový pás brzdy řetězu	17
8.3	Hnací řetězka řetězu	17
8.4	Kontrola zapalovací svíčky	17
8.5	Startovací lanko	17
8.6	Údržba ozubeného řetězu	18
8.7	Údržba vodící lišty	18
8.8	Seřízení volnoběžných otáček	18
8.9	Seřízení karburátoru	19
9.	SKLADOVÁNÍ	19
10.	MANIPULACE A PŘEPRAVA	19
11.	SERVISNÍ SLUŽBA A OPRAVY	19
12.	ZÁRUČNÍ PODMÍNKY	20
13.	TABULKA ÚDRŽBY	20
14.	TABULKA ÚDRŽBY ŘETĚZU	21
15.	IDENTIFIKACE ZÁVAD	21
16.	PŘÍSLUŠENSTVÍ	22

1. VŠEOBECNÉ INFORMACE

1.1 JAK ČÍST NÁVOD

V textu návodu se nacházejí některé odstavce, které mají zvláštní význam vzhledem k bezpečnosti nebo funkčnosti; stupeň důležitosti je označen symboly, jejichž význam je následující:

POZNÁMKA nebo **DŮLEŽITÁ INFORMACE**

Upřesňuje nebo blíže vysvětluje některé předem uvedené informace a to za cílem vyhnout se poškození stroje a způsobení škod.

Symbol  poukazuje na nebezpečí. Nedodržení uvedeného varování má za následek možné ublížení na zdraví obsluhy nebo třetích osob a/nebo škody na majetku.

- Zvýrazněné odstavce s rámečkem
- tvořeným šedými tečkovanými čarami
- označují charakteristiky volitelného příslušenství, které není součástí všech modelů dokumentovaných v tomto návodu.
- Zkontrolujte, zda je konkrétní charakteristika součástí požadovaného modelu.

Všechny výrazy „přední“, „zadní“, „pravý“ a „levý“ se vztahují na pozici sedící obsluhy.

1.2 ODKAZY

1.2.1 Obrázky

Obrázky v tomto návodu jsou očíslovány 1, 2, 3 apod. Součásti, které jsou uvedeny na obrázcích, jsou označeny písmeny A, B, C apod. Odkaz na součást C na obrázku 2 je uveden formou nápisu: „Viz obr. 2.C“ nebo jednoduše „(obr. 2.C)“. Uvedené obrázky jsou pouze orientační. Skutečné díly se mohou lišit od zobrazených.

1.2.2 Názvy

Návod je rozdělen do kapitol a odstavců. Název odstavce „2.1 Instrukčář“ je podnázvem „2. Bezpečnostní pokyny“. Odkazy na názvy a odstavce jsou uvedeny prostřednictvím zkratkou kap. nebo odst. a příslušného čísla. Příklad: „kap. 2“ nebo „odst. 2.1“.

2. BEZPEČNOSTNÍ POKYNY

2.1 INSTRUKTÁŽ

⚠ Seznamte se s ovládacími prvky stroje a s jeho vhodným použitím. Naučte se rychle zastavit stroj. Neuposlechnutí upozornění a pokynů může způsobit požár a/nebo vážná ublížení na zdraví.

- Nikdy nepřipusťte, aby stroj používaly děti nebo osoby, které nejsou dokonale seznámeny s pokyny. Zákony v jednotlivých zemích upřesňují minimální předepsaný věk pro uživatele.
- Stroj nikdy nesmíte používat, jste-li unaveni, pokud je vám nevolno nebo v případě, že jste užili léky, drogy, alkohol nebo jiné látky snižující vaše reflexní schopnosti a pozornost.
- Pamatujte, že obsluha nebo uživatel nese odpovědnost za nehody a nepředvídané události způsobené jiným osobám nebo jejich majetku. Zhodnocení možných rizik při práci na zvoleném terénu patří do odpovědnosti uživatele, který je také odpovědný za přijetí všech dostupných opatření k zajištění vlastní bezpečnosti a také bezpečnosti jiných osob, zvláště na svazích, nepravidelném, klzkém a nestabilním terénu.
- V případě, že chcete postoupit nebo půjčit stroj jiným osobám, ujistěte se, že se uživatel seznámí s pokyny pro použití, uvedenými v tomto návodu.
- Použití stroje ke kácení a odvětvování vyžaduje specifický výcvik.

2.2 PŘÍPRAVNÉ ÚKONY

Osobní ochranné prostředky (OOP)

- Používejte přilnavý ochranný oděv vybavený ochranou proti pořezání, antivibrační rukavice, ochrannou přilbu, ochranné brýle, protiprašný respirátor, chrániče sluchu a ochrannou obuv s protiskluzovou podrážkou.
- Nemějte na sobě šály, pláště, náhrdelníky, náramky, oděv s volnými částmi nebo oděv se šňůrkami nebo kravatou i jakékoliv visící nebo volně doplňky všeobecně, protože by se mohly zachytit do stroje nebo do předmětů a materiálů, které se nacházejí na pracovišti.
- Dlouhé vlasy vhodným způsobem sepněte.

Spalovací motor: palivo

- **⚠ NEBEZPEČÍ!** Benzin a palivová směs jsou hořlavé!
- Benzin a palivovou směs skladujte v příslušných homologovaných nádobách určených pro tento účel, na bezpečném

místě, v dostatečné vzdálenosti od zdrojů tepla nebo volného plamene.

- Nádoby a prostor pro skladování paliva nechávejte bez zbytků trávy, listí nebo přebytečného mazacího tuku.
- Nenechávejte nádoby na pohonně látky v dosahu dětí.
- Nekuřte během přípravy směsi, během plnění nebo doplňování paliva ani při žádné manipulaci s palivem.
- Palivo doplňujte s použitím trychtýře, a to pouze na otevřeném prostoru.
- Vyhňte se vdechování výparů paliva.
- Nesnímejte uzávěr palivové nádržky a nedoplňujte palivo při zapnutém motoru nebo v případě, že je motor horký;
- Uzávěr palivové nádrže otevřete pomalu a postupně nechte uniknout vnitřní tlak.
- Nepřibližujte se k hrdlu palivové nádrže s otevřeným ohněm kvůli kontrole jejího obsahu.
- Když palivo vyteče, nestartujte motor, ale vzdalte stroj od prostoru, v kterém se palivo vylilo, a zabraňte tak možnosti vzniku požáru, dokud nedojde k odpaření paliva a k rozptýlení výparů.
- Okamžitě vyčistěte všechny stopy po palivu vylitém na stroj nebo na zem.
- Vždy nasad'te zpět a dotáhněte uzávěry palivové nádrže a nádoby s palivem.
- Nestartujte stroj na místě, kde bylo provedeno doplnění paliva; startování motoru musí proběhnout v minimální vzdálenosti 3 metrů od místa, kde se doplňovalo palivo;
- Zamezte kontaktu paliva s oděvy, a pokud se tak stane, před spuštěním motoru se převlékněte.

2.3 BĚHEM POUŽITÍ

Pracovní prostor

- Nespouštějte motor v uzavřených prostorech, kde se mohou hromadit nebezpečné výpary oxidu uhelnatého. Startování musí probíhat venku nebo v dobře větraném prostoru. Pamatujte vždy na to, že výfukové plyny jsou jedovaté.
- Při startování stroje nesměřujte výfuk a tím i výfukové plyny vůči zápalným materiálům.
- Nepoužívejte stroj v prostředí s rizikem výbuchu, za přítomnosti hořlavých kapalin, plynů nebo prachu. Elektrické kontakty nebo mechanický otěr mohou způsobovat vznik jisker, které mohou zapálit prach nebo výpary.
- Pracujte pouze při denním světle nebo při dobrém umělém osvětlení.
- Vzdalte osoby, děti a zvířata z pracovního prostoru. Je třeba, aby byly děti pod dohledem dospělé osoby.

- Zkontrolujte, zda se ostatní osoby nacházejí ve vzdálenosti nejméně 15 metrů od pracovního dosahu stroje
- V rámci možnosti se vyhněte práci na mokřem nebo kluzkém povrchu a práci na nerovném nebo příliš strmém terénu, který nezaručuje stabilitu obsluhy během pracovní činnosti;
- Věnujte mimořádnou pozornost nepravidelnostem terénu (hrboly, příkopy), svahům, skrytým nebezpečím a přítomnosti případných překážek, které by mohly omezovat viditelnost.
- Věnujte velkou pozornost blízkosti srázů, příkopů nebo mezí.
- Při použití stroje blízko silnice dávejte pozor na provoz.
- Aby se zabránilo riziku vzniku požáru, nenechávejte stroj s ještě teplým motorem mezi listím, suchou trávou nebo jiným hořlavým materiálem.
- Používejte výhradně vodící lišty a řetězy uvedené výrobcem.
- Dodržujte pokyny výrobce, které se týkají ostření a údržby řetězové pily.
- Nevystavujte se působení prachu a pilin vytvářených řetězem během řezání.
- Nedotýkejte se součástí motoru, které se během použití ohřívají. Hrozí riziko popálení!
-  V případě poruchy nebo nehody během pracovní činnosti okamžitě zastavte motor a přesuňte stroj, aby se zabránilo dalším škodám; v případě nehod s ublížením na zdraví třetím osobám okamžitě uveďte do praxe postupy první pomoci, které jsou co nejhodnější pro danou situaci, a obraťte se na zdravotní středisko ohledně potřebného ošetření. Odstraňte jakoukoli případnou suť, která by mohla způsobit škody a ublížení na zdraví osob nebo zvířat ponechaných bez dozoru.

Chování

- Během práce se musí stroj vždy držet pevně oběma rukama (s levou rukou na přední rukojeti a s pravou rukou na zadní rukojeti, bez ohledu na to, zda je stroj obsluhován levákem nebo pravákem) a v dostatečné vzdálenosti od částí těla.
- Zaujměte pevný a stabilní postoj a buďte ostražití.
- Vyhněte se použití nestabilních žebříků a plošin;
- Nepracujte sami nebo příliš osamoceni, abyste usnadnili přivolání pomoci v případě úrazu.
- Nikdy neběhejte, ale kráčejte.
- Dbejte, aby nedošlo k prudkému nárazu vodící lišty do cizích předmětů/překážek a k možnému vymrštění materiálu, způsobenému pohybem řetězu. Když lišta narazí na překážku, může dojít ke zpětnému rázu (kick back). Ke zpětnému rázu dochází tehdy, když se koncová část řetězu dostane do styku s nějakým předmětem, nebo v případě, že dřevo sevře a zaklesne řetěz do řezu. Tento dotek na koncové části řetězu může způsobit rychlý pohyb v opačném směru, spojený s posunutím vodící lišty směrem nahoru a směrem k obsluze, jako v případě zablokování řetězu podél horní části vodící lišty. V obou případech byste mohli ztratit kontrolu nad motorovou pilou s možnými velmi vážnými následky. Aby se zabránilo zpětnému rázu, přijměte náležitá, níže uvedená opatření:
 - Držte pilu pevně oběma rukama, s palci a prsty kolem rukojetí řetězové pily, a uveďte vaše tělo a ramena do polohy, která vám umožní odolat síle zpětného rázu.
 - Nenatahujte ruce příliš daleko a neřežte nad úrovní výšky ramene.
-  Dlouhodobé vystavení vibracím může způsobit zranění nebo neurovaskulární poruchy (známé také jako „Raynaudův fenomén“ nebo „bílá ruka“), a to zejména u lidí s potížemi krevního oběhu. Příznaky se mohou týkat rukou, zápěstí a prstů a mohou se projevit ztrátou citlivosti, strnulostí, svěděním, bolestí, ztrátou barvy nebo strukturálními změnami pokožky. Tyto příznaky mohou být ještě výraznější při nízkých teplotách prostředí a/ nebo při nadměrném úchopu na rukojetích. Při výskytu příznaků je třeba snížit dobu používání stroje a obrátit se na lékaře.
- Je vhodné, aby operátoři motorových pil pro odvětvování, kteří pracují ve výškách s pomocí lana a řemenového postroje:
 - nikdy nepracovali sami;
 - pracovali s pomocí operátora na zemi, který byl náležitě zaškolen ohledně vhodných nouzových postupů;
 - byli před touto prací obecně zaškoleni ohledně technik bezpečného lezení a pracovních poloh;
 - byli kompletně vybaveni řemenovým postrojem, lany, plochými řemeny s koncovými podélnými otvory, karabinami a další doporučenou přídatnou bezpečnostní výbavou nebo jakýmkoliv jiným systémem, který zabrání pádu operátora a motorové pily.

Omezení použití

- Stroj nesmí používat osoby, které nejsou schopny udržet jej pevně oběma rukama a/nebo zůstat během jeho použití na nohou ve stabilní rovnováze.
- Nepracujte v koruně stromu, nejste-li pro tento účel zaškoleni.

- Nikdy nepoužívejte stroj s poškozenými, chybějícími nebo nesprávně nasazenými ochrannými kryty.
- Nepoužívejte stroj, když příslušenství/nástroje není/nejsou nainstalovány/nainstalovány v určených místech.
- Nevypínejte, nevyřazujte a nedemontujte přítomné bezpečnostní prvky/mikrospínače ani je nevyřazujte z činnosti.
- Neměňte seřízení motoru ani jej neuvádějte do činnosti na příliš vysokých otáčkách. Když je motor ponechán v činnosti na velmi vysokých otáčkách, zvyšuje se riziko ublížení na zdraví.
- Nevystavujte stroj nadměrné námaze a nepoužívejte stroj s nižším výkonem pro realizaci náročných prací; použití vhodného stroje snižuje rizika a zlepšuje kvalitu práce.

2.4 ÚDRŽBA A SKLADOVÁNÍ

Provádění pravidelné údržby a správného skladování zajišťuje zachování bezpečnosti stroje a úroveň jeho výkonnosti.

Údržba

- Abyste snížili riziko vzniku požáru, pravidelně kontrolujte, že nedochází k úniku oleje a/nebo paliva.
-  Úroveň hluku a vibrací, uvedené v tomto návodu, představují maximální hodnoty použití stroje. Použití nevyváženého sekacího prvku, příliš vysoká rychlost pohybu a chybějící údržba výrazně ovlivňují akustické emise a vibrace. Proto je třeba přijmout preventivní opatření pro odstranění možných škod způsobených vysokým hlukem a namáháním v důsledku vibrací; zajistěte údržbu stroje, používejte chrániče sluchu a během pracovní činnosti dělejte přestávky.

Skladování

- Neodkládejte stroj s palivem v nádrži v místnosti, ve které by výpary paliva mohly dosáhnout plamene, jiskry nebo silného zdroje tepla.
- Za účelem omezení rizika požáru nenechávejte nádoby s odpadovými materiály uvnitř místnosti.

2.5 OCHRANA ŽIVOTNÍHO PROSTŘEDÍ

Ochrana životního prostředí musí představovat významný a prioritní aspekt použití stroje ve prospěch občanského společenství a prostředí, v němž žijeme.

- Vyvarujte se toho, abyste byli rušivým prvkem ve vztahu s vašimi sousedy. Stroj používejte výhradně v rozumné době (ne brzy ráno nebo pozdě večer, kdy byste tím mohli rušit i jiné osoby).
- Během pracovní činnosti se do prostředí dostává určité množství oleje potřebného pro mazání řetězu; používejte proto výhradně biodegradabilní oleje, specifické pro tento druh použití. Použití minerálního oleje nebo oleje pro motory způsobí vážné škody na životním prostředí.
- Důkladně dodržujte místní normy pro likvidaci obalů, olejů, paliva, filtrů, opotřebených součástí nebo jakéhokoli prvku se silným dopadem na životní prostředí; tyto odpadové materiály nesmí být odhozeny do běžného odpadu, ale musí být odděleny a odevzdány do příslušných sběrných středisek, která zajistí recyklaci materiálů.
- Důsledně dodržujte místní předpisy, týkající se likvidace zbytkového materiálu.
- Při vyřazení stroje z provozu jej nenechávejte volně v přírodě, ale obraťte se na sběrné středisko, které je v souladu s platnými místními předpisy.

3. SEZNÁMENÍ SE STROJEM

3.1 POPIS STROJE A URČENÉ POUŽITÍ

Tento stroj je lesnickým zařízením a konkrétně se jedná o motorovou pilu, která byla navržena pro prořezávání a odvětvování, prováděné přímo na stromu.

K základním součástem stroje patří:

- dvoutaktní vzduchem chlazený motor s vnitřním spalováním, který je napájen směsí oleje a benzínu;
- řezací zařízení;
- úchopný systém.

Náhon je přenášen prostřednictvím řetězky na ozubený řezný řetěz, který se posouvá po drážkované vodící liště.

Náhon je přenášen od motoru na řetěz prostřednictvím odstředivé spojky, která brání pohybu řetězu při chodu motoru na volnoběžných otáčkách.

Obsluha drží stroj oběma rukama s použitím přední i zadní rukojeti a může ovládat hlavní ovládací prvky tak, že se bude neustále zdržovat v bezpečné vzdálenosti od řezacího zařízení.

3.1.1 Určené použití

⚠ *Tento speciální druh motorové pily byl navržen speciálně pro prořezávání stromů, a proto ji musí používat pouze zaškolený pracovník obsluhy, který využívá bezpečnou a pozorně navrženou pracovní metodu. Tato motorová pila je určena výhradně pro prořezávání stromů, a to v souladu s výše uvedenými podmínkami. Obecně je navržena pro použití oběma rukama, přesně jako běžná motorová pila. Některé národní předpisy mohou omezovat její použití.*

Tento stroj byl navržen a vyroben pro:

- prořezávání a odřezávání korun stromů s vysokým kmenem;
- odřezávání keřů, kmenů nebo dřevěných trámů, jejichž průměr závisí na délce vodící lišty;
- výhradní řezání dřeva;
- použití jediným operátorem;
- výhradní použití kvalifikovanými pracovníky obsluhy, zaškolenými ohledně údržby stromů.

3.1.2 Nevhodné použití

Jakékoli jiné použití, které se liší od výše uvedených použití, může být nebezpečné a může způsobit ublížení na zdraví osob a/ nebo škody na majetku. Do nevhodného použití patří (například, ale nejen):

- úprava živých plotů;
 - dřevorytectví;
 - rozřezávání palet, beden a obalů jako takových;
 - rozřezávání nábytku nebo čehokoli jiného, co by mohlo obsahovat hřebíky, šrouby nebo kovové díly jakéhokoli druhu;
 - provádění řeznických prací;
 - používání stroje pro řezání nedřevěných materiálů (plastové materiály, stavební materiály).
 - používání stroje v úloze páky ke zvedání, posouvání nebo členění předmětů;
 - používání stroje zajištěného na pevných držácích;
 - použití jiných stříhacích zařízení než jsou uvedeny v tabulce „Technické parametry“.
- Nebezpečí vážného zranění a ublížení na zdraví.
- používání stroje více než jednou osobou.

DŮLEŽITÁ INF. *Nevhodné použití stroje bude mít za následek propadnutí záruky a odmítnutí jakékoliv odpovědnosti ze strany Výrobce, přičemž všechny náklady, které vyplývají*

ze škod nebo ublížení na zdraví samotného uživatele nebo třetích osob, ponese uživatel.

3.1.3 Druhy uživatelů

Tento stroj je určen k použití ze strany spotřebitelů, tedy neprofesionální obsluhy. Je určen pro použití „domácími kutily“.

3.2 VÝSTRAŽNÉ SYMBOLY

Na stroji jsou uvedeny různé symboly (obr. 2). Jejich funkcí je připomenout obsluze chování, které je třeba dodržovat, aby jej používala s potřebnou pozorností a opatrností.

Význam jednotlivých symbolů:



UPOZORNĚNÍ! NEBEZPEČÍ!

Tento stroj se v případě nesprávného použití může stát nebezpečným pro uživatele i pro jiné osoby.



UPOZORNĚNÍ! Před použitím tohoto stroje si přečtete návod k použití.



Pracovník pověřený obsluhou tohoto stroje může být při každodenním opakovaném používání v běžných podmínkách vystaven hladině hluku rovnající se nebo převyšující 85 dB(A). Používejte chrániče sluchu, ochranné brýle a ochrannou přilbu.



Používejte ochranné rukavice a ochrannou obuv!



NEBEZPEČÍ ZPĚTNÉHO RÁZU (KICK BACK)!

Zpětný ráz vyvolává náhlý a nekontrolovatelný pohyb motorové pily směrem k obsluze. Vždy pracujte bezpečně. Používejte řetězy vybavené bezpečnostními články řetězu, které omezují zpětný ráz.



Při práci nikdy nedržte stroj pouze jednou rukou! Stroj uchopte pevně do obou rukou, abyste umožnili dokonale ovládnání stroje a snížili riziko zpětného rázu. Používejte vhodné ochrany nohou-chodidel a rukou-ramen.



Tato motorová pila je vhodná výhradně pro pracovníky obsluhy zaškolené pro údržbu stromů (viz návod).

DŮLEŽITÁ INF. *Poškozené výstražné štítky nebo výstražné štítky, které již nejsou čitelné, je třeba vyměnit. Požádejte o nové štítky ve vašem autorizovaném servisním středisku.*

3.3 IDENTIFIKAČNÍ ŠTÍTEK VÝROBKU

Na identifikačním štítku jsou uvedeny tyto údaje (obr. 1):

1. Úroveň akustického výkonu
2. Označení shody
3. Měsíc / Rok výroby
4. Typ stroje
5. Výrobní číslo
6. Název a adresa Výrobce
7. Kód výrobku
8. Počet emisí

Přepište identifikační údaje stroje na příslušná místa na štítku, který je uveden na zadní straně obalu.

DŮLEŽITÁ INF. *Identifikační údaje uvedené na identifikačním štítku výrobku uvádějte pokaždé, když se obrátíte na autorizovanou dílnu.*

DŮLEŽITÁ INF. *Příklad prohlášení o shodě se nachází na posledních stranách návodu.*

3.4 HLAVNÍ SOUČÁSTI

Stroj je tvořen níže uvedenými hlavními komponenty (obr. 1):

- A. Motor:** dodává pohyb řezacímu zařízení.
- B. Přední rukojeť:** nosná rukojeť, která se nachází v čelní části motorové pily. Drží se levou rukou.
- C. Zadní rukojeť:** nosná rukojeť, která se nachází v zadní části motorové pily. Drží se pravou rukou. Nacházejí se zde hlavní ovládací prvky plynu.

- D. Přední ochranný kryt ruky:** ochranné zařízení, které se nachází mezi přední rukojetí a ozubeným řetězem a slouží k ochraně ruky před zraněním v případě, že by došlo k jejímu sklouznutí z rukojeti. Tento ochranný kryt se používá jako zařízení pro aktivaci brzdy řetězu (odst. 5.7).
- E. Úchytný bod:** úchytné zařízení, které umožňuje připevnění motorové pily k lanu nebo řemenu, a to za účelem jejího uchycení prostřednictvím karabin o postroj obsluhy;
- F. Vodicí lišta:** slouží jako nosný i vodicí prvek ozubeného řetězu.
- G. Ozubený řetěz:** prvek určený pro řezání, který je tvořen unášecími články, vybavenými malými noži, nazvanými „zuby“, a bočními spoji, které jsou spojeny pomocí nýtů. Je udržován v napnutém stavu napínacím zařízením.
- H. Kolík zachycovače řetězu:** bezpečnostní zařízení, které se nachází ve spodní části vodicí lišty, slouží k zachycení řetězu a zabránění nekontrolovaným pohybům, a to v případě přetření nebo vyklouznutí řetězu z vodicí lišty.
- I. Zubová opěrka:** zařízení nainstalované naproti montážnímu bodu vodicí lišty, které při styku se stromem nebo kmenem slouží jako opora.
- J. Ochranný kryt zubové opěrky:** ochranný kryt zubové opěrky, který se používá během manipulace, přepravy nebo skladování stroje. Před zahájením pracovní činnosti je třeba tento kryt sejmut.
- K. Ochranný kryt vodicí lišty:** ochranný kryt řetězové pily na vodicí liště, který se používá během manipulace, přepravy nebo skladování stroje.

4. MONTÁŽ

DŮLEŽITÁ INF. *Bezpečnostní pokyny, které je třeba dodržovat během použití stroje, jsou popsány v kap. 2. Důsledně dodržujte uvedené pokyny, abyste se vyhnuli vážným rizikům a nebezpečím.*

Z přepravních a skladovacích důvodů není stroj kompletně sestaven přímo ve výrobním závodě. Pro jeho uvedení do provozu je třeba provést rozbalení jednotlivých částí a jejich montáž dle následujících pokynů.

⚠ Rozbalení a dokončení instalace musí být provedené na pevném a rovném povrchu s dostatečným prostorem pro pohybování stroje a obalů, a to vždy s použitím

vhodných nástrojů. Nepoužívejte stroj dříve, než provedete pokyny oddílu "MONTÁŽ".

4.1 KOMPONENTY PRO MONTÁŽ

V obalu se nacházejí také komponenty pro montáž, uvedené v následující tabulce:

Popis
Vodící lišta vybavena příslušným krytem
Ozubený řetěz
Klíč
Pilník na broušení řetězu
Dokumentace

4.1.1 Rozbalení

1. Opatrně otevřete obal a dávejte pozor, abyste nepoztráceli součásti.
2. Přečtěte si dokumentaci, která se nachází v krabici, včetně tohoto návodu.
3. Vyjměte z krabice všechny nenamontované součásti.
4. Vyjměte stroj z krabice.
5. Krabici a obaly zlikvidujte v souladu s místní legislativou.

4.2 MONTÁŽ VODICÍ LIŠTY A OZUBENÉHO ŘETĚZU

⚠ Při každé manipulaci s vodící lištou a řetězem používejte silné pracovní rukavice. Věnujte maximální pozornost montáži vodící lišty a řetězu, abyste nenarušili bezpečnost a účinnost stroje; v případě pochybností se obraťte na Prodejce.

⚠ Proved'te všechny uvedené úkony při vypnutém motoru.

⚠ Před montáží vodící lišty se ujistěte, že brzda řetězu není zařazena (odst. 5.7).

1. Odšroubujte matici (obr. 3.A) a sejměte ochranný kryt spojky (obr. 3.B), aby se umožnil přístup k hnací řetězce a k úložišti vodící lišty.
2. Odmontujte plastovou rozpěrku (obr. 3.C); tato rozpěrka slouží výhradně pro přepravu zabaleného stroje a nesmí být použita.
3. Namontujte vodící lištu (obr. 4.A) zasunutím závrtného šroubu (obr. 4.B) do drážky (obr. 4.C) a zatlačte ji směrem k zadní části těla stroje.
4. Nakloňte stroj kvůli usnadnění uložení řetězu kolem řetězky (obr. 5).

5. Namontujte řetěz (obr. 6.A) kolem hnací řetězky (obr. 6.B), podél vedení vodící lišty (obr. 6.C) a dbejte přitom, aby byl zachován směr posuvu.



Směr posuvu řetězu

6. Když je hrot vodící lišty vybaven vodící řetězku, dbejte, aby se unášecí články řetězu správně zasunuly do prostorů v řetězce (obr. 7).
7. Namontujte zpět ochranný kryt (obr. 8.A) bez toho, abyste úplně utáhli matici, dávejte přitom pozor, aby došlo k správnému vložení páky zařazení brzdy řetězu (obr. 8.B) do jejího uložení v předním ochranném krytu ruky.
8. Zkontrolujte, zda je kolík napínáku řetězu (obr. 8.C) ochranného krytu spojky správně vložen do příslušného otvoru vodící lišty (obr. 8.D); v opačném případě vhodně zasáhněte šroubovákem na šroubu napínáku řetězu, dokud se kolík úplně nezasune.
9. Prostřednictvím šroubu napínáku řetězu (obr. 9.A) napínejte řetěz až do dosažení správného napnutí.
10. Přidržte vodící lištu nadzvednutou a utáhněte na doraz matici ochranného krytu použitím klíče z výbavy (obr. 10).

4.2.1 Kontrola napnutí řetězu

Zkontrolujte napnutí řetězu.

Řetěz je správně napnutý, když se při jeho uchopení v polovině vodící lišty nedostanou unášecí články ven z vedení (obr. 11).

5. OVLÁDACÍ PRVKY

5.1 VYPÍNAČ PRO STARTOVÁNÍ/ZASTAVENÍ MOTORU

Umožňuje startování motoru a jeho zastavení (obr. 12.A).

Umožnění nastartování motoru a jeho uvedení do činnosti.



Zastavení motoru.

Po stisknutí ovládacího prvku zastavení se vypínač automaticky vrátí do polohy pro startování „I“.

5.2 PÁKA PRO OVLÁDÁNÍ ZAŘÍZENÍ PRO OBOHACOVÁNÍ SMĚSI (SYTIČ)

Používá se pro startování motoru za studena. Ovládací prvek sytiče má dvě polohy (obr. 12.D):



Poloha A - Sytič je vyřazen (běžná činnost a startování motoru za tepla).



Poloha B - Sytič je zařazen (startování motoru za studena).

5.3 TLAČÍTKO PRO OVLÁDÁNÍ NASÁVÁNÍ PALIVA (PRIMER)



Stisknutím gumového tlačítka palivové pumpičky dojde ke vstříknutí paliva do nasávacího kolektoru karburátoru, čímž se usnadní startování motoru (obr. 13.E).

5.4 PÁKA K OVLÁDÁNÍ PLYNU

Umožňuje regulovat rychlost řetězu.

Použití páky k ovládní plynu (obr. 12.B) je možné pouze v případě, že bude současně stisknuta i pojistná páka plynu (obr. 12.C).

Správné pracovní rychlosti se dosahuje s pákou ovládní plynu (obr. 12.B) na konci dráhy.

5.5 POJISTNÁ PÁKA PLYNU

Pojistná páka plynu (obr. 12.C) umožňuje použití páky ovládní plynu (obr. 12.B).

5.6 DRŽADLO PRO RUČNÍ STARTOVÁNÍ

Umožňuje ruční startování motoru (obr. 13.F).

5.7 BRZDA ŘETĚZU

Jedná se o bezpečnostní brzdný systém, který slouží k přerušení pohybu řetězu, v případě pohybů dozadu (zpětných rázů), během pracovní činnosti. Ke zpětným rázům dochází následkem nevhodného dotyku hrotu vodící lišty s prudkým pohybem vodící lišty nahoru,

v jehož důsledku ruka narazí do předního ochranného krytu (obr. 1.D).

Pro vyřazení brzdy řetězu je třeba provést její manuální odblokování.



Vyřazená brzda řetězu. Vyřazení brzdy řetězu se provádí potažením předního ochranného krytu ruky (obr. 1.D) úplně dozadu, směrem k přední rukojeti, dokud neucítíte cvaknutí.



Zařazená brzda řetězu. Zařazení brzdy řetězu se dosahuje zatlačením předního ochranného krytu ruky (obr. 1.D) úplně dopředu.

⚠ V případě, že brzda řetězu nepracuje správně, nepoužívejte stroj a obraťte se na svého Prodejce kvůli potřebné kontrole.

6. POUŽITÍ STROJE

DŮLEŽITÁ INF. *Bezpečnostní pokyny, které je třeba dodržovat během použití stroje, jsou popsány v kap. 2. Důsledně dodržujte uvedené pokyny, abyste se vyhnuli vážným rizikům a nebezpečím.*

6.1 PŘÍPRAVNÉ ÚKONY

Před zahájením pracovní činnosti je nezbytné provést některé kontrolní a jiné úkony pro zajištění maximální účinnosti a bezpečnosti práce.

DŮLEŽITÁ INF. *Stroj je dodáván s prázdnou nádrží na palivovou směs i s prázdnou nádrží na olej pro mazání řetězu.*

6.1.1 Doplnění paliva

Před použitím stroje doplňte palivo. Ohledně způsobu přípravy směsi a ohledně způsobu doplňování paliva a souvisejících opatření si přečtěte odst. 7.3.

6.1.2 Doplnění oleje pro mazání řetězu

Před použitím stroje proveďte doplnění oleje pro mazání řetězu. Ohledně způsobu doplnění oleje a souvisejících opatření si přečtěte odst. 7.4.

6.1.3 Kontrola napnutí řetězu

 **Proved'te všechny uvedené úkony při vypnutí motoru.**

 **Použijte silné pracovní rukavice.**

Zkontrolujte napnutí řetězu. Řetěz je správně napnutý, když se při jeho uchopení v polovině vodící lišty nedostanou u nášecí články ven z vedení (obr. 11).

Při napínání řetězu:

1. povolte matici ochranného krytu prostřednictvím klíče z výbavy;
2. prostřednictvím šroubu napínáku řetězu (obr. 9.A) napínejte řetěz až do dosažení správného napnutí;
3. přidržte vodící lištu nadzvednutou a utáhněte na doraz matici ochranného krytu použitím klíče z výbavy (obr. 10).

 **Neppracujte s uvolněným řetězem, abyste nevyvolávali nebezpečné situace v případě uvolnění řetězu z vedení vodící lišty.**

DŮLEŽITÁ INF. Během prvního období použití je třeba častěji provádět kontrolu z důvodu usednutí řetězu.

6.2 BEZPEČNOSTNÍ KONTROLY

Proved'te bezpečnostní kontroly a zkontrolujte, zda výsledky odpovídají informacím uvedeným v tabulkách.

 **Bezpečnostní kontroly proved'te před každým použitím.**

 **Každodenní kontrolu stroje proved'te před každým použitím, po pádu nebo po jiných nárazech z důvodu identifikace podstatných škod nebo vad.**

6.2.1 Celková kontrola

Předmět	Výsledek
Rukojeti a ochranné kryty (obr. 1.B - 1.C - 1.D)	Čisté, suché, bez stop oleje a mazacího tuku, správně a pevně uchycené ke stroji.
Šrouby na stroji a na vodící liště	Řádně utažené (nepovolené)
Vodící lišta (obr. 1. F)	Je namontována správně
Řetěz (obr. 1.G)	Nabroušený, nepoškozený a neopotřeбенý, namontovaný a správně napnutý.
Vzduchový filtr (obr. 37.C))	Čistý
Kabel zapalovací svíčky	Neporušený kvůli zabránění vzniku jisker.
Konektor zapalovací svíčky (obr. 31.A)	Neporušený a správně namontovaný na svíčke

6.2.2 Funkční zkouška stroje

Úkon	Výsledek
Uved'te stroj do činnosti (odst. 6.4.)	Řetěz (obr. 1.G) se nesmí pohybovat s motorem na volnoběžných otáčkách.  Nepoužívejte stroj, když se řetěz pohybuje s motorem na volnoběžných otáčkách; v tomto případě je třeba se obrátit na vašeho Prodejce.
současně použijte páku ovládání plynu (obr. 12.B) a pojistnou páku plynu (obr. 12.C).	Páky se musí pohybovat volně a nenásilně. Řetěz se pohybuje.
Uvolněte páku ovládání plynu (obr. 12.B) a pojistnou páku plynu (obr. 12. C)	Páky se musí automaticky a rychle vrátit do neutrální polohy a musí rychle dojít k obnovení volnoběžných otáček motoru a k zastavení řetězu.

Úkon	Výsledek
Použijte páku ovládání plynu (bez stlačení pojistné páky) (obr. 12. B)	Páka ovládání plynu zůstane zablokována.
Stiskněte vypínač pro startování/zastavení motoru (obr. 12.A)	Vypínač musí umožňovat snadné přesunutí z jedné polohy do druhé a při uvolnění se musí automaticky vrátit do polohy startování.
KONTROLA BRZDY ŘETĚZU 1. Nastartujte stroj (odst. 6.4). 2. Pevně uchopte rukojeti oběma rukama. 3. Aktivujte páku ovládání plynu, aby se řetěz udržel v pohybu, a posuňte dopředu přední ochranný kryt ruky použitím hřbetu levé ruky (odst. 5.7).	3. Musí dojít k okamžitému zastavení řetězu. Po zastavení řetězu okamžitě uvolněte páku plynu a vyřaďte brzdu řetězu (odst. 5.7).

⚠ *Když se kterýkoli z výsledků odlišuje od informací uvedených v následujících tabulkách, není možné používat stroj! Doručte stroj do servisního střediska z důvodu provedení potřebných kontrol a oprav.*

6.3 PŘÍPRAVA MOTOROVÉ PILY K POUŽITÍ NA STROMĚ

Motorová pila musí být vybavena plochým řemenem s koncovými podélnými otvory, který je vhodný pro připojení k řemenovému postroji obsluhy.

1. Připevňte plochý řemen s koncovými podélnými otvory na úchytný bod (obr. 14.A) v zadní části motorové pily.
2. Použijte karabiny vhodné pro umožnění nepřímého (prostřednictvím plochého řemenu s koncovými podélnými otvory) a přímého (na úchytném bodu motorové pily) připevnění motorové pily k postroji řemenu obsluhy.
3. Nastartujte stroj na zemi, kvůli ohřátí motoru (odst. 6.4 / 6.4.1).
4. Zastavte motorovou pilu (odst. 6.9).
5. Podejte stroj obsluze, která se nachází na stromě.

⚠ *Ujistěte se, že je motorová pila při podávání obsluze, která pracuje na stromě, připojena bezpečným způsobem a ujistěte se, že je připevněna k řemenovému postroji před jejím odepnutím z použité výbavy, a to za účelem jejího zvedání.*

6. Zajistěte motorovou pilu o specifický úchytný bod na postroji obsluhy (obr. 16). Úchytné body mohou být středové (přední nebo zadní) nebo boční:
 - tam, kde je to možné, připojte motorovou pilu k zadnímu středovému bodu, a to kvůli zabránění kolize s lany pro lezení a pro nesení hmotnosti na zádech obsluhy (obr. 17).

POZNÁMKA *Možnost přímého připevnění motorové pily k řemenovému postroji snižuje riziko poškození výbavy během pohybů kolem stroje.*

⚠ *Když je motorová pila připevněna k postroji, musí být vždy udržována ve vypnutém stavu.*

DŮLEŽITÁ INF. *Během přesunu motorové pily, z jednoho úchytného bodu na druhý, se ujistěte, že stroj je zajištěn v nové poloze před odepnutím z předchozího úchytného bodu.*

6.4 STARTOVÁNÍ

Před uvedením stroje do činnosti:

1. Sejměte ochranný kryt vodicí lišty (obr. 1.K) a ochranný kryt zubové opěrky (obr. 1.J) (je-li použita);
2. Ujistěte se, že se vodicí lišta a řetěz se nedotýkají terénu ani jiných předmětů.
3. Ujistěte se, že je zařazená brzda řetězu (odst. 5.7).

DŮLEŽITÁ INF. *Abyste zabránili přetržení startovacího lanka, netahejte za něj až do jeho úplného vytažení. Netahejte je tak, aby se odíralo o vodicí otvor, a postupně uvolňujte startovací rukojeť, abyste se vyhnuli jejímu nekontrolovatelnému návratu.*

DŮLEŽITÁ INF. *Nikdy si neomotávejte startovací lanko kolem ruky.*

⚠ *Nikdy nespustíte motorovou pilu tak, že ji necháte spadnout za přidržení startovacího lanka. Tento způsob je velmi*

nebezpečný, protože dojde k úplné ztrátě kontroly nad strojem a nad řetězem.

POZNÁMKA Vypínač se vždy nachází v poloze startování (odst. 5.1).

6.4.1 Startování za studena

⚠ Za startování motoru „za studena“ se považuje startování, které se provádí po uplynutí nejméně 5 minut od zastavení motoru nebo od doplňování paliva.

1. Ujistěte se, že je zařazená brzda řetězu (odst. 5.7).
2. Zařad'te ovládací prvek sytiče přesunutím páky do polohy «B» (obr. 12.D).
3. Stiskněte tlačítko zařízení na obohacení směsi (obr. 13.E) 6krát, a to kvůli podpoře obohacení směsi v karburátoru.
4. Postavte stroj do stabilní polohy na terénu; pevně přidrže'te stroj na terénu, s levou rukou na přední rukojeti a pravým kolenem umístěným na zadní rukojeti, aby při nastartování nedošlo ke ztrátě kontroly (obr. 15).

⚠ V případě, že stroj není pevně držen, by mohl ráz motoru způsobit ztrátu rovnováhy obsluhy nebo vymrštit vodící lištu vůči překážce nebo vůči samotné obsluze.

5. Lehce zatáhněte za startovací rukojeť do vzdálenosti 10 – 15 cm, dokud neucítíte určitý odpor, a poté zatáhněte ještě 4krát, dokud neuslyšíte první zážehy. V této fázi nedojde k uvedení motoru do chodu.

DŮLEŽITÁ INF. Netahejte za startovací rukojeť více než 4krát.

6. Vyřad'te ovládací prvek sytiče (obr. 12.D) přesunutím páky do polohy «A».
7. Znovu zatáhněte za startovací rukojeť, dokud nedocílíte pravidelného nastartování motoru.
8. Bezprostředně po nastartování motoru současně krátce použijte páku ovládání plynu a pojistnou páku plynu (obr. 12.B) pro vyřazení zařízení pro předběžné přidání plynu (obr. 12.C). Nechte motor v chodu nejméně 19-15 sekund.
9. Vyřad'te brzdu řetězu (odst. 5.7).

DŮLEŽITÁ INF. Nenechávejte motor v chodu na vysokých otáčkách se zařazenou brzdou řetězu; mohlo by to totiž způsobit přehřátí a poškození spojky.

10. Před použitím stroje nechte motor v činnosti na volnoběžných otáčkách nejméně 1 minutu.

DŮLEŽITÁ INF. Při opakovaném tahání za rukojeť startovacího lanka a současně při zařazeném ovládacím prvku sytiče by mohlo dojít k zahlcení motoru, spojenému s následným obtížným startováním. V případě zahlcení motoru (viz odst. 15.5).

6.4.2 Startování za tepla

Při startování za tepla (bezprostředně po zastavení motoru):

1. Ujistěte se, že je zařazená brzda řetězu (odst. 5.7).
2. Stiskněte tlačítko pro ovládání zařízení k nasávání paliva (obr. 13.E) 6krát, aby se podpořila aktivace karburátoru.
3. Zařad'te ovládací prvek sytiče (poloha «B» - odst. 5.2) a ihned jej znovu vyřad'te (poloha «A» - odst. 5.2); při tomto postupu dojde k aktivaci zařízení pro předběžné přidání plynu.

4.a startování pro lesnické práce (odst. 6.6):

- Postupujte podle bodů 4 - 7 - 8 - 9 předcházejícího postupu (odst. 6.4.1)

4.b startování pro prořezávání ve výšce (odst. 6.7):

- držte stroj na pravé nebo levé straně těla:
 1. na levé straně držte motorovou pilu levou rukou na přední rukojeti a oddalte motorovou pilu od těla přidržením startovací rukojeti v pravé ruce;
 2. na pravé straně držte motorovou pilu pravou rukou na jedné z rukojetí a oddalte motorovou pilu od těla přidržením startovací rukojeti v levé ruce.
- Postupujte podle bodů 7 - 8 - 9 předcházejícího postupu (odst. 6.4.1)

⚠ Brzda řetězu musí být vždy zařazená, před spuštěním nastartované motorové pily, na plochý řemen s koncovými podélnými otvory.

6.5 PRACOVNÍ ČINNOST

Před realizací prvního skácení nebo odvětvení stromu je vhodné:

- absolvovat specifický výcvik pro použití zařízení tohoto druhu;
- důkladně si přečíst bezpečnostní upozornění a pokyny pro použití, obsažené v tomto návodu;
- nacvičit si potřebný postup na kmenech umístěných na zemi nebo upevněných na stojanech za účelem získání potřebné zručnosti a zvládnutí nejhodnějších technik řezání.

Před prováděním kritických a náročných řezání vždy zkontrolujte, zda je k dispozici dostatek paliva.

Při použití stroje postupujte níže uvedeným způsobem:

- Před aktivací ovládání plynu vždy vyřadíte z činnosti brzdu řetězu.
- Během práce se musí stroj vždy držet pevně oběma rukama, s levou rukou na přední rukojeti a pravou rukou na zadní rukojeti, bez ohledu na to, zda je stroj obsluhován levákem nebo pravákem.

6.5.1 Kontroly, které je třeba provádět během pracovní činnosti

6.5.1.a Kontrola napnutí řetězu

Během práce je řetěz vystaven postupnému prodloužení, a proto je třeba opakovaně kontrolovat jeho napnutí (odst. 6.1.3).

6.5.1.b Kontrola přitékání oleje

DŮLEŽITÁ INF. *Nepoužívejte stroj bez mazání! Nádž na olej je třeba vyprázdnit téměř úplně po každém použití veškerého paliva. Ujistěte se, že jste doplnili olej v nádrži na olej při každém doplňování stroje (odst. 7.4).*

 **Při příležitosti kontroly přitékání oleje se ujistěte, zda je správně umístěna vodící lišta a řetěz.**

Nastartujte motor (odst. 6.4), udržujte jej na průměrných otáčkách a zkontrolujte, zda je olej distribuován po řetězu naznačeným způsobem (obr. 18).

6.6 LESNICKÉ PRÁCE

6.6.1 Odvětvování stromu

 **Ujistěte se, že se v prostoru, kam budou větve padat, nenacházejí žádné předměty ani osoby.**

 **Při pracích prořezávání ve výšce, s pomocí lana a řemenového postroje důsledně dodržujte pokyny uvedené v odst. 6.7.**

1. Postavte se z opačné strany vůči větví, kterou hodláte odříznout.
2. Začněte od spodních větví a postupujte směrem k nejvyšším.
3. Samotný řez provádějte seshora dolů, abyste zabránili sevření vodící lišty (obr. 19).

6.6.2 Kácení stromu

DŮLEŽITÁ INF. *Když dvě nebo více osob současně provádí operace rozřezání a kácení, uvedené operace by se měly provádět v odlišných prostorách, oddělených bezpečnostní vzdáleností, která se rovná nejméně 2,5násobku výšky káceného stromu. Nekácejte stromy v případě, že existuje riziko ohrožení osob, nárazu do elektrického vedení nebo způsobení jakékoli materiální škody. V případě, že strom přijde do styku s vedením rozvodu elektrické energie, je vhodné to okamžitě oznámit podniku odpovědnému za danou síť.*

Před zahájením kácení:

- vezměte v úvahu přirozený sklon stromu, část s většími větvemi a směr větru, abyste vyhodnotili způsob, jak bude strom padat;
- odstraňte ze stromu nečistoty, kameny, kusy kůry, hřebíky, kovové spoje a dráty;
- uvolněte prostor kolem stromu a najděte si stabilní místo, abyste měli při kácení pevný postoj;
- připravte si vhodné únikové cesty, zbavené překážek; únikové cesty musí být připraveny přibližně pod úhlem 45°, ve směru opačném vůči směru padání stromu (obr. 20), a musí umožnit obsluze, aby se vzdálila do bezpečného prostoru, který se nachází ve vzdálenosti rovnající se přibližně 2,5násobku výšky káceného stromu;
- Zdržujte se na horní straně terénu, na který se pravděpodobně odkutí, nebo dopadne strom po skácení.

• Zářez ve spodní části

1. Postavte se napravo od stromu, za motorovou pilu.
2. Provedte vodorovný zářez do 1/3 průměru stromu, kolmo na směr pádu (obr. 21.A).

• Zadní zářez vedoucí ke skácení

3. Provedte zadní zářez vedoucí ke skácení na úrovni nejméně 5 cm nad vodorovným zářezem (obr. 21.B).
4. Provedte zadní zářez vedoucí ke skácení tak, aby zůstal dostatek dřeva, které bude sloužit jako „závěs“ (obr. 21.C). Dřevo závěsu zabrání zkroucení stromu a jeho pádu v nesprávném směru. Neprovádějte řezy vedoucí závěsem.

5. Bez vytažení vodící lišty postupně snižujte tloušťku závěsu, dokud strom nespadne.
6. Když existuje riziko, že strom nespadne v požadovaném směru, nebo kdyby se mohl převážit dozadu a ohnout ozubený řetěz, zastavte řezání ještě před dokončením zadního řezu vedoucího ke skácení a použijte dřevěné, plastové nebo hliníkové klíny (obr. 21.D) k otevření řezu. Údery kladivem na klíny zajistíte pád stromu podél požadované čáry pádu.
7. Když strom začne padat, vyjměte stroj z řezu a zastavte jeho chod (odst. 6.9), uložte jej na zem a přejděte po určené únikové stezce. Je třeba dávat pozor na pád větví z výšky a dále je třeba dávat pozor, kam stoupáte.

6.6.3 Odvětvení stromu

Odvětvení znamená odstranění větví pokáceného stromu.

 **Dávejte pozor na opěrné body větve, na možnost jejího napružení, na směr, kterým se může větev vymrštit během řezání a na možnou nestabilitu stromu po odříznutí větve.**

Při odvětvování je třeba ponechat spodní, největší větev kvůli opoře kmene na zemi. Odstraňte malé větve jediným tahem (obr. 22.A). Je lépe řezat napnuté větve a postupovat směrem zespodu nahoru, aby se zabránilo ohnutí řetězové pily (obr. 22.B).

6.6.4 Rozřezání kmene

Rozdělit znamená rozřezat kmen po jeho délce.

Důležité je ujistit se, že je váš postoj pevný a že je vaše hmotnost rovnoměrně rozdělena na obě nohy. Dle možností nadzvedněte kmen a podepřete jej větvemi, dalšími kmeny nebo špalky.

Rozřezání kmene stromu je usnadněno použitím zubové opěrky (obr. 1.I):

1. zapíchněte zubovou opěrku do kmene a opřením motorové pily o zubovou opěrku proved'te se strojem pohyb ve tvaru půloblouky, který umožní vodící lišty vniknout do dřeva (obr. 23);
2. zopakujte uvedený úkon tolikrát, kolikrát bude třeba, a změňte přitom opěrný bod zubové opěrky.

• Kmen uložený na zemi

Když se kmen uloží tak, že se opírá po celé své délce, bude se řezat shora (horní dělení) (obr. 24.A).
– Nařízněte kmen přibližně do poloviny jeho průměru, otočte jej a dokončete řezání z opačné strany.

• Kmen opřený pouze na jednom konci

Když je kmen opřený pouze na jednom konci:
– odřežte 1/3 průměru zespodu (spodní dělení) (obr. 25.A);
– poté je třeba provést závěrečný řez, a to tak, že budete provádět horní dělení, dokud nedojdete k prvnímu řezu (obr. 25.B).

• Kmen opřený na obou koncích

Když je kmen opřený na obou koncích:
– odřežte 1/3 průměru počínaje horní částí (horní dělení) (obr. 26.A);
– poté je třeba provést závěrečný řez, a to tak, že budete provádět dělení spodních 2/3, dokud nedojdete k prvnímu řezu (obr. 26.B).

• Kmen na svahu

Při dělení kmene na svahu je třeba, abyste se nacházeli na horní straně (obr. 27).

Během uvedeného úkonu, když se dokončuje řez, je třeba z důvodu udržování kontroly snížit tlak na řezání, aniž by se povoloval úchop rukojetí stroje. Je třeba zabránit tomu, aby se stroj dostal do styku se zemí.

6.7 PRÁCE PROŘEZÁVÁNÍ VE VÝŠCE S POMOCÍ LANA A ŘEMENOVÉHO POSTROJE

DŮLEŽITÁ INF. *Tato kapitola popisuje pracovní postupy pro snížení rizika ublížení na zdraví motorovými pilami, které slouží k prořezávání při práci ve výškách, s pomocí lana a řemenového postroje. Nepovažuje se za náhradu formálního zaškolení. Základní pokyny poskytnuté v příloze představují pouze příklady správného použití. Je vhodné vždy dodržovat národní zákony a předpisy.*

6.7.1 Použití motorové pily dvěma rukama

Použití motorové pily dvěma rukama umožňuje:

- mít motorovou pilu pevně uchopenou v případě zpětného rázu;
- kontrolu motorové pily, která umožňuje snížit pravděpodobnost styku s lany pro lezení a s tělem obsluhy;
- zaujmout bezpečnou pracovní polohu, která umožňuje vyhnout se ztrátě

kontroly, která by mohla vést ke styku s motorovou pilou (neúmyslný pohyb během činnosti motorové pily).

Pro umožnění uchopení motorové pily oběma rukama platí základní pravidlo, podle kterého se obsluha musí při práci s motorovou pilou vždy snažit zaujmout bezpečnou polohu:

- na úrovni boků pro řezání ve vodorovném směru nebo
 - na úrovni sluneční pleteně pro řezání ve svislém směru.
- Když obsluha pracuje v blízkosti svislých kmenů, s omezenou boční silou, která působí na pracovní polohu, pro uchování bezpečné pracovní polohy stačí dobré opření.
 - Když se obsluha vzdálí od kmene, boční síly se zvýší a tudíž je zapotřebí, je zrušit nebo je potlačit jedním z níže uvedených postupů:
 - přesměrovat hlavní lano prostřednictvím přidavného kotvicího bodu;
 - použít plochý řemen s koncovými podélnými otvory, seřizovatelný přímo z postroje v přidavném kotvicím bodě (obr. 28);
 - Dosažení dobrého opření v pracovní poloze může být usnadněno použitím dočasné konzoly, vytvořené z kruhového těmene, do kterého lze vložit chodidlo. (obr. 29).

6.7.2 Použití motorové pily jednou rukou

 ***Nepracujte jednou rukou, když se nacházíte v nestabilní poloze, nebo když upřednostníte motorovou pilu před ruční pilou pro řezání hrotů větve s malým průměrem.***

Motorová pila pro prořezávání musí být používána jednou rukou pouze když:

- obsluha nedokáže zaujmout takovou pracovní polohu, která mu umožňuje používat obě ruce,
- je zapotřebí zachovat (udržet) si vlastní polohu s použitím jedné ruky,
- je zapotřebí provést řez, který vyžaduje úplné prodloužení (natažení) horní končetiny obsluhy, mimo čáry těla obsluhy (obr. 30).

Obsluha nikdy nesmí:

- řezat s prostorem zpětného rázu, který odpovídá hrotu vodící lišty motorové pily;
- „držet a řezat“ řezané části;
- pokoušet se uchopit padající části.

6.8 RADY PRO POUŽITÍ

POZNÁMKA *Během prvních 6-8 hodin provozu stroje se vyhněte použití motoru na maximálních otáčkách.*

DŮLEŽITÁ INF. *Zastavte stroj (odst. 6.6) během přesunů mezi jednotlivými pracovními prostory.*

 ***V případě zablokování řetězu během práce okamžitě zastavte stroj.***

Když během prořezávání ve výšce (prováděného s pomocí lana a řemenového postroje) dojde k zaseknutí motorové pily, obsluha musí:

1. ihned zastavit stroj;
2. uchytit jej bezpečným způsobem na část větve mezi řezem a kmenem nebo na lano oddělené od nástroje;
3. dle potřeby odtáhnout motorovou pilu od provedeného řezu zvednutím větve;
4. dle potřeby použít ruční pilu nebo druhou motorovou pilu pro uvolnění zaseknuté motorové pily, a to provedením řezu ve vzdálenosti minimálně 30 cm od zaseknuté motorové pily. Řezy pro její uvolnění je třeba provést směrem ke hrotu větve (tj. mezi zaseknutou motorovou pilou a hrotem větve, a ne mezi kmenem a zaseknutou motorovou pilou). Tímto způsobem se zabrání unášení motorové pily spolu s částí větve, která je odřezaná, což by vedlo k další komplikaci situace.

6.9 ZASTAVENÍ

Pro zastavení stroje:

1. Uvolněte páku ovládání plynu (obr. 12.B) a nechte motor v činnosti několik sekund na volnoběžných otáčkách.
2. Stiskněte vypínač (obr. 12.A) do polohy «O».
3. Vyčkejte na zastavení řetězu.

 ***Po přesunutí páky akcelerátoru do polohy odpovídající minimu je třeba několik sekund na zastavení řetězu.***

 ***Bezprostředně po vypnutí motoru by mohl být samotný motor velmi teplý. Nedotýkejte se jej. Hrozí nebezpečí popálení.***

6.10 PO POUŽITÍ

- Odpojte koncovku zapalovací svíčky (obr. 31.A).
- Namontujte ochranný kryt vodící lišty.
- Nechte stroj vychladnout.
- Povolte upevňovací matice vodící lišty za účelem snížení napnutí řetězu.
- Důkladně vyčistěte stroj od prachu a úlomků a odstraňte z řetězu jakékoli zbytky pilin nebo nánosů oleje (odst. 7.5, odst. 7.6).
- Zkontrolujte, zda žádné součásti nejsou uvolněné nebo poškozené. V případě potřeby vyměňte poškozené komponenty a utáhněte povolené šrouby a svorníky.

DŮLEŽITÁ INF. *Zastavte stroj (odst. 6.6), odpojte koncovku zapalovací svíčky (obr. 31.A) a nasadte ochranný kryt vodící lišty pokaždé, když stroj zůstane bez dozoru, nebo když se nepoužívá.*

7. BĚŽNÁ ÚDRŽBA

7.1 VŠEOBECNÉ INFORMACE

DŮLEŽITÁ INF. *Bezpečnostní pokyny, které je třeba dodržovat během použití stroje, jsou popsány v kap. 2. Důsledně dodržujte uvedené pokyny, abyste se vyhnuli vážným rizikům a nebezpečím.*

 **Před provedením jakékoli kontroly, čištění nebo údržby/seřizování na stroji:**

- **zastavte stroj;**
- **Vyčkejte na úplné zastavení řetězu.**
- **Nasadte ochranný kryt vodící lišty s výjimkou případů, kdy se jedná o zásah na samotné vodící liště nebo na řetězu.**
- **Odpojte koncovku zapalovací svíčky (obr. 31.A);**
- **Počkejte, až motor dostatečně vychladne.**
- **Přečtěte si příslušné pokyny.**
- **Používejte vhodný oděv, pracovní rukavice a ochranné brýle.**

- Interval údržby a jednotlivé úkony jsou shrnuty v tabulce „Tabulka údržby“ (viz kap. 13). Níže uvedená tabulka má za úkol vám pomoci při udržování účinnosti a bezpečnosti vašeho stroje. Jsou v ní uvedeny základní úkony a interval, po kterém má být každý z nich proveden. Provedte příslušný úkon

podle toho, který ze dvou termínů pro provedení údržby nastane jako první.

- Použití neoriginálních náhradních dílů a příslušenství by mohlo mít negativní dopady na činnost a na bezpečnost stroje. Výrobce odmítá jakoukoli odpovědnost v případě ublížení na zdraví osob a škod na majetku, způsobených uvedenými výrobky.
- Originální náhradní díly jsou dodávány dílnami servisní služby a autorizovanými prodejci.
- Nikdy nepoužívejte stroj, který má opotřebované nebo poškozené součásti. Poškozené díly musí být vyměněny a nikdy nesmí být opravovány.

DŮLEŽITÁ INF. *Všechny úkony údržby a seřizování, které nejsou popsány v tomto návodu, musí být provedeny vaším Prodejcem nebo Specializovaným střediskem.*

7.2 PŘÍPRAVA SMĚSI

Tento stroj je vybaven dvoutaktním motorem vyžadujícím použití palivové směsi složené z benzínu a mazacího oleje.

DŮLEŽITÁ INF. *Pokud použijete pouze benzin, dojde k poškození motoru a následkem je propadnutí záruky.*

DŮLEŽITÁ INF. *Používejte pouze kvalitní paliva a maziva, a to za účelem uchování vlastností stroje a životnosti mechanických dílů.*

7.2.1 Informace týkající se benzínu

Používejte pouze bezolovnatý benzin (zelený benzin) s minimálním oktanovým číslem 90 N.O.

DŮLEŽITÁ INF. *Zelený benzin má tendenci vytvářet usazeniny v nádobě, ve které je skladován déle než 2 měsíce. Vždy používejte pouze čerstvý benzin!*

7.2.2 Informace týkající se oleje

Používejte pouze syntetický olej prvotřídní kvality, určený pro dvoutaktní motory, splňující přinejmenším specifikaci JASO FC. U vašeho Prodejce najdete oleje přímo navržené pro tento druh motoru, které mu zaručují vysoký stupeň ochrany. Použití těchto olejů umožňuje použití 2% palivové směsi, to znamená směsi tvořené 1 dílem oleje na každých 50 dílů benzínu.

7.2.3 Příprava a skladování palivové směsi

V tabulce jsou uvedena množství benzínu a oleje, která je třeba použít pro přípravu směsi.

Benzin	Syntetický olej pro dvoutaktní motory
Litry	Litry
1	0,020
2	0,040
3	0,060
5	0,100
10	0,200

Při přípravě palivové směsi:

1. Naplňte homologovaný kanystr přibližně polovinou určeného množství benzínu.
2. Přidejte všechny olej.
3. Doplňte zbývající benzín.
4. Zavřete uzávěr a energicky protřepejte.

DŮLEŽITÁ INF. Směs je vystavena stárnutí. Nepřipravujte nadměrná množství palivové směsi, abyste zabránili tvorbě usazenin.

DŮLEŽITÁ INF. Uchovávejte nádoby se směsí a s benzínem řádně odlišené a označené, aby se při použití zabránilo jejich záměně.

DŮLEŽITÁ INF. Pravidelně čistěte nádoby na benzín a na směs, aby se odstranily případné usazeniny.

7.3 DOPLNĚNÍ PALIVA

 **Doplnění paliva musí probíhat při zastaveném stroji a s odpojeným víkem zapalovací svíčky.**

Před doplňováním paliva:

1. Rázně potřeste kanystrem s palivovou směsí.
2. Postavte stroj na rovnou plochu, do stabilní polohy, s uzávěrem nádrže nahore.

POZNÁMKA V blízkosti uzávěru nádrže pro palivovou směs (obr. 32. A) se nachází níže uvedený symbol:



Nádrž na palivovou směs

3. Vyčistěte uzávěr nádrže a okolní prostor nalévacího hrdla, aby se během doplňování paliva zabránilo spadnutí nečistot do nádrže.
4. Opatrně otevřete uzávěr nádrže za účelem postupného vypouštění tlaku.
5. Při doplňování paliva používejte trychtýř i nádržku a dbejte přitom, aby se zabránilo plnění nádrže až po okraj.

7.4 DOPLNĚNÍ HLADINY V NÁDRŽI NA OLEJ ŘETĚZU

POZNÁMKA V blízkosti uzávěru nádrže pro olej řetězu (obr. 32.B) se nachází níže uvedený symbol:



Nádrž na olej řetězu

DŮLEŽITÁ INF. Používejte výhradně speciický olej pro motorové pily nebo adhezní olej pro motorové pily. Nepoužívejte olej s obsahem nečistot, abyste nezanesli filtr v nádrže a abyste zabránili trvalému poškození olejového čerpadla.

Použití oleje dobré kvality je základem pro dosažení účinného mazání řezného ústrojí pily; použitý nebo nekvalitní olej negativně ovlivňuje mazání a snižuje životnost řetězu a vodící lišty.

- Nádrž na olej naplňte do plna (prostřednictvím trychtýře) při každém doplňování paliva: vzhledem k tomu, že kapacita nádrže na olej je vypočtena tak, aby se benzín vyčerpал dříve než olej, zabrání se riziku uvedení stroje do činnosti bez maziva.

7.5 ČIŠTĚNÍ STROJE A MOTORU

Po ukončení každé pracovní činnosti důkladně očistěte stroj od prachu a úlomků.

- Aby se snížilo riziko požáru:
 - Udržujte stroj a zejména motor a prostor výfuku bez zbytků pilin, větviček, listí nebo nadměrného mazacího tuku;
 - pravidelně čistěte lopatky válce stlačeným vzduchem.
- Aby se zabránilo přehřátí a poškození motoru:
 - nasávací mřížky chladícího vzduchu (obr. 33) musí být udržovány v čistém stavu, bez pilin a úlomků.
- Udržujte zvon spojky bez pilin a úlomků (obr. 34), sejměte ochranný kryt spojky (odst. 4.3) a po ukončení uvedeného postupu jej namontujte zpět.

Přibližně každých 30 hodin je třeba provést namazání vnitřního ložiska u vašeho Prodejce.

7.6 ČIŠTĚNÍ ŘETĚZU

Po každém použití odstraňte z řetězu všechny zbytky pilin nebo nánosů oleje.

V případě výrazného znečištění nebo nalepení živice odmontujte řetěz a na několik hodin jej uložte do nádoby se specifickým čistícím prostředkem. Poté jej opláchněte čistou vodou a před jeho zpětnou montáží na stroj jej ošetřete vhodným antikorozním sprejem.

7.7 KOLÍK ZACHYCOVAČE ŘETĚZU

Před každým použitím zkontrolujte stav zachycovače řetězu (obr. 1. H) a v případě, že je poškozen, jej uveďte do bezchybného stavu.

7.8 MAZACÍ OTVORY STROJE A VODICÍ LIŠTY

Před každodenním použitím odmontujte ochranný kryt spojky (odst. 4.Š), odmontujte vodicí lištu a zkontrolujte, zda mazací otvory stroje (obr. 35.A) a vodicí lišty (obr. 35.B) nejsou ucpané.

7.9 UPEVNŮVACÍ MATICE A ŠROUBY

- Před každým použitím zkontrolujte utažení šroubů a matic, abyste si vždy byli jisti, že se stroj nachází v bezpečném stavu.
- Před každým použitím zkontrolujte, zda jsou rukojeti řádně upevněné.

8. MIMOŘÁDNÁ ÚDRŽBA

8.1 ČIŠTĚNÍ VZDUCHOVÉHO FILTRU

DŮLEŽITÁ INF. *Čištění vzduchového filtru je základem pro správnou činnost a životnost stroje. Nepracujte bez filtru nebo s poškozeným filtrem, abyste nezpůsobili trvalé škody na motoru.*

Čištění se musí provádět po každých 8-10 hodinách pracovní činnosti.

Při čištění filtru:

1. Odšroubujte šroub s plastovou hlavou (obr. 36.A);
2. odmontujte víko (obr. 37.B) a vzduchový filtr (obr. 37.C).
3. Opatrně klepněte na filtrační prvek (obr. 37.C), kvůli odstranění nečistot,

a dle potřeby jej vyčistěte stlačeným vzduchem s nízkým tlakem.

DŮLEŽITÁ INF. *Filtrační prvek (obr. 37.C) nesmíte nikdy umývat, a když je příliš znečištěný nebo poškozený, je třeba jej vyměnit.*

4. Namontujte zpět vzduchový filtr (obr. 37.C) a víko (obr. 37.B).
5. Zašroubujte šroub s plastovou hlavou (obr. 36.A).

8.2 KOVOVÝ PÁS BRZDY ŘETĚZU

U vašeho Prodejce nechte jednou měsíčně zkontrolovat neporušenost kovového pásu (obr. 38.A), který obepíná zvon spojky. Pás musí být vyměněn, když je opotřebený nebo zdeformován.

8.3 HNACÍ ŘETĚZKA ŘETĚZU

Pravidelně nechte u vašeho Prodejce zkontrolovat stav řetězky a nahradte ji v případě, že její opotřebení překročí přijatelné mezní hodnoty.

 **Nenasazujte nový řetěz na opotřebenou řetězku a opačně.**

8.4 KONTROLA ZAPALOVACÍ SVÍČKY

Zapalovací svíčka (obr. 39.A) je přístupná po demontáži víka vzduchového filtru (obr. 39.B).

Pravidelně odmontujte a vyčistěte zapalovací svíčku kovovým kartáčkem, a to kvůli odstranění nánosů (obr. 40.A). Zkontrolujte a obnovte správnou vzdálenost mezi elektrodami (obr. 40.B).

Namontujte svíčku zpět a dotáhněte ji na doraz klíčem z příslušenství.

V případě spálených elektrod nebo opotřebené izolace a po každých 100 hodinách činnosti se zapalovací svíčka musí nahradit novou svíčkou se stejnými vlastnostmi.

8.5 STARTOVACÍ LANKO

Startovací lanko musí být při prvních náznacích opotřebení vyměněno u vašeho Prodejce.

8.6 ÚDRŽBA OZUBENÉHO ŘETĚZU

⚠ Z bezpečnostních důvodů a ve snaze o zachování účinnosti je velmi důležité, aby byly řezací zařízení řádně nabroušené.

Nabroušení řetězu je potřebné, když:

- Mají piliny podobu prachu.
- Řezání vyžaduje použití větší síly.
- Řez není přímočarý.
- Dochází ke zvýšení vibrací.
- Dochází ke zvýšení spotřeby

⚠ Když řetěz není dostatečně nabroušen, zvýší se riziko zpětného rázu (kick back).

DŮLEŽITÁ INF. Doporučuje se svěřit nabroušení řetězu specializovanému centru, protože se provádí s použitím příslušných zařízení, která zajišťují minimální odstranění materiálu a konstantní nabroušení všech řezných zubů.

8.6.1 Broušení řetězu

Broušení řetězu se provádí prostřednictvím příslušných pilníků s kruhovým průřezem, jejichž průměr je specifický pro každý typ řetězu (viz „Tabulka údržby řetězu“, kap. 14), a vyžaduje dobrou zručnost a zkušenost, aby se zabránilo poškození řezných hran.

Pro nabroušení řetězu:

1. Zastavte stroj (odst. 6.9).
2. Vyřadte brzdu řetězu (odst. 5.7).
3. Pevně zajistěte vodící lišty s namontovaným řetězem ve vhodném svěráku (obr. 41.A) a ujistěte se, že se řetěz může volně pohybovat.
4. Je-li řetěz uvolněný, napněte jej (odst. 6.1.3).
5. Zasuňte pilník do prostoru zubu a při broušení udržujte stálý sklon pilníku, v závislosti na profilu řezné hrany (obr. 41.B). Použití desky pro broušení usnadňuje vedení pilníku (obr. 41.C).
6. Proveďte pouze několik málo brusných pohybů, výhradně směrem dopředu, a zopakujte operaci na všech řezných zubech se stejnou orientací (pravých nebo levých).
7. Změňte polohu vodící lišty ve svěráku a zopakujte operaci na zbývajících řezných zubech.
8. Zkontrolujte, zda omezovací patka (obr. 41.D) dodržuje úroveň uvedené v „Tabulce pro údržbu řetězu“ (kap. 14), obruste případnou přečnivající část plochým pilníkem a zaoblete na ní případně vzniklou čelní hranu.

9. Po nabroušení odstraňte všechny zbytky pilin a prachu a namažte řetěz v olejové koupeli.

8.6.2 Výměna ozubeného řetězu

Řetěz je třeba vyměnit, když:

- se délka řezné hrany sníží na 5 mm nebo méně (obr. 41.E);
- nadměrně se zvýší vůle spojovacích článků na nýtech;
- je řezání pomalé a opakovaná broušení jej nezlepšují; je řetěz opotřebený.

DŮLEŽITÁ INF. Po výměně řetězu je třeba provádět kontrolu jeho napnutí častěji z důvodu usednutí řetězu.

8.7 ÚDRŽBA VODICÍ LIŠTY

POZNÁMKA Všechny operace týkající se vodící lišty jsou práce, které ke své dokonalé realizaci vyžadují specifické znalosti a použití příslušných zařízení; proto z bezpečnostních důvodů požádejte o jejich provedení vašeho Prodejce.

Abyste zabránili nesouměrnému opotřebení vodící lišty, je vhodné ji pravidelně obracet.

Pro udržení účinnosti vodící lišty:

1. namažte příslušnou stříkačkou (není součástí výbavy) ložiska vodící řetězky (je-li součástí);
2. vyčistěte drážku vodící lišty příslušnou škrabkou (není součástí výbavy) (obr. 42.A);
3. vyčistěte mazací otvory (obr. 42.B);
4. plochým pilníkem (který není součástí výbavy) odstraňte otřepy z boků a vyrovnejte případné nerovnosti mezi vodícími drážkami.

8.7.1 Výměna vodící lišty

Vodící lišty je třeba vyměnit, když:

- je hloubka drážky nižší než výška spojovacích článků (které se nikdy nesmí dotýkat dna);
- je vnitřní stěna vodící drážky opotřebena natolik, že naklání řetěz na bok.

8.8 SEŘÍZENÍ VOLNOBĚŽNÝCH OTÁČEK

⚠ Když se řezací zařízení pohybuje s motorem na volnoběžných otáčkách, je třeba se obrátit na vašeho Prodejce za účelem správného seřízení motoru (odst. 8.9).

8.9 SEŘÍZENÍ KARBURÁTORU

Karburátor se seřizuje ve výrobním závodě tak, aby se docílilo maximálního výkonu ve všech podmínkách použití s minimálními emisemi škodlivých plynů podle platných předpisů.

V případě nedostatečného výkonu se obraťte na vašeho Prodejce za účelem kontroly karburace a motoru.

Seřízení karburátoru:

T = seřízení volnoběžných otáček

L = seřízení směsi / nízká rychlost

H = seřízení směsi / vysoká rychlost

9. SKLADOVÁNÍ

DŮLEŽITÁ INF. *Bezpečnostní pokyny, které je třeba dodržovat během skladování, jsou popsány v odst. 2.4. Důsledně dodržujte uvedené pokyny, abyste se vyhnuli vážným rizikům a nebezpečím.*

Jestliže předpokládáte dobu skladování stroje delší než 2-3 měsíce, je třeba dodržet několik zásad pro zabránění potížím při opětovném uvedení stroje do provozu nebo trvalých poškození motoru.

Před uskladněním stroje:

1. Odšroubujte matici ochranného krytu spojky, sejměte ochranný kryt a odmontujte řetěz a vodicí lišty.
2. Vyprázdněte nádrž na olej, nalijte do ní přibližně 100-120 cl specifického čistícího prostředku a zavřete ji příslušným uzávěrem.
3. Namontujte zpět ochranný kryt (obr. 8.A) bez toho, abyste úplně utáhli matici, dávejte přitom pozor, aby došlo k správnému vložení páky zařazení brzdy řetězu (obr. 8.B) do příslušného uložení na předním ochranném krytu ruky (úplně zataženém dozadu).
4. Nastartujte stroj a přidržte motor na vyšších otáčkách, dokud nebude vypotřebováno veškeré palivo.
5. Uveďte motor do chodu a nechte stroj v chodu až do spotřebování veškerého paliva, které zůstalo v nádrži a v karburátoru.
6. Nechte ochladit motor.
7. Odmontujte zapalovací svíčku.
8. Nalijte do otvoru svíčky lžičku oleje (nového) pro dvoutaktní motory.
9. Potáhněte víckrát startovací rukojeť, aby se olej rozmístil ve válci.

10. Namontujte zpět řetěz s pístem v horní úvrti (viditelným z otvoru svíčky, když se válec nachází v bodě své maximální dráhy).

11. Důkladně vyčistěte stroj.

12. Zkontrolujte, zda stroj neutrpěl škody.

V případě potřeby se obraťte na autorizované servisní středisko.

13. Stroj skladujte:

- v suchém prostředí;
 - chráněn před povětrnostními vlivy;
 - se správně namontovaným ochranným krytem vodicí lišty;
 - na místě, které není přístupné dětem.
- Před uskladněním stroje se ujistěte, že jste vyjmuli klíče a odložili nářadí použité při údržbě.

Při opětovném uvedení stroje do činnosti:

1. Vyjměte zapalovací svíčku.
2. Použijte několikrát startovací rukojeť pro odstranění přebytečného oleje.
3. Zkontrolujte zapalovací svíčku (odst. 8.4).
4. Uzpůsobte stroj (odst. 4, kap. 6).

10. MANIPULACE A PŘEPRAVA

Při manipulaci se strojem nebo při jeho přepravě postupujte níže uvedeným způsobem:

- Zastavte stroj (odst. 6.9).
- Vyčkejte na zastavení řetězu.
- Odpojte koncovku zapalovací svíčky (obr. 31.A)
- nasadte ochranný kryt vodicí lišty;
- Uchopte stroj výhradně za rukojeti a nasměrujte vodicí lištu v opačném směru vůči směru přepravy.

Při přepravě stroje na kamionu je třeba:

- umístit stroj tak, aby nepředstavoval pro nikoho nebezpečí;
- řádně jej připevnit k přepravnímu prostředku lany nebo řetězy, aby se zabránilo jeho převrácení a možnému poškození, spojenému s únikem paliva.

11. SERVISNÍ SLUŽBA A OPRAVY

Tento návod poskytuje veškeré pokyny, potřebné pro obsluhu stroje a pro správnou základní údržbu, kterou může provádět uživatel. Všechny úkony seřizování a údržby, které nejsou popsány v tomto návodu, musí být provedeny vaším Prodejcem nebo Specializovaným střediskem, které disponuje znalostmi a vybavením, které je nutné pro správné provedení potřebných prací při současném zachování původní bezpečnostní úrovně stroje.

Úkony prováděné u neautorizovaných organizací nebo úkony prováděné nekvalifikovaným personálem způsobí propadnutí jakékoli formy záruky a jakékoli povinnosti nebo odpovědnosti Výrobce.

- Opravy a údržbu v záruce mohou provádět výhradně autorizované servisní dílny.
- Autorizované servisní dílny používají výhradně originální náhradní díly. Originální náhradní díly a příslušenství byly vyvinuty specificky pro dané stroje.
- Neoriginální náhradní díly a příslušenství nejsou schváleny a jejich použití způsobí propadnutí záruky.
- Doporučuje se svěřit stroj jednou ročně autorizované servisní dílně za účelem provedení údržby, servisu a kontroly bezpečnostních zařízení.

12. ZÁRUČNÍ PODMÍNKY

Záruka se vztahuje na všechny vady materiálu a na výrobní vady. Uživatel se bude muset pečlivě řídit všemi pokyny dodanými v přiložené dokumentaci.

Záruka se nevztahuje na škody způsobené:

- Chybějícím seznámením s průvodní dokumentací.
 - Nepozorností.
 - Nevhodným nebo nedovoleným použitím a montáží.
 - Použitím neoriginálních náhradních dílů.
 - Použitím příslušenství, které nebylo dodáno nebo schváleno výrobcem.
- Záruka se dále nevztahuje na:
- Běžné opotřebení spotřebních materiálů jako řezací zařízení a pojistné šrouby.
 - Běžné opotřebení.

Kupující je chráněn vlastními národními zákony. Práva kupujícího vyplývající z vlastních národních zákonů nejsou nijak omezena touto zárukou.

13. TABULKA ÚDRŽBY

Úkon údržby	Interval		Odstavec
	Poprvé	Následně každých	
STROJ			
Kontrola všech upevnění	-	Před každým použitím	7.9
Bezpečnostní kontroly / Ověření funkčnosti ovládacích prvků	-	Před každým použitím	6.2
Kontrola zachycovače řetězu	-	Před každým použitím	7.7
Kontrola mazacích otvorů stroje a vodicí lišty	-	Před každodenním použitím	7.8
Celkové vyčištění a kontrola	-	Po každém použití	7.5
Čištění řetězu	-	Po každém použití	7.6
Mazání vnitřního ložiska bubnu spojky	-	30 hodin	7.5 *
Kontrola kovového pásu brzdy řetězu	-	1krát měsíčně	8.2 *
Kontrola hnací řetězky řetězu	-	1krát měsíčně	8.3 *
Údržba řetězu	-	-	8.6, 14
Údržba vodicí lišty	-	-	8.7
MOTOR			
Kontrola/doplnění hladiny paliva	-	Před každým použitím	7.3.
Doplnění hladiny oleje pro mazání řetězu	-	Při každém doplňování paliva	7.4.
Celkové vyčištění a kontrola	-	Po každém použití	7.5
Čištění vzduchového filtru	-	8-10 hodin / po každé sezoně	8.1
Čištění zapalovací svíčky	-	10 hodin / po každé sezoně	8.4
Výměna svíčky	-	100 hodin / po každé sezoně	8.4

* Úkon, který musí být proveden vaším Prodejcem nebo Specializovaným střediskem.

14. TABULKA ÚDRŽBY ŘETĚZU

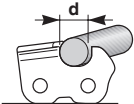
Rozteč řetězu		Snížení omezovací patky (a)		Průměr pilníku (d)	
					
palce	Mm	palce	Mm	palce	Mm
3/8	9,6	0,025	0,64	5/32	4,0
1/4	6,4	0,025	0,64	5/32	4,0

⚠ V tabulce jsou uvedeny údaje broušení různých typů řetězů, ale to neznámá, že nelze použít jiný z homologované řady, uvedený v seznamu v „Tabulce pro správnou kombinaci vodící lišty a řetězu“.

15. IDENTIFIKACE ZÁVAD

ZÁVADA	PRAVDĚPODOBNÁ PŘÍČINA	ŘEŠENÍ
1. Motor se nedá nastartovat nebo jej nelze udržet v chodu	Nesprávný postup při startování.	Postupujte podle pokynů (odst. 6.4)
	Zanesená zapalovací svíčka nebo nesprávná vzdálenost mezi elektrodami	Zkontrolujte zapalovací svíčku (odst. 8.4).
	Ucpaný vzduchový filtr	Vyčistěte a/nebo vyměňte filtr (odst. 8.1).
2. Motor nastartuje, ale má nízký výkon.	Ucpaný vzduchový filtr	Vyčistěte a/nebo vyměňte filtr (odst. 8.1).
	Problémy s karburací	Obraťte se na autorizované servisní středisko.
3. Činnost motoru je nepravidelná nebo chybí výkon při zátěži	Zanesená zapalovací svíčka nebo nesprávná vzdálenost mezi elektrodami	Zkontrolujte zapalovací svíčku (odst. 8.4).
	Problémy s vodící lištou a řetězem	Zkontrolujte, zda se řetěz pohybuje volně a zda vedení vodící lišty nejsou deformována.
	Problémy s karburací	Obraťte se na autorizované servisní středisko.
4. Výfuk motoru nadměrně kouří	Chybné složení palivové směsi	Připravte směs podle pokynů (odst. 7.2)
	Problémy s karburací	Obraťte se na autorizované servisní středisko.
5. Zahlčení motoru	Startovací rukojeť byla opakovaně aktivována při zařazeném ovládacím prvku sytiče	Odmontujte zapalovací svíčku (odst. 8.4) a jemně potáhněte za rukojeť startovacího lanka (obr. 13.F), aby se odstranil přebytek paliva; poté osušte elektrody svíčky a namontujte ji zpět na motor.

ZÁVADA	PRAVDĚPODOBNÁ PŘÍČINA	ŘEŠENÍ
6. Nevychází olej	Byl použit nekvalitní olej	Při vychladlém motoru vypusťte nádrž, vyčistěte samotnou nádrž i potrubí čisticím prostředkem a vyměňte olej.
	Ucpané mazací otvory	Vyčistěte je (kap. 7.8)
7. Řetěz se pohybuje s motorem na volnoběžných otáčkách	Chybné nastavení karburace	Obraťte se na autorizované servisní středisko.
8. Stroj začíná neobvykle vibrovat	Poškození nebo povolené součásti.	Zastavte stroj a odpojte kabel svíčky (obr. 31.A). Zkontrolujte případná poškození. Zkontrolujte, zda některé součásti nejsou uvolněné, a dle potřeby je utáhněte. Nechte provést kontroly, výměny nebo opravy v autorizovaném servisním středisku.
9. Stroj zasáhl cizí předmět.	Poškození nebo povolené součásti.	Zastavte stroj a odpojte kabel svíčky (obr. 31.A). Zkontrolujte případná poškození. Zkontrolujte, zda některé součásti nejsou uvolněné, a dle potřeby je utáhněte. Nechte provést kontroly, výměny nebo opravy v autorizovaném servisním středisku.

Když problémy přetrvávají i po aplikaci výše uvedených řešení, obraťte se na vašeho Prodejce.

16. PŘÍSLUŠENSTVÍ

V „Tabulce pro správnou kombinaci vodící lišty a řetězu“ jsou uvedeny všechny možné kombinace vodící lišty a řetězu s uvedením těch, které jsou použitelné na jednotlivých strojích, prostřednictvím označení „✓“.

Stejná tabulka poskytuje také údaje o řetězech a vodících homologovaných lištách pro každý stroj.

⚠ V úloze náhradních dílů používejte výhradně vodící lišty a řetězy uvedené v tabulce. Použití neschválených kombinací může způsobit vážná ublížení na zdraví a škody na stroji.

⚠ Vzhledem k tomu, že aplikace a použití vodící lišty a řetězu představují úkony prováděné uživatelem zcela dle jeho vlastního uvážení, ponese také odpovědnost za následné škody jakéhokoli druhu, které by mohly vyplývat z těchto úkonů. V případě pochybností nebo nedostatečné znalosti specifičnosti každé vodící lišty je třeba se obrátit na svého prodejce nebo na specializované zahradnické středisko.