

# BETRIEBSANLEITUNG MOTORHACKE

MH360

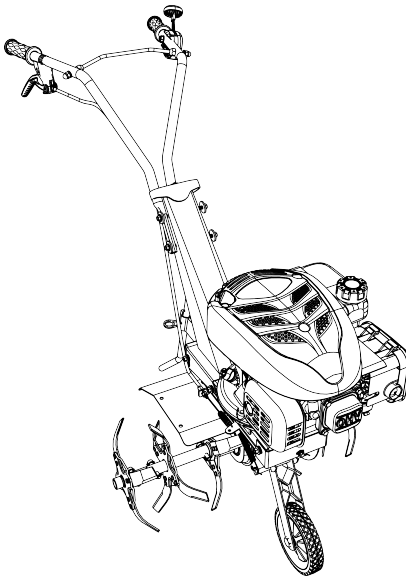

DE

GB

NL

FR

IT

SI

HR

RS

PL

CZ

SK

HU

DK

SE

NO

FI

LT

LV

RU

UA



TR 066



**Inhaltsverzeichnis**

Deutsch .....	6
English .....	14
Nederlands .....	22
Français .....	30
Italiano .....	38
Slovenščina .....	46
Hrvatski .....	53
Српски .....	60
Polski .....	68
Česky .....	76
Slovenská .....	84
Magyarul .....	92
Dansk .....	100
Svensk .....	107
Norsk .....	114
Suomi .....	121
Lietuvių .....	129
Latviešu .....	137
Русский .....	145
Україна .....	154

© 2022

AL-KO KOBER GROUP Kötz, Germany

This documentation or excerpts thereof may not be reproduced or disclosed to third parties without the express permission of the AL-KO KOBER GROUP.

01

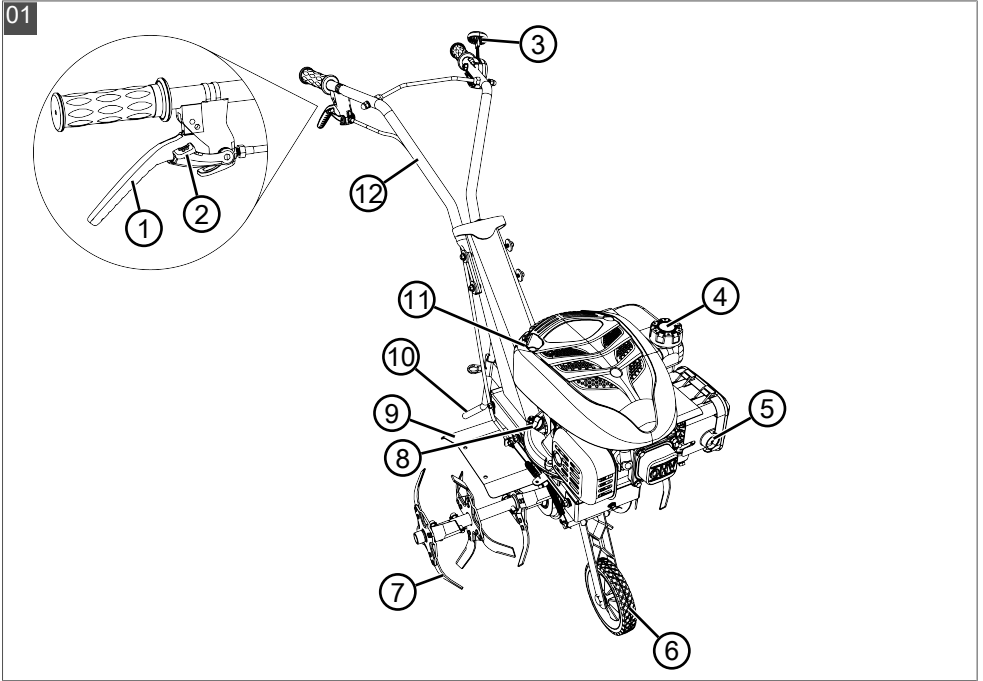

02

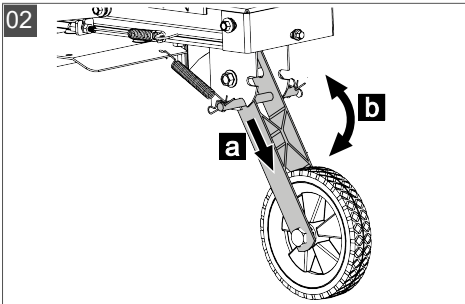

03

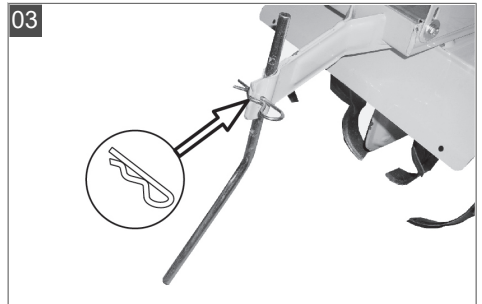

04

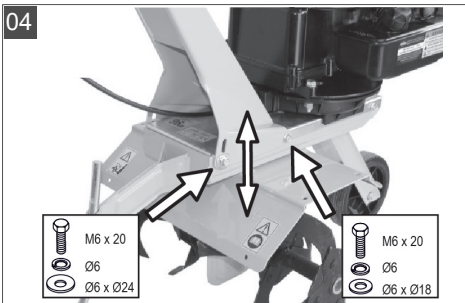

05

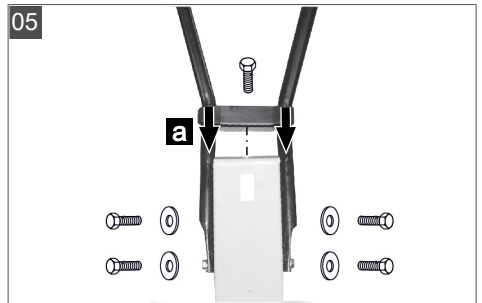



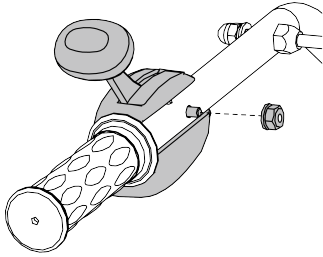



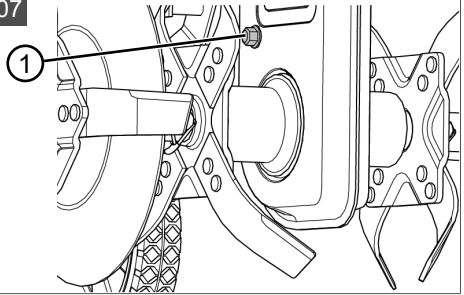



06



07



	<b>MH360</b>
	ca. 76 x 40 x 70 cm
	ca. 34 kg
	36 cm
	2,2 kW
	139 cm <sup>3</sup>
	max. 102 min <sup>-1</sup>
	0,15 l (SAE15W/40)
	Left handle: 4,94 m/s <sup>2</sup> Right handle: 3,25 m/s <sup>2</sup>
	Left ear: L <sub>pA</sub> = 82,14 dB(A) Right ear: L <sub>pA</sub> = 82,06 dB(A)
	L <sub>WA</sub> = 90,78 dB(A)

# PŘEKLAD ORIGINÁLNÍHO NÁVODU K POUŽITÍ



## Obsah

1	K tomuto návodu k použití.....	76	7.3	Údržba zapalovacích svíček .....	81
1.1	Symbole na titulní straně .....	76	7.4	Vzduchový filtr .....	81
1.2	Vysvětlení symbolů a signálních slov .....	77	7.5	Výměna motorového oleje .....	81
2	Popis výrobku.....	77	7.6	Nastavení tahu bovdenů .....	81
2.1	Použití v souladu s určeným účelem .....	77	8	Pomoc při poruchách.....	81
2.2	Možné předvídatelné chybné použití .....	77	9	Přeprava .....	82
2.3	Zbytková rizika.....	77	10	Skladování přístroje.....	82
2.4	Bezpečnostní a ochranná zařízení ....	77	11	Likvidace.....	82
2.4.1	Ochranný štít.....	77	12	Zákaznický servis/servis .....	82
2.5	Symbole na stroji .....	77	13	Záruka .....	83
2.5.1	Bezpečnostní značky .....	77			
2.5.2	Značky obsluhy .....	77			
2.6	Přehled výrobku (01) .....	77			
3	Bezpečnostní pokyny.....	78			
3.1	Obsluha .....	78			
3.2	Bezpečnost stroje .....	78			
3.3	Bezpečnost osob, zvířat a věcných hodnot.....	78			
3.4	Bezpečnost na pracovišti .....	79			
3.5	Zacházení s benzínem a olejem.....	79			
3.6	Osobní ochranné vybavení.....	79			
4	Montáž .....	80			
5	Uvedení do provozu .....	80			
5.1	Nastavení vodicí rukojeti (04) .....	80			
5.2	Transportní kolo.....	80			
5.3	Kontrola a doplnění množství oleje....	80			
6	Obsluha.....	80			
6.1	Startování a vypínání motoru.....	80			
6.1.1	Nastartování motoru.....	80			
6.1.2	Vypnutí motoru .....	80			
6.2	Kultivační nože .....	80			
6.2.1	Zapnutí kultivačních nožů.....	80			
6.2.2	Vypnutí kultivačních nožů.....	80			
7	Údržba a péče.....	80			
7.1	Čištění kultivačních nožů .....	81			
7.2	Naplnění nebo výměna převodového oleje (07).....	81			

## 1 K TOMUTO NÁVODU K POUŽITÍ

- U německé verze se jedná o originální návod k použití. Všechny ostatní jazykové verze jsou překlady originálního návodu k použití.
- Uchovávejte tento návod vždy tak, abyste si ho mohli přečíst, když budete potřebovat informace o stroji.
- Předávejte dalším osobám pouze výrobek s tímto návodem k použití.
- Přečtěte a dodržujte bezpečnostní pokyny a varování uvedené v tomto návodu.

### 1.1 Symboly na titulní straně

Symbol	Význam
	Před uvedením do provozu si bezpodmínečně pečlivě přečtěte tento návod k použití. To je předpokladem bezpečné práce a bezproblémové manipulace.
	Návod k použití
	Benzinový stroj neprovozujte v blízkosti otevřených plamenů nebo zdrojů tepla.

## 1.2 Vysvětlení symbolů a signálních slov

**⚠ NEBEZPEČÍ!** Označuje bezprostředně hrožící nebezpečnou situaci, která – pokud se jí nevyhnete – má za následek smrt nebo vážné zranění.

**⚠ VÝSTRAHA!** Označuje možnou nebezpečnou situaci, která – pokud se jí nevyhnete – může mít za následek smrt nebo vážné zranění.

**⚠ OPATRŇĚ!** Označuje možnou nebezpečnou situaci, která by mohla mít za následek menší nebo středně těžké zranění, pokud se jí nevyhnete.

**POZOR!** Označuje situaci, která by mohla mít za následek věcné škody, pokud se jí nevyhnete.

**i UPOZORNĚNÍ** Speciální pokyny pro lepší srozumitelnost a manipulaci.

## 2 POPIS VÝROBKU

### 2.1 Použití v souladu s určeným účelem

Tento přístroj lze použít na:

- obdělávání předem nakypřené půdy.

S přístrojem lze pracovat pouze v plně smontovaném stavu.

Tento přístroj je určen výhradně jen k použití v soukromém sektoru. Jakékoliv jiné používání a dále nepovolené přestavby a dodatečné montáže budou považovány za použití k jinému než určenému účelu a mají za následek zánik záruky, dále ztrátu konformity a odmítnutí jakékoli odpovědnosti za škody způsobené uživateli nebo třetí straně ze strany výrobce.

### 2.2 Možné předvídatelné chybné použití

Stroj není koncipován pro komerční použití ve veřejných parcích a na sportovištích ani pro použití v zemědělství a lesním hospodářství.

Dbejte především na:

- Tento přístroj je určen ke zpracování pevné půdy například ušlapaného trávníku.

### 2.3 Zbytková rizika

I při řádném používání stroje ke stanovenému účelu vždy zbývá zbytkové riziko, které nelze vyloučit. Z druhu a konstrukce stroje mohou být podle použití odvozena následující potenciální ohrožení:

- Poškození sluchu, jestliže nenosíte ochranu sluchu.

- Lze očekávat tělesná poškození v důsledku vibrací rukou a paží, pokud budete přístroj používat delší dobu nebo ho nebudete používat předepsaným způsobem.
- Odlétávání zeminy a malých kamínků.
- Řezná poranění při sáhnutí do otáčejících se kultivačních nožů.

## 2.4 Bezpečnostní a ochranná zařízení

**⚠ VÝSTRAHA! Nebezpečí zranění.** Poškozená a vyřazená bezpečnostní a ochranná zařízení mohou vést k těžkým poraněním.

- Defektní bezpečnostní a ochranná zařízení nechejte opravit.
- Bezpečnostní a ochranná zařízení nikdy nevyřazujte z provozu.

### 2.4.1 Ochranný štít

Ochranný štít chrání uživatele před rotujícími kultivačními noži a vymršťovanými předměty.

## 2.5 Symboly na stroji

### 2.5.1 Bezpečnostní značky

Symbol	Význam
	Před uvedením do provozu si přečtěte návod k použití!
	Rotující nástroj! Nohy a ruce udržujte v dostatečné vzdálenosti.

### 2.5.2 Značky obsluhy

Symbol	Význam
	Plynulá regulace rychlosti: „STOP“ = zastavit; „Želva“ = pomalu; „Zajít“ = rychle.

## 2.6 Přehled výrobku (01)

Přehled výrobku (01) poskytuje přehled o přístroji.

Č.	Součást
1	Spojková páčka
2	Bezpečnostní tlačítko

Č.	Součást
3	Páčka plynu
4	Plnicí otvor palivové nádrže
5	Pryžový měch (čerpadlo)
6	Transportní kolo
7	Kultivační nože
8	Uzavírací šroub oleje
9	Ochranný štít
10	Brzdová ostruha
11	Startovací lanko
12	Vodící rukojeť

### 3 BEZPEČNOSTNÍ POKYNY

**⚠ NEBEZPEČÍ! Nebezpečí života a nebezpečí nejtěžších zranění!** Neznalost bezpečnostních pokynů obsluhy může vést k těžkým zraněním a dokonce k smrti.

- Než stroj použijete, respektujte všechny bezpečnostní pokyny a pokyny k obsluze tohoto návodu k použití i návody k použití, na které jste byli odkázáni.
- Všechny dodané dokumenty uschovejte pro budoucí použití.
- Smrtelné nebezpečí otravou  
Výfukové plyny motorového kultivátoru obsahují oxid uhelnatý, který může zabít člověka během několika málo minut. Před popř. během používání respektujte následující skutečnosti:
  - Motorový kultivátor nikdy neprovozujte v uzavřených prostorech, ale jen pod širým nebem.
  - Nevdechujte výfukové plyny motoru.
  - Pokud se vám při používání přístroje udělá nevolno, budete mít závratě nebo se budete cítit slabí, motorový kultivátor vypněte.
- Motorový kultivátor používejte pouze v technicky bezvadném stavu.
- Bezpečnostní a ochranná zařízení nikdy nevyřazujte z provozu.
- Noste ochranu sluchu.
- Pozorně si přečtete pokyny v tomto návodu k použití a v návodu k použití motoru, a respektujte je. Naučte se motorový kultivátor rychle vypnout.

- Nepoužívejte startovací spreje apod.

#### 3.1 Obsluha

- Mladiství mladší 16 let nebo osoby, které nejsou seznámeny s návodem k použití, nesmějí stroj používat. Respektujte eventuelní bezpečnostní předpisy dané země týkající se minimálního věku uživatele.
- Nezkoušená osoba musí být poučena a proškolená o obsluze přístroje.
- Neobsluhujte přístroj pod vlivem alkoholu, drog nebo léků.

#### 3.2 Bezpečnost stroje

- Přístroj používejte jen za následujících podmínek:
  - Přístroj není znečištěný.
  - Stroj nevykazuje žádná poškození.
  - Všechny ovládací prvky fungují.
- Přístroj nepřetěžujte. Je určen pro lehké práce v soukromém sektoru. Přetížení vedou k poškození stroje.
- Přístroj nikdy nepoužívejte s opotřebovanými nebo vadnými díly. Poškozené díly vždy vyměňte za originální náhradní díly výrobce. Je-li stroj provozován s opotřebovanými nebo poškozenými díly, nemohou být vůči výrobci uplatňovány nároky na záruční plnění.
- Opravářské činnosti smí provádět pouze kompetentní odborné provozovny nebo náš servis.

#### 3.3 Bezpečnost osob, zvířat a věcných hodnot

- Stroj používejte jen k té práci, pro kterou je určen. Použití k jinému než určenému účelu může mít za následek poranění i poškození věcných hodnot.
- Stroj zapněte jen tehdy, jestliže se v pracovní oblasti nenacházejí žádné osoby a zvířata.
- Udržujte bezpečnostní odstup od osob a zvířat, resp. vypněte přístroj, když se přiblíží osoby nebo zvířata.
- Nemiřte výfukovým paprskem motoru nikdy na osoby a zvířata, jakož i na hořlavé produkty a předměty.
- Nikdy nesahejte do sací a větrací mřížky, když běží motor. Rotující části přístroje mohou způsobit zranění.
- Přístroj vypněte vždy, když ho nepotřebujete, např. při přechodu na jinou pracovní oblast,

při údržbě a opravách, při tankování směsi benzínu a oleje.

- Přístroj vypněte ihned, pokud se stane úraz, abyste zabránili dalším poraněním a věcným škodám.
- Stroj nikdy nepoužívejte s opotřebovanými nebo vadnými díly. Opotřebované nebo vadné díly přístroje mohou zapříčinit těžké úrazy.
- Nepoužívaný přístroj ukládejte mimo dosah dětí.

### 3.4 Bezpečnost na pracovišti

- Pracujte jen za denního světla nebo za velmi jasného umělého osvětlení.
- Přístroj používejte jen na pevném a rovném podkladu a ne v šikmé poloze.
- Nepoužívejte stroj na pozemku s hrubými kameny.
- Vždy pracujte napříč svahu.
- Nepracujte ve směru do svahu ani ze svahu ani ve svazích se sklonem větším než 10°.
- Dbejte na stabilitu.
- Cizí předměty z pracovní oblasti odstraňte.
- Mějte ruce a nohy mimo dosah rotujících částí.
- Stroj s běžícím motorem nikdy nezvedejte ani nepřenášejte.
- Při startování motoru nesmí nikdo stát před strojem popř. pracovními nástroji (kultivační nože) – pohon kultivačních nožů musí být vypnutý.
- Montáž a demontáž transportního kola, popř. přestavení brzdové ostruhy provádějte pouze při vypnutém motoru a se zastavenými kultivačními noži.
- Při jízdě s namontovaným transportním kolem vypněte motor a počkejte na zastavení kultivačních nožů.
- Používání přístroje je povoleno pouze při dodržování bezpečnostního odstupu daného drždlem.
- Výfuk a motor udržujte čisté.
- Poškozenou nádrž nebo uzávěr nádrže vyměňte.

### 3.5 Zacházení s benzínem a olejem

- Nebezpečí výbuchu a požáru: Vytékající směs benzínu a vzduchu způsobuje výbušnou atmosféru. Vznět, výbuch a požár mohou při neodborném zacházení s pali-

vem vést k těžkým úrazům a dokonce k smrti. Dodržujte následující:

- Při zacházení s benzínem nekuřte.
- Manipulujte s benzínem pouze venku a nikdy ne v uzavřených místnostech.
- Bezpodmínečně dodržujte v následujícím uvedena pravidla chování.
- Převážte a skladujte benzín a olej výlučně v nádržích, které jsou k tomu schválené. Zabezpečte, aby k uskladněnému benzínu a oleji neměly přístup děti.
- Zajistěte kvůli prevenci kontaminace půdy (ochrana životního prostředí), aby při tankování neunikl do půdy žádný benzín ani olej. K natankování používejte trychtýř.
- Nikdy netankujte přístroj v uzavřeném prostoru. Na podlaze se mohou nashromáždit benzínové výpary a může nastat vznět nebo dokonce výbuch.
- Neprodleně setřete rozlitý benzín z přístroje a z podlahy. Textilie, kterými jste benzín utírali, nechejte vyschnout na dobře větraném místě, než je zlikvidujete. V jiném případě by mohlo nastat náhlé samovznícení.
- Pokud jste benzín rozlili, vznikají benzínové výpary. Proto nestartujte přístroj na stejném místě, ale nejméně v 3 m vzdálenosti.
- Zabraňte kontaktu kůže s ropnými produkty. Nevdechujte benzínové výpary. K natankování si vždy berte pracovní rukavice. Pravidelně vyměňujte a čistěte svůj ochranný oděv.
- Dbejte na to, aby Vaše šaty nepřišly do kontaktu s benzínem. Oděv ihned vyměňte, pokud se na něj dostal benzín.
- Nikdy netankujte přístroj s běžícím nebo horkým motorem.

### 3.6 Osobní ochranné vybavení

- Aby se předešlo zranění hlavy a končetin, jakož i poškození sluchu, doporučuje se nosit oděv a ochranné vybavení podle předpisů.
- Oděv by měl být účelný (těsně přiléhající) a nesmí nijak omezovat. U dlouhých vlasů se musí povinně nosit vlasová síťka. Nikdy nenoste volné díly ošacení nebo doplňky, které by se mohly vtáhnout do přístroje, např. šály, široké košile, dlouhé řetízky kolem krku.
- Osobní ochranné vybavení se skládá z:
  - ochrana sluchu a ochranné brýle
  - dlouhé kalhoty a pevná obuv
  - ochranné rukavice

## 4 MONTÁŽ

Postup, viz obrázek 02–06.

**⚠ VÝSTRAHA! Nebezpečí v důsledku neúplné montáže!** Provoz neúplně smontovaného stroje může přivodit těžká poranění a poškození stroje.

- Stroj provozujte pouze, je-li kompletně smontovaný!
- Před zapnutím vyzkoušejte všechna bezpečnostní a ochranná zařízení, zda jsou k dispozici a jsou funkční!

## 5 UVEDENÍ DO PROVOZU

### 5.1 Nastavení vodící rukojeti (04)

Výšku držadla nastavte podle tělesné výšky uživatele.

Normální nastavení výšky odpovídá výšce boků.

1. Povolte šrouby na konzole skříně přístroje.
2. Držadlo nastavte v rozsahu podélných otvorů.
3. Šrouby opět utáhněte.

**f UPOZORNĚNÍ** U modelů se zpátečkou lze držadlo otáčet doleva a doprava.

### 5.2 Transportní kolo

S transportním kolem přejede motorový kultivátor snadno a pohodlně na místo použití.

Při práci s motorovým kultivátorem zaklapněte transportní kolo do horní západky.

### 5.3 Kontrola a doplnění množství oleje

1. Před uvedením do provozu a před každým použitím zkontrolujte hladinu oleje v převodovce a motoru.
2. Pokud je obsaženo málo převodového nebo motorového oleje: Doplněte olej.

### Převodový olej

viz *Kapitola 7.2 "Naplnění nebo výměna převodového oleje (07)", strana 81*

### Motorový olej

**f UPOZORNĚNÍ** Podrobné informace naleznete v samostatné příručce k motoru.

## 6 OBSLUHA

### 6.1 Startování a vypínání motoru

#### 6.1.1 Nastartování motoru

Při startování motoru nesmí být aktivována spojková páčka pro kultivační nože!

1. Nastavte páčku plynu do polohy „Zajíc“ (MAX).
2. Pryžový měch (čerpadlo) stiskněte 2–5krát.
3. Startovací lanko plynule vytáhněte a poté ho nechte pomalu navinout zpět.
4. Když motor běží: Regulujte rychlost páčkou plynu („zajíc“ = rychle, „želva“ = pomalu).
5. Když motor neběží: Zkontrolujte pracovní kroky a znovu vytáhněte startovací lanko.

#### 6.1.2 Vypnutí motoru

1. Nastavte páčku plynu do polohy „STOP“.

### 6.2 Kultivační nože

#### 6.2.1 Zapnutí kultivačních nožů

**⚠ VÝSTRAHA! Nebezpečí úrazu rotujícími částmi přístroje!** Sahání do rotujících částí přístroje vede k těžkým poraněním!

- Nikdy nesahejte do rotujících částí přístroje!
- Kultivační nože se po uvolnění spojkové páčky nesmí otáčet.

1. Stiskněte a přidržte bezpečnostní tlačítko.
2. Přitáhněte spojkovou páčku zcela nahoru a držte. Kultivační nože se smí začít otáčet až po polovině dráhy páčky.

#### 6.2.2 Vypnutí kultivačních nožů

1. Pusťte spojkovou páčku.

## 7 ÚDRŽBA A PÉČE

**⚠ NEBEZPEČÍ! Nebezpečí života a nebezpečí nejtěžších zranění.** Ohrožení života a nebezpečí nejtěžších úrazů u zapnutého motoru.

- Všechny zásahy provádějte při vypnutém motoru.

**⚠ NEBEZPEČÍ! Ohrožení života kvůli neodborné údržbě.** Práce údržby prováděné nekvalifikovaným personálem i neschválené náhradní díly mohou v provozu přivodit těžká poranění a dokonce i smrt.

- Neodstraňujte žádná bezpečnostní zařízení, musí být stále funkční.
- Používejte jen schválené originální náhradní díly.
- Pravidelnou a odbornou údržbou zajistěte, aby se přístroj nacházel ve funkčním a čistém stavu.

**⚠ OPATRNĚ! Nebezpečí zranění.** Ostrohraně a pohybující se části strojů mohou vést k poranění.

- Při údržbě, ošetřování a čištění vždy noste ochranné rukavice!

### 7.1 Čištění kultivačních nožů

Před použitím motorového kultivátoru a po jeho použití odstraňte z kultivačních nožů části rostlin s dlouhými vlákny a hrubé kousky půdy.

### 7.2 Naplnění nebo výměna převodového oleje (07)

Před každým použitím motorového kultivátoru zkontrolujte hladinu oleje a v případě potřeby doplňte olej. Převodový olej vyměňujte vždy po 100 pracovních hodinách.

Potřebný druh a množství oleje: Viz Technické údaje.

1. Vyšroubujte uzávěrací šroub (07/1) na pravé straně převodovky.
2. Při výměně oleje: Vyprázdněte starý olej.

3. Nalijte tolik nového oleje, aby byl vidět v plnicím otvoru.
4. Opět pevně zašroubujte uzávěrací šroub (07/1) do plnicího otvoru.
5. Při výměně oleje: Starý olej zlikvidujte podle zákonných ustanovení.

### 7.3 Údržba zapalovacích svíček

**ⓘ UPOZORNĚNÍ** Podrobné informace naleznete v samostatné příručce k motoru.

### 7.4 Vzduchový filtr

**ⓘ UPOZORNĚNÍ** Podrobné informace naleznete v samostatné příručce k motoru.

### 7.5 Výměna motorového oleje

**ⓘ UPOZORNĚNÍ** Podrobné informace naleznete v samostatné příručce k motoru.

### 7.6 Nastavení tahu bovdenů

Jemné nastavení se provádí seřizovacím šroubem na vodící rukojeti a na konzole motoru.

1. Uvolněte pojistnou matici.
2. Seřídte seřizovacím šroubem.
3. Opět utáhněte pojistnou matici.

**ⓘ UPOZORNĚNÍ** Kultivační nože se smí začít otáčet až po polovině dráhy páčky.

## 8 POMOC PŘI PORUCHÁCH

**ⓘ UPOZORNĚNÍ** V případě poruch, které nejsou v této tabulce uvedené nebo které nemůžete sami odstranit, se obraťte na náš zákaznický servis.

Porucha	Příčina	Odstranění
<b>Slábné výkon motoru.</b>	Vzduchový filtr je ucpaný.	Zkontrolujte vzduchový filtr a vyčistěte ho.
	Problémy se spalováním	Vyhledejte servis.
	Kultivační nože jsou znečištěné.	Vyčistěte kultivační nože.
<b>Motor nenaskočí.</b>	Chybějící palivo	Doplňte palivo.
	Špatné, znečištěné palivo, staré palivo v nádrži	Vyprázdněte nádrž a naplňte čerstvé palivo.
	Chybný postup startování	Proveďte startování správně.
	Páčka plynu v nesprávné poloze	Nastavte páčku plynu do polohy „ZAJÍC“ (MAX).

Porucha	Příčina	Odstranění
	Závada na zapalovací svíčke	Viz návod motoru.
	Vzduchový filtr	Viz návod motoru.
<b>Kultivační nože se neotáčejí.</b>	Klínové řemeny jsou vadné.	Vyhleďte servis.
	Poškozené převodové ústrojí	Vyhleďte servis.
	Kultivační nože jsou volné.	Utáhněte kultivační nože.
	Tah bovdeny je prodloužený nebo volný	Nastavte tah bovdenů.

## 9 PŘEPRAVA

- Motorový kultivátor přepravujte pouze s prázdnou palivovou nádrží.
- Motorový kultivátor přepravujte vždy vodorovně, jinak se mohou projevit tyto problémy:
  - Unikající palivo a olej
  - tvorbě kouře
  - těžkému startu
  - znečištění zapalovací svíčky sazemi

## 10 SKLADOVÁNÍ PŘÍSTROJE

Po každém použití stroj pořádně vyčistíte a, jsou-li k dispozici, umístíte všechny ochranné kryty. Přístroj uchovávejte na suchém, uzamykatelném místě a mimo dosah dětí.

Pokud nechcete přístroj používat déle než 2 - 3 měsíce, jsou nutné následující práce, aby se zabránilo škodám:

1. Vyprázdnění palivové nádrže:
  - Motor nechte tak dlouho běžet, až sám zhasne. Pak už není v palivové nádrži ani ve zplynovací směs benzínu a oleje a nemohou se tvořit usazeniny.
2. Čištění přístroje:
  - Vytřete celý přístroj a součásti příslušenství čisticí žínkou. Nepoužívejte benzín nebo jiná rozpouštědla!

## 12 ZÁKAZNICKÝ SERVIS/SERVIS

Máte-li nějaké dotazy k záruce, opravě nebo náhradním dílům, obraťte se prosím na nejbližší

- Odstraňte nečistoty ze všech otvorů přístroje (mj. otvory chlazení motoru).

### 3. Olejování válce:

- Nechte přístroj úplně vychladnout.
- Vytáhněte konektor zapalovací svíčky a zapalovací svíčku vyšroubujte.
- Do otvoru pro zapalovací svíčku kápněte trochu oleje.
- Pomalu zatáhněte za rukojeť startéru, aby se pohnul píst a olej byl ve válci rozveden.

4. Odstavte přístroj na transportní kolo a neskladujte ho překlopený.

5. Skladujte přístroj pokud možno na suchém místě.

## 11 LIKVIDACE



- Benzin a motorový olej nepatří do domácího odpadu nebo odtoků, ale odvářejí se k roztřídění, příp. k ekologické likvidaci!
- Před likvidací stroje musíte vyprázdnit palivovou nádrž a nádrž motorového oleje!
- Obal, stroj a příslušenství jsou vyrobeny z recyklovatelných materiálů a je nutné je likvidovat příslušným způsobem.

servis AL-KO. Najdete je na internetu pod následující adresou:

[www.al-ko.com/service-contacts](http://www.al-ko.com/service-contacts)

### 13 ZÁRUKA

Případné vady na materiálu či výrobní závady na výrobku odstraníme během zákonné lhůty pro reklamaci nedostatků, a to dle našeho uvážení buď opravou, nebo dodáním náhradního výrobku. Lhůta pro reklamaci nedostatků se řídí právními ustanoveními země, ve které byl výrobek zakoupen.

Naše záruka platí jen v následujících případech:      Záruka zaniká v následujících případech:

- Dodržujte tento návod k obsluze
- Svévolné pokusy o opravu
- Řádné zacházení
- Svévolné technické změny
- Použití originálních náhradních dílů
- Používání v rozporu s určeným účelem

Ze záruky jsou vyloučeny:

- Škody na laku, které jsou způsobeny normálním opotřebením.
- Opořezované díly, které jsou na kartě náhradních dílů  označeny rámečkem.
- Spalovací motory (zde platí zvláštní záruční ustanovení příslušného výrobce motoru)

Záruční doba začíná dnem nákupu prvním koncovým uživatelem. Rozhodující je datum na nákupním dokladu. S tímto záručním listem a originálem nákupního dokladu se obraťte na svého prodejce nebo nejbližší autorizovaný servis pro zákazníky. Zákonné nároky kupujícího na reklamaci nedostatků vůči prodávajícímu zůstávají tímto prohlášením nedotčeny.