

BETRIEBSANLEITUNG AKKU-SCHNEEFRÄSE

ST 4048

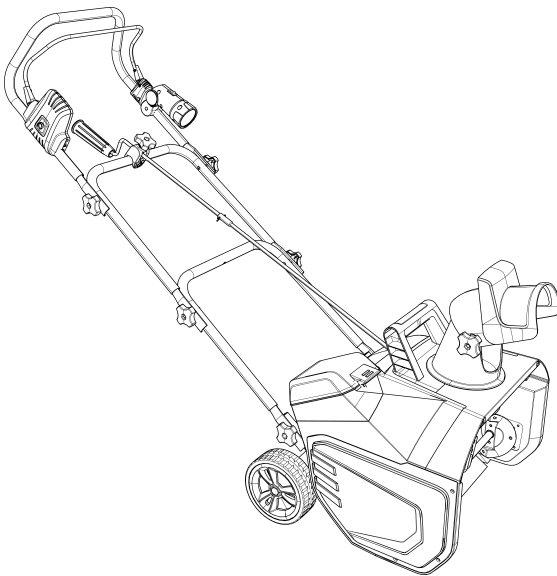

DE

GB

NL

FR

ES

IT

SI

HR

RS

PL

CZ

SK

HU

DK

SE

NO

FI

EE

LT

LV

RU

UA

RO



01

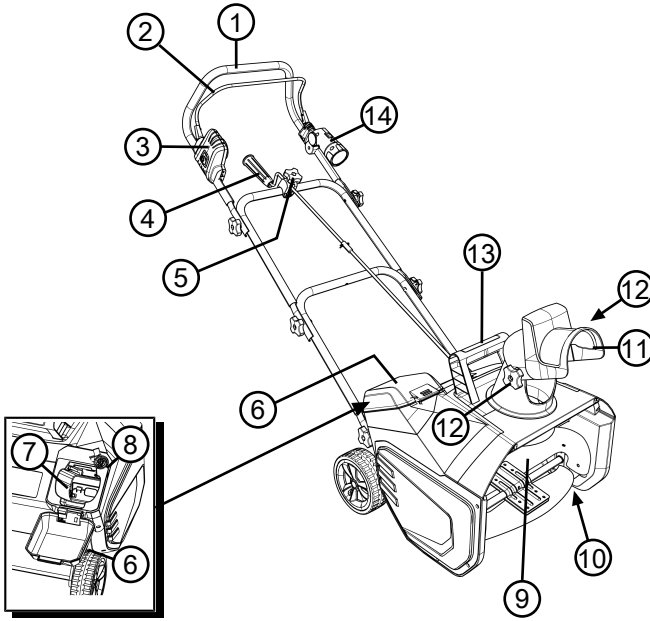

02

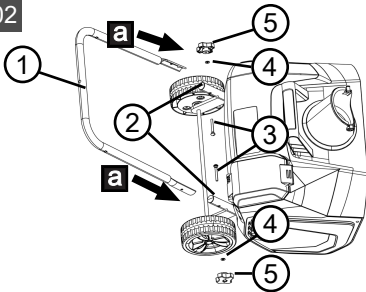

03

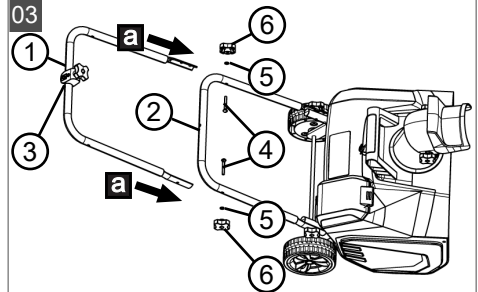

04

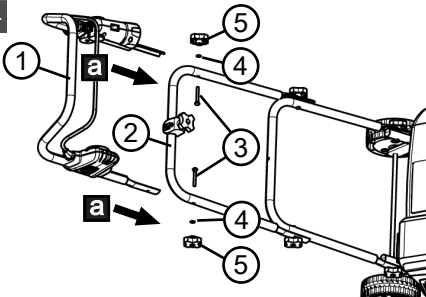

05

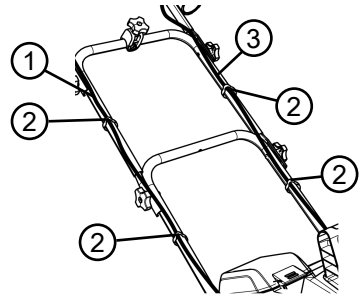

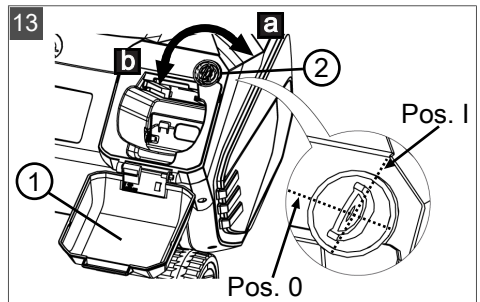
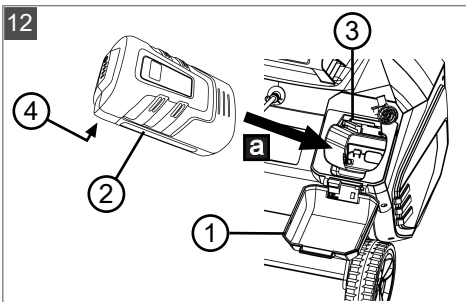
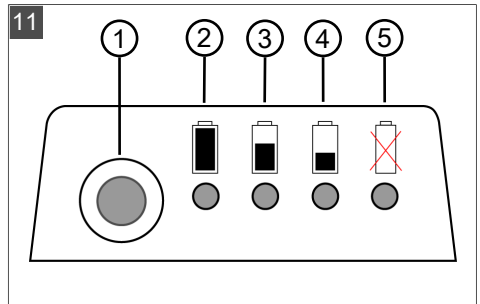
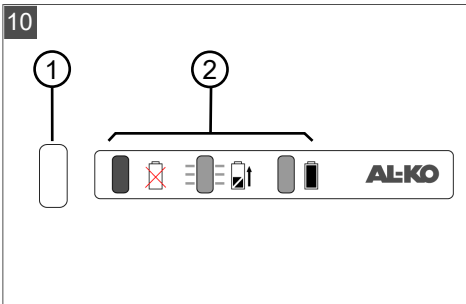
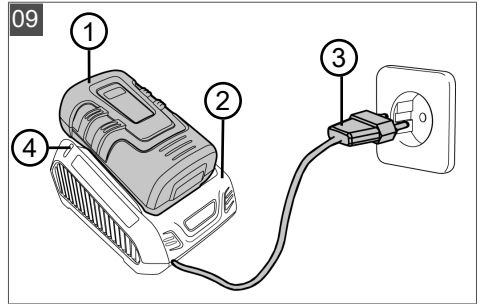
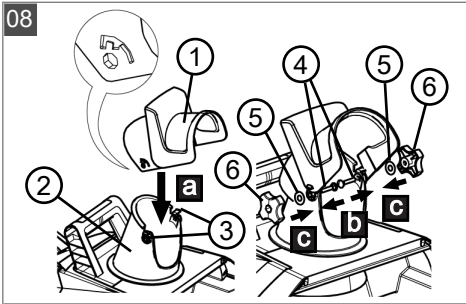
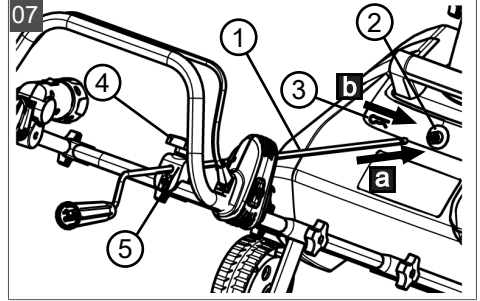
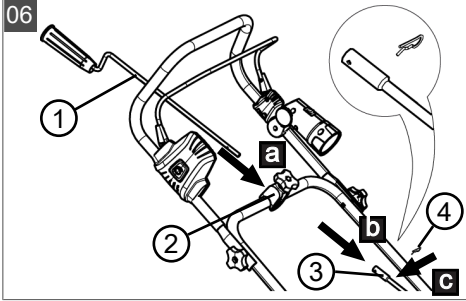

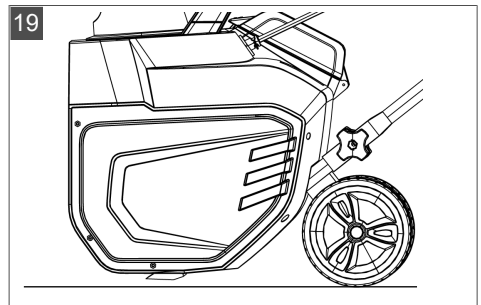
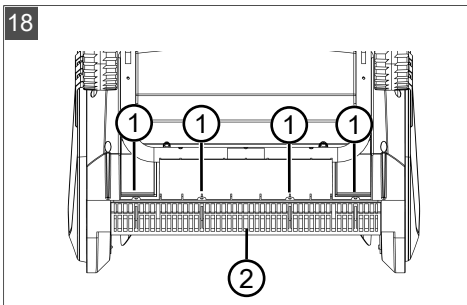
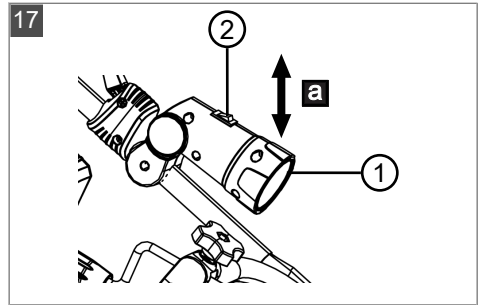
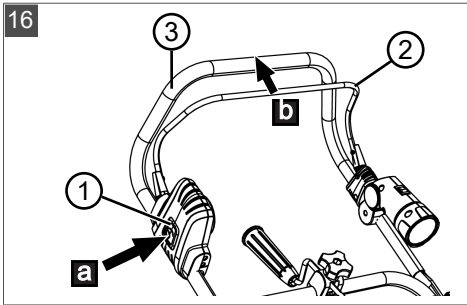
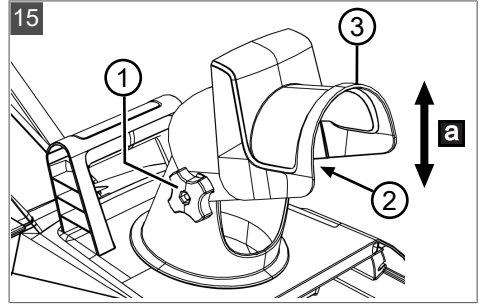
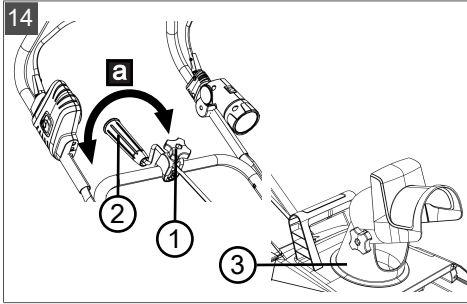

PŘEKLAD ORIGINÁLNÍHO NÁVODU K POUŽITÍ

Obsah

1	Zvláštní bezpečnostní pokyny.....	144	9.2	Výměna závěšovací lišty (18, 19)	152
2	K tomuto návodu k použití.....	144	10	Pomoc při poruchách.....	153
2.1	Symbole na titulní straně	145	11	Přeprava	154
2.2	Vysvětlení symbolů a signálních slov	145	12	Skladování.....	154
3	Popis výrobku.....	145	12.1	Skladování přístroje	154
3.1	Použití v souladu s určeným účelem	145	12.2	Skladování akumulátoru a nabíječky	154
3.2	Možné předvídatelné chybné použití	145	13	Likvidace.....	155
3.3	Obsah dodávky.....	145	14	Zákaznický servis/servis.....	155
3.4	Symbole na stroji	146	15	Informace k prohlášení o shodě	155
3.5	Bezpečnostní a ochranná zařízení	146	16	Záruka	156
3.6	Přehled výrobku (01)	146			
4	Bezpečnostní pokyny.....	147			
4.1	Bezpečnostní pokyny a informace podle normy ISO 8437 – příloha A	147			
4.2	Bezpečnostní pokyny pro obsluhu.....	148			
5	Montáž	149			
5.1	Vybalení přístroje.....	149			
5.2	Montáž spodní rukojeti (02)	149			
5.3	Montáž středové rukojeti (03)	149			
5.4	Montáž horní rukojeti (04).....	149			
5.5	Upevnění kabelu na rukojeť (05)	149			
5.6	Montáž přestavní kliky (06, 07).....	149			
5.7	Montáž vyhazovače sněhu (08).....	149			
6	Uvedení do provozu / vyřazení z provozu	150			
6.1	Nabíjení akumulátoru (09, 10)	150			
6.2	Zjištění stavu nabití akumulátoru (11)	150			
6.3	Vložení a vytažení akumulátoru (12)	150			
6.4	Připojení a odpojení elektřiny (13).....	151			
7	Obsluha.....	151			
7.1	Nastavení směru a délky vyhazování (14, 15)	151			
7.2	Zapnutí a vypnutí stroje (16).....	151			
7.3	Obsluha LED světel (17).....	152			
8	Pracovní pokyny.....	152			
9	Údržba a péče.....	152			
9.1	Plán údržby.....	152			

1 ZVLÁŠTNÍ BEZPEČNOSTNÍ POKYNY



Tento přístroj může být používán dětmi od 8 let i osobami se sníženými fyzickými, smyslovými nebo duševními schopnostmi nebo bez zkušeností a s nedostatečnými znalostmi, jestliže jsou pod dohledem nebo byly poučeny ve věci bezpečného používání přístroje a porozuměly z toho vyplývajícím nebezpečím. Děti si s přístrojem nesmí hrát. Čištění a uživatelskou údržbu nesmí děti provádět bez dozoru.

Osoby s velmi silným a komplexním omezením nemohou vyhovovat požadavkům zde popsanych pokynů.

2 K TOMUTO NÁVODU K POUŽITÍ

- U německé verze se jedná o originální návod k použití. Všechny ostatní jazykové verze jsou překlady originálního návodu k použití.
- Uchovávejte tento návod vždy tak, abyste si ho mohli přečíst, když budete potřebovat informace o stroji.
- Předávejte dalším osobám pouze výrobek s tímto návodem k použití.
- Přečtěte a dodržujte bezpečnostní pokyny a varování uvedená v tomto návodu.

2.1 Symboly na titulní straně

Symbol	Význam
	Před uvedením do provozu si bezpodmínečně pečlivě přečtete tento návod k použití. To je předpokladem bezpečné práce a bezproblémové manipulace.
	Návod k použití
	S akumulátory Li-Ion zacházejte opatrně! Obzvláště dodržujte pokyny k přepravě, skladování a likvidaci, které jsou vedené v tomto návodu k použití!

2.2 Vysvětlení symbolů a signálních slov

⚠ NEBEZPEČÍ! Označuje bezprostředně hrozící nebezpečnou situaci, která – pokud se jí nevyhnete – má za následek smrt nebo vážné zranění.

⚠ VÝSTRAHA! Označuje možnou nebezpečnou situaci, která – pokud se jí nevyhnete – může mít za následek smrt nebo vážné zranění.

⚠ OPATRNĚ! Označuje možnou nebezpečnou situaci, která by mohla mít za následek menší nebo středně těžké zranění, pokud se jí nevyhnete.

POZOR! Označuje situaci, která by mohla mít za následek věcné škody, pokud se jí nevyhnete.

i UPOZORNĚNÍ Speciální pokyny pro lepší srozumitelnost a manipulaci.

3 POPIS VÝROBKU

Tento přístroj je lehká a kompaktní, jednodupňová akumulátorová sněhová fréza s elektromotorem, která se hodí k odklízení lehkého nového sněhu a prašanu. Během jednoho pracovního postupu naberou sněh rotující lopatky a vyhodí ho výletovým komínkem. Uživatel a rotující lopatky pohybují přístrojem dopředu. Závěťová lišta shrnuje sněh na zemi. Uživatel musí proto tlačít přístroj k zemi.

Úsporné LED světlo pomáhá nasvítit odklízení za soumraku nebo za tmavých zimních rán.

Vzhledem k akumulátorovému provozu není nutný omezující připojovací kabel.

3.1 Použití v souladu s určeným účelem

Tento přístroj je určen výlučně k odklízení čerstvě napadaného, volného mokrého sněhu nebo prašanu na zpevněných cestách a plochách - např. dvory, garážové vjezdy, chodníky nebo parkoviště osobních vozidel - v soukromé oblasti. Poklizené cesty a plochy musí mít pevný podklad a hladký povrch, např. betonové dlaždice, granitové dlaždice nebo asfalt.

Tento přístroj je určen výhradně jen k použití v soukromém sektoru. Jakékoliv jiné používání a dále nepovolené přestavby a dodatečné montáže budou považovány za použití k jinému než určenému účelu a mají za následek zánik záruky, dále ztrátu konformity a odmítnutí jakékoli odpovědnosti za škody způsobené uživateli nebo třetí straně ze strany výrobce.

3.2 Možné předvídatelné chybné použití

Přístroj není určen pro odklízení na nebezpečných cestách a plochách - např. na šotolině, štěrkových cestách nebo na loukách. Sněh ve velkém množství a výšce, velmi mokřý sněh a uježděná sněhová vrstva s ledem se tímto přístrojem nedají odklízet.

Stroj není koncipován pro komerční použití ve veřejných parcích a na sportovištích ani pro použití v zemědělství a lesním hospodářství.

3.3 Obsah dodávky

i UPOZORNĚNÍ Akumulátory a nabíječka nejsou součástí dodávky a musí se zakoupit zvlášť.

K rozsahu dodávky patří zde uvedené položky. Zkontrolujte, zda jsou obsaženy všechny položky:

Č.	Součást
1	Sněhová fréza
2	Výletový komínek
3	Dolní rukojeť
4	Středová rukojeť
5	Horní rukojeť
6	Přestavná klika s prodlouženým hřídelem
7	Hvězdicové úchyty (9x)
8	Vratový šroub dlouhý (6x)
9	Vratový šroub krátký (2x)
10	Podložky (8x)

Č.	Součást
11	Kabelové držáky (4x)
12	Pružinová závlačka (2x)

3.4 Symboly na stroji

Symbol	Význam
	Zvláštní opatrnost při manipulaci!
	Před uvedením do provozu si přečtěte návod k použití!
	Nebezpečí kvůli odletujícím předmětům! Výletový komínek nezaměňovat na osoby nebo zvířata!
	Třetí osoby držte stranou nebezpečné oblasti! Dodržujte bezpečnostní vzdálenost!
	Nedotýkejte se rotujících částí! Nepřibližujte se rukama, nohama a částmi oděvu! Přístroj před čištěním výletového komínku vypněte!
	Před údržbou přístroje vždy vypněte elektrický spínač, vytáhněte klíček a vyjměte akumulátor! Abyste zabránili úrazům, nepřibližujte se rukama, nohama a částmi oděvu k rotujícím nástrojům!
	Noste ochranné brýle a ochranu sluchu!
	Nosit ochranné rukavice!
	Nesahejte do výletového komínku! Přístroj před čištěním výletového komínku vypněte!
	Nesahejte a nekopejte do rotujících lopatek!

Symbol	Význam
	Bezprostředně po použití vytáhněte klíček ze spínače a vyjměte z přístroje akumulátor!

3.5 Bezpečnostní a ochranná zařízení

⚠ VÝSTRAHA! Nebezpečí zranění. Poškozená a vyřazená bezpečnostní a ochranná zařízení mohou vést k těžkým poraněním.

- Defektní bezpečnostní a ochranná zařízení nechejte opravit.
- Bezpečnostní a ochranná zařízení nikdy nevyřazujte z provozu.

Spínač

Vedle akumulátorové šachty je pod krytem akumulátorové šachty klíčkový spínač. Tím odpojte před údržbou nebo pracovní přestávkou přívod elektrické energie, abyste zabránili zraněním při náhodném zapnutí.

Klíček spínače lze vytáhnout, když je v pozici Off.

Třmen ke spuštění motoru

Stroj je vybaven třmenem ke spuštění motoru. V okamžiku nebezpečí je lze snadno uvolnit. Motor a rotující lopatky se zastaví.

Bezpečnostní tlačítko

K zapnutí motoru třmenem ke spuštění motoru musíte napřed stisknout bezpečnostní tlačítko.

Ochrana proti přetížení

Když se přístroj při přetížení nebo vniknutí cizího tělesa zablokuje, aktivuje se ochrana proti přetížení a motor se zastaví.

Přestavitelný výletový komínek

Výletový komínek a odhrnování sněhu nastavte tak, aby vyhazovaný sníh nemohl ohrozit osoby nebo zvířata a/nebo způsobit škody.

Na ulicích dbejte na to, abyste neomezovali silniční provoz nebo ohrozili účastníky provozu.

3.6 Přehled výrobku (01)

Č.	Součást
1	Vodící rukojeť (skládá se ze spodní, středové a horní rukojeti)
2	Třmen ke spuštění motoru na spínači motoru

Č.	Součást
3	Spínač motoru s bezpečnostním tlačítkem
4	Přestavná klika pro otáčení výletového komínku
5	Hvězdicové šrouby pro upevnění přestavné kliky
6	Kryt akumulátorové šachty
7	Akumulátorová šachta
8	Klíčkový spínač na akumulátorové šachtě
9	Rotující lopatky
10	Závěšovací lišta (18/2 při spodním pohledu)
11	Otočný výletový komínek s vyhazovačem sněhu
12	Hvězdicové šrouby ke změně úhlu nastavení vyhazovače sněhu
13	Držadlo
14	LED osvětlení se spínačem Zap/Vyp

4 BEZPEČNOSTNÍ POKYNY

⚠ NEBEZPEČÍ! Nebezpečí života a nebezpečí nejtěžších zranění! Neznalost bezpečnostních pokynů obsluhy může vést k těžkým zraněním a dokonce k smrti.

- Než stroj použijete, respektujte všechny bezpečnostní pokyny a pokyny k obsluze tohoto návodu k použití i návody k použití, na které jste byli odkázáni.
- Všechny dodané dokumenty uschovejte pro budoucí použití.

⚠ VÝSTRAHA! Nebezpečí úrazu rotujícími částmi přístroje! Sahání do rotujících částí přístroje vede k těžkým poraněním!

- Nikdy nesahejte do rotujících částí přístroje!

ⓘ UPOZORNĚNÍ Dodržujte bezpečnostní pokyny k akumulátoru a nabíječe uvedené v samostatných návodech k použití.

4.1 Bezpečnostní pokyny a informace podle normy ISO 8437 – příloha A

Proškolení

1. Pozorně si přečtěte návody k použití a údržbě. Seznamte se důkladně se všemi ovládacími prvky a správným použitím přístroje. Zejména se informujte o tom, jak lze přístroj okamžitě zastavit a vypnout ovládací prvky.
2. Přístroj nikdy nenechávejte obsluhovat dětmi. Dospělí nesmí přístroj používat bez řádného návodu. Mějte na paměti, že věk uživatele může být případně omezen místními platnými předpisy.
3. Za provozu držte všechny osoby, zejména pak malé děti a domácí zvířata v dostatečné vzdálenosti od oblasti použití.
4. Buďte opatrní, abyste neuklouzli nebo nespadli zejména při pohybu zpět.
5. Mějte na paměti, že uživatelé, resp. obsluha přístroje odpovídají za nehody nebo nebezpečí ohrožující jiné osoby a hmotný majetek.

Příprava

1. Zkontrolujte pečlivě oblast, kde se bude přístroj používat, a odstraňte všechny rohožky, sáčky, prkna, kabely a další předměty.
2. Než zapnete motor, uvolněte všechny spojky a zařadte volnoběh.
3. Přístroj nepoužívejte bez odpovídajícího zimního oblečení. Noste boty, které na kluzkém podkladu zajišťují bezpečný postoj.
4. Nastavte výšku sněhového šneku tak, aby se odstranil hrubý písek a štěrky.
5. Dokud motor běží, neprovádějte žádná nastavení (kromě zvláštních doporučení výrobce).
6. Než začnete s přístrojem odstraňovat sníh, nechte motor a přístroj vychladnout na venkovní teplotu.
7. Při použití elektrického nářadí může dojít k vymrštění cizích těles, která vás mohou zasáhnout do oka. Za provozu přístroje nebo během jeho nastavování a oprav vždy noste ochranné brýle, resp. ochranu očí.

Provoz

1. Ruce nebo nohy nikdy nedržte pod rotujícími díly ani v jejich blízkosti. Výletový otvor vždy udržujte volný.
2. Zvláštní opatrnost je nutná, pokud přístroj používáte na šterkových cestách, chodnicích nebo vozovkách nebo při jejich přejíždění.

Dávajte pozor na skrytá nebezpečí a na provoz.

3. Jestliže jste sněhovou frézou zachytili nějaký předmět, vypněte ji. Vypněte oddělovací vypínač a důkladně zkontrolujte sněhovou frézu, zda není poškozená. Je-li to třeba, sněhovou frézu opravte, než ji znovu nastartujete a uvedete do provozu.
4. Jestliže sněhová fréza abnormálně silně vibruje, vypněte ji a ihned vyhledejte příčinu. Vibrace většinou vypovídají o nastalém problému.
5. Pokud opouštíte provozní polohu, vypněte sněhovou frézu, vyčistěte pohon šneku nebo výletovou trubici a totéž platí i v případě, že provádíte opravy, nastavení nebo inspekce.
6. Před čištěním, opravami nebo inspekci se ujistěte, že pohon šneku a všechny pohybující se díly se zcela zastavily. Vypněte oddělovací vypínač, abyste zamezili náhodným nehodám.
7. Sníh neodstraňujte podél svahů. Zvláštní opatrnost je nutná, pokud měníte ve svahu směr. Neodstraňujte sníh ze strmých svahů. Na svazích si zajistěte vždy bezpečný a stabilní postoj.
8. Sněhovou frézu nepoužívejte s poškozenými ochrannými plechy nebo bez řádně instalovaných ochranných plechů, krytů nebo jiných ochranných zařízení.
9. Pokud odpovídajícím způsobem neupravíte úhel vyhazování sněhu, nepoužívejte sněhovou frézu v blízkosti skleníků, vozidel, oken atd. Zabraňte v přístupu dětem a domácím zvířatům.
10. Příklad nepřetěžujte tím, že se budete pokoušet odstranit velké množství sněhu najednou.
11. Na kluzkých plochách nejezděte s přístrojem vysokou rychlostí. Při aktivaci zpětného chodu nebo přitahování přístroje k sobě buďte opatrní.
12. Vyhazováním nikdy nemiřte na přítomné osoby a dbejte, aby se před přístrojem nikdo nezdržoval.
13. Během přepravy sněhové frézy nebo pokud se sněhová fréza nepoužívá, odpojte přívod elektrické energie od šnekového hřídele.
14. Používejte pouze příslušenství schválené výrobcem sněhové frézy (například závaží na kola, protizávaží, kabiny atd.).

15. Sněhovou frézu nepoužívejte za špatné viditelnosti nebo při nedostatečném osvětlení. Vždy si zajistěte bezpečné stání a pevně držte rukojeť. Nikdy neběhejte, ale jděte krokem.

Údržba a uskladnění

⚠ VÝSTRAHA! Závažná poranění rukou při čištění ucpaného vyhazovacího kanálu! Kontakt s otáčejícím se lopatkovým kolem ve vyhazovacím kanálu vede k závažným poraněním rukou. Jedná se o nejčastější poranění způsobená sněhovou frézou. K čištění vyhazovacího kanálu:

- Vypněte sněhovou frézu!
- Počkejte asi 10 s, dokud se lopatkové kolo nezastaví.
- K čištění vyhazovacího kanálu vždy používejte vhodný nástroj.
- K čištění vyhazovacího kanálu nikdy nepoužívejte ruce!

1. Po použití přístroje a před jeho uskladněním vyjměte akumulátor a zkontrolujte ho, zda není poškozený. Sněhovou frézu nechejte před uskladněním vychladnout.
2. Pravidelně kontrolujte, zda jsou střížné šrouby, šrouby motoru atd. řádně utažené, aby byl zajištěn bezpečný provozní stav přístroje.
3. Jestliže má být sněhová fréza na delší dobu uskladněna, vyhledejte si důležité podrobnosti v návodu k provozu.
4. Je-li to třeba, proveďte údržbu bezpečnostních nálepek a nálepek s návody, nebo tyto nálepky vyměňte.
5. Po odstranění sněhu nechejte přístroj ještě chvíli běžet, aby šnekový hřídel nezamrzl.

4.2 Bezpečnostní pokyny pro obsluhu

- Stroj používejte jen k té práci, pro kterou je určen. Použití k jinému než určenému účelu může mít za následek poranění i poškození věcných hodnot.
- Příklad nikdy nepoužívejte s opotřebovanými nebo vadnými díly. Poškozené díly vždy vyměňte za originální náhradní díly výrobce. Je-li stroj provozován s opotřebovanými nebo poškozenými díly, nemohou být vůči výrobci uplatňovány nároky na záruční plnění.
- Neobsluhujte přístroj pod vlivem alkoholu, drog nebo léků.
- Ruce nebo nohy, popř. jiné části těla udržujte mimo dosah běžících rotačních lopatek.
- Nedívejte se přímo do LED světla. Může to způsobit poškození zraku.

5 MONTÁŽ

⚠ VÝSTRAHA! Nebezpečí v důsledku neúplně montáže! Provoz neúplně smontovaného stroje může přivodit těžká poranění a poškození stroje.

- Stroj provozujte pouze tehdy, když je kompletně smontovaný!
- Akumulátor vložte do stroje tehdy, když je kompletně smontovaný!

5.1 Vybalení přístroje

1. Všechny části stroje vyjměte z balení.
2. Zkontrolujte, zda jsou v dodávce všechny díly (viz *Kapitola 3.3 "Obsah dodávky", strana 145*).
3. Zkontrolujte, zda nebyl žádný díl při přepravě poškozen. Jestliže jsou patrná poškození nebo chybí součásti, neprodleně to ohlaste prodejci, u kterého jste přístroj koupili.

5.2 Montáž spodní rukojeti (02)

1. Oba konce rukojeti (02/1) vložte na koncích trubky (02/2) tak (02/a), aby do sebe zapadaly zasunovací otvory spodní rukojeti a konce trubky.
2. Dva dlouhé vratové šrouby (02/3) zasuňte zevnitř.
3. Podložky (02/4) položte na vratové šrouby.
4. Hvězdicové úchyty (02/5) přichytněte na vratové šrouby a pevně utáhněte.

5.3 Montáž středové rukojeti (03)

1. Oba konce středové rukojeti (03/1) vložte na spodní rukojeť (03/2) tak (03/a), aby do sebe zapadaly zasunovací otvory spodní rukojeti a středové rukojeti. Vedení (03/3) přestavné kliky musí přitom ukazovat nahoru.
2. Dva dlouhé vratové šrouby (03/4) zasuňte zevnitř.
3. Podložky (03/5) položte na vratové šrouby.
4. Hvězdicové úchyty (03/6) přichytněte na vratové šrouby a pevně utáhněte.

5.4 Montáž horní rukojeti (04)

1. Oba konce horní rukojeti (04/1) vložte na středovou rukojeť (04/2) tak (04/a), aby do sebe zapadaly zasunovací otvory horní rukojeti a středové rukojeti. Spínač motoru, třmen ke spuštění motoru, madlo a LED světlo musí přitom ukazovat nahoru.

2. Dva dlouhé vratové šrouby (04/3) zasuňte zevnitř.
3. Podložky (04/4) položte na vratové šrouby.
4. Hvězdicové úchyty (04/5) přichytněte na vratové šrouby a pevně utáhněte.

5.5 Upevnění kabelu na rukojeť (05)

1. Kabel (05/1) spínače motoru připevněte vždy jedním kabelovým držákem (05/2) na středovou rukojeť a na spodní rukojeť.
2. Kabel (05/3) LED světla připevněte vždy jedním kabelovým držákem (05/2) na středovou rukojeť a na spodní rukojeť.

5.6 Montáž přestavné kliky (06, 07)

Přestavnou kliku spojte s prodlouženým hřídelem (06)

1. Přestavnou kliku (06/1) zasuňte shora přes vedení (06/2) na středové rukojeti (06/a).
2. Přestavnou kliku zasuňte do uchycení (06/3) prodlouženého hřídele až na doraz (06/b).
3. Přestavnou kliku a prodloužený hřídel dejte do vzájemné polohy, kdy si odpovídá vrtání.
4. Pružinové závlačky (06/4) provlékněte vrtáním tak daleko (06/c), až zapadnou.

Namontujte a zafixujte přestavnou kliku na přístroj (07)

1. Prodloužený hřídel (07/1) zasuňte do uchycení (07/2) na přístroji (07/a).
2. Prodlouženým hřídelem otáčejte tak, aby si odpovídalo vrtání na něm s vrtáním na uchycení.
3. Pružinové závlačky (07/3) provlékněte vrtáním tak daleko (07/b), až zapadnou.
4. Hvězdicové kolečko (07/4) otočte k vedení (07/5) a lehce ho utáhněte k zafixování přestavné kliky.

5.7 Montáž vyhazovače sněhu (08)

1. Vyhazovač sněhu (08/1) nastrčte (08/a) na výletový komínek (08/2) tak, aby vlevo a vpravo zacvakly výstupky (08/3) do vybraní vyhazovače sněhu.
2. Dva krátké vratové šrouby (08/4) prostrčte zevnitř skrze otvory výletového komínku (08/b).
3. Podložky (08/5) nastrčte po jedné na vratové šrouby (08/c).
4. Hvězdicová kolečka (08/6) našroubujte na vratové šrouby a pevně je utáhněte (08/c).

6 UVEDENÍ DO PROVOZU / VYŘAZENÍ Z PROVOZU

6.1 Nabíjení akumulátoru (09, 10)

Akumulátory a nabíječka nejsou součástí dodávky. Lze použít všechny dobíjecí baterie (Bxxx Li) a nabíječky (Cxxx Li) ze systému AL-KO 36V.

Výrobek	Označení	Č. výrobku
Lithium-iontový akumulátor	B150 Li (B05-3640)	113280
Lithium-iontový akumulátor	B200 Li (B05-3650)	113524
Lithium-iontový akumulátor	B800 Li (B38-3680)	114017
Nabíječka akumulátorů	C130 Li (C05-4230)	113281
Nabíječka akumulátorů	C200 Li	114018

Dodaný akumulátor je částečně nabitý. Před prvním použitím akumulátor úplně nabijte. Akumulátor je možné skladovat v jakémkoli stavu nabití. Přerušení nabíjení akumulátor nepoškozuje.

UPOZORNĚNÍ Dbejte na detailní informace separátních návodů k provozu k akumulátorů a nabíječky.

OPATRNĚ! Nebezpečí požáru při nabíjení! Kvůli zahřívání nabíječky hrozí nebezpečí požáru, jestliže je postavena na hořlavý podklad a není dostatečně odvětrávána.





- Provozujte nabíječku vždy na nehořlavém povrchu, popř. v nehořlavém prostředí.
- Je-li k dispozici: Větrací otvory udržujte volné.

1. Vložte akumulátor (09/1) do nabíječky (09/2) a zapojte zástrčku napájecího kabelu (09/3) do zásuvky. Začne nabíjení a LED pro indikaci zobrazení provozního stavu (09/4) bliká zeleně.
2. Sledujte LED (09/4). Nabíjení trvá cca 1,5 hodiny pro úplné nabití. Nabíjení se automaticky ukončí, když je akumulátor plně nabit. LED (09/4) poté trvale svítí zeleně.
3. Odpojte zástrčku (09/3), když LED (09/4) svítí trvale zeleně.
4. Stisknete zajišťovací tlačítko na spodní straně akumulátoru a drže jej stisknuté.

5. Poté vytáhněte akumulátor (09/1) z nabíječky (09/2).

Ukazatel stavu na nabíječce (10)

LED (10/1) na nabíječce ukazuje stav nabití akumulátoru a provozní stav nabíječky. Symboly (10/2) na nabíječce znázorňují tyto stavy:

Symbol	LED a stav nabití
	LED svítí zeleně: Akumulátor je plně nabitý.
	LED bliká zeleně: Akumulátor se nabíjí.
	LED svítí červeně: V nabíječce není žádný akumulátor.
	LED bliká červeně: Akumulátor je příliš horký, a proto se nebude nabíjet.

6.2 Zjištění stavu nabití akumulátoru (11)

Na přední straně akumulátoru je situován ovládací panel s tlačítkem (11/1) a LED ukazatelí stavu nabití (11/2 až 11/5).

1. Stisknete tlačítko (11/1). Ukazatele stavu nabití svítí v závislosti na stavu nabití akumulátoru.
2. Odečtete stav nabití, viz odstavec „Ukazatele stavu nabití akumulátoru“.

Ukazatele stavu nabití akumulátoru

LED	Stav nabití
Zelená (11/2)	Akumulátor je plně nabit, tj. na 100%.
Zelená (11/3, 11/4)	Akumulátor je nabitý na více než 50%.
Zelená (11/4)	Akumulátor je nabitý na méně než 50%.
Červená (11/5)	Akumulátor je zcela vybitý nebo byl akumulátor přehřátý/podchlazen.

6.3 Vložení a vytažení akumulátoru (12)

POZOR! Riziko poškození akumulátoru. Ponecháte-li akumulátor po použití v přístroji, může to vést k poškození akumulátoru.

- Bezprostředně po použití vytáhněte akumulátor a uložte ho tak, aby byl chráněn před mrazem.
- Akumulátor vložte do přístroje bezprostředně před začátkem práce.

Vložení akumulátoru

1. Otevřete kryt (12/1) akumulátorové šachty.
2. Akumulátor (12/2) se nasune shora do akumulátorové šachty (12/3), až zaklapne.
3. Uzavřete kryt akumulátorové šachty

Vytáhněte akumulátor

1. Stiskněte odblokovací tlačítko (12/4) na akumulátoru a držte je stisknuté.
2. Vytáhněte akumulátor.

6.4 Připojení a odpojení elektřiny (13)

Klíčkovým spínačem na akumulátorové šachtě lze zapnout a vypnout proud celého přístroje.

⚠ VÝSTRAHA! Nebezpečí zranění. Neúmyslné zapnutí může vést k těžkým úrazům.

- Před přestávkami v práci a údržbou: Otočte bezpečnostním klíčem do polohy off a poté ho vytáhněte, abyste odpojili přístroj od napájení.

Zapněte přívod elektrického proudu.

1. Otevřete kryt (13/1) akumulátorové šachty.
2. Klíčkový spínač (13/2) otočte (13/a) doprava na pozici On (poz. I). Tím dostává přístroj provozní napětí, avšak ještě nezačne pracovat.
3. Uzavřete kryt akumulátorové šachty.
4. Zapnutí stroje: viz *Kapitola 7.2 "Zapnutí a vypnutí stroje (16)", strana 151.*

Vypněte přívod elektrického proudu.

1. Klíčkový spínač (13/2) otočte (13/b) doleva na pozici Off (poz. 0).

i UPOZORNĚNÍ Klíček spínače lze vytáhnout, když je v pozici Off.

2. Bezprostředně po použití vytáhněte akumulátor a uložte ho tak, aby byl chráněn před mrazem. Akumulátor vložte do přístroje bezprostředně před začátkem práce.

7 OBSLUHA

7.1 Nastavení směru a délky vyhazování (14, 15)

⚠ VÝSTRAHA! Vymršťované předměty! Nebezpečí úrazu a věcných škod vymršťovanými předměty!

- Výletový komínek nikdy nenastavujte do směru osob, zvířat, oken, aut nebo dveří.

Nastavte směr vyhazování

1. Hvězdicovým šroubem (14/1) uvolněte (14/2) fixaci přestavné klíky.
2. Výletový komínek (14/3) nastavte do požadovaného směru (14/a) otáčením přestavné klíky.
3. Hvězdicovým šroubem (14/1) zafixujte přestavnou kliku (14/2), abyste zabránili nechtěnému otáčení výletového komínku.

Nastavte vzdálenost vyhazování

1. Oběma hvězdicovými šrouby (15/1, 15/2) povolte fixaci vyhazovače sněhu (15/3).
2. Pohybuje vyhazovačem sněhu nahoru a dolů (15/a):
 - Zvýšit vzdálenost vyhazování: Vyhazovač sněhu nahoru.
 - Snížit vzdálenost vyhazování: Vyhazovač sněhu dolů.
3. Oběma hvězdicovými šrouby zafixujte vyhazovač sněhu.

7.2 Zapnutí a vypnutí stroje (16)

Přístroj se smí zapnout jen na rovné podlázce.

Terén musí být zbaven cizích předmětů, jako jsou kameny atd. Přístroj při startování nezvedejte nebo nenakláňejte.

Zapnutí stroje

1. Zapněte přívod elektrického proudu: viz *Kapitola 6.4 "Připojení a odpojení elektřiny (13)", strana 151.*
2. Stiskněte bezpečnostní tlačítko (16/1) a držte jej stisknuté (16/A).
3. Třímen ke spuštění motoru (16/2) táhněte (16/b) k vodící rukojeti (16/3). Motor a rotující lopatky se rozběhnou.
4. Uvolněte bezpečnostní tlačítko a přitom držte třímen ke spuštění motoru.

i UPOZORNĚNÍ Třímen ke spuštění motoru nezaskočí. Během celé doby práce držte pevně vodící rukojeť.

Vypnutí stroje

1. Uvolněte třímen spouštění. Ta automaticky přejde do výchozího postavení.
2. Vyčkejte na zastavení rotujících lopatek.
3. Vypněte přívod elektrického proudu: viz *Kapitola 6.4 "Připojení a odpojení elektřiny (13)", strana 151.*

⚠ VÝSTRAHA! Nebezpečí úrazu rotujícími částmi přístroje! Sahání do rotujících částí přístroje vede k těžkým poraněním!

- Nikdy nesahejte do rotujících částí přístroje!

7.3 Obsluha LED světel (17)

LED světlo nastavit do výšky

1. LED světlo (17/1) zatlačte nahoru nebo dolů (17/a), dokud nedosáhnete požadovaného nasvícení pracovní plochy.

LED světlo zapnout a vypnout

1. Nastavte páčkový spínač (17/2):
 - Poloha I: Světlo zapnuto.
 - Poloha 0: Světlo vypnuto.

⚠ OPATRNĚ! Nebezpečí oslepení! Oslňující LED světlo může oslepit oči!

- nikdy se nedívejte do světla zapnutého LED svítidla!
- LED světlo nikdy nemiřte na jiné osoby nebo zvířata.

8 PRACOVNÍ POKYNY

- Sníh odklízejte hned poté, co napadl, dokud ještě není slehlý. Později spodní vrstva zledovatí a ztíží odklizení sněhu.
- Pokud je to možné, natočte výletový komínek tak, aby se sníh odfoukával po směru větru.
- Sníh odklízejte tak, aby se odklizené pruhy lehce překrývaly.
- Jestliže je sníh těžký a mokrý, nebo ho napadlo velké množství, odklízejte pouze s poloviční šířkou rotačky a posunujte sněhovou frézu pomalu vpřed. Tím zamezíte ucpání.
- Kola a výletový komínek lze před použitím nastříkat sprejem proti ulpívání (vosk na lyže, teflon, silikon), aby se zamezilo ucpání. Zkontrolujte, zda sprej nepoškodzuje životní prostředí a přístroj a dbejte na pokyny výrobce na etiketě spreje.
- Ucpanou sněhovou frézu vyčistíte škrabkou nebo holí, nikdy ne prsty! Předtím sněhovou frézu kompletně vypněte.

9 ÚDRŽBA A PÉČE

⚠ VÝSTRAHA! Nebezpečí poranění při údržbě. Neodborná údržba může přivodit těžká poranění a poškození přístroje.

- Opravy na stroji mohou provádět jen odborné servisy.

⚠ OPATRNĚ! Nebezpečí zranění. Ostrohraně a pohybuující se části strojů mohou vést k poranění.

- Při údržbě, ošetřování a čištění vždy noste ochranné rukavice!
- Vypněte přístroj a odstraňte akumulátor!

POZOR! Mazání může způsobit poškození.

Přístroj byl promazán před dodávkou, další mazání může způsobit poškození přístroje.

- Přístroj nemazat.

9.1 Plán údržby

Před každým použitím

- Před každým provozem proveďte vizuální kontrolu.
- Bezpečnostní zařízení, obslužné prvky, kabel a všechna šroubení zkontrolujte s ohledem na poškození a upevnění.
- Před zahájením provozu vyměňte poškozené dílce. Poškozené díly vždy vyměňte za originální náhradní díly výrobce.

Po každém použití

- vyčistěte výletový komínek, rotující lopatky, rukojeť a kostru.
- Vytáhněte akumulátor a uložte ho tak, aby byl chráněn před mrazem.

Podle potřeby

- zkontrolujte závějovou lištu, opotřebované lišty vyměňte.

Jednou za sezónu

nechte zkontrolovat a opravit v odborné dílně.

9.2 Výměna závějové lišty (18, 19)

1. Klíčkový spínač vypněte a vytáhněte akumulátor z přístroje.
2. Postavte přístroj na čelní plochu.
3. Vytočte šrouby (18/1) opotřebované závějové lišty (18/2).
4. Vyjměte závějovou lištu.
5. Nasadte do přístroje novou závějovou lištu a vyrovnějte ji přímo.
6. Šrouby znovu utáhněte.
7. Zkontrolujte nastavení závějové lišty. Lišta musí být zaměřena tak, jak ukazuje obrázek (19).

10 POMOC PŘI PORUCHÁCH

⚠ OPATRNĚ! Nebezpečí zranění. Ostrohrané a pohybující se části strojů mohou vést k poranění.

- Při údržbě, ošetřování a čištění vždy noste ochranné rukavice!
- Vypněte přístroj a odstraňte akumulátor!

! UPOZORNĚNÍ V případě poruch, které nejsou v této tabulce uvedené nebo které nemůžete sami odstranit, se obraťte na náš zákaznický servis.

Porucha	Příčina	Odstranění
Motor neběží.	Prívod proudu je vypnutý spínačem s klíčem.	Zapněte prívod proudu spínačem s klíčem.
	Akumulátor chybí nebo není správně vložen.	Akumulátor správně nasadte.
	Akumulátor je vybitý.	Nabijte akumulátor.
	Rotující lopatky a/nebo výletový komínek jsou ucpané.	<ol style="list-style-type: none"> 1. Stroj vypněte klíčkovým spínačem a odstraňte akumulátor. 2. Odstraňte sněh z přístroje škrabkou nebo holí.
	Kabel nebo spínač jsou poškozené.	Stroj nepoužívejte! Obraťte se na servis AL-KO.
Slábne výkon motoru.	Akumulátor je vybitý.	Nabijte akumulátor.
	Příliš mnoho sněhu ve výletovém komínku.	<ol style="list-style-type: none"> 1. Stroj vypněte klíčkovým spínačem a odstraňte akumulátor. 2. Odstraňte sněh z přístroje škrabkou nebo holí.
Motor se během odklízení zastaví.	Motor je přetížený, zapnula se ochrana před přetížením. Cizí těleso ve výletovém komínku.	<ol style="list-style-type: none"> 1. Stroj vypněte klíčkovým spínačem a odstraňte akumulátor. 2. Odstraňte sněh a cizí tělesa z přístroje škrabkou nebo holí.
	Akumulátor je vybitý.	Nabijte akumulátor.
Přístroj neodklízí sněh.	Rotující lopatky a/nebo výletový komínek jsou ucpané.	<ol style="list-style-type: none"> 1. Stroj vypněte klíčkovým spínačem a odstraňte akumulátor. 2. Odstraňte sněh z přístroje škrabkou nebo holí.
	Přetrhl se nebo uvolnil řemen pohonu.	Stroj nepoužívejte! Obraťte se na servis AL-KO.
Přístroj nesbírá sněh ze země.	Závěšková lišta je obroušená.	Vyměňte závěšovou lištu. Obraťte se na servis AL-KO.
Provozní doba s akumulátorem se podstatně zkracuje.	Sněh je příliš vysoký nebo vlhký.	<ul style="list-style-type: none"> ■ Odklízejte s menším záběrem. ■ Přístroj tlačte pomalu dopředu. ■ Odklízejte sněh hned poté, co napadl.
	Životnost akumulátoru skončila.	Vyměňte akumulátor. Používejte pouze originální příslušenství od výrobce.

Porucha	Příčina	Odstranění
Akumulátor není možné nabít.	Kontakty akumulátoru jsou znečištěné.	Očistěte kontakty akumulátoru nekovovým předmětem a nastříkejte sprejem na kontakty. Kontakty akumulátoru nespojujte krátkým spojem kovovým předmětem!
	Akumulátor nebo nabíječka vykazují vadu.	■ Objednat náhradní díly u AL-KO.
	Akumulátor je příliš horký.	■ Nechte akumulátor vychladnout.

11 PŘEPRAVA

 UPOZORNĚNÍ Jmenovitá energie akumulátoru činí více než 100 Wh! Proto dbejte na následující pokyny k přepravě!

Obsažený lithium-iontový akumulátor podléhá předpisům pro nebezpečné náklady, ale může být přepravován za zjednodušených podmínek:

- Soukromí uživatelé mohou přepravovat akumulátor po silnici bez jakýchkoli dalších požadavků za předpokladu, že je akumulátor zabalen způsobem vhodným pro maloobchodní prodej a přeprava je určena pro soukromé účely.
- Komerční uživatelé, kteří provádí přepravu ve spojení s hlavní činností (např. dodávky z a ke stavenišťům nebo předváděcím akcím), mohou rovněž využívat toto zjednodušení.

V obou shora uvedených případech musí být nutně učiněna předběžná opatření k zamezení uvolnění obsahu. V dalších případech musí být bezpečnostně dodržovány předpisy zákona o nebezpečném zboží! V případě nedodržení hrozí odeslateli a případně dopravci vysoké pokuty.

Další pokyny k přepravě a odeslání

- Lithiové akumulátory přepravujte, resp. zasílejte pouze v nepoškozeném stavu!
- K přepravě akumulátoru používejte výhradně jen originální kartony nebo kartony vhodné pro nebezpečné zboží (není potřebné u akumulátorů se jmenovitou energií menší než 100 Wh).
- Zalepte otevřené akumulátorové kontakty, abyste zabránili zkratu.
- Akumulátor uvnitř obalu zajistíte před posunutím, aby se zabránilo poškození akumulátoru.
- Při přepravě, popř. odeslání zajistíte správné označení a dokumentaci zásilky (např. balíkovou službou nebo přepravní společností).

- Předem se informujte, zda je možná přeprava zvoleným kurýrem, a označte zásilku.

Přípravu zásilky doporučujeme konzultovat s odborníkem na nebezpečné zboží. Dbejte na případné další národní předpisy.

12 SKLADOVÁNÍ

12.1 Skladování přístroje

1. Klíčkový spínač vypněte a vytáhněte akumulátor z přístroje.
2. Vytáhněte akumulátor.
3. Motor nechte vychladnout.
4. Stroj pořádně vyčistěte.
5. Všechny kovové díly k ochraně proti korozi tence potřít olejem nebo silikonem.
6. Uložení přístroje:
 - Sklopte vodící rukojeť.
 - Přístroj postavte na přední stranu tak, aby stál vsvisle.
 - Stroj uchovávejte na suchém a čistém místě chráněném proti mrazu.
 - K ochraně proti prachu jej přikryjte prodyšnou plachtou. Nepoužívejte plastové fólie, abyste zabránili hromadění vlhkosti.

 OPATRNĚ! **Nebezpečí zranění.** Jestliže je přístroj během skladování přístupný dětem a neoprávněným osobám, může dojít k poranění.

- Přístroj uskladněte pouze tehdy, je-li odstraněn akumulátor.
- Uložte přístroj na místě nepřístupném dětem a nepovolaným osobám.

12.2 Skladování akumulátoru a nabíječky

 UPOZORNĚNÍ Dodržujte samostatné návody k používání akumulátoru a nabíječky.

13 LIKVIDACE

Pokyny k zákonu o elektrických a elektronických zařízeních



- Elektrická a elektronická zařízení nepatří do domácího odpadu, ale odvázejí se k roztřídění, příp. k ekologické likvidaci!
- Staré baterie nebo akumulátory, které nejsou zabudovány do zařízení pevně, je nezbytné před odevzdáním vyjmout! Jejich likvidace se řídí zákonem o bateriích.
- Vlastník, příp. uživatel elektrických a elektronických zařízení mají zákonnou povinnost je po použití vrátit.
- Koncový uživatel je zodpovědný za smazání svých osobních údajů ze starého zařízení určeného k likvidaci!

Symbol přeškrtnutého kontejneru na odpady znamená, že se elektrická a elektronická zařízení nesmí likvidovat prostřednictvím komunálního odpadu.

Elektrická a elektronická zařízení lze bezplatně odevzdat na následujících místech:

- Veřejnoprávní sběrné nebo likvidační stanice (např. komunální sběrné dvory)
- Prodejny elektrospotřebičů (kamenné a online), pokud má obchodník povinnost zpětného odběru, anebo ho nabízí dobrovolně.

Tato prohlášení platí pouze pro zařízení, které jsou instalovány a prodávány v zemích Evropské unie a podléhají Evropské směrnici 2012/19/EU. V zemích mimo Evropskou unii mohou platit odlišná ustanovení o likvidaci elektrických a elektronických zařízení.

Pokyny k zákonu o likvidaci baterií (BattG)



- Staré baterie a akumulátory nepatří do domácího odpadu, ale odvázejí se k roztřídění, příp. k ekologické likvidaci!
- Kvůli bezpečnému vyjmutí baterií nebo akumulátorů z elektropřístroje a pro informace o jeho typu, resp. o chemickém systému dbejte na následující údaje v návodu na použití, příp. montážním návodu.

15 INFORMACE K PROHLÁŠENÍ O SHODĚ

Tímto na vlastní odpovědnost prohlašujeme, že tento výrobek v provedení, které uvádíme na trh,

- Vlastník, příp. uživatel baterií nebo akumulátorů mají zákonnou povinnost je po použití vrátit. Odevzdávání se omezuje na běžné množství v domácnosti.

Staré baterie mohou obsahovat škodliviny nebo těžké kovy, které mohou poškozovat životní prostředí a zdraví. Zužitkování starých baterií a využití v nich obsažených zdrojů přispívá k ochraně obou těchto důležitých statků.

Symbol přeškrtnutého kontejneru na odpady znamená, že se baterie a akumulátory nesmí likvidovat prostřednictvím komunálního odpadu.

Pokud se pod odpadkovým kontejnerem nacházejí nadto znaky Hg, Cd nebo Pb, označuje se tím následující:

- Hg: Baterie obsahuje víc než 0,0005 % rtuti
- Cd: Baterie obsahuje víc než 0,002 % kadmia
- Pb: Baterie obsahuje víc než 0,004 % olova

Baterie a akumulátory lze bezplatně odevzdat na následujících místech:

- Veřejnoprávní sběrné nebo likvidační stanice (např. komunální sběrné dvory)
- Prodejní místa baterií a akumulátorů
- Ve sběrných zařízeních společného systému odběru použitých baterií a nepotřebných zařízení
- Ve sběrných zařízeních výrobce (pokud je členem společného systému zpětného odběru)

Tato prohlášení platí pouze pro baterie a akumulátory, které se prodávají v zemích Evropské unie a podléhají evropské právní směrnici 2006/66/ES. V zemích mimo Evropskou unii mohou platit odlišná ustanovení o likvidaci baterií a akumulátorů.

14 ZÁKAZNICKÝ SERVIS/SERVIS

Máte-li nějaké dotazy k záruce, opravě nebo náhradním dílům, obraťte se prosím na nejbližší servis AL-KO. Najdete jej na internetu pod následující adresou:

www.alko-garden.com/service-contacts

Další informace k náhradním dílům najdete na:

www.alko-garden.com/spareparts

odpovídá požadavkům harmonizovaných směrnic EU, bezpečnostním standardům EU, a standardům specifickým pro daný výrobek. Prohlášení o shodě je součástí návodu k použití a je přiloženo ke stroji.

16 ZÁRUKA

Případné vady na materiálu či výrobní závady na výrobku odstraníme během zákonné lhůty pro reklamaci nedostatků, a to dle našeho uvážení buď opravou, nebo dodáním náhradního výrobku. Lhůta pro reklamaci nedostatků se řídí právními ustanoveními země, ve které byl výrobek zakoupen.

Naše záruka platí jen v následujících případech:

- Dodržujte tento návod k obsluze
- Řádné zacházení
- Použití originálních náhradních dílů

Záruka zaniká v následujících případech:

- Svévolné pokusy o opravu
- Svévolné technické změny
- Používání v rozporu s určeným účelem

Ze záruky jsou vyloučeny:

- Škody na laku, které jsou způsobeny normálním opotřebením.
- Opotřebované díly, které jsou na kartě náhradních dílů označeny rámečkem.

Záruční doba začíná dnem nákupu prvním koncovým uživatelem. Rozhodující je datum na nákupním dokladu. S tímto záručním listem a originálem nákupního dokladu se obraťte na svého prodejce nebo nejbližší autorizovaný servis pro zákazníky. Zákonné nároky kupujícího na reklamaci nedostatků vůči prodávajícímu zůstávají tímto prohlášením nedotčeny.