



Husqvarna®



R 214T, R 214TC, R 214TC Comfort Edition,
R 216T AWD, R 216TC AWD

CS	Návod k použití
HU	Használati utasítás
PL	Instrukcja obsługi
SK	Návod na obsluhu

2-38
39-76
77-114
115-152

Obsah

Úvod.....	2	Odstraňování problémů.....	29
Bezpečnost.....	6	Přeprava, skladování a likvidace.....	31
Montáž.....	11	Technické údaje.....	33
Provoz.....	12	Servis.....	37
Údržba.....	16	Prohlášení o shodě.....	38

Úvod

Kontrola před dodáním a čísla výrobku

obdrželi podepsanou kopii dokumentu o kontrole před dodáním.

Povšimněte si: U tohoto výrobku byla provedena kontrola před dodáním. Ujistěte se, že jste od prodejce

Kontaktní informace servisního pracovníka:	
Tento návod k používání náleží k výrobku s následujícím číslem výrobku / výrobním číslem:	
/	
Motor:	
Převodovka:	

Popis výrobku

Modely R 214T, R 214TC, R 214TC Comfort Edition, R 216T AWD a R 216TC AWD jsou sekačky se sedící obsluhou. Pedály pro jízdu vpřed a vzad umožňují obsluhu plynule upravovat rychlost. Modely R 216T AWD a R 216TC AWD mají pohon všech kol (AWD). Modely R 214T, R 214TC, R 214TC Comfort Edition, R 216T AWD a R 216TC AWD se používají s žacími ústrojími Combi a funkcí BioClip.

Doporučené použití

Výrobek je určen k sečení trávy na otevřené a rovné ploše u obytných domů a v zahradách. Chcete-li

používat výrobek k jiným činnostem, instalujte volitelné příslušenství. Další informace o dostupném příslušenství získáte u svého prodejce Husqvarna.

Pojištění výrobku

Pro svůj nový výrobek byste měli mít pojistné krytí. Pokud si nejste jisti, promluvte si se svou pojišťovnou. Doporučujeme komplexní pojištění, které zahrnuje třetí stranu, požár, poškození, krádež a odpovědnost.

Popis výrobku

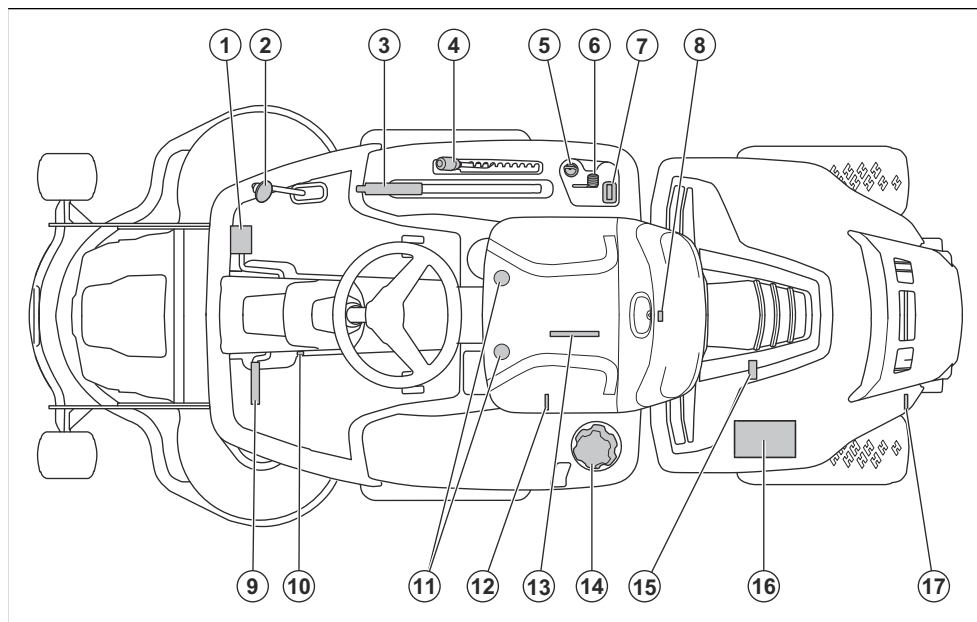

1. Pedál pro jízdu vpřed
2. Pedál pro jízdu vzad
3. Zvedací páka pro žací ústrojí
4. Páka pro nastavení výšky sečení
5. Zámek zapalování
6. Ovládání plynu
7. Počítadlo hodin
8. Zámek krytu motoru
9. Pedál parkovací brzdy
10. Pojistné tlačítko pro parkovací brzdu
11. Nastavení sedadla
12. Páka pro zapojení či odpojení pohonu přední osy, R 216T AWD, R 216TC AWD
13. Typový štítek se skenovatelnými kódy
14. Víčko palivové nádrže
15. Vypouštěcí zátka oleje
16. Baterie
17. Páka pro zapojení či odpojení pohonu, R 214T, R 214TC, R 214TC Comfort Edition. Páka pro zapojení či odpojení pohonu zadní osy, R 216T AWD, R 216TC AWD

Přehled elektrického systému

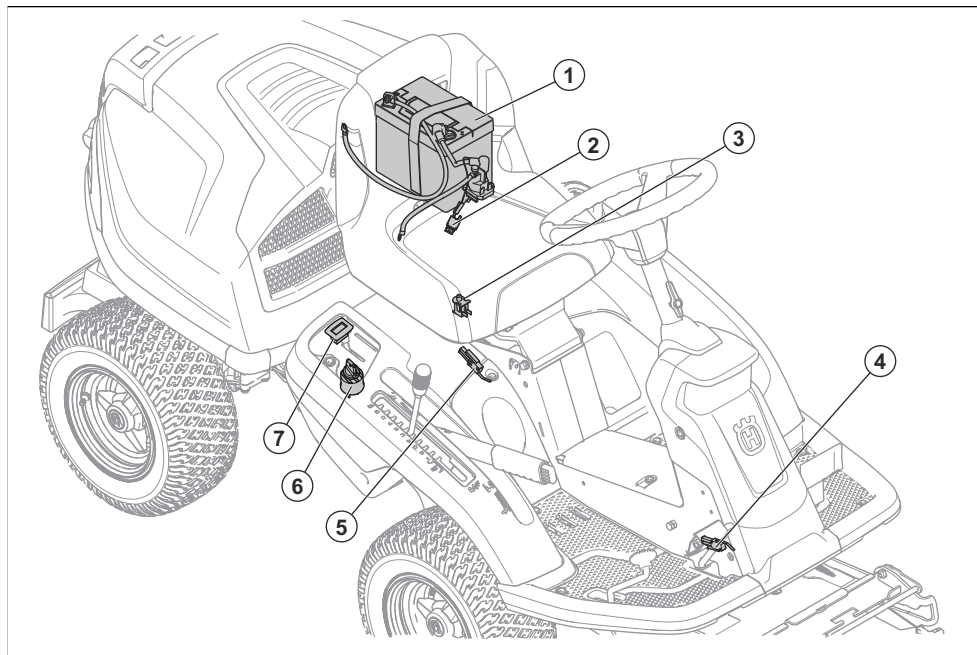

1. Baterie
2. Hlavní pojistka
3. Kontrola přítomnosti obsluhy (OPC)
4. Mikrospínač, parkovací brzda
5. Bezpečnostní spínač pro zvedací páku
6. Zámek zapalování
7. Zámek zapalování

Husqvarna Connect

Návod k používání a další informace o výrobku najdete v aplikaci Husqvarna Connect. Husqvarna Connect je bezplatná aplikace pro mobilní zařízení. Další informace naleznete v části *Husqvarna Connect na straně 12*.

Kontrola přítomnosti obsluhy (OPC)

OPC se aktivuje poté, co se obsluha zvedne ze sedadla. Motor a pohon nožů se zastaví, pokud jsou nože zapojeny nebo pokud není použita parkovací brzda. Další informace naleznete v části *Podmínky pro start na straně 8*.

Počítadlo hodin

Počítadlo hodin ukazuje, kolik hodin byl motor v provozu. Doba se zapnutým zapalováním, ale vypnutým motorem se nezapočítává. Poslední číslice ukazuje desetiný hodiny (6 minut).

Pedály pro jízdu vpřed a vzad

Rychlost je možné plynule regulovat pomocí 2 pedálů. Levý pedál (A) se používá k pohybu vpřed a pravý pedál (B) k pohybu vzad. Výrobek při uvolnění pedálů zastaví.

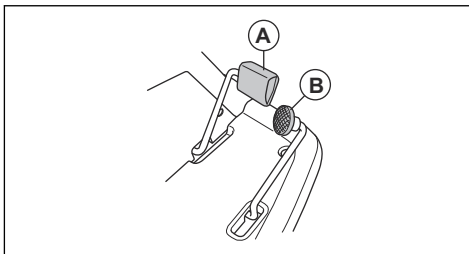

Žací ústrojí

Žací ústrojí tohoto výrobku je typu Combi s funkcí BioClip. Funkce BioClip umožňuje využití posečené trávy jako hnojiva. Žací ústrojí Combi lze také používat bez funkce BioClip. Bez funkce BioClip se tráva vyhazuje dozadu.

Symbole na výrobku



VAROVÁNÍ: Nepozorné nebo nesprávné použití může vést k vážnému zranění nebo usmrcení obsluhy a dalších osob.



Před použitím si pozorně prostudujte tento návod k používání a nepoužívejte výrobek, pokud návodu zcela nerozumíte.



Rotující nože. Udržujte části těla v bezpečné vzdálenosti.



Varování: rotující části. Udržujte části těla v bezpečné vzdálenosti.



Pozor na odmrštěné a odražené předměty.



Výrobek nikdy nepoužívejte, pokud jsou v blízkosti osoby, zejména děti, nebo zvířata.



Než začnete couvat, podívejte se dozadu.



Nikdy nesekejte trávu napříč svahem. Nesekejte trávu na svahu se sklonem větším než 10°. Další informace jsou uvedeny v části *Sečení trávy na svazích na straně 9*.



Nikdy na výrobku ani vybavení nepřevázejte žádné osoby.



Pohyb dopředu.

N

Neutrál.



Pohyb dozadu.



Parkovací brzda.



Tento výrobek vyhovuje příslušným směrnicím ES.

**UK
CA**

Tento výrobek vyhovuje platným předpisům Spojeného království.



Štítek s emisemi hluku do okolí podle směrnic a předpisů Evropské unie a Spojeného království a nařízení o regulaci hluku v australském Novém Jižním Walesu „Protection of the Environment Operations (Noise Control) Regulation 2017“. Garantovaná hladina akustického výkonu tohoto výrobku je uvedena v části *Technické údaje na straně 33* a na štítku.



Vždy používejte schválenou ochranu sluchu.



Vypněte motor.

START

Nastartujte motor.



Otáčky motoru – rychlé.



Otáčky motoru – pomalé.



Palivo.



Max. 10 % etanolu.



Výška sečení.



Servisní poloha pro páku nastavení výšky sečení.



Nože jsou zapojené.



Nože jsou odpojené.



Přepravní poloha pro žací ústrojí.



Provozní poloha pro žací ústrojí.



Zapojení a odpojení systému pohonu.



Hladina oleje.



Skenovatelný kód

yyyyywwxxxx

Typový štítek s výrobním číslem. **yyyy** znamená rok výroby a **ww** znamená týden výroby.

Povšimněte si: Další symboly/štítky na výrobku se týkají certifikačních požadavků pro určité obchodní trhy.

Bezpečnost

Definice týkající se bezpečnosti

Varování, upozornění a poznámky slouží jako upozornění na specifické důležité části návodu.



VÝSTRAHA: Používá se v případě nebezpečí úrazu nebo usmrcení obsluhy nebo okolních osob, pokud nejsou dodrženy pokyny uvedené v této příručce.



VAROVÁNÍ: Používá se v případě nebezpečí poškození výrobku, dalších materiálů či škod na majetku v blízkém okolí, pokud nejsou dodrženy pokyny uvedené v této příručce.

Povšimněte si: Používá se k poskytnutí dalších informací, které jsou nezbytné v dané situaci.

Obecné bezpečnostní pokyny



VÝSTRAHA: Tento výrobek může amputovat ruce a nohy a odmršťovat předměty. Nedodržení bezpečnostních

Emise Euro V



VÝSTRAHA: Manipulace s motorem vede k zneplatnění typového schválení EU tohoto výrobku.

Poškození výrobku

Neneseme odpovědnost za poškození výrobku, pokud:

- byl výrobek nesprávně opraven.
- byl výrobek opraven pomocí součástí od jiného výrobce nebo součástí, které nejsou výrobcem schváleny.
- má výrobek příslušenství od jiného výrobce nebo příslušenství, které není výrobcem schváleno.
- výrobek nebyl opraven ve schváleném servisním středisku nebo schváleným odborníkem.

Podpora

Chcete-li získat podporu pro výrobek, přejděte do části Podpora na webu , kde najdete pokyny a příručky pro odstraňování problémů, nebo použijte samoobslužný portál Husqvarna a průvodce výrobky (je-li dostupný na vašem trhu). V případě dalších dotazů ohledně výrobku se obraťte na autorizovaný servis Husqvarna.

pokynů může vést k vážnému zranění nebo usmrcení.



VÝSTRAHA: Nepokračujte v používání výrobku, pokud je poškozené řezací zařízení. Poškozené řezací zařízení může odmrštit předměty, kterou mohou způsobit vážné zranění nebo usmrcení. Poškozené nože ihned vyměňte.



VÝSTRAHA: Tento výrobek vytváří během provozu elektromagnetické pole. Toto pole může za určitých okolností narušovat funkci aktivních či pasivních implantovaných lékařských přístrojů. Za účelem snížení rizika možného zranění nebo smrtelného úrazu doporučujeme osobám s implantovanými lékařskými přístroji poradit se před použitím výrobku s lékařem a s výrobcem implantovaného lékařského přístroje.



VÝSTRAHA: Před použitím výrobku si přečtěte následující varování.

- Buďte stále opatrní a používejte zdravý rozum. Vyhnete se všem situacím, o kterých se domníváte, že jsou nad vaše možnosti. Pokud si nejste jisti, jak provozovat tento výrobek po přečtení návodu k používání, obraťte se na odborníka.
- Před spuštěním výrobku je nutné, abyste si pozorně přečetli návod k používání a pokyny na výrobku a porozuměli všem uvedeným informacím.
- Naučte se bezpečně používat výrobek a jeho ovládací prvky a naučte se výrobek rychle vypnout.
- Naučte se identifikovat bezpečnostní štítky.
- Udržujte výrobek čistý, aby bylo zajištěno, že jsou značky a nálepky čitelné.
- Mějte na paměti, že obsluha je odpovědná za nehody a škody vzniklé jiným osobám nebo na jejich majetku.
- Nepřepravujte žádné osoby. Výrobek musí používat pouze jedna osoba.

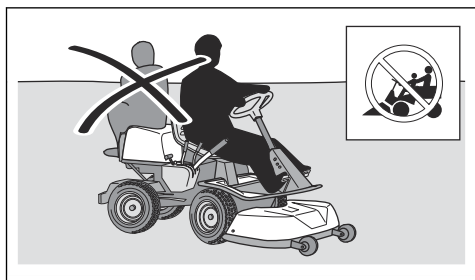

- Nenechávejte výrobek stát bez dozoru se spuštěným motorem. Před opuštěním výrobku vždy zastavte nože, použijte parkovací brzdou, vypněte motor a vytáhněte klíček zapalování.
- Výrobek používejte pouze za denního světla nebo za jiných dobrých světelných podmínek. Udržujte výrobek v bezpečné vzdálenosti od děr a dalších terénních nerovností. Uvědomte si další možná rizika.
- Nepoužívejte výrobek za nepříznivého počasí (např. za mlhy, deště, ve vlhkém nebo mokřím prostředí, za silného větru, velmi nízkých teplot, bouřky atd.).
- Najděte si a označte velké kameny a další pevné předměty, abyste do nich nenarazili.
- Odstraňte z prostoru předměty, jako jsou kameny, hračky, dráty apod., které by mohly být zachyceny nebo odmrštěny noži.

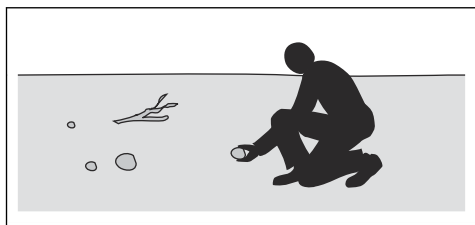

- Nenechte děti ani jiné osoby neoprávněně obsluhovat tento výrobek, aby jej používaly nebo na něm prováděly údržbu. Věk obsluhy může být upraven místními zákony.
- Zajistěte, aby se při spouštění motoru, zapínání pohonu nebo během jízdy nenacházel nikdo v blízkosti výrobku.
- Pokud sečete v blízkosti silnice nebo přejíždíte silnici, sledujte dopravní situaci.
- Nikdy výrobek nepoužívejte, když jste unavení, pod vlivem alkoholu či jiných drog nebo když užíváte léky, které mohou negativně ovlivnit váš zrak, odhad, koordinaci nebo úsudek.
- Vždy zaparkujte výrobek na rovině a vypněte motor.

Bezpečnostní pokyny ohledně dětí



VÝSTRAHA: Před použitím výrobku si přečtěte následující varování.

- Nebudete-li dbát na bezpečnost dětí v blízkosti výrobku, může dojít k vážným nehodám. Stroje a sečení trávy děti často přitahují. Je velmi pravděpodobné, že děti nezstanou na místě, kde jste je naposledy viděli.
- Udržujte děti mimo prostor, který má být posečen. Zajistěte, aby na děti dohlížela dospělá osoba.
- Sledujte okolí a vypněte stroj, pokud děti vstoupí do pracovní oblasti. Velmi opatrně postupujte v blízkosti rohů, keřů, stromů nebo dalších objektů, které vám mohou bránit ve výhledu.
- Před sečením a během sečení při couvání se dívejte dozadu a dolů, aby bylo zajištěno, že nejsou v blízkosti výrobku malé děti.
- Nevozte děti na výrobku. Mohou spadnout a vážně se zranit nebo mohou bránit v bezpečném manévrování se strojem.
- Nenechte děti obsluhovat výrobek.

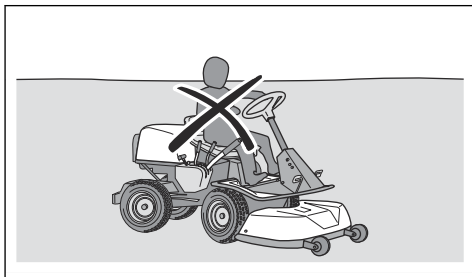

Bezpečnostní pokyny pro provoz



VÝSTRAHA: Nedotýkejte se motoru ani výfukového systému během nebo přímo po provozu. Motor a výfukový systém se během provozu značně zahřívají. Nebezpečí popálení, požáru a poškození majetku

v blízkém okolí. Během provozu výrobku se držte dál od keřů a jiných objektů.



VÝSTRAHA: Před použitím výrobku si přečtěte následující varování.

- Před sečením a během sečení při couvání se dívejte za sebe a dolů. Dávejte pozor na velké i malé překážky.
- Před zatočením snižte rychlost.
- Před přejezdem ploch, které se nesekají, zastavte nože.



VAROVÁNÍ: Před použitím výrobku si přečtěte následující upozornění.

- Než začnete provozovat výrobek, odstraňte z přívodu studeného vzduchu k motoru trávu a nečistoty. Pokud je zablokovaný přívod studeného vzduchu, hrozí riziko poškození motoru.
- Okolo kamenů a jiných větších objektů se pohybujte opatrně a zajistěte, aby do nich nože nenarazily.
- Nejezděte s výrobkem přes předměty. Vypněte a zkontrolujte výrobek a žací ústrojí, pokud jste přejeli přes objekt nebo do něj narazili. V případě potřeby před opětovným spuštěním proveďte opravy.

Osobní ochranné prostředky



VÝSTRAHA: Před použitím výrobku si přečtěte následující varování.

- Při použití výrobku je nutné používat schválené osobní ochranné prostředky. Osobní ochranné prostředky nemohou zcela eliminovat nebezpečí úrazu, ale v případě nehody pomáhají snížit míru poranění. Požádejte prodejce, aby vám pomohl vybrat správné vybavení.
- Vždy používejte schválenou ochranu sluchu. Dlouhodobé vystavování působení hluku může vést k trvalému poškození sluchu.
- Používejte odolnou obuv s protiskluzovou podrážkou. Doporučujeme používat obuv s ocelovými špičkami. Nepoužívejte otevřenou obuv ani neppracujte naboso.

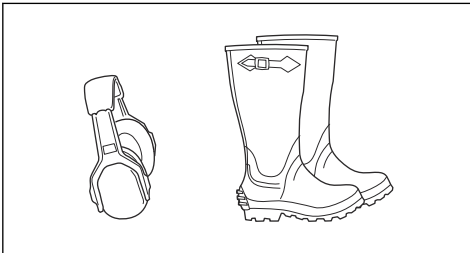

- Při určitých činnostech používejte ochranné rukavice, například při nasazování, prohlídce nebo čištění žacího ústrojí.
- Nenoste volné oblečení, šperky a další předměty, které by se mohly zachytit v pohybujících se dílech.
- Mějte poblíž lékárničku a hasicí přístroj.

Bezpečnostní zařízení na produktu



VÝSTRAHA: Před použitím výrobku si přečtěte následující varování.

- Nepoužívejte výrobek s poškozenými bezpečnostními zařízeními nebo se zařízeními, která nefungují správně. Pravidelně kontrolujte bezpečnostní zařízení. Pokud jsou bezpečnostní zařízení poškozená, obraťte se na autorizovaný servis Husqvarna.
- Neprovádějte úpravy bezpečnostních zařízení. Nepoužívejte výrobek, pokud nejsou ochranné desky, ochranné kryty, bezpečnostní spínače nebo další ochranné prostředky připevněné nebo pokud jsou poškozené.

Kontrola zámku zapalování

- Kontrolu zapalování provedete spuštěním a vypnutím motoru. Viz *Nastartování motoru na strani 14* a *Vypnutí motoru na strani 15*.
- Zkontrolujte, zda se motor spustí, když otočíte klíčkem zapalování do polohy START.
- Zkontrolujte, zda se motor okamžitě zastaví, když otočíte klíčkem zapalování do polohy STOP.

Podmínky pro start

Pro start motoru jsou nutné tyto podmínky:

- Žací ústrojí je zvednuté a je zatažená parkovací brzda.

Motor je nutné zastavit v těchto situacích:

- Žací ústrojí je spuštěné a obsluha se zvedne ze sedadla.
- Žací ústrojí je zvednuté, není aktivována parkovací brzda a obsluha se zvedne ze sedadla.

Pokuste se nastartovat motor, když není splněna jedna z podmínek. Změňte podmínky a opakujte akci. Tuto kontrolu provádějte denně.

Kontrola pedálu pro jízdu vpřed a pedálu pro jízdu vzad

1. Nastartujte výrobek.
2. Zajistěte, aby pedály pro jízdu vpřed a vzad nebyly zablokované a bylo možné je volně ovládat.
3. Chcete-li se rozjet dopředu, opatrně sešlápněte pedál pro jízdu vpřed.
4. Brzdění se provádí uvolněním pedálu pro jízdu vpřed. Zkontrolujte, zda se při uvolnění pedálu pro jízdu vpřed aktivuje brzda.

5. Stejný postup proveďte u pedálu pro jízdu vzad.

Povšimněte si: Výrobek je vybaven brzdou, která se aktivuje při uvolnění pedálů. Chcete-li rychlost snížit rychleji, sešlápněte druhý pedál.

6. Ujistěte se, že se výrobek nepohybuje, když nejsou sešlápnuty pedály pro jízdu vpřed a vzad.

Parkovací brzda



VÝSTRAHA: Pokud parkovací brzda nefunguje, výrobek se může uvést do pohybu a způsobit zranění nebo jiné škody. Zajistěte pravidelnou kontrolu a seřízení parkovací brzdy.

Další informace jsou uvedeny v části *Kontrola parkovací brzdy na strani 20*.

Tlumič výfuku

Tlumič výfuku je určen k omezení úrovně hluku na minimum a k usměrnění výfukových plynů směrem do obsluhy.

Nepoužívejte výrobek bez tlumiče výfuku nebo s poškozeným tlumičem. Poškozený tlumič zvyšuje úroveň hluku a nebezpečí požáru.



VÝSTRAHA: Tlumič výfuku je během provozu a po použití velmi horký, i když motor pracuje na volnoběžné otáčce. Aby se zabránilo požáru, dbejte zvýšené opatrnosti v blízkosti hořlavých materiálů a plynů.

Kontrola tlumiče výfuku

- Pravidelně kontrolujte tlumič výfuku, aby bylo zajištěno, že je řádně upevněný a že není poškozený.

Ochranné kryty

Chybějící nebo poškozené ochranné kryty zvyšují nebezpečí poranění od pohybujících se dílů a horkých povrchů. Než začnete používat výrobek, zkontrolujte ochranné kryty. Ochranné kryty musí být správně upevněné a nesmí mít praskliny či jiná poškození. Vyměňte vadné kryty.

Sečení trávy na svazích



VÝSTRAHA: Před použitím výrobku si přečtěte následující varování.

- Při sečení trávy na svazích se zvyšuje riziko, že nebudete mít výrobek pod kontrolou a že se převrátí. Může dojít k zranění nebo smrti. Na svazích je nezbytné sekat trávu opatrně. Pokud nelze do

svahu couvat nebo pokud se na něm necítíte jistě, nesekejte na něm.

- Odstraňte kameny, větve a jiné překážky.
- Sekejte po spádnicí, nikoli po vrstevnici.
- Nesekejte směrem ze svahu se zdviženým žacíím ústrojím.
- Nepoužívejte výrobek na svahu se sklonem větším než 10°.

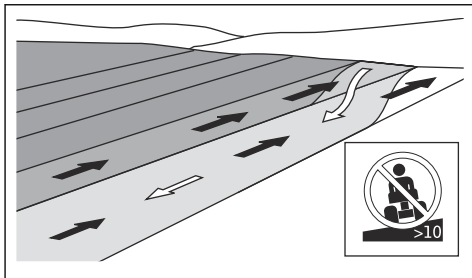

- Na svahu nestartujte ani nezastavujte.
- Na svazích se pohybujte pomalu.
- Neprovádějte náhlé změny v rychlosti a směru.
- Nezatáčejte více, než je nezbytné. Při sjíždění svahu zatáčejte pomalu a plynule. Pohybujte se malou rychlostí. Otáčejte kola opatrně.
- Sledujte terén a nepřejíždějte vyjeté koleje, díry a vyvýšeniny. Na nerovném terénu hrozí větší nebezpečí převrácení výrobku. Vysoká tráva může překážky skrýt.
- Nesekejte trávu v blízkosti okrajů, děr a příkrých břehů. Výrobek se může náhle převrátit, pokud se kola pohybují na okraji prudkého svahu nebo jámy nebo pokud kola ztratí kontakt se zemí. Pokud výrobek spadne do vody, hrozí nebezpečím utonutí.

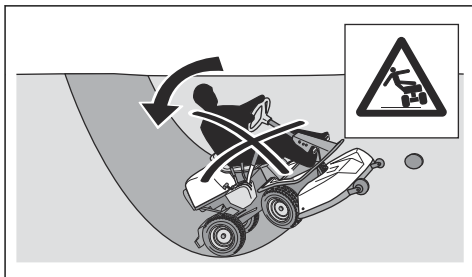

- Nesečte mokrou trávu. Je kluzká a pneumatiky mohou ztratit přilnavost a výrobek může dostat smyk.
- Nepokládejte nohu na zem při pokusu udržet výrobek více stabilní.
- Pokud je připojeno příslušenství nebo jiné předměty, které mohou zhoršit stabilitu výrobku, jezděte opatrně.
- Chcete-li, aby byl výrobek stabilnější, připevněte závaží na kola nebo protizávaží. Další informace

získáte u svého prodejce. U modelu R 216T AWD a R 216TC AWD použijte protizávaží, protože u výrobků AWD nelze použít závaží na kola.

Bezpečnost při vlečení

- Používejte pouze vlečené zařízení schválené společností Husqvarna.
- Zařízení připevněte pomocí tažné tyče.
- Nevlečte zařízení těžší, než je maximální povolená hmotnost vlečeného zařízení. Viz část *Technické údaje na strani 33*.

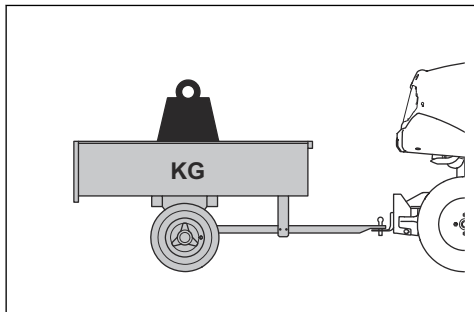

- Při vlečení zařízení se ujistěte, že se v blízkosti výrobku nenacházejí žádné další osoby.
- Buďte opatrní při tažení zařízení na svazích nebo v náročném terénu.
- Při vlečení zařízení jezděte s výrobkem nízkou rychlostí.

Bezpečnost při manipulaci s palivem



VÝSTRAHA: Při manipulaci s palivem dbejte zvýšené opatrnosti. Je velmi hořlavé a může způsobit zranění a škody na majetku.



VÝSTRAHA: Před použitím výrobku si přečtěte následující varování.

- Palivovou nádrž nedoplňujte v uzavřených prostorech.
- Benzín a jeho výpary jsou jedovaté a velmi hořlavé. Při manipulaci s benzinem zamezte zranění a požáru.
- Při spuštění motoru neotvírejte víčko palivové nádrže a nedoplňujte palivovou nádrž.
- Před doplňováním paliva nechte motor vychladnout.
- Při manipulaci s palivem nekuřte.
- Nedoplňujte palivo v blízkosti jisker a otevřeného ohně.
- Pokud je palivový systém netěsný, nestartujte motor, dokud nebudou netěsnosti opraveny.
- Nedoplňujte palivo nad doporučenou hladinu paliva. Teplota z motoru a slunce podporují expanzi paliva

a palivo může přetéci, pokud je nádrž příliš naplněná.

- Nedoplňujte nadměrné množství. Pokud vylijete palivo na výrobek, utřete jej a počkejte až se vypaří; teprve poté stroj nastartujte. Pokud si potřísníte oblečení, převlékněte se.
- Palivo skladujte pouze ve schválených nádobách.
- Skladujte výrobek a palivo takovým způsobem, aby bylo eliminováno nebezpečí úniku paliva nebo výparů, které mohou způsobit škody.
- Palivo vypouštějte venku do schváleného kanystru v dostatečné vzdálenosti od otevřeného ohně.

Bezpečnostní pokyny týkající se baterií



VÝSTRAHA: Poškozená baterie může způsobit výbuch a zranění. Pokud je baterie deformovaná nebo poškozená, obraťte se na autorizovaný servis Husqvarna.



VÝSTRAHA: Před použitím výrobku si přečtěte následující varování.

- V blízkosti baterií používejte ochranné brýle.
- V blízkosti baterie nenoste hodinky, šperky ani jiné kovové předměty.
- Uchovejte baterii mimo dosah dětí.
- Baterii nabíjejte v prostoru s dobrým prouděním vzduchu.
- Při nabíjení baterie udržujte hořlavé materiály ve vzdálenosti alespoň 1 m.
- Použité baterie řádně zlikvidujte. Další informace jsou uvedeny v části *Likvidace na strani 32*.
- Z baterie mohou vycházet výbušné plyny. V blízkosti baterie nekuřte. Udržujte baterii v bezpečné vzdálenosti od otevřeného ohně a jisker.

Bezpečnostní pokyny pro údržbu



VÝSTRAHA: Výrobek je těžký a může způsobit úraz nebo poškodit majetek nebo blízké okolí. Neprovádějte údržbu na motoru nebo žací ústrojí, pokud nejsou splněny následující podmínky:

- Motor je vypnutý.
- Výrobek je zaparkován na rovné ploše.
- Je zapnutá parkovací brzda.
- Je vytažený klíček zapalování.
- Je odpojené žací ústrojí.
- Ze sviček je odmontován kabel zapalování.



VÝSTRAHA: Výfukové plyny obsahují oxid uhelnatý, jedovatý a velmi nebezpečný plyn bez zápachu. Nenechávejte výrobek spuštěný v uzavřených prostorech nebo

prostorech s nedostatečným prouděním vzduchu.



VÝSTRAHA: Před použitím výrobku si přečtěte následující varování.

- Pro zajištění nejlepšího výkonu a bezpečnosti pravidelně provádějte údržbu výrobku podle plánu údržby. Viz *Plán údržby na strani 16*.
- Elektrické součásti mohou způsobit úraz elektrickým proudem. Při spuštění motoru se nedotýkejte kabelů. Neprovádějte zkoušku systému zapalování pomocí prstů.
- Nestartujte motor s demontovanými ochrannými kryty. Pohybující se nebo horké díly mohou způsobit velmi nebezpečné poranění.
- Před prováděním údržby poblíž motoru nechte výrobek vychladnout.
- Nože jsou ostré a mohou způsobit řezná zranění. Před manipulací s noži je omotejte ochranným materiálem nebo použijte ochranné rukavice.

- Při čištění vždy uveďte žací ústrojí do servisní polohy. Neparkujte výrobek poblíž okraje příkopu nebo svahu, abyste získali přístup k žacímu ústrojí.



VAROVÁNÍ: Před použitím výrobku si přečtěte následující upozornění.

- Neprotáčejte motor, pokud je vyjmutá zapalovací svíčka nebo odpojený kabel zapalování.
- Zkontrolujte, zda jsou všechny matice a šrouby řádně utažené a zda je vybavení v dobrém stavu.
- Neměňte nastavení omezovačů. V případě příliš vysokých otáček motoru může dojít k poškození součástí výrobku. Informace o nejvyšších povolených otáčkách motoru naleznete v části *Technické údaje na strani 33*.
- Výrobek byl schválen pouze se zařízeními, která dodal nebo doporučil výrobce.

Montáž

Úvod



VÝSTRAHA: Napíací pružina hnacího řemene může prasknout a způsobit zranění. Při montáži a demontáži žacího ústrojí použijte ochranné brýle.

Přečtěte si pozorně montážní pokyny uvedené v návodu k používání. Štítek na vnitřní straně předního krytu výrobku také ukazuje postup montáže a demontáže žacího ústrojí.

Demontáž a montáž žacího ústrojí

1. Zaparkujte výrobek na rovné ploše.
2. Zatáhněte parkovací brzdu.
3. Nastavte páku pro nastavení výšky sečení do servisní polohy.
4. Uvolněte sponu na předním krytu pomocí nástroje připevněného ke klíčku zapalování a sejměte kryt.

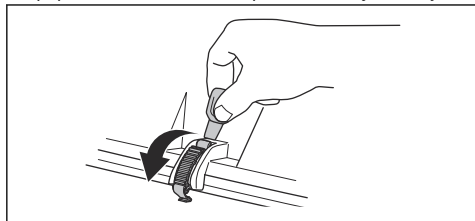

5. Zvedněte podpěru výšky sečení a vložte ji do držáku pro podpěru výšky sečení.

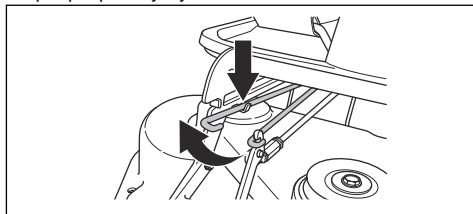

6. Vytažením oka pružiny povolte pružinu pro napnutí hnacího řemenu.

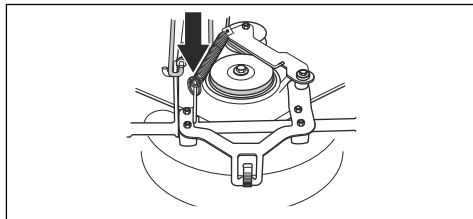

7. Vložte oko pružiny do držáku na napínacím ramenu hnacího řemenu.

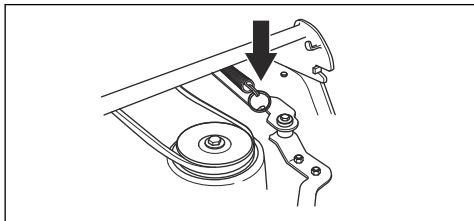

8. Sejměte hnací řemen a umístěte ho do držáku řemene.

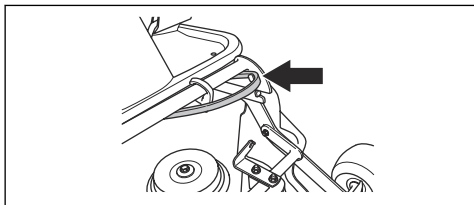

9. Vložte dřevěný špalík mezi rám ústrojí a podvozek. To zajistí, že při se demontáži nevrátí žací ústrojí zpět.

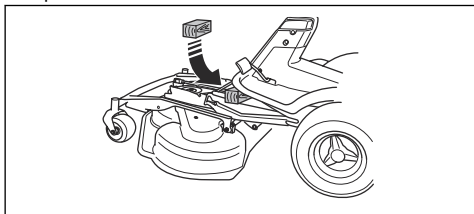

VÝSTRAHA: Buďte opatrní.
V případě zachycení ruky mezi rám

ústrojí a podvozek hrozí nebezpečí poranění.

10. Odšroubujte 2 šrouby na podvozku stroje.

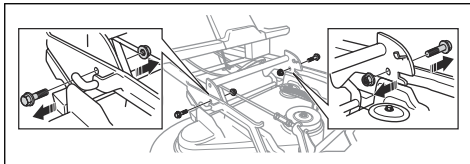

11. Podržte přední okraj žacího ústrojí oběma rukama a vytáhněte jej ven.

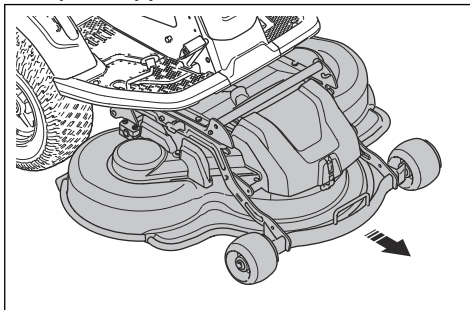

12. Odstraňte dřevěný špalík.

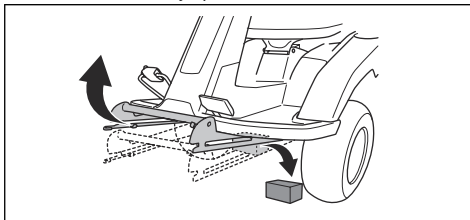

13. Žací ústrojí instalujte v opačném pořadí.

Provoz

Úvod



VÝSTRAHA: Před používáním produktu je třeba, abyste si přečetli a porozuměli kapitole o bezpečnosti.

Husqvarna Connect

Husqvarna Connect je bezplatná aplikace pro mobilní zařízení. Aplikace Husqvarna Connect dodá vašemu výrobku Husqvarna doplňkové funkce:

- Rozšířené informace o výrobku.
- Informace o dílech a servisu a nápověda pro tyto položky.

Jak začít používat aplikaci Husqvarna Connect

1. Stáhněte si aplikaci Husqvarna Connect do svého mobilního zařízení.
2. V aplikaci Husqvarna Connect se zaregistrujte.
3. Při připojování a registraci výrobku postupujte podle pokynů v aplikaci Husqvarna Connect.

Povšimněte si: Aplikace Husqvarna Connect není dostupná ke stažení na všech trzích. Další informace získáte u svého prodejce poskytujícího servis.

Doplňování paliva



VÝSTRAHA: Benzín je velmi vznětlivý. Palivo doplňujte opatrně ve venkovním prostoru, viz část *Bezpečnost při manipulaci s palivem na straně 10*.



VÝSTRAHA: Nepoužívejte palivovou nádrž jako podpěru.



VAROVÁNÍ: Používání nesprávného typu paliva může vést k poškození motoru.

Motor je poháněn benzínem s minimálním oktanovým číslem 91 RON (87 AKI), který se nemíchá s olejem. Doporučujeme používat biologicky odbouratelný alkylátový benzín. Nepoužívejte benzín, který obsahuje více než 10 % etanolu.

- Před každým použitím zkontrolujte hladinu paliva a v případě potřeby ji doplňte.
- Nenaplňujte palivovou nádrž na maximum. Udržujte minimálně 2,5 cm místa od plného naplnění.

Seřízení sedadla

Sedadlo lze naklopit dopředu. Lze jej také posunout dopředu a dozadu. Povolte rukojeti pod sedadlem a upravte polohu dopředu nebo dozadu.

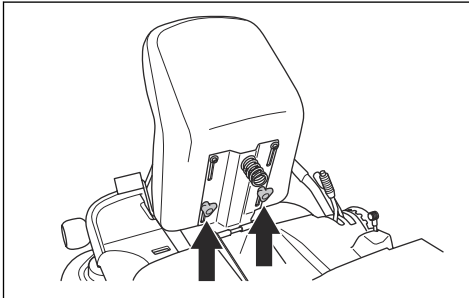

Úprava výšky volantu



VÝSTRAHA: Výšku volantu neupravujte během obsluhy výrobku.

1. Povolte knoflík otáčením proti směru hodinových ručiček.

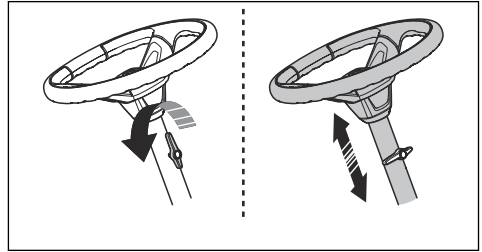

2. Upravte výšku volantu.
3. Dotáhněte knoflík otáčením ve směru hodinových ručiček.



VAROVÁNÍ: Dlouhý konec knoflíku musí směřovat nahoru.

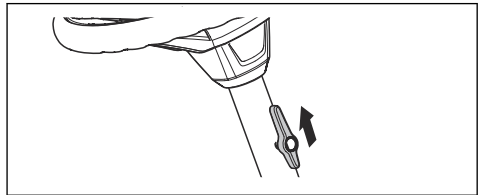

Zapojení a odpojení systému pohonu

Chcete-li pohybovat výrobkem s vypnutým motorem, musí být odpojený systém pohonu. Pokud chcete odpojit pohon osy, zcela vytáhněte páku systému pohonu. Chcete-li zapojit pohon osy, zcela zatlačte páku systému pohonu dovnitř. Nepoužívejte střední polohy.

Páka systému pohonu se u modelu R 214T, R 214TC, R 214TC Comfort Edition nachází za levým zadním kolem. Model R 216T AWD a R 216TC AWD má jednu páku systému pohonu přední osy a jednu pro zadní osu. Páka systému pohonu zadní osy se nachází za levým zadním kolem.

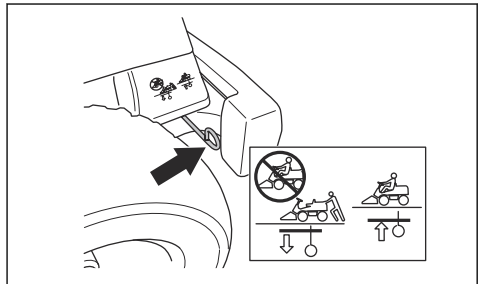

Páka systému pohonu přední osy modelu R 216T AWD a R 216TC AWD se nachází za levým předním kolem.

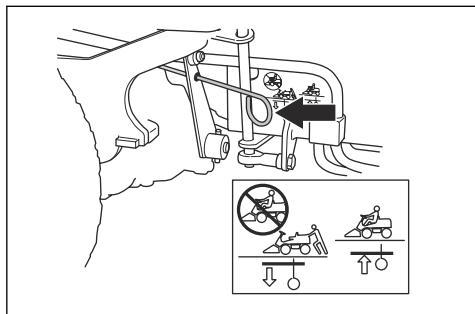

Zvednutí a spuštění žacího ústrojí

Chcete-li zvednout žací ústrojí do přepravní polohy, vytáhněte zvedací páku dozadu. Pokud je motor spuštěný, nože se automaticky přestanou otáčet.

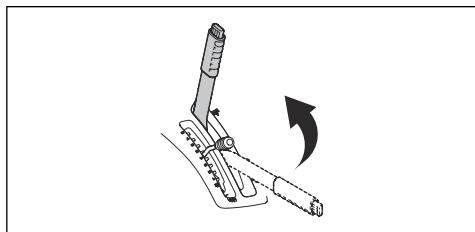

Chcete-li spustit žací ústrojí do sekací polohy, stiskněte pojistné tlačítko a posuňte zvedací páku dopředu. Pokud je motor spuštěný, nože se automaticky začnou otáčet.

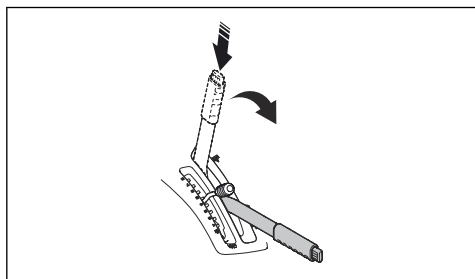

Nastartování motoru

1. Zkontrolujte, zda je systém pohonu zapojený, viz *Zapojení a odpojení systému pohonu na straně 13.*

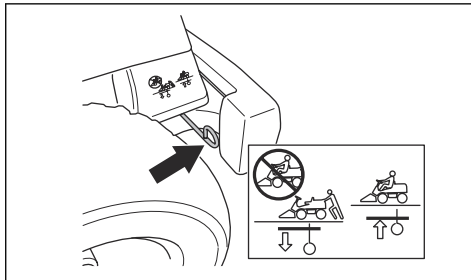

2. Zdvihněte žací ústrojí a aktivujte parkovací brzdu.

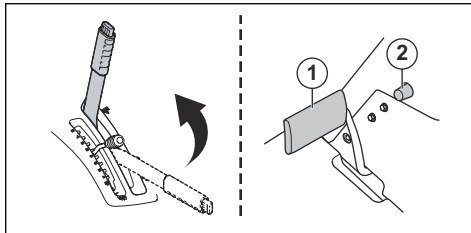

3. Otočte klíčkem zapalování do startovací polohy.

4. Po nastartování motoru klíček zapalování ihned uvolněte do neutrální polohy.

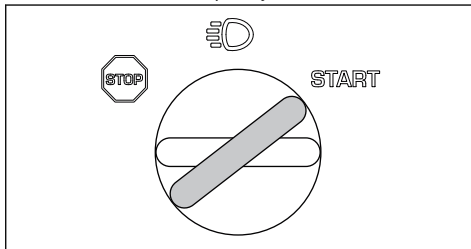

Povšimněte si: Nezapínejte startér na déle než 5 sekund. Pokud motor nespustí, před dalším pokusem počkejte 15 sekund.

5. Otočte klíčkem do polohy světel, aby se rozsvítila světa.

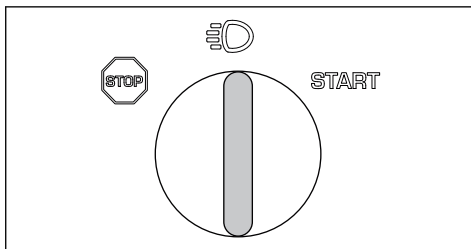

- Nechte motor běžet na půl plynu (B) asi 3 až 5 minut, než jej začnete více zatěžovat.
- Zatlačte ovládání plynu do polohy plného plynu (C).

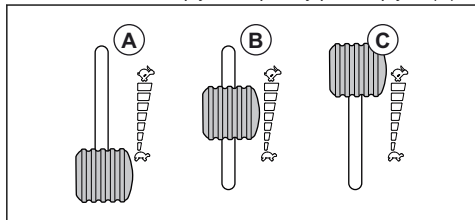

Povšimněte si: Zapojení nožů při plných otáčkách motoru způsobuje nápor na hnací řemen. Nepoužívejte plný plyn, dokud není žací ústrojí spuštěno do sekací polohy.

Obsluha výrobku

- Nastartujte motor.
- Sešlápnutím a uvolněním pedálu parkovací brzdy uvolníte parkovací brzdu.

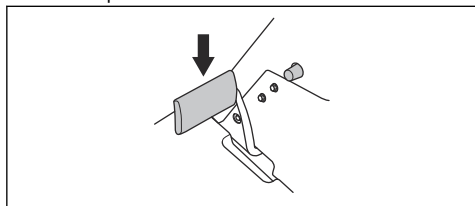

- Opatrně sešlápněte jeden z rychlostních pedálů. Rychlost se zvyšuje s tím, do jaké míry pedál sešlápněte. Použijte pedál (1) k pohybu vpřed a pedál (2) k pohybu vzad.

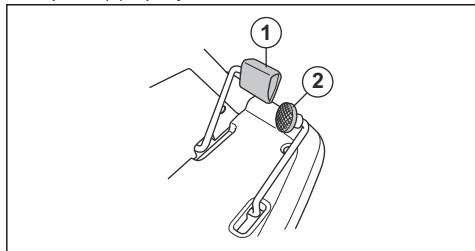

- Uvolněním pedálu zabrzdíte.
- Pákou pro nastavení výšky sečení nastavte výšku sečení (1-10).

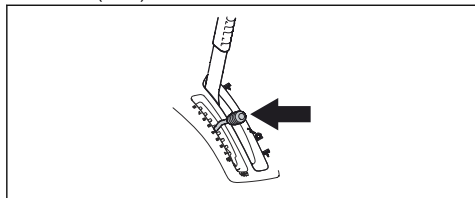

- Stiskněte pojistné tlačítko na zvedací páce žacího ústrojí a spusťte jej do sekací polohy.

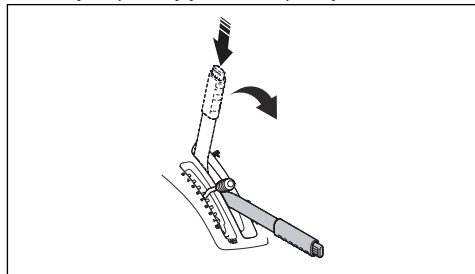

Vypnutí motoru

- Vytáhnutím zvedací páky pro žací ústrojí dozadu do zajištěné polohy zvednete žací ústrojí nahoru. Nože se přestanou otáčet.

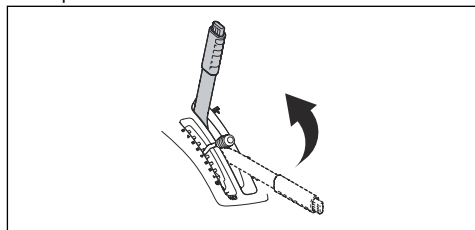

- Otočte klíčkem zapalování do polohy STOP.

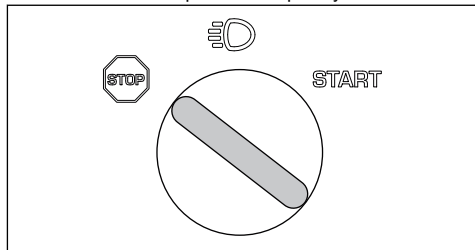

- Po zastavení výrobku použijte parkovací brzdu.

Aktivace a deaktivace parkovací brzdy

- Sešlápněte pedál parkovací brzdy (1).
- Stiskněte a podržte pojistné tlačítko (2).

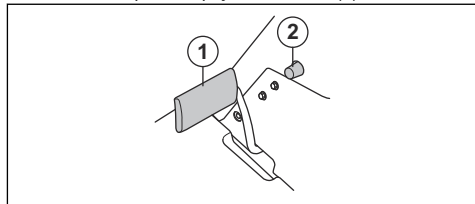

- Držte tlačítko stisknuté a uvolněte pedál parkovací brzdy.

4. Parkovací brzdou uvolníte opětovným stisknutím pedálu parkovací brzdy.

Jak docílit dobrých výsledků sečení

- Pro zajištění nejlepšího výkonu pravidelně provádějte údržbu výrobku podle plánu údržby. Další informace jsou uvedeny v části *Plán údržby na strani 16*.
- Nesekejte na mokřím trávníku. Při sečení mokré trávy mohou být výsledky sečení špatné.
- Začněte s vysokým nastavením výšky sečení a postupně ji snižujte.

- Sečte při vysokých otáčkách nožů (nejvyšší povolené otáčky motoru najdete v části *Technické údaje na strani 33*). Jeďte s výrobkem dopředu nízkou rychlostí. Pokud není tráva příliš vysoká a hustá, můžete dosáhnout dobrých výsledků také sečením při vyšší rychlosti.
- Sečte trávu po nepravidelné dráze.
- Chcete-li dosáhnout nejlepších výsledků, sečte trávu často a používejte funkci .

Údržba

Úvod

Plán údržby



VÝSTRAHA: Před prováděním jakékoli údržby je třeba, abyste si přečetli a porozuměli kapitole bezpečnosti.

Před použitím
Zkontrolujte, zda nedochází k úniku paliva nebo oleje.
Vyčistěte výrobek. Další informace jsou uvedeny v části <i>Čištění výrobku na strani 18</i> .
Vyčistěte vnitřní povrchy žacího ústrojí. Další informace jsou uvedeny v části <i>Čištění výrobku na strani 18</i> .
Vyčistěte motor a tlumič výfuku. Další informace jsou uvedeny v části <i>Čištění motoru a tlumiče výfuku na strani 19</i> .
Zkontrolujte, zda není přívod studeného vzduchu k motoru ucpaný. Další informace jsou uvedeny v části <i>Čištění přívodu studeného vzduchu k motoru na strani 19</i> .
Ujistěte se, že bezpečnostní zařízení nejsou poškozená. Další informace jsou uvedeny v části <i>Bezpečnostní zařízení na produktu na strani 8</i> .
Zkontrolujte nože žacího ústrojí. Další informace jsou uvedeny v části <i>Kontrola nožů na strani 26</i> .
Prohlédněte a vyzkoušejte brzdy. Další informace jsou uvedeny v části <i>Kontrola parkovací brzdy na strani 20 a Kontrola pedálu pro jízdu vpřed a pedálu pro jízdu vzad na strani 8</i> .
Zkontrolujte hladinu motorového oleje. Další informace jsou uvedeny v části <i>Kontrola hladiny motorového oleje na strani 26</i> .
Zkontrolujte hladinu převodového oleje. Další informace jsou uvedeny v části <i>Kontrola hladiny převodového oleje na strani 28</i> .
Zkontrolujte lanka řízení. Další informace jsou uvedeny v části <i>Kontrola lanek řízení na strani 20</i> .
Zkontrolujte správnou funkci dálkových a pracovních světel (jsou-li k dispozici). Další informace jsou uvedeny v části <i>Nastartování motoru na strani 14</i> .

X = Pokyny jsou uvedeny v tomto návodu k použití.

O = Pokyny nejsou uvedeny v tomto návodu k použití.
Údržbu by měl provést schválený servis.

Údržba	První servis	Interval údržby v hodinách	
	50	100	200
Zkontrolujte a vyčistěte hydraulické hadičky a spojky. V případě potřeby proveďte výměnu.		O	
Zkontrolujte řemeny a řemenice.	O	O	
Zkontrolujte řetěz řízení ve vnitřní straně tunelu rámu.		O	
Zkontrolujte, namažte a seřídte všechna lanka.		O	
Zkontrolujte, zda jsou pneumatiky nahuštěny na správný tlak. Další informace jsou uvedeny v části <i>Tlaky v pneumatikách na strani 24.</i>	X	X	
Zkontrolujte, zda jsou všechny šrouby a matice utaženy správným utahovacím momentem.		O	
Promažte sedadlo obsluhy.		O	
Namažte všechny řetězy.		O	
Promažte kola a ložiska nožů na začím ústrojí (je-li to relevantní).	O	O	
Promažte pedály na vnitřní straně tunelu rámu.		O	
Promažte napínače řemene.		O	
Demontujte hnací kola a promažte osy (pouze u řady 200–300).		O	
Zkontrolujte hadici přívodu paliva. V případě potřeby proveďte výměnu.		O	
Vyměňte palivový filtr. Další informace jsou uvedeny v části <i>Výměna palivového filtru na strani 21.</i>		X	
Vyčistěte vzduchový filtr. Další informace jsou uvedeny v části <i>Demontáž a montáž vzduchového filtru na strani 21.</i>	X		
Vyměňte vzduchový filtr. Další informace jsou uvedeny v části <i>Demontáž a montáž vzduchového filtru na strani 21.</i>		X	
Zkontrolujte chladicí žebra na hydrostatické převodovce.		O	
Vyčistěte motor a hydrostatickou převodovku.		O	
Zkontrolujte tlumič výfuku a tepelný deflektor.	O	O	
Vyměňte motorový olej. Další informace jsou uvedeny v části <i>Výměna motorového oleje a olejového filtru na strani 27.</i>	X ¹	X ²	
Vyměňte filtr motorového oleje. Další informace jsou uvedeny v části <i>Výměna motorového oleje a olejového filtru na strani 27.</i>	X ³	X ⁴	
Vyměňte zapalovací svíčku. Další informace jsou uvedeny v části <i>Kontrola a výměna zapalovací svíčky na strani 14.</i>		X	
Zkontrolujte světla (v příslušných případech). Další informace jsou uvedeny v části <i>Nastartování motoru na strani 14.</i>	X	X	

1

2

3

4

50 hodin nebo po roce (pouze první servis).

100 hodin nebo jednou ročně.

50 hodin nebo po roce (pouze první servis).

100 hodin nebo jednou ročně.

Údržba	První servis			Interval údržby v hodinách		
	50	100	200			
Aktualizujte firmware (v příslušných případech).	O	O				
Zkontrolujte baterii a v případě potřeby ji nabijte. Další informace jsou uvedeny v části <i>Nabíjení baterie na straně 23</i> .	X	X				
Zkontrolujte a seřídte rychlost otáčení předních a zadních kol (pouze modely AWD).	O	O				
Vyměňte filtr převodovky (pouze modely AWD).	O		O			
Vyměňte pomocný filtr serva (v příslušných případech).	O		O			
Zkontrolujte chladicí ventilátor na hydrostatické převodovce.	O	O				
Zkontrolujte olej v převodovce a v případě potřeby jej doplňte. Další informace jsou uvedeny v části <i>Kontrola hladiny převodového oleje na straně 28</i> .		X				
Vyměňte olej v převodovce.	O		O			
Zkontrolujte a seřídte parkovací brzdu.	O	O				
Vyčistěte vnější a vnitřní povrch žacího ústrojí a krytů žacího ústrojí. Další informace jsou uvedeny v části <i>Čištění výrobku na straně 18</i> .	X	X				
Zkontrolujte a seřídte výšku a sklon sečení. Další informace jsou uvedeny v části <i>Kontrola a seřízení tlaku žacího ústrojí na zem na straně 24</i> .	X	X				
Zkontrolujte nože žacího ústrojí. V případě potřeby naostřete nebo vyměňte. Další informace jsou uvedeny v části <i>Kontrola nožů na straně 26 a Výměna nožů na straně 26</i> .		X				
Zkontrolujte a seřídte otáčky motoru.	O	O				
Zkontrolujte, zda se výrobek nepohybuje v neutrální poloze. Další informace jsou uvedeny v části <i>Kontrola pedálu pro jízdu vpřed a pedálu pro jízdu vzad na straně 8</i> .	X	X				
Při různých rychlostech zkontrolujte pojezd vpřed a pojezd vzad.	O	O				
Zkontrolujte aktivaci nože, sedadlo, zdvih a pojezd vpřed/brzdy. Další informace jsou uvedeny v části <i>Bezpečnostní zařízení na produktu na straně 8</i> .	X	X				
Zkontrolujte sběrný systém (pouze u modelů se sběrným košem).	X	X				

Čištění výrobku



VAROVÁNÍ: Nepoužívejte vysokotlaký čistič ani parní čistič. Voda může vniknout do ložisek a elektrických spojení a způsobit korozi a následné poškození výrobku.

Bezprostředně po použití výrobek vyčistěte.

- Nečistěte horké povrchy, například motor, tlumič výfuku a výfukový systém. Počkejte, dokud nebudou povrchy chladné, a poté odstraňte trávu a nečistoty.
- Použijte nejprve kartáč a až poté začněte čistit vodou. Odstraňte odřezky trávy a nečistoty

z převodovky a jejího okolí, přívodu vzduchu k převodovce a z motoru.

- K čištění výrobku použijte tekoucí vodu z hadice. Nepoužívejte vysoký tlak.
- Nemířte proud vody na elektrické součásti a ložiska. Čisticí prostředek může způsobit poškození.
- Při čištění žacího ústrojí jej uveďte do servisní polohy a očistěte jej vodou z hadice.

- Když je výrobek čistý, spusťte krátce žací ústrojí, aby se vyfoukala zbývající voda.

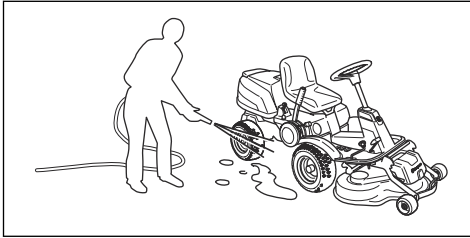

Čištění motoru a tlumiče výfuku

Udržujte motor a tlumič výfuku bez odřezků trávy a nečistot. Odřezky trávy na motoru nasáté palivem nebo olejem zvyšují nebezpečí požáru a riziko přehřívání motoru. Před čištěním nechte motor vychladnout. Vyčistěte jej vodou a kartáčem.

Odřezky trávy okolo chladiče rychle vysychají a zvyšují nebezpečí požáru. Odstraňte odřezky trávy kartáčem nebo vodou, když je tlumič výfuku studený.

Čištění přívodu studeného vzduchu k motoru



VÝSTRAHA: Vypněte motor. Přívod studeného vzduchu se otáčí a může způsobit zranění prstů.

- Zkontrolujte, zda není přívodová mřížka na krytu motoru ucpaná. Odstraňte trávu a nečistoty kartáčem.

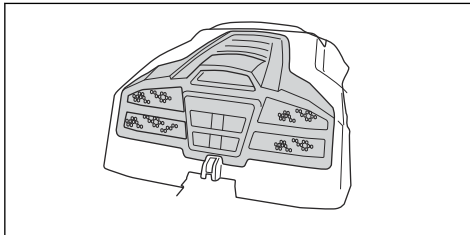

- Otevřete kryt motoru. Zkontrolujte, zda nejsou ucpané otvory přívodu studeného vzduchu k motoru. Odstraňte trávu a nečistoty kartáčem.

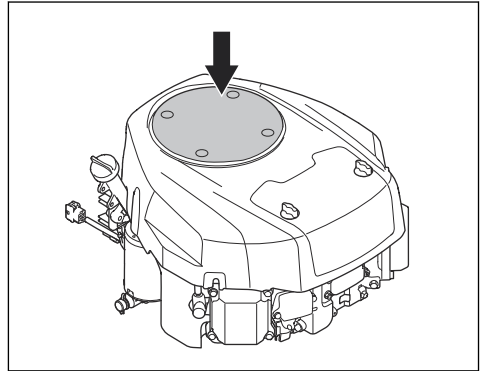

- Zkontrolujte vzduchový kanál na vnitřním povrchu krytu motoru. Zkontrolujte, zda je vzduchový kanál čistý a neodírá se o přívod studeného vzduchu.

Demontáž krytu

Otevření krytu motoru

1. Sklopte sedadlo dopředu.
2. Uvolněte sponu na krytu motoru pomocí nástroje připevněného ke klíčku zapalování.

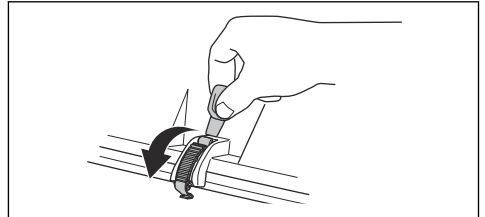

3. Vyklopte kryt motoru směrem dozadu.

Demontáž a montáž krytu vzduchového filtru

1. Otočte 2 knoflíky o ¼ otáčky proti směru hodinových ručiček.

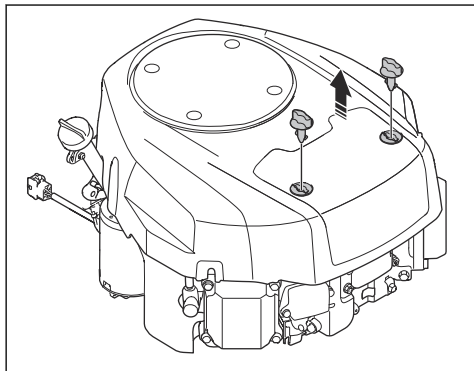

2. Demontujte kryt vzduchového filtru.
3. Montáž proveďte v opačném pořadí.

Demontáž předního krytu

1. Uvolněte sponu na předním krytu pomocí nástroje připevněného ke klíčku zapalování.

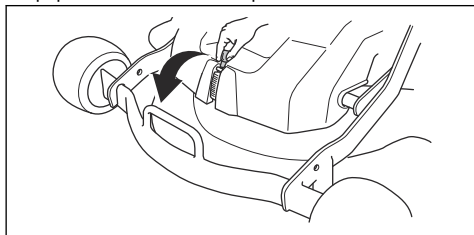

2. Zvedněte přední kryt.

Odmontování pravé opěrky nohy

1. Otočte knoflík na pedálu pro pohyb vzad (A) a sejměte jej.
2. Vyšroubujte 3 šrouby (B) a sejměte opěrku nohy.

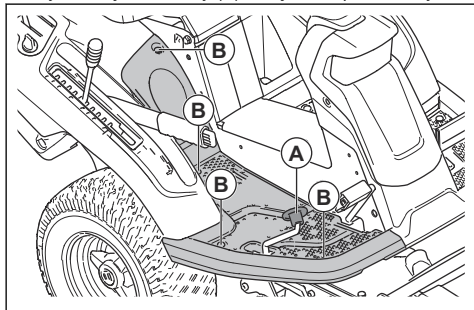

Demontáž levé opěrky nohy

- Vyšroubujte 4 šrouby a sejměte opěrku nohy.

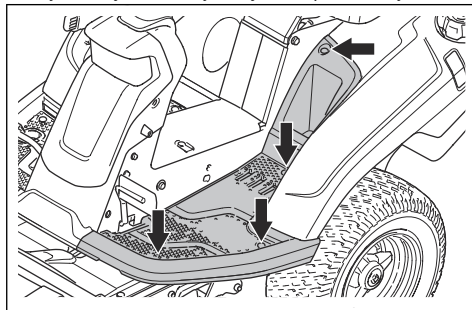

Kontrola lanek řízení

Napnutí lanek řízení se může časem snížit. To způsobí změnu chování řízení.

Prohlédněte a seřídte lanka řízení následujícím způsobem:

1. Lanka řízení jsou správně napnutá, pokud jimi můžete ručně pohnout o 5 mm nahoru a dolů v drážce na objímce řízení.

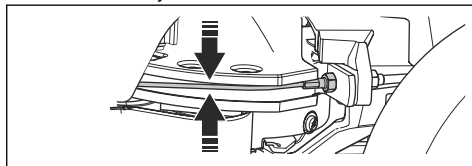

2. Pokud jsou lanka příliš volná, nechte je seřídit v autorizovaném servisu Husqvarna.

Kontrola parkovací brzdy

1. Zaparkujte výrobek na tvrdém povrchu se sklonem nejvýše 10°.

Povšimněte si: Při kontrole parkovací brzdy neparkujte na travnatém svahu.

2. Sešlápněte pedál parkovací brzdy (1).
3. Držte stisknuté pojistné tlačítko (2) a uvolněte parkovací pedál.

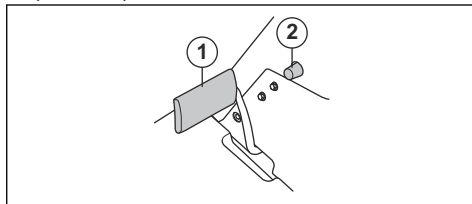

4. Pokud se výrobek začne pohybovat, obraťte se na autorizovaný servis Husqvarna a požádejte o seřízení parkovací brzdy.

5. Opětovným sešlápnutím a uvolněním pedálu parkovací brzdy uvolníte parkovací brzdu.

Výměna palivového filtru

1. Otevřením krytu motoru získáte přístup k palivovému filtru.
2. Stlačte hadici palivové nádrže, aby se zabránilo úniku.
3. Pomocí rovných kleští sejměte hadicové svorky z palivového filtru.

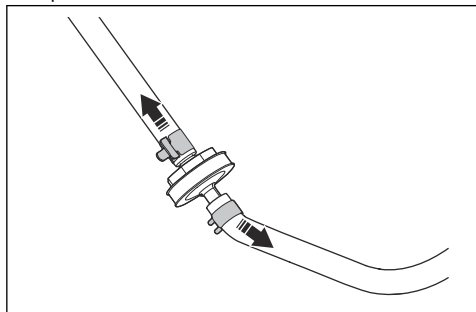

4. Vytáhněte palivový filtr z konce hadic. Může uniknout malé množství paliva.
5. Zatlačte nový palivový filtr do konců hadic. Naneste kapalný čisticí prostředek na konce palivového filtru, aby se usnadnilo připojení.
6. Zatlačte hadicové svorky proti palivovému filtru.

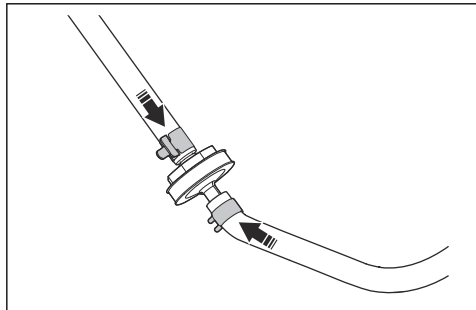

Demontáž a montáž vzduchového filtru

1. Demontujte kryt vzduchového filtru. Další informace jsou uvedeny v části *Demontáž a montáž krytu vzduchového filtru na strani 20*.

2. Opatrně demontujte vzduchový filtr.

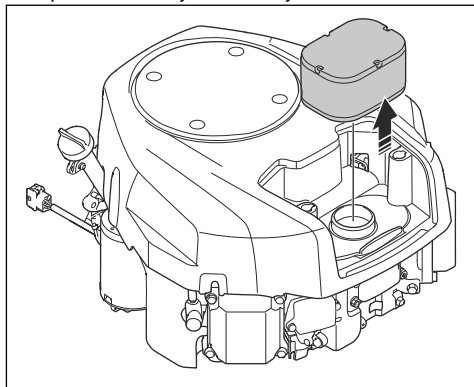

3. Vyčistěte a prohlédněte vzduchový filtr.
4. Montáž proveďte v opačném pořadí.

Kontrola a výměna zapalovací svíčky

1. Otevřete kryt motoru.
2. Demontujte zapalovací svíčku a vyčistěte okolí zapalovací svíčky.
3. Odmontujte zapalovací svíčku pomocí klíče na zapalovací svíčky.
4. Zkontrolujte zapalovací svíčku. Pokud jsou elektrody spálené nebo jsou na izolaci praskliny či jiné známky poškození, vyměňte svíčku. Není-li zapalovací svíčka poškozená, vyčistěte ji ocelovým kartáčem.
5. Změřte vzdálenost elektrod a v případě potřeby ji upravte. Viz část *Technické údaje na strani 33*.

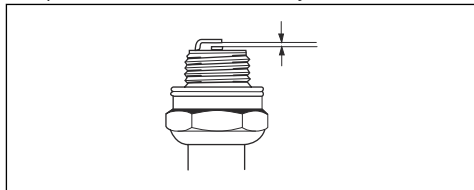

6. Vzdálenost lze nastavit ohnutím postranní elektrody.
7. Instalujte zapalovací svíčku zpět a šroubujte ji rukou, dokud se nedotkne sedla zapalovací svíčky.
8. Utáhněte zapalovací svíčku klíčem na zapalovací svíčky tak, aby se stlačila podložka.
9. Poté dotáhněte použitou zapalovací svíčku ještě o $\frac{1}{8}$ otáčky a novou zapalovací svíčku o $\frac{1}{4}$ otáčky.



VAROVÁNÍ: Nesprávně dotažená svíčka může způsobit poškození motoru.

10. Připojte koncovku kabelu zapalovací svíčky.



VAROVÁNÍ: Nestartujte motor, pokud je vyjmutá zapalovací svíčka nebo odpojený kabel zapalování.

Výměna hlavní pojistky

Přepálenou pojistku lze identifikovat podle spáleného konektoru.

1. Otevřete kryt motoru. Hlavní pojistka se nachází v držáku před baterií.
2. Vytáhněte pojistku z držáku.

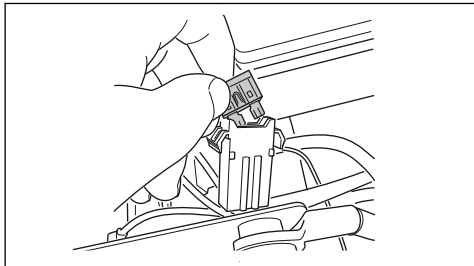

3. Nahrďte přepálenou pojistku novou pojistkou stejného typu (plochý kolík, 15 A).
4. Namontujte kryty.

Pokud se pojistka krátce po výměně znovu přepálí, obvod je pravděpodobně zkratovaný. Před opětovným použitím výrobku vyřešte problém se zkratem. Obrat'te se na schválený servis.

Výměna prasklé žárovky

Pouze pro modely R 216T AWD a R 216TC AWD.

1. Vyšroubujte 2 šrouby a sejměte kryt žárovky.

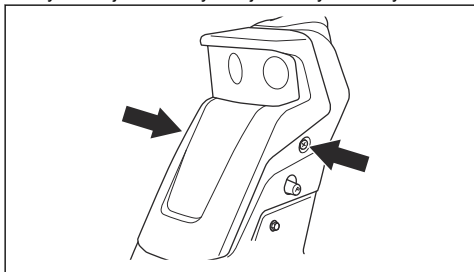

2. Odpojte kabely z prasklé žárovky.

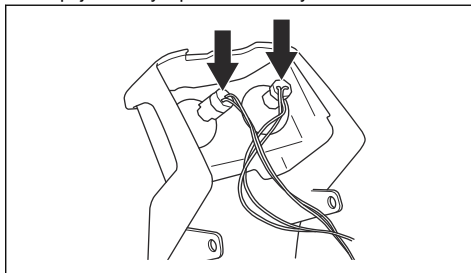

3. Opatrně zamáčkněte zajišťovací mechanismus a nakloňte lampu, abyste ji mohli vyjmout z držáků.

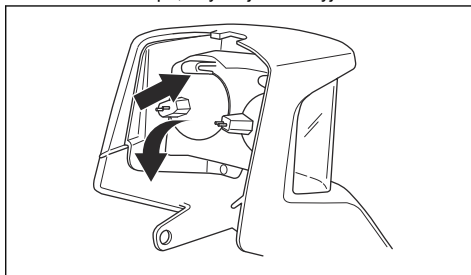

4. Vložte novou žárovku do dolního otvoru v pouzdře žárovky. Použijte typ žárovky uvedený v části *Technické údaje na strani 33*.

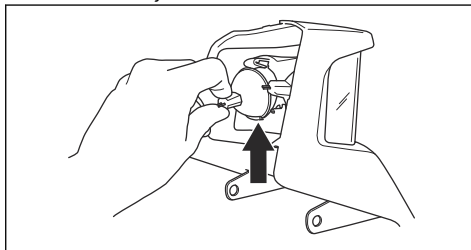

5. Zatačte žárovku do zajišťovacího mechanismu.

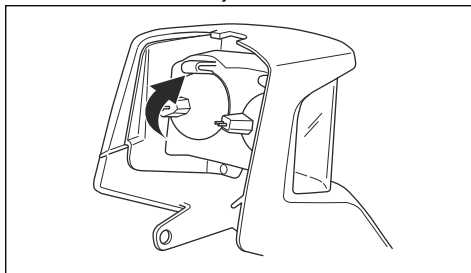

6. Umístěte spodní stranu krytu žárovky do otvorů ve sloupku řízení.

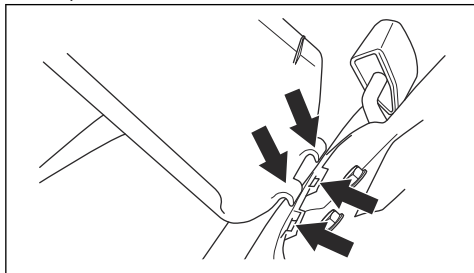

7. Připojte kabely k nové žárovce.

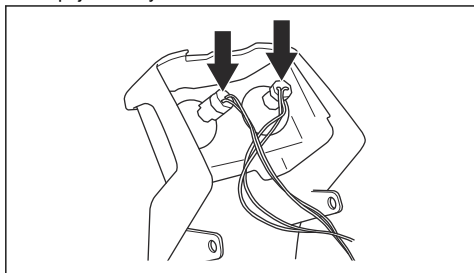

8. Namontujte kryt žárovky a dotáhněte šrouby.

Nabití baterie

- Pokud je baterie tak slabá, že není možné spustit motor, nabijte baterii.
- Používejte standardní nabíječku baterií.



VAROVÁNÍ: Nepoužívejte rychlonabíječky nebo startovací boxy. To by mohlo vést k poškození elektrického systému výrobku.

- Před nastartováním motoru nabíječku vždy odpojte.

Nouzové spuštění motoru

Pokud je baterie tak slabá, že není možné spustit motor, můžete pomoci startovacích kabelů provést nouzové nastartování motoru. Tento výrobek využívá 12V systém se záporným uzemněním. Výrobek, který použijete k nouzovému startování, musí mít také 12V systém se záporným uzemněním.

Připojení startovacích kabelů



VÝSTRAHA: Nebezpečí výbuchu kvůli výbušným plynům vycházejícím z baterie. Nepřipojujte zápornou svorku plně nabitě baterie k záporné svorce slabé baterie nebo do její blízkosti.



VAROVÁNÍ: Nepoužívejte baterii výrobku ke startování jiných vozidel.

1. Sejměte kryt motoru.
2. Sejměte kryt ze skříně baterie.
3. Připojte jeden konec červeného kabelu ke Kladné svorce (+) slabé baterie (A).

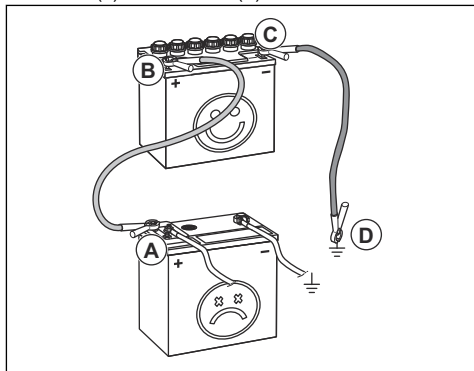

4. Připojte druhý konec červeného kabelu ke Kladné svorce (+) plně nabitě baterie (B).



VÝSTRAHA: Zamezte zkratku konců červeného kabelu s podvozkem.

5. Připojte jeden konec černého kabelu k Záporné svorce (-) plně nabitě baterie (C).
6. Připojte druhý konec černého kabelu ke KOSTŘE (D) z dosahu palivové nádrže a baterie.
7. Namontujte kryty.

Odpojení startovacích kabelů

Povšimněte si: Odpojte startovací kabely v opačném pořadí jejich připojení.

1. Odpojte ČERNÝ kabel od podvozku.
2. Odpojte ČERNÝ kabel od plně nabitě baterie.
3. Odpojte ČERVENÝ kabel od 2 baterií.

Tlaky v pneumatikách

Správný tlak v pneumatikách je 60 kPa (0,6 baru / 8,5 psi) u všech 4 pneumatik.

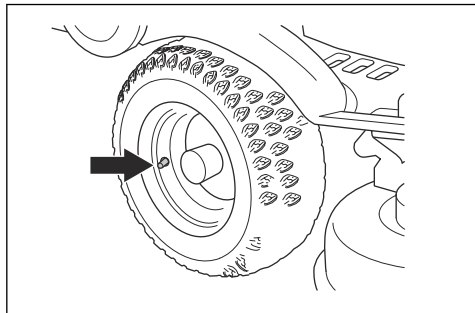

Uvedení žacího ústrojí do servisní polohy



VÝSTRAHA: Napínací pružina hnacího řemene může prasknout a způsobit zranění. Používejte ochranné brýle.

1. Proveďte kroky 1–9 uvedené v části *Demontáž a montáž žacího ústrojí na strani 11*.
2. Podržte přední okraj žacího ústrojí oběma rukama a tahejte ven, dokud se nezastaví.

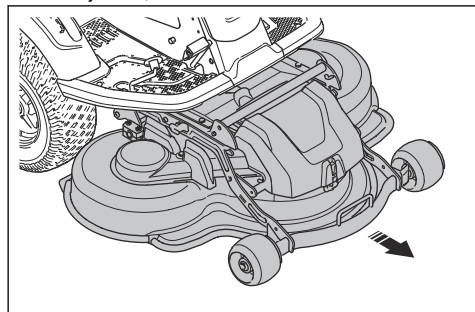

3. Zvedněte žací ústrojí do svislé polohy, dokud neuslyšíte cvaknutí. Žací ústrojí se automaticky zajistí ve svislé poloze.

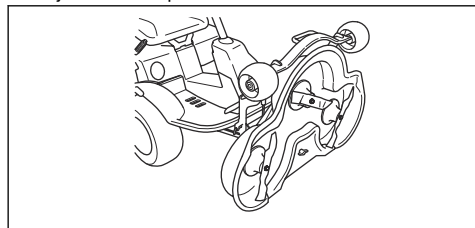

Uvedení žacího ústrojí do sekací polohy

1. Podržte přední okraj žacího ústrojí levou rukou.
2. Uvolněte pojistku pravou rukou.

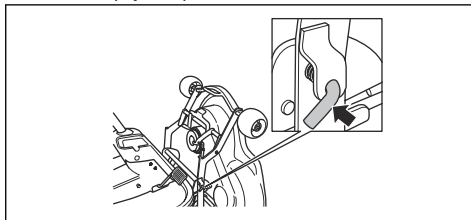

3. Sklopte žací ústrojí a zatlačte jej nadoraz.

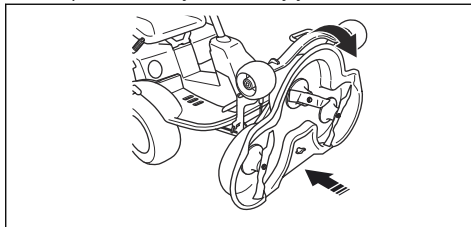

4. Zvedněte podpěru výšky sečení (A) z držáku podpěry a vložte ji do otvoru.

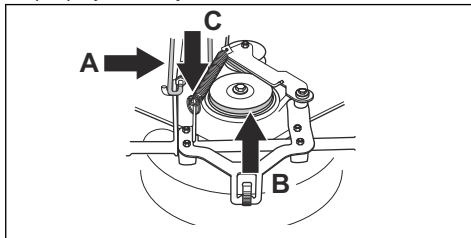

5. Umístěte hnací řemen (B) na místo.

Povšimněte si: Informace o poloze hnacího řemenu naleznete na vnitřní straně krytu žacího ústrojí.

6. Namontujte napínací pružinu (C) zpět na místo, aby se napnul hnací řemen.
7. Namontujte přední kryt.
8. Posuňte páku pro nastavení výšky sečení ze servisní polohy do jedné z poloh označených číslem.

Kontrola a seřízení tlaku žacího ústrojí na zem

Správný tlak na zem zajišťuje pohyb žací plošiny po povrchu. Nesmí být ale příliš velký.

1. Zkontrolujte, zda je tlak vzduchu v pneumatikách 60 kPa (0,6 baru, 9,0 psi).
2. Zaparkujte výrobek na rovné ploše.

3. Spustíte žací ústrojí do sekací polohy.
4. Vložte osobní váhu pod přední okraj žacího ústrojí.

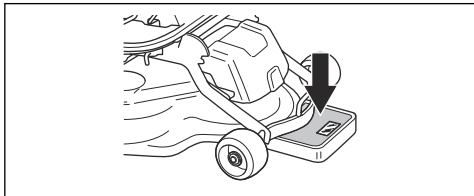

5. Aby bylo zajištěno, že nebude na opěrná kola působit žádné zatížení, vložte dřevěný špalek mezi rám a osobní váhu.
6. Tlak na zem nastavíte tak, že otočíte seřizovacími šrouby, které se nachází pod předními koly na pravé a levé straně.
7. Otočte šroubem doleva nebo doprava, dokud nebude tlak na zemi mezi 12 a 15 kg.

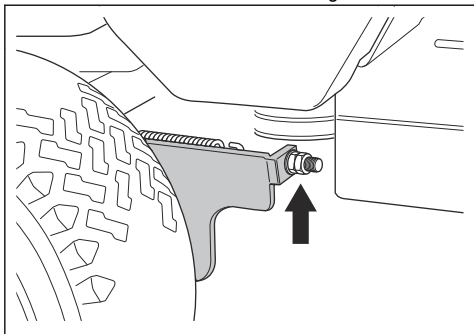

Kontrola rovnoběžnosti žacího ústrojí

1. Zkontrolujte, zda je tlak vzduchu v pneumatikách 60 kPa (0,6 baru, 9,0 psi).
2. Zaparkujte výrobek na rovné ploše.
3. Spustíte žací ústrojí do sekací polohy.
4. Nastavte páku pro nastavení výšky sečení do střední polohy.
5. Změřte vzdálenost mezi zemí a předním a zadním okrajem žacího ústrojí. Zajistěte, aby byl zadní okraj 4 až 6 mm (1/5") výše než přední okraj.

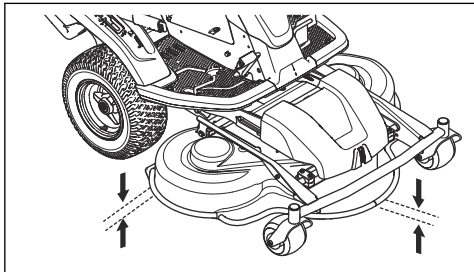

Seřízení rovnoběžnosti žacího ústrojí

1. Odmontujte přední kryt a pravou opěrku nohy.
2. Odšroubujte šrouby, které přidrží kryt řemene, a odmontujte kryt řemene.

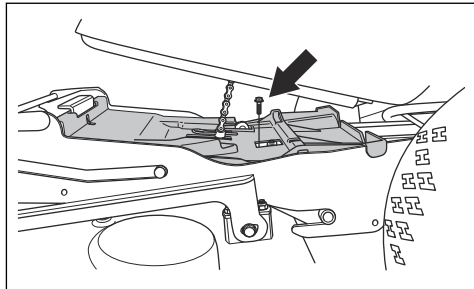

3. Povolte matice na zvedací podpěře.

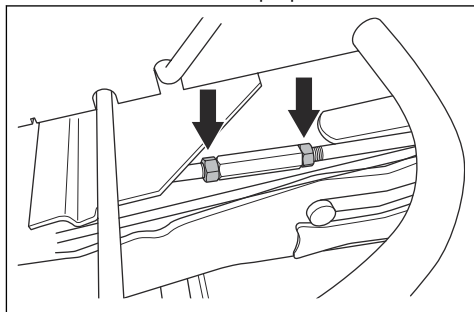

4. Otočte zvedací podpěru na stojan nebo ji zkratíte. Vysunutím stojanu zvednete zadní okraj krytu. Zkrácením stojanu snížíte zadní okraj krytu.

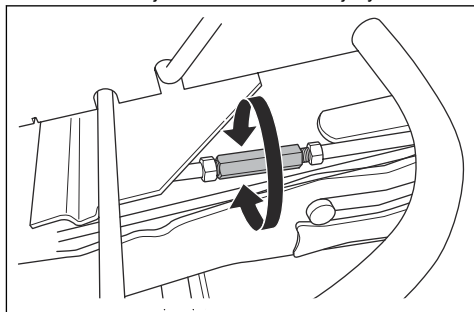

5. Po provedení seřízení utáhněte matice zvedací podpěry.
6. Zkontrolujte rovnoběžnost. Další informace naleznete v části *Kontrola rovnoběžnosti žacího ústrojí na strani 25*.
7. Namontujte kryt řemene a utáhněte šrouby.
8. Namontujte pravou opěrku nohy a přední kryt.

Demontáž ucpávky BioClip

- Demontáží ucpávky BioClip změníte režim žacího ústrojí Combi ze sečení s funkcí BioClip na zadní výhoz trávy.

Demontáž ucpávky BioClip na žacím ústrojí Combi 103

- Uvedte žací ústrojí do servisní polohy.
- Odšroubujte 3 šrouby, které přidrží ucpávku BioClip, a vyjměte ucpávku.

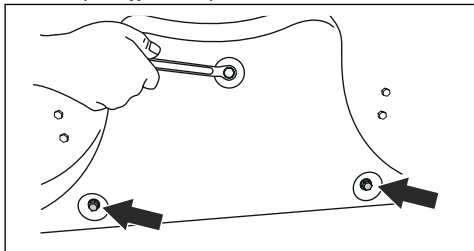

- Upevněte 3 šrouby M8x15 mm do otvorů pro šrouby ucpávky BioClip, aby se zabránilo poškození závítů.
- Uvedte žací ústrojí zpět do sekací polohy.
- Ucpávku BioClip instalujte v opačném pořadí.

Demontáž ucpávky BioClip na žacím ústrojí Combi 94

- Uvedte žací ústrojí do servisní polohy.
- Odšroubujte 3 šrouby, které přidrží ucpávku BioClip, a vyjměte ucpávku.

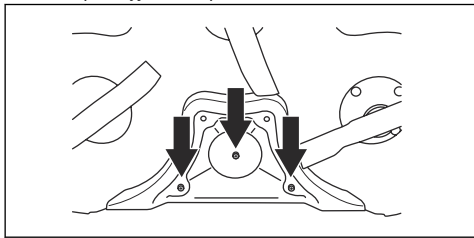

- Uvedte žací ústrojí zpět do sekací polohy.
- Ucpávku BioClip instalujte v opačném pořadí.

Kontrola nožů



VAROVÁNÍ: Poškozené nebo nesprávně vyvážené nože mohou způsobit poškození výrobku. Vyměňte poškozené nože. Obratě se na autorizovaný servis Husqvarna a požádejte o naostření a vyvážení tupých nožů.

- Uvedte žací ústrojí do servisní polohy.

- Prohlédněte nože a zkontrolujte, zda nejsou poškozené; v případě potřeby je naostřete.

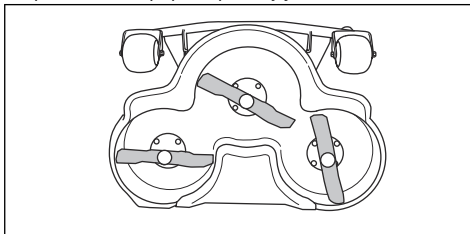

- Dotáhněte šrouby nožů utahovacím momentem 45–50 Nm.

Výměna nožů

- Uvedte žací ústrojí do servisní polohy.
- Zajistěte nůž dřevěným špalíkem (A).

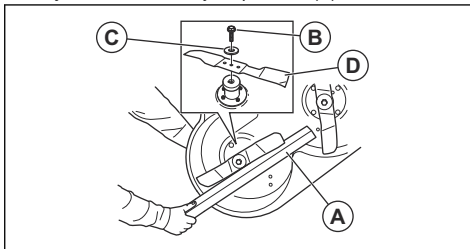

- Uvolněte a demontujte šroub nože (B), podložky (C) a nůž (D).
- Namontujte nový nůž se zahnutými konci ve směru žacího ústrojí.



VÝSTRAHA: Nesprávný typ nožů může způsobit odmrštění předmětů od žacího ústrojí a vážné zranění. Používejte pouze nože uvedené v části *Technické údaje na strani 33*.

- Namontujte nůž, podložku a šroub. Dotáhněte šroub momentem 45–50 Nm.

Kontrola hladiny motorového oleje

- Zaparkujte výrobek na rovné ploše a vypněte motor.
- Otevřete kryt motoru.

3. Povolte olejovou měрку a vytáhněte ji.

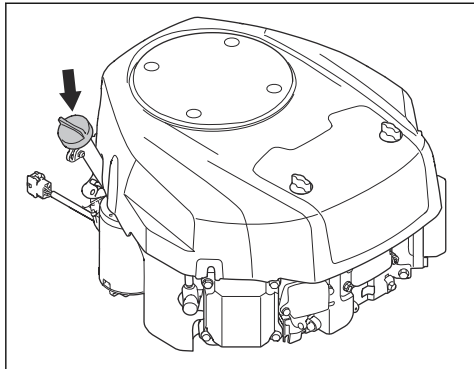

4. Setřete olej z olejové měřky.
 5. Vložte olejovou měřku zpět dovnitř a utáhněte ji.
 6. Povolte a vytáhněte olejovou měřku a odečtěte hladinu oleje.
 7. Hladina oleje musí být mezi značkami na měřce. Pokud je hladina blízko značky ADD (Doplnit), doplňte olej po značku FULL (Plná).

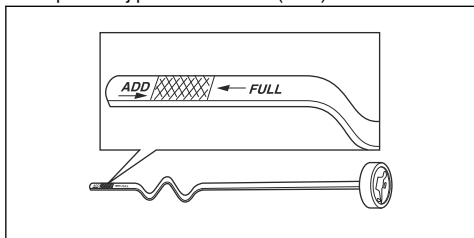

8. Doplňte olej otvorem, ve kterém je instalována olejová měřka. Olej doplňujte pomalu.

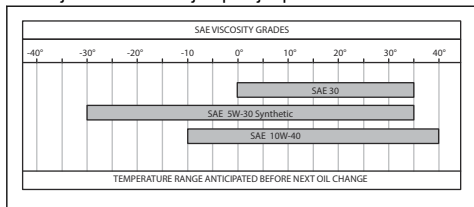

Povšimněte si: Typy motorového oleje, které doporučujeme, naleznete v části *Technické údaje na strani 33*.

9. Před nastartováním motoru řádně utáhněte olejovou měřku. Nastartujte motor a nechte jej asi 30 sekund běžet na volnoběžné otáčky. Vypněte motor. Počkejte 30 sekund a znovu zkontrolujte hladinu oleje.

Výměna motorového oleje a olejového filtru

Když je motor studený, spusťte před vypuštěním motorového oleje motor na 1–2 minuty. Tím se motorový olej zahřeje a rychleji se vypustí.



VÝSTRAHA: Před vypuštěním motorového oleje nechte motor nejméně 1–2 minuty vypnutý. Motorový olej je velmi horký a může způsobit popáleniny. Před vypuštěním nechte motorový olej vychladnout.



VÝSTRAHA: Pokud se polijete motorovým olejem, omyjte zasažené místo mýdlem a vodou.

1. Pod vypouštěcí zátku oleje umístěte nádobu.
2. Otevřete plastový uzávěr na konci vypouštěcí zátky oleje.

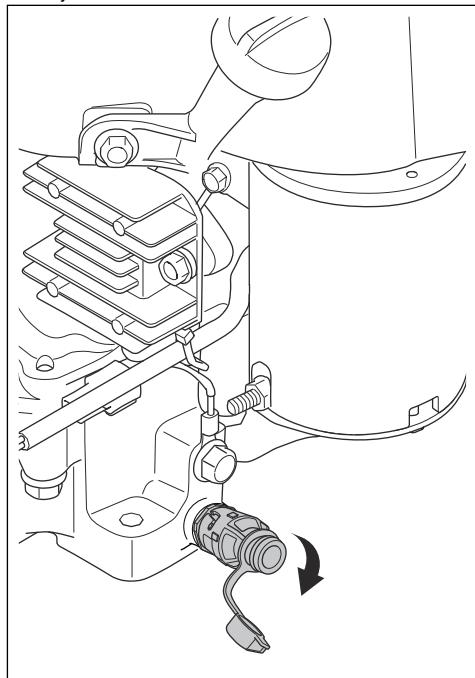

3. Připevňte plastovou hadici na konec vypouštěcí zátky oleje pro prevenci rozlití oleje.

4. Vypouštěcí zátku oleje otevřete jejím otočením proti směru hodinových ručiček a zatažením.

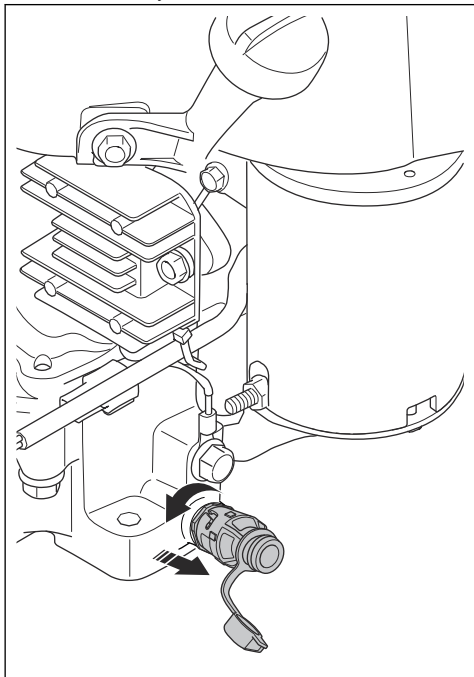

5. Vyměňte olejovou měrku.
6. Nechte olej vytéct do nádoby.
7. Namontujte vypouštěcí zátku oleje.
8. Vypouštěcí zátku oleje otevřete jejím zatlačením dovnitř a otočením ve směru hodinových ručiček.
9. Sejměte plastovou hadici a na vypouštěcí zátku oleje nasadte uzávěr.
10. Olejový filtr odšroubujte otáčením proti směru hodinových ručiček.

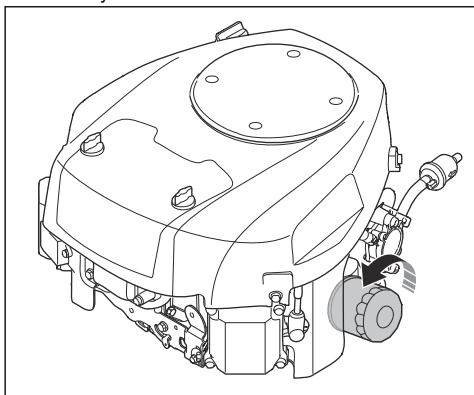

11. Mírně promažte olejem pryžové těsnění na novém olejovém filtru.
12. Rukou otáčejte olejovým filtrem ve směru hodinových ručiček, dokud nebude pryžové těsnění na místě, a poté filtr dotáhněte o další půl otáčky.
13. Doplněte olej otvorem pro olejovou měrku. Olej doplňujte pomalu. Typy motorového oleje, které doporučujeme, naleznete v části *Technické údaje na strani 33*.

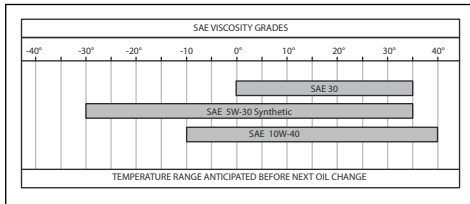

14. Spusťte motor a nechte jej běžet na volnoběžné otáčky po dobu 3 minut.
15. Vypněte motor a ujistěte se, že nedochází k úniku.
16. Doplněte olej, aby se kompenzoval olej v novém olejovém filtru.

Kontrola hladiny převodového oleje

Povšimněte si: Převodový olej kontrolujte, když je převodovka studená.

1. Zaparkujte výrobek na vodorovné ploše.
2. Odšroubujte šrouby, jeden na každé straně, a sejměte kryt převodovky.

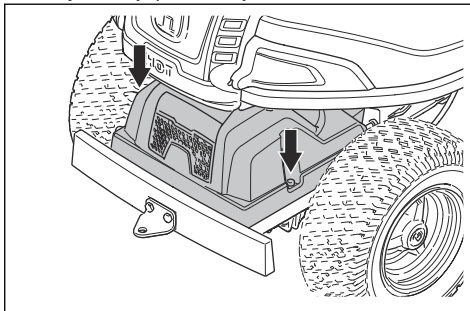

3. Zkontrolujte, zda je hladina oleje v nádrži převodového oleje mezi 2 vodorovnými ryskami v nádrži.

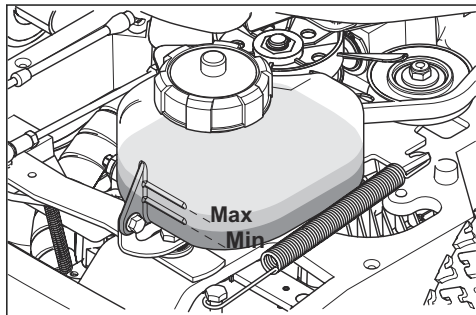

4. Pokud je hladina oleje pod dolní ryskou, doplňte olej. Hladina však nesmí být nad horní ryskou. Doporučený olej naleznete v části *Technické údaje na strani 33*.

Mazání napínače řemene

Napínač řemene musí být pravidelně mazán pomocí kvalitního maziva na bázi sulfidu molybdeničitého.

1. Sejměte kryty řemenice motoru.

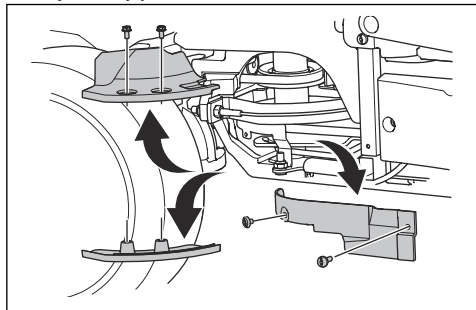

VAROVÁNÍ: Nepomíchejte šrouby.

Přední šrouby krytů řemenice motoru jsou delší než zadní šrouby krytů řemenice motoru. Dlouhý šroub v nesprávném závitu může výrobek poškodit.

2. Mazání proveďte pomocí mazací pistole přes maznici na pravé straně pod dolní řemenicí. Napínač promažte tak, až mazivo začne vytékat zadní stranou maznice.

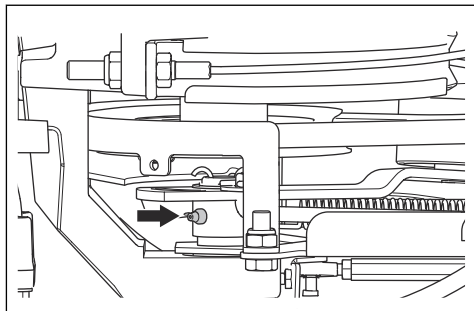

3. Nasadte kryty řemenice motoru.

Odstraňování problémů

Tabulka řešení problémů

Pokud nedokážete najít řešení problémů v tomto návodu k používání, obraťte se na servis Husqvarna.

Problém	Příčina
Startér neprotáčí motor.	Není aktivovaná parkovací brzda. Viz část <i>Aktivace a deaktivace parkovací brzdy na strani 15.</i>
	Zvedací páka pro žací ústrojí je v sekací poloze. Viz část <i>Zvednutí a spuštění žacího ústrojí na strani 14.</i>
	Hlavní pojistka je spálená. Viz část <i>Výměna hlavní pojistky na strani 22.</i>
	Zámek zapalování je poškozený.
	Špatné propojení mezi kabelem a baterií. Viz část <i>Bezpečnostní pokyny týkající se baterií na strani 10.</i>
	Baterie je příliš slabá. Viz část <i>Nabití baterie na strani 23.</i>
	Startér je poškozený.
Motor nestartuje, když startér protáčí motor.	V palivové nádrži není palivo. Viz část <i>Doplňování paliva na strani 13.</i>
	Zapalovací svíčka je poškozená.
	Kabel zapalování je poškozený.
	V karburátoru nebo vedení paliva jsou nečistoty.
Motor neběží plynule.	Zapalovací svíčka je poškozená.
	Karburátor není správně seřízený.
	Vzduchový filtr je zanesený. Viz část <i>Demontáž a montáž vzduchového filtru na strani 21.</i>
	Ventil palivové nádrže je ucpaný.
	V karburátoru nebo vedení paliva jsou nečistoty.
Motor nemá výkon.	Vzduchový filtr je zanesený. Viz část <i>Demontáž a montáž vzduchového filtru na strani 21.</i>
	Zapalovací svíčka je poškozená.
	V karburátoru nebo vedení paliva jsou nečistoty.
	Lanko plynu je nesprávně seřízené.
Převodovka nemá dostatečný výkon.	Ucpaný přívod studeného vzduchu k převodovce nebo chladič žebra.
	Ventilátor na převodovce je poškozený.
	V převodovce není žádný olej nebo je hladina oleje příliš nízká. Viz část <i>Kontrola hladiny převodového oleje na strani 28.</i>
Baterie se nenabíjí.	Baterie je poškozená. Viz část <i>Bezpečnostní pokyny týkající se baterií na strani 10.</i>
	Je špatné připojení mezi konektory kabelů a vývody baterie. Viz část <i>Bezpečnostní pokyny týkající se baterií na strani 10.</i>
Vnitřní součásti výrobku vibrují.	Nože jsou povolené. Viz část <i>Kontrola nožů na strani 26.</i>
	Minimálně jeden nůž je nevyvážený. Viz část <i>Kontrola nožů na strani 26.</i>
	Motor je povolný.

Problém	Příčina
Výsledky sečení jsou neuspokojivé.	Nože jsou tupé. Viz část <i>Kontrola nožů na strani 26</i> .
	Tráva je dlouhá nebo mokrá. Viz část <i>Jak docílit dobrých výsledků sečení na strani 16</i> .
	Žací ústrojí je nakloněné.
	Žací ústrojí je ucpané trávou. Viz část <i>Čištění výrobku na strani 18</i> .
	Pneumatiky na levé a pravé straně mají jiný tlak. Viz část <i>Tlaky v pneumatikách na strani 24</i> .
	Výrobek je provozován příliš vysokou rychlostí. Viz část <i>Jak docílit dobrých výsledků sečení na strani 16</i> .
	Otáčky motoru jsou příliš nízké. Viz část <i>Jak docílit dobrých výsledků sečení na strani 16</i> .
	Hnací řemen prokluzuje.

Přeprava, skladování a likvidace

Přeprava

- Výrobek je těžký a může způsobit zranění rozdrčením částí těla. Při nakládání a vykládání výrobku na vozidlo nebo přívěs dbejte zvýšené opatrnosti.
- Výrobek nezdvíhejte. Převážní oka nejsou schválenými zvedacími body a lze je používat pouze k bezpečnému připevnění výrobku k přívěsu.
- Při přepravě výrobku používejte schválený přívěs.
- Před přepravou výrobku na přívěsu po silnici se řádně obeznamte s místním silničními předpisy.

Bezpečné upevnění výrobku na přívěs před přepravou



VÝSTRAHA: Parkovací brzda není dostačující k zajištění výrobku během přepravy. Připevněte výrobek pevně k přívěsu.

Vybavení: 2 schválené napínací pásy a 4 klíny pod kola.

1. Aktivujte parkovací brzdu.
2. Upevněte napínací pásy okolo rámu nebo zadní části.
3. Upevněte napínací pásy ve směru zadní a přední části přívěsu, aby byl výrobek správně zajištěn.
4. Umístěte zarážky kol před a za zadní kola.

Tažení výrobku

Výrobek má hydrostatickou převodovku. Aby se zabránilo poškození převodovky, tahejte výrobek pouze na malé vzdálenosti pomalou rychlostí.

Před tažením výrobku odpojte převodovku. Další informace naleznete v části *Zapojení a odpojení systému pohonu na strani 13*.

Skladování

Na konci sezóny a před uskladněním na dobu delší než 30 dní připravte výrobek k uskladnění. Když necháte v palivové nádrži palivo déle než 30 dní, mohou lepkavé usazeniny ucpat karburátor. To může negativně ovlivňovat správnou činnost motoru.

Aby se zabránilo lepkavým usazeninám při skladování, přidejte stabilizátor. Při použití alkylátového benzínu není nutné používat stabilizátor. Používáte-li standardní benzín, nezačínajte používat alkylátový benzín. Citlivé pryžové součásti mohou ztvrdnout. Stabilizátor přidejte do paliva v nádrži nebo v kanystru používaném ke skladování paliva. Vždy použijte míscí poměry stanovené výrobcem. Po přidání stabilizátoru nechte motor běžet 10 minut, aby se dostal do karburátoru.



VÝSTRAHA: Je-li v nádrži palivo, neskladujte stroj v uzavřených nebo špatně větraných prostorech. Hrozí nebezpečí požáru, pokud se výpary paliva dostanou do kontaktu s otevřeným ohněm, jiskrami nebo zapalovacím plamínkem, který se vyskytuje například u karmy, zásobníku horké vody, sušičky atd.



VÝSTRAHA: Odstraňte z výrobku trávu, listí a další hořlavé materiály, aby se snížilo nebezpečí požáru. Před uložením

do skladovacího prostoru nechte výrobek vychladnout.

- Vyčistěte výrobek, viz *Čištění výrobku na straní 18*. Opravte poškozený lak, aby se zabránilo korozi.
- Prohlédněte výrobek ohledně opotřebených a poškozených součástí a dotáhněte povolené šrouby a matice.
- Vyměňte baterii. Vyčistěte baterii, nabijte ji a během skladování ji udržujte v chladu.
- Vyměňte motorový olej a zlikvidujte vyjetý olej.
- Vyprázdněte palivovou nádrž. Nastartujte motor a nechte jej běžet, dokud se nespotřebuje zbývající palivo v karburátoru.

Povšimněte si: Pokud jste přidali stabilizátor, nevyprazdňujte palivovou nádrž ani karburátor.

- Vyměňte svíčky a do každého válce nalijte asi polévkovou lžíci motorového oleje. Ručně otočte hřídel motoru, aby se olej rozprostřel ve válci a instalujte zpět svíčky.
- Promažte všechny maznice, spoje a osy.
- Výrobek skladujte na čistém a suchém místě a jako dodatečnou ochranu jej přikryjte.
- U prodejce je k dostání kryt na ochranu výrobku během skladování a přepravy.

Likvidace

- Chemikálie mohou být nebezpečné a nesmí být vypouštěny do půdy. Vždy odevzdejte použité chemikálie v servisním středisku nebo příslušném sběrném místě.
- Když je výrobek opotřebený, odvezte jej prodejci nebo do příslušného sběrného místa.
- Olej, olejové filtry, palivo a baterie mohou mít negativní vliv na životní prostředí. Dodržujte místní požadavky ohledně recyklace a platné předpisy.
- Nelikvidujte baterii v rámci domovního odpadu.
- Odešlete baterii do autorizovaného servisu Husqvarna nebo ji odevzdejte na sběrném místě pro použité baterie.

Technické údaje

Technické údaje

	R 214T	R 214TC	R 214TC Com- fort Edition*	R 216T AWD	R 216TC AWD
Rozměry	Další informace jsou uvedeny v části <i>Rozměry výrobku na strani 36.</i>				
Hmotnost bez žacího ústrojí, s prázdnými nádržemi, kg	207	207	208	225	225
Hmotnost včetně žacího ústrojí Combi 94, s prázdnými nádržemi, kg	243	243	244	261	261
Hmotnost včetně žacího ústrojí Combi 103, s prázdnými nádržemi, kg	250	250	251	268	268
Rozměry pneumatik	170/60-8	170/60-8	170/60-8	170/60-8	170/60-8
Tlak v pneumatikách, zadní – přední, kPa / bar / PSI	60 / 0,6 / 8,5	60 / 0,6 / 8,5	60 / 0,6 / 8,5	60 / 0,6 / 8,5	170/60-8
Max. sklon, stupně	10	10	10	10	10
Max. hmotnost vlečeného zařízení při sklonu 10°, kg	110	110	110	110	110
Max. povolená svislá síla na tažnou tyč, N/kg	250/25	250/25	250/25	250/25	250/25
Max. povolená vodorovná síla na tažnou tyč, N/kg	190/19	190/19	190/19	190/19	190/19
Motor					
Značka/model	Husqvarna HV586AE	Husqvarna HV586AE	Husqvarna HV586AE	Husqvarna HV586AE	Husqvarna HV586AE
Jmenovitý výkon motoru, kW ⁵	12	12	12	12	12

⁵ Uvedený jmenovitý výkon motoru je průměrný čistý výkon (při specifikovaných ot/min) typického motoru pro model motoru měřený podle normy SAE J1349/ISO1585. Sériové vyráběné motory se od této hodnoty mohou lišit. Skutečný výstupní výkon motoru instalovaného na konečném výrobku závisí na provozních otáčkách, povětrnostních podmínkách a dalších hodnotách.

	R 214T	R 214TC	R 214TC Com- fort Edition*	R 216T AWD	R 216TC AWD
Zdvihový objem, cm ³	586	586	586	586	586
Max. otáčky motoru, ot/min	2900 ± 100	2900 ± 100	2900 ± 100	2900 ± 100	2900 ± 100
Max. rychlost dopředu, km/h	9	9	9	9	9
Max. rychlost dozadu, km/h	6	6	6	6	6
Palivo, min. oktanové číslo, bezolovnaté	91	91	91	91	91
Objem nádrže, litry	12	12	12	12	12
Motorový olej ⁶	Husqvarna SAE 30, Husqvarna SAE 5W-30 Synthetic, Husqvarna SAE 10W-40	Husqvarna SAE 30, Husqvarna SAE 5W-30 Synthetic, Husqvarna SAE 10W-40	Husqvarna SAE 30, Husqvarna SAE 5W-30 Synthetic, Husqvarna SAE 10W-40	Husqvarna SAE 30, Husqvarna SAE 5W-30 Synthetic, Husqvarna SAE 10W-40	Husqvarna SAE 30, Husqvarna SAE 5W-30 Synthetic, Husqvarna SAE 10W-40
Objem oleje včetně filtru, litry	1,7	1,7	1,7	1,7	1,7
Objem oleje bez filtru, litry	1,6	1,6	1,6	1,6	1,6
Startér	Elektrický startér 12 V	Elektrický startér 12 V	Elektrický startér 12 V	Elektrický startér 12 V	Elektrický startér 12 V
Převodovka					
Značka	Tuff Torq	Tuff Torq	Tuff Torq	Tuff Torq	Tuff Torq
Model	K46H	K46H	K46H	K574A/KTM10LB	K574A/KTM10LB
Olej, třída SF-CC ⁷	Husqvarna SAE 10W-30	Husqvarna SAE 10W-30	Husqvarna SAE 10W-30	Husqvarna SAE 10W-30	Husqvarna SAE 10W-30
Objem oleje, litry	2,1	2,1	2,1	5,6	5,6
Elektrický systém					
Typ	12 V, záporné uzemnění	12 V, záporné uzemnění	12 V, záporné uzemnění	12 V, záporné uzemnění	12 V, záporné uzemnění
Baterie	12 V, 24 Ah	12 V, 24 Ah	12 V, 24 Ah	12 V, 24 Ah	12 V, 24 Ah
Zapalovací svíčka	Husqvarna HQT-7	Husqvarna HQT-7	Husqvarna HQT-7	Husqvarna HQT-7	Husqvarna HQT-7

⁶ Používejte pouze motorový olej kvality API SJ nebo vyšší. Pokud použijete olej SAE-30 při teplotě nižší než +5 °C, hrozí nebezpečí nedostatečného promazání motoru. Může dojít k poškození motoru. Správný olej pro nízké teploty najdete v části *Výměna motorového oleje a olejového filtru na strani 27*. Podívejte se do tabulky viskozity v návodu k motoru (pokud je k dispozici) a vyberte nejlepší viskozitu podle předpokládané venkovní teploty.

⁷ Pro dosažení nejlepšího výkonu používejte převodový olej Husqvarna SAE 10W-30. Pokud olej Husqvarna není k dispozici, použijte olej 10W-30 STOU. Nová klasifikace je standard API GL-4.

	R 214T	R 214TC	R 214TC Com- fort Edition*	R 216T AWD	R 216TC AWD
Elektrodová vzdálenost, mm/ palce	0,75/0,030	0,75/0,030	0,75/0,030	0,75/0,030	0,75/0,030
Žárovky	-	-	-	Min. 350 lm, max. 6,5 W, 12 V CAP- BASE GU5.3	Min. 350 lm, max. 6,5 W, 12 V CAP- BASE GU5.3
Žací ústrojí					
Typ	Combi 94 (volitelné)	Combi 94 (součást balení)	Combi 94 (součást balení)	Combi 94 (volitelné)	Combi 94 (volitelné)
	Combi 103 (volitelné)	Combi 103 (volitelné)	Combi 103 (součást balení)	Combi 103 (volitelné)	Combi 103 (součást balení)
*POZNÁMKA! S výrobkem je dodáváno pouze jedno žací ústrojí.					

Žací ústrojí	Combi 94	Combi 103
Šířka sečení, mm	940	1030
Výška sečení, 10 poloh, mm	25–75	25–75
Hmotnost, kg	36	43
Emise hluku⁸		
Hladina akustického výkonu, změřená dB(A)	98	98
Hladina akustického výkonu, zaručená dB(A)	99	99
Hladiny hluku⁹		
Hladina akustického tlaku na sluch obsluhy, dB(A)	85	86
Úrovně vibrací¹⁰		
Hladina vibrací na volant, m/s ²	1,9	1,9
Hladina vibrací v sedadle, m/s ²	0,29	0,29
Nůž		
Délka nože, mm	358	388
Objednací číslo	579 65 25-10	504 18 82-10

⁸ Emise hluku do okolního prostředí měřené jako akustický výkon (L_{WA}) v souladu se směrnicí 2000/14/ES.

⁹ Hladina akustického tlaku měřená podle normy EN ISO 5395. Uváděná data pro hladinu akustického tlaku mají typickou statistickou odchylku (standardní odchylku) 1,2 dB(A).

¹⁰ Hladina vibrací měřená podle normy EN ISO 5395. Uváděná data pro hladinu vibrací mají typickou statistickou odchylku (standardní odchylku) 0,2 m/s² (volant) a 0,8 m/s² (sedadlo).



VÝSTRAHA: Použití žacího ústrojí, které není schváleno pro tento výrobek, může způsobit odmrštění předmětu vysokou

rychlostí a vážné zranění. Používejte pouze typy žacího ústrojí předepsané v tomto návodu k používání.

Rozměry výrobku

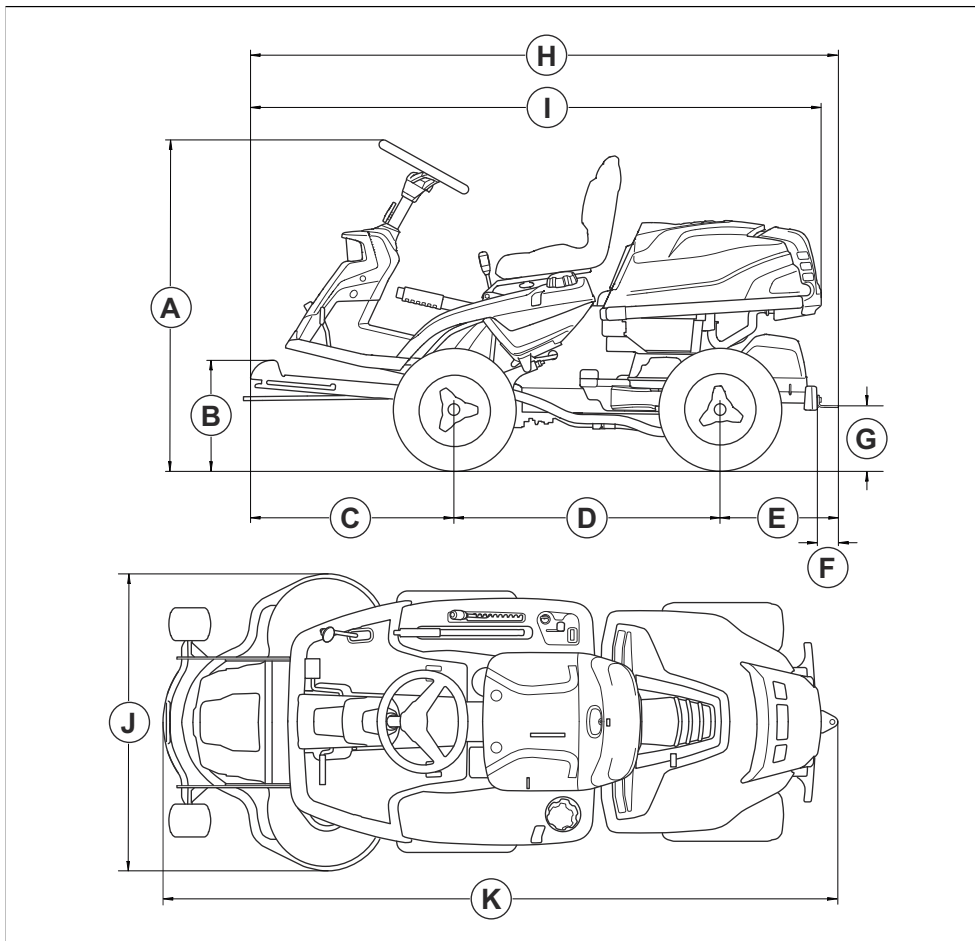

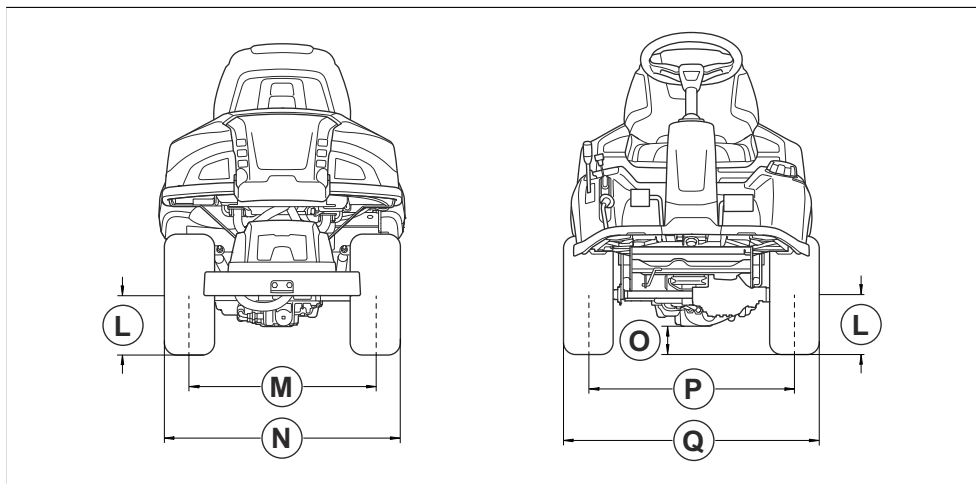

Rozměry, mm					
A	1131	G	217	L	205
B	372	H	1942	M	627
C	680	I	1884	N	799
D	887	J	Combi 94: 994	O	R 214T, R 214TC, R 214TC Comfort Edition: 125
E	374				R 216T AWD, R 216TC AWD: 95
F	70	K	227	P	711
				Q	883

Servis

Servis

Nechte provést roční kontrolu v autorizovaném servisu, aby bylo zajištěno, že bude výrobek fungovat bezpečně a bude v nejlepším stavu během sezóny, kdy se výrobek nejvíce používá. Nejlepší čas pro servis a generální opravu výrobku je období, kdy se výrobek málo používá.

Při zaslání objednávky na náhradní díly poskytněte informace o roku nákupu, modelu, typu a výrobním čísle.

Vždy používejte pouze originální náhradní díly.

Prohlášení o shodě

Prohlášení o shodě EU

Společnost **Husqvarna AB**, SE-561 82 Huskvarna,
Švédsko, tel.: +46-36-146500, na svou výhradní
odpovědnost prohlašuje, že výrobek:

Popis	Sekačka na trávu se sedící obsluhou
Značka	Husqvarna
Typ/Model	R 214T, R 214TC, R 214TC Comfort Edition, R 216T AWD, R 216TC AWD
Identifikace	Výrobní čísla od roku 2024 a dále

je zcela ve shodě s následujícími směrniciemi a předpisy
EU:

Směrnice/předpis	Popis
2006/42/ES	„o strojních zařízeních“
2014/30/EU	„o elektromagnetické kompatibilitě“
2000/14/ES	„týkající se emisí hluku do okolního prostředí“
2011/65/EU	„o omezení používání některých nebezpečných látek v elektrických a elektronických zařízeních“

a že byly použity následující normy nebo technické
specifikace: EN ISO 5395-1:2013+A1:2018, EN ISO
5395-3:2013+A1:2017+A2:2018, EN ISO 12100:2010,
EN ISO 14982:2009, EN IEC 63000:2018.

Oznámený subjekt: Společnost 0404, SMP Svensk
Maskinprovning AB, Box 4053, SE-904 03 Umeå,
Švédsko, rovněž ověřila shodu s přílohou V směrnice
Evropského parlamentu a Rady 2000/14/ES.

Informace o emisích hluku najdete v části *Technické
údaje na strani 33*.

Huskvarna, 2024–12-30



Claes Losdal, Development Manager/Garden Products
(ředitel vývoje zahradního sortimentu), Husqvarna AB

Osoba odpovědná za technickou dokumentaci



TARTALOMJEGYZÉK

Bevezető.....	39	Hibaelhárítás.....	68
Biztonság.....	43	Szállítás, tárolás és ártalmatlanítás.....	69
Összeszerelés.....	49	Műszaki adatok.....	71
Üzemeltetés.....	50	Szervizelés.....	75
Karbantartás.....	54	Megfelelőségi nyilatkozat.....	76

Bevezető

Szállítás előtti ellenőrzés és termékszámok

a kereskedőtől a szállítás előtti ellenőrzésre vonatkozó dokumentum aláírt példányát.

Megjegyzés: A terméken szállítás előtti ellenőrzést végeztek. Ügyeljen arra, hogy kézhez kapja

Szervizműhely kapcsolattartási adatai:	
Ez a kezelői kézikönyv az alábbi termékszámú/sorozatszámú termék tartozéka:	
	/
Motor:	
Sebességváltó:	

Termékleírás

A(z) R 214T, R 214TC, R 214TC Comfort Edition, R 216T AWD és R 216TC AWD típusok fűnyírótraktorok. Az előremeneti és hátrameneti pedálok segítségével a kezelő fokozatmentesen állíthatja be a sebességet. A(z) R 216T AWD és R 216TC AWD modellek összkerék-meghajtásúak (AWD). A(z) R 214T, R 214TC, R 214TC Comfort Edition, R 216T AWD és R 216TC AWD modelleket BioClip funkcióval ellátott Combi vágóasztalokkal használják.

Rendeltetésszerű használat

A terméket lakóövezetek és kertek nyitott, egyenletes talajfelületein lévő fű nyírására tervezték. A termék más

célokra történő használatához szereljen fel opcionális kiegészítőt. A rendelkezésre álló kiegészítőkre vonatkozó további információkkal kapcsolatban vegye fel a kapcsolatot egy Husqvarna márkakereskedővel.

A termék biztosítása

Feltétlenül gondoskodjon az új terméke biztosításáról. Kérdés esetén forduljon a biztosítótársaságához. Azt javasoljuk, gondoskodjon az alábbiakra kiterjedő teljes körű biztosításról: külső fél, tűz, anyagi kár, lopás és felelősség.

A termék áttekintése

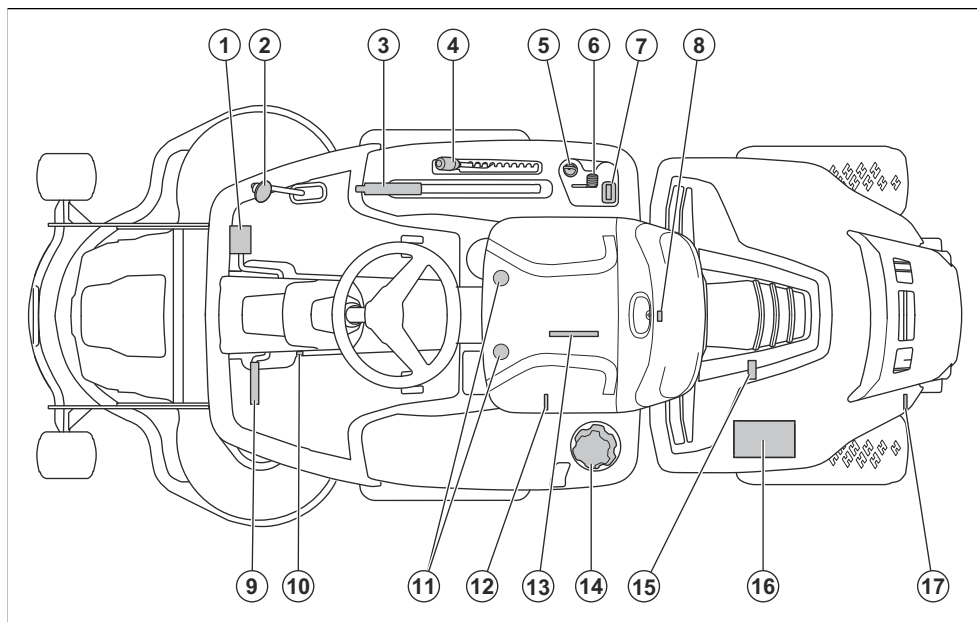

1. Előremeneti pedál
2. Hátrameneti pedál
3. Emelőkar a vágóasztalhoz
4. Vágási magasságot szabályozó kar
5. Gyújtáskapcsoló
6. Gázadagoló
7. Üzemóra-számláló
8. A motorházfedél zárja
9. Rögzítőfékpedál
10. Rögzítőgomb a rögzítőfékhez
11. Kar az ülés beállításához
12. Az első tengely meghajtásának be- és kikapcsolására szolgáló kar, R 216T AWD, R 216TC AWD
13. Beolvasható kódokkal ellátott típustábla
14. Üzemanyagtartály sapkája
15. Olajleeresztő csavar
16. Akkumulátor
17. A meghajtás be- és kikapcsolására szolgáló kar, R 214T, R 214TC, R 214TC Comfort Edition. A hátsó tengely meghajtásának be- és kikapcsolására szolgáló kar, R 216T AWD, R 216TC AWD

Elektromos rendszer áttekintése

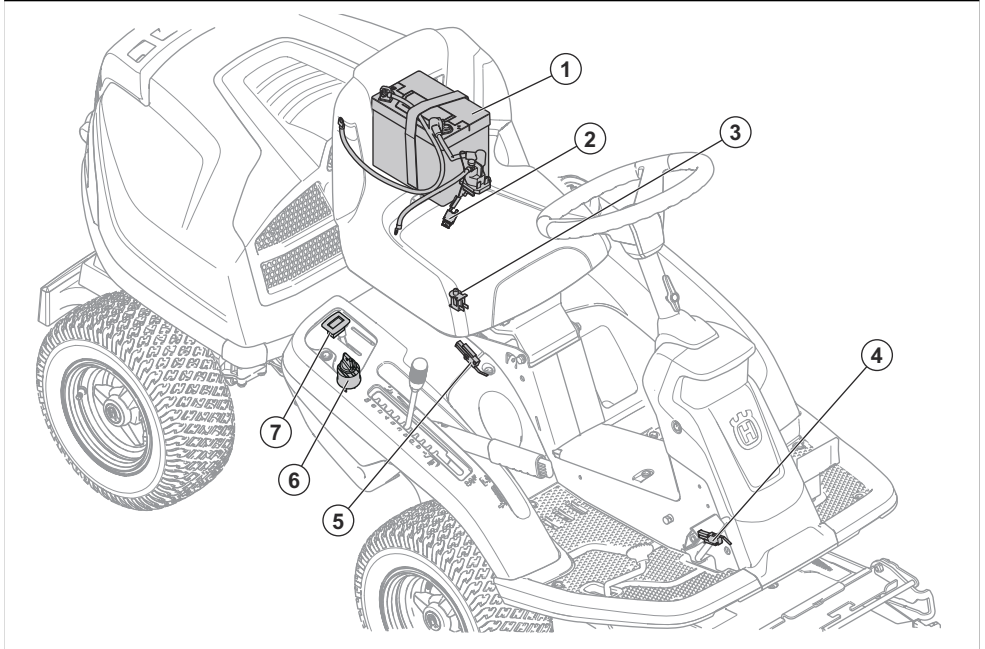

1. Akkumulátor
2. Fő biztosíték
3. Kezelőjelenlét-vezérlő (OPC)
4. Mikrokapcsoló, rögzítőfék
5. Emelőkar biztonsági kapcsolója
6. Gyújtáskapcsoló

Husqvarna Connect

A használati utasítás és a termékkel kapcsolatos további információk a Husqvarna Connect alkalmazásban érhetők el. A Husqvarna Connect egy ingyenes mobilalkalmazás. Lásd: *Husqvarna Connect 50. oldalon.*

Kezelőjelenlét-vezérlő (OPC)

Amikor a kezelő felemelkedik az ülésből, az OPC aktíválódik. A motor és a késhajtás leáll, ha a kések működésben vannak vagy a rögzítőfék nincs behúzva. Lásd: *Indítási feltételek46. oldalon.*

Üzemidőmérő

Az üzemidőmérő a motor működéssel töltött óráinak számát jeleníti meg. A bekapcsolt gyújtással, de kikapcsolt motorral töltött időt nem rögzíti a rendszer. Az utolsó számjegy az óra tizedrészét jelenti (6 perc).

Előremeneti és hátrameneti pedálok

A sebesség fokozatosan állítható be a 2 pedál használatával. A bal oldali pedál (A) az előremeneti mozgáshoz, míg a jobb oldali (B) a hátrameneti haladáshoz használható. A pedálok felengedésekor a gép leáll.

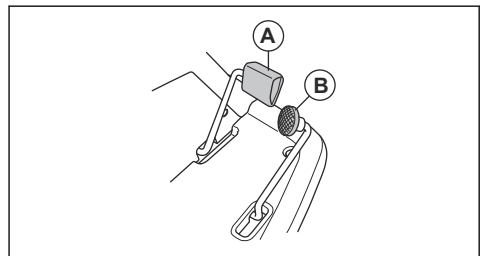

Vágóasztal

Az ehhez a termékhez tartozó vágóasztalok a BioClip funkcióval ellátott Combi vágóasztalok. A BioClipnek köszönhetően a levágott fű trágyázási funkciót lát el. A Combi vágóasztalok BioClip funkció nélkül is használhatók. BioClip funkció nélkül a fű hátrafelé lökődik ki.

A terméken található jelzések



FIGYELMEZTETÉS: A gondatlan vagy helytelen használat a kezelő vagy mások sérülését vagy halálát okozhatja.



Olvassa el figyelmesen a használati utasítást, és győződjön meg arról, hogy megértette azt, mielőtt a terméket használatba veszi.



Forgó kések. Tartsa távol testrészeit.



Figyelmeztetés: forgó alkatrészek. Tartsa távol testrészeit.



Legyen óvatos a kirepülő és visszapatpanó tárgyakkal.



Soha ne használja a terméket, ha emberek – különösen gyerekek – vagy állatok vannak a közvetlen közelében.



Hátramenetben haladás előtt és közben is figyeljen hátrafelé.



Lejtős területen soha ne nyírja a fűvet kereszt irányban. Ne nyírjon fűvet 10 foknál meredekebb lejtőn. Lásd: *Fűnyírás lejtőn* 46. oldalon.



Soha ne engedjen fel utast a termékre vagy tartozékára.



Előre haladás.

N

Semleges fokozat.



Hátrafelé haladás.



Rögzítőfék.



Ez a termék megfelel a vonatkozó EK irányelveknek.

**UK
CA**

A termék megfelel a vonatkozó egyesült királyságbeli irányelveknek.



Az EU és az Egyesült Királyság irányelveinek és jogszabályainak, és New South Wales „Környezetben történő munkavégzés szabályozása (zajszabályozás), 2017” irányelvének megfelelő környezeti zajkibocsátási címke. A termék garantált hangteljesítményszintjére vonatkozó adatok megtalálhatók a(z) *Műszaki adatok* 71. oldalon című fejezetben és a címkén.



Mindig használjon jóváhagyott fülvédőt.



Állítsa le a motort.

START

Indítsa be a motort.



Motorfordulatszám – gyors.



Motorfordulatszám – lassú.



Benzines.



Legfeljebb 10% etanol.



Vágási magasság.



A vágási magasságot szabályozó kar szervizpozíciója.



A kések működésben vannak.



A kések nincsenek működésben.



A vágóasztal szállítási pozíciója.



A vágóasztal működési pozíciója.



Kapcsolja be és ki a hajtorendszert.



Olajszint.



Beolvasható kód

ééééhhooxx

A típustáblán megtalálható a sorozatszám. **éééé** a gyártási év és **hh** pedig a gyártási hét.

Megjegyzés: A terméken szereplő többi jel/címke egyes piacok specifikus vizsgáztatási követelményeire vonatkozik.

Euro V. kibocsátási norma



FIGYELMEZTETÉS: A motor módosítása érvényteleníti a termékre vonatkozó európai uniós típusjóváahagyást.

A termék károsodása

A termékben keletkezett károkért nem vállalunk felelősséget, amennyiben:

- a termék javítását helytelenül végezték;
- a termék javítása nem a gyártótól származó vagy általa jóváhagyott alkatrészekkel történt;
- a terméket nem a gyártótól származó vagy általa jóváhagyott kiegészítővel szerelték fel;
- a termék javítását nem hivatalos szakszerviz vagy jóváhagyott egyéb szerviz végezte.

Támogatás

A termékkel kapcsolatos támogatásért látogasson el a Támogatás részre a(z) oldalon, ahol utasításokat, hibaelhárítási útmutatókat talál, vagy használhatja a(z) Husqvarna Önkiszolgáló és a Termékkaszisztens szolgáltatást (ha elérhető az Ön piacán). A termékkel kapcsolatos további támogatásért forduljon a(z) Husqvarna szakszervizéhez.

Biztonság

Biztonsági meghatározások

A figyelmeztetések, óvintézkedések és megjegyzések a használati utasítás kiemelten fontos részeire hívják fel a figyelmet.



FIGYELMEZTETÉS: Akkor használatos, ha a kézikönyv utasításainak be nem tartása esetén fennáll a kezelő vagy a közelben tartózkodók sérülésének vagy halálának veszélye.



VIGYÁZAT: Akkor használatos, ha a kézikönyv utasításainak be nem tartása esetén fennáll a vagyoni kár, illetve a termék vagy a környező terület károsodásának veszélye.

Megjegyzés: További információt biztosít az adott helyzetben szükséges tennivalókról.

Általános biztonsági utasítások



FIGYELMEZTETÉS: A termék a kéz vagy láb vágásos sérülését okozhatja, illetve tárgyakat repíthet el. A biztonsági utasítások be nem tartása súlyos sérüléssel vagy halállal járhat.



FIGYELMEZTETÉS: Ne használja tovább a terméket sérült vágószerkezettel. A sérült vágószerkezet tárgyakat repíthet el, és súlyos sérülést, illetve halált okozhat. Haladéktalanul cserélje ki a sérült késeket.



FIGYELMEZTETÉS: A termék működés közben elektromágneses mezőt hoz létre. Ez bizonyos körülmények esetén hatással lehet az aktív vagy passzív orvosi implantátumokra. A súlyos vagy halálos sérülés kockázatának csökkentése érdekében azt javasoljuk, hogy az orvosi implantátumot használó személyek a termék alkalmazása előtt kérjék ki orvosuk vagy az orvosi implantátum gyártójának tanácsát.



FIGYELMEZTETÉS: A termék használata előtt olvassa el az alábbi figyelmeztetéseket.

- Mindig megfontoltan és előrelátóan cselekedjen. Kerülje az olyan helyzeteket, amelyek saját megítélése szerint meghaladják a képességeit. Amennyiben a használati utasítás elolvasását követően is bizonytalannak érzi magát az üzemeltetési eljárásokkal kapcsolatban, a folytatás előtt kérje ki egy szakértő véleményét.
- Olvassa el figyelmesen a használati utasítást és a terméken szereplő utasításokat, mielőtt a terméket használatba veszi.
- Ismerje meg, hogyan használja a terméket és kezelőszerveit biztonságosan, és tanulja meg, hogyan állhat meg gyorsan.
- Tanulja meg a biztonsági címkek felismerését.
- Tartsa tisztán a terméket, hogy a jelölések és matricák mindig jól olvashatóak legyenek.
- Ne feledje, hogy a kezelő felelős a másokat és a mások tulajdonát érő balesetekért is.
- Ne szállítson utasokat. A terméket csak egyetlen személy használhatja.

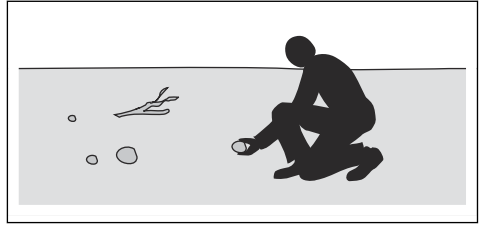

- Ne engedje, hogy gyermekek vagy más jogosulatlan személyek üzemeltessék a terméket vagy végezzenek rajta szervizelési munkákat. A helyi törvények szabályozhatják a felhasználó korát.
- A motor beindítása, a meghajtás bekapcsolása, valamint elindulás előtt ellenőrizze, hogy senki nincs a termék közelében.
- Figyeljen a forgalomra, ha út közelében dolgozik, illetve ha keresztezi azt.
- Ne használja a terméket, ha fáradt, ha alkoholt vagy kábítószerrel fogyasztott, illetve ha látását, éberségét, ítélőképességét vagy mozgáskoordinációját negatívan befolyásoló gyógyszert vett be.
- A termékkel mindig vízszintes területen, leállított motorral parkoljon.

Gyermekekre vonatkozó biztonsági utasítások



FIGYELMEZTETÉS: A termék használata előtt olvassa el az alábbi figyelmeztetéseket.

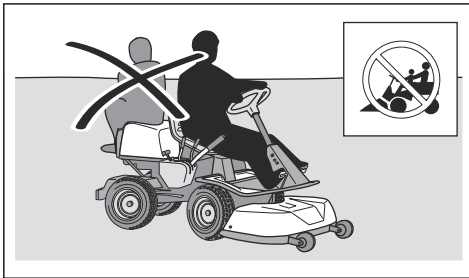

- Járó motor esetén ne hagyja őrizetlenül a terméket. Mindig állítsa le a késeket, húzza be a rögzítőféket, állítsa le a motort és vegye ki az indítókulcsot, mielőtt felügyelet nélkül hagyja a terméket.
- Kizárólag nappali fényben vagy megfelelő fényviszonyok mellett használja a terméket. Tartsa a termékkel biztonságos távolságot a lyukaktól és más szabálytalan talajviszonyoktól. Figyeljen a többi lehetséges veszélyre is.
- Ne használja a terméket rossz időben, például ködben, esőben, nyirkos vagy nedves helyen, erős szélben, rendkívüli hidegben, villámláskor stb.
- Jelölje meg a kövek és egyéb szilárd tárgyak helyét, hogy elkerülje az ütközést.
- Távolítsa el a munkaterületről a köveket, játékokat, drótokat stb., amelyek beleakadhatnak a késekbe és kivetődhetnek.
- Súlyos balesetek történhetnek, ha nem figyel a gép közelében tartózkodó gyermekekre. A fűnyírótraktor és a fűnyírás gyakran vonzza a gyermekeket. A gyermekek gyakran nem ott maradnak, ahol utoljára látta őket.
- Tartsa távol a gyermekeket a munkaterületről. Ügyeljen arra, hogy egy felnőtt figyeljen rájuk.
- Legyen figyelmes, és állítsa le a terméket, ha gyermekek jelennek meg a munkaterületen. Sarkok, bokrok, fák, illetve egyéb, a kilátást akadályozó tárgyak közelében legyen fokozottan óvatos.
- Mielőtt és miközben hátrafelé közlekedik, nézzen maga mögé és alá, megbizonyosodva arról, hogy nincsenek kisgyermekek a termék közelében.
- Ne engedjen fel gyermekeket a fűnyíróra. Leeshetnek és súlyos sérüléseket szenvedhetnek, illetve akadályozhatják a fűnyíró biztonságos irányítását.
- Ne engedje, hogy gyermekek működtessék a terméket.

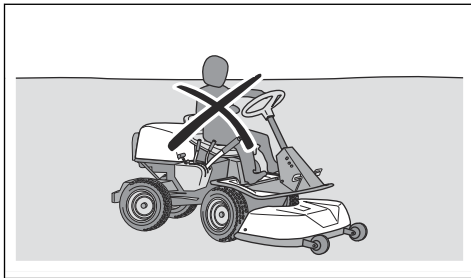

Biztonsági utasítások az üzemeltetéshez



FIGYELMEZTETÉS: Ne érjen a motorhoz vagy a kipufogórendszerhez működés közben vagy közvetlenül utána. A motor és a kipufogórendszer nagyon forró lehet működtetés közben. Égési sérülés, tűz, anyagi kár vagy a környező területeken bekövetkező kár veszélye. A termék működtetése közben maradjon távol a bokroktól és más tárgyaktól.



FIGYELMEZTETÉS: A termék használata előtt olvassa el az alábbi figyelmeztetéseket.

- Mindig nézzen lefelé és hátrafelé, mielőtt és miközben hátrafelé közlekedik. Ügyeljen arra, hogy ne legyenek kisebb vagy nagyobb tárgyak az útjában.
- Kanyarodás előtt csökkentse a sebességet.
- Állítsa le a késeket, ha olyan területen halad, ahol nem kell fűvet vágni.



VIGYÁZAT: A termék használata előtt olvassa el az alábbi óvintézkedéseket.

- A termék működtetése előtt távolítsa el a fűvet és szennyeződések a motor hűtőlevegő-beömlő nyílásából. A hűtőlevegő-beömlő nyílás eltömődése esetén fennáll a motor sérülésének veszélye.
- A kövek és egyéb nagyobb tárgyak körül óvatosan közlekedjen, és ügyeljen arra, hogy a kések ne ütközzenek a tárgyakkal.
- Tárgyakon áthaladva ne működtesse a terméket. Állítsa le a motort, majd ellenőrizze a terméket és a vágóasztalt, ha keresztülhaladt egy tárgyon vagy nekiment valaminek. Szükség esetén javítsa meg, mielőtt újra beindítja.

Személyi védőfelszerelés



FIGYELMEZTETÉS: A termék használata előtt olvassa el az alábbi figyelmeztetéseket.

- Amikor a terméket használja, viseljen jóváhagyott személyi védőfelszerelést. A személyi védőfelszerelés nem küszöböli ki teljes mértékben a sérülés kockázatát, de csökkenti a sérülés mértékét, ha bekövetkezik a baleset. A megfelelő felszerelés kiválasztásában kérje a márkakereskedő segítségét.
- Használjon jóváhagyott fülvédőt. Hosszú távon a tartós zajártalom maradandó halláskárosodást okozhat.
- Használjon nagy teherbírású, csúszásmentes bakancsot vagy cipőt. Acél orrbetetes cipő viselése ajánlott. Ne használja nyitott cipőben vagy mezítlába a terméket.

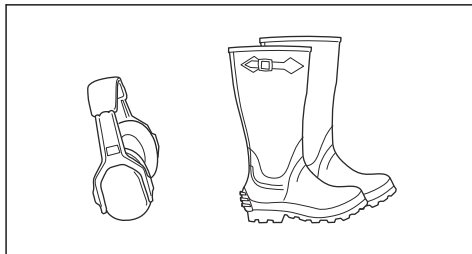

- Viseljen védőkesztyűt, például a vágóeszközök felhelyezésekor, ellenőrzésekor vagy tisztításakor.
- Ne viseljen laza ruházatot, ékszereket vagy egyéb kiegészítőket, amelyek beakadhatnak a mozgó alkatrészekbe.
- Tartsa a közelben az elsősegélykészletet és a tűzoltó készüléket.

Biztonsági eszközök a terméken



FIGYELMEZTETÉS: A termék használata előtt olvassa el az alábbi figyelmeztetéseket.

- Ne használja a terméket sérült vagy nem megfelelően működő biztonsági eszközökkel. Rendszeresen ellenőrizze a biztonsági eszközöket. A biztonsági eszközök meghibásodása esetén vegye fel a kapcsolatot a hivatalos Husqvarna szakszervizzel.
- Ne módosítsa a biztonsági eszközöket. Nem csatlakoztatott vagy hibás védőlemezek, védőburkolatok, biztonsági kapcsolók és más védőeszközök esetén ne működtesse a gépet.

A gyújtáskapcsoló ellenőrzése

- A gyújtáskapcsoló ellenőrzéséhez indítsa be, majd állítsa le a motort. Lásd: *A motor beindítása* 52. oldalon és *A motor leállítása* 53. oldalon.
- Ellenőrizze, hogy a motor beindul-e, amikor az indítókulcsot a START helyzetbe fordítja.
- Ellenőrizze, hogy a motor azonnal leáll-e, amikor az indítókulcsot a STOP helyzetbe fordítja.

Indítási feltételek

A motor beindításához a következő feltételeknek kell teljesülniük:

- Fel van emelve a vágóasztal és be van kapcsolva a rögzítőfék.

A motornak a következő esetekben le kell állnia:

- A vágóasztal leeresztett helyzetben van, és a kezelő felemelkedik az ülésből.
- A vágóasztal felemelt helyzetben van, nincs bekapcsolva a rögzítőfék, és a kezelő felemelkedik az ülésből.

Próbálja meg elindítani a motort az egyik feltétel teljesítése nélkül. Módosítsa a feltételeket, és próbálja újra. Naponta végezze el az ellenőrzést.

Az előre- és hátrameneti pedál ellenőrzése

1. Indítsa be a terméket.
2. Ellenőrizze, hogy az előre- és a hátrameneti pedált semmi nem akadályozza, és szabadon működtethetők.
3. Az előremenethez óvatosan nyomja le az előremeneti pedált.
4. Engedje fel az előremeneti pedált a fékezéshez. Ellenőrizze, hogy a fék működésbe lép-e az előremeneti pedál felengedésekor.
5. A hátrameneti pedálon is végezze el ugyanazt az eljárást.

Megjegyzés: A termék fékkel rendelkezik, amely a pedálok felengedésekor automatikusan működésbe lép. A sebesség gyorsabb csökkentéséhez nyomja le a másik pedált.

6. Győződjön meg arról, hogy a termék nem mozog, amikor az előre- és a hátrameneti pedálok nincsenek működésben.

Rögzítőfék



FIGYELMEZTETÉS: Ha a rögzítőfék nem működik, a fűnyíró elindulhat, és sérülést vagy egyéb károkat okozhat. Gondoskodjon a rögzítőfék rendszeres ellenőrzéséről és beállításáról.

Lásd: *A rögzítőfék ellenőrzése* 58. oldalon.

Kipufogódob

A kipufogódob minimálisra csökkenti a zajszintet, és elvezeti a kipufogógázokat a kezelő közeléből.

Hiányzó vagy hibás hangfogó esetén ne használja a terméket. A hibás kipufogódob növeli a zajszintet és a tűzveszélyt.



FIGYELMEZTETÉS:

A kipufogódob erősen felhevül használat közben és után, illetve, amikor a motor alapjáraton működik. Legyen óvatos gyúlékony anyagok és/vagy gőzök közelében a tűzveszély elkerülése érdekében.

A hangfogó ellenőrzése

- Rendszeresen ellenőrizze a kipufogódob megfelelő rögzítését és épségét.

Védőburkolatok

A hiányzó vagy sérült védőburkolatok növelik a mozgó alkatrészek vagy forró felületek okozta sérülésveszély kockázatát. A termék működtetése előtt ellenőrizze a védőburkolatokat. Ellenőrizze, hogy a védőburkolatok megfelelően vannak-e rögzítve, illetve, hogy nincsenek rajtuk repedések vagy más sérülések. A sérült burkolatokat cserélje ki.

Fűnyírás lejtőn



FIGYELMEZTETÉS: A termék használata előtt olvassa el az alábbi figyelmeztetéseket.

- A lejtőn történő fűnyírás növeli annak kockázatát, hogy nem tudja megfelelően irányítani a terméket, és az felborul. Ez sérüléshez vagy halálhoz vezethet. Lejtős talajon mindig óvatosan nyírja a fűvet. Ha nem tud feltoltni egy lejtőn, vagy bizonytalannak érzi magát, inkább ne nyírja le a fűvet.
- Távolítsa el a köveket, ágakat és egyéb akadályokat.
- A lejtőkön felfelé és lefelé irányban, ne pedig keresztben nyírja a fűvet.
- Ne közlekedjen lefelé a lejtőn felemelt vágóasztallal.
- Ne használja a terméket 10 foknál meredekebb lejtőn.

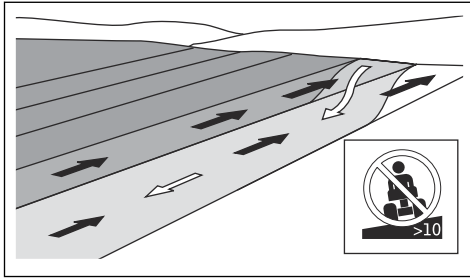

- Az indítást és leállítást ne a lejtőn végezze.
- Finoman és lassan haladjon a lejtőkön.
- Ne végezzen hirtelen sebesség- vagy irányváltoztatást.
- Ne végezzen a szükségesnél több fordulást. Amikor lefelé közlekedik a lejtőn, lassan és fokozatosan végezze a fordulást. Alacsony sebességgel haladjon. Óvatosan végezze a fordulást.
- Legyen óvatos, és kerülje a barázdákat, mélyedéseket és talajemelkedéseket. Nem egyenletes talajon nagyobb a termék felborulásának veszélye. A magas fű akadályokat rejtget.
- Ne nyírjon fűvet peremek, árkok vagy töltések közelében. Ha egy kerék átkerül egy meredek lejtő, illetve árok peremén, vagy ha a perem beomlik, a fűnyíró hirtelen felborulhat. A termék vízbe esésekor fulladásveszély áll fenn.

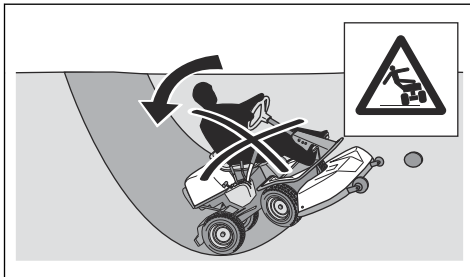

- Nedves fűvet ne nyírjon. A csúszós felületen a gumiabroncsok nem tudnak megkapaszkodni, így a fűnyíró csúszik.
- Ne tegye le a lábát a talajra a termék stabilizálása érdekében.
- Fokozott óvatossággal haladjon, ha olyan kiegészítő vagy egyéb tárgy van felszerelve a fűnyíróra, amely instabillá teheti azt.
- A termék stabilizálása érdekében szereljen fel keréksúlyokat vagy ellensúlyokat. További információért forduljon szakkereskedőjéhez. A(z) R 216T AWD és R 216TC AWD típus estén használjon ellensúlyokat, mivel összerék-meghajtású (AWD) gépeken nem használhatók keréksúlyok.

Biztonságos vontatás

- Csak a Husqvarna által jóváhagyott vontatófelszerelést használjon.
- Használja a vonórudat a felszerelés csatlakoztatására.
- Ne vontasson a megengedett legnagyobb vontatható tömegnél nehezebb felszerelést. Lásd: *Műszaki adatok* 71. oldalon.

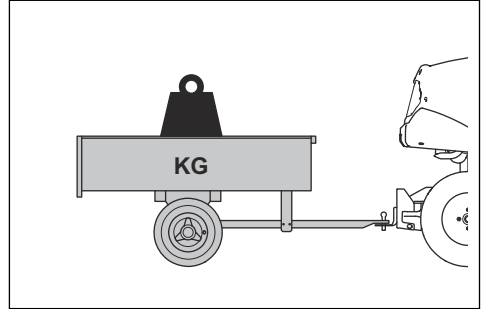

- Ügyeljen arra, hogy vontatáskor senki más ne tartózkodjon a termék közelében.
- Legyen óvatos, ha lejtőn vagy egyenletes talajon vontatja a felszerelést.
- Vontatáskor alacsony fordulatszámom működtesse a terméket.

Üzemanyaggal kapcsolatos biztonság



FIGYELMEZTETÉS: Bánjon óvatosan az üzemanyaggal. Rendkívül gyúlékony, illetve súlyos sérülést és anyagi kárt okozhat.



FIGYELMEZTETÉS: A termék használata előtt olvassa el az alábbi figyelmeztetéseket.

- Soha ne tölts be az üzemanyagot beltérben.
- A benzin és benzengőzők mérgezőek és rendkívül gyúlékonyak. Bánjon óvatosan a benzinnel a sérülések és tűz elkerülése érdekében.
- Ne távolítsa el a tanksapkát, illetve ne töltsön be üzemanyagot járó motor mellett.
- Az üzemanyag betöltése előtt várja meg, amíg a motor lehül.
- Az üzemanyag betöltésekor ne dohányozzon.
- Szikra vagy nyílt láng közelében ne töltsön be üzemanyagot.
- Ha az üzemanyagrendszer szivárog, a szivárgás megszüntetéséig ne indítsa be a motort.
- Ne tölts be az ajánlott szint fölé az üzemanyagot. A motorból és a napból származó hő hatására az üzemanyag kitágul, és túlsordul, ha túl sokat töltött a tartályba.

- Ne töltsön túl sok üzemanyagot a tartályba. Ha a termékre üzemanyag cseppen, törölje le, és a motor beindítása előtt várja meg, amíg teljesen megszárad. Ha az üzemanyag a ruhájára cseppent, öltözzön át.
- Az üzemanyag kizárólag jóváhagyott tartályban tárolható.
- Tárolja a fűnyírót és az üzemanyagot olyan módon, hogy a szivárgó üzemanyag vagy a gőzök ne okozhassanak semmilyen károsodást.
- Az üzemanyagot jóváhagyott edénybe engedje le, szabad levegőn, nyílt lángtól távol.

- Az indítókulcs el van távolítva.
- A vágóasztal le van kapcsolva.
- A gyertyapipák le vannak véve.



FIGYELMEZTETÉS: A motorból származó kipufogógázok szén-monoxidot tartalmaznak, amely szagtalan, mérgező, rendkívül veszélyes gáz. Ne működtesse a járművet zárt vagy nem megfelelően szellőző helyen.



FIGYELMEZTETÉS: A termék használata előtt olvassa el az alábbi figyelmeztetéseket.



FIGYELMEZTETÉS: A sérült akkumulátor robbanást vagy sérülést okozhat. Ha az akkumulátor deformálódott vagy sérült, vegye fel a kapcsolatot egy hivatalos Husqvarna szakszervizzel.



FIGYELMEZTETÉS: A termék használata előtt olvassa el az alábbi figyelmeztetéseket.

- Az akkumulátor közelében viseljen védőszemüveget.
- Ne viseljen órát, ékszereket vagy egyéb fémtárgyakat az akkumulátor közelében.
- Az akkumulátor gyermekektől elzárva tartandó.
- Jól szellőző helyiségben töltsen az akkumulátort.
- Az akkumulátor töltések legalább 1 m távolságot biztosítson a gyúlékony anyagoktól.
- Selejtezze le a kicserélt akkumulátort. Lásd: *Hulladékkezelés 70. oldal*.
- Az akkumulátorból robbanásveszélyes gázok szabadulhatnak fel. Ne dohányozzon az akkumulátor közelében. Tartsa az akkumulátort nyílt lángtól és szikrától távol.

- A legjobb teljesítmény és a maximális biztonság érdekében rendszeresen végezze el a termék karbantartását a karbantartási ütemezés szerint. Lásd *Karbantartási terv 54. oldal*.
- Az áramütés sérülést okozhat. Ne érintse meg a kábeleket járó motor mellett. Ne próbálja ki a gyújtásrendszert az ujjával.
- Ne indítsa be a motort, ha a védőburkolatokat eltávolították. A mozgó vagy forró alkatrészek miatt fokozottan fennáll a sérülés veszélye.
- Várja meg, amíg a termék lehűl, mielőtt karbantartási munkát végezne a motor közelében.
- A kések nagyon élesek, könnyen megvághatja magát. Gondoskodjon a kések körüli védelemről, vagy használjon védőkesztyűt a késekkel való munkavégzés során.
- A tisztításhoz mindig állítsa a vágóasztalt szervizpozícióba. Ne parkolja le a terméket árok vagy lejtő peremén annak érdekében, hogy hozzáférjen a vágóasztalhoz.



VIGYÁZAT: A termék használata előtt olvassa el az alábbi óvintézkedéseket.

Biztonsági utasítások a karbantartáshoz



FIGYELMEZTETÉS: A termék nehéz, és sérüléseket, anyagi kárt vagy a környező terület károsodását okozhatja. Ne végezzen karbantartást a motoron vagy a vágóasztalon az alábbi feltételek teljesülése nélkül:

- A motor le van állítva.
- A termék vízszintes felületen van leparkolva.
- A rögzítőfék be van húzva.

- Ne fordítsa át a motort, ha a gyújtógyertyát vagy a gyertyapipát eltávolították.
- Ügyeljen arra, hogy a csavarok és csavaranyák alaposan meg legyenek húzva, és hogy a felszerelés jó állapotban legyen.
- Ne módosítsa a szabályozók beállítását. Ha a motorfordulatszám túl nagy, a termék alkotóelemei károsodhatnak. A legnagyobb megengedett motorfordulatszámot lásd az alábbi részben: *Műszaki adatok 71. oldal*.
- A termék csak a gyártó által biztosított vagy ajánlott berendezésekkel hagyják jóvá.

Összeszerelés

Bevezető



FIGYELMEZTETÉS: A hajtósíj feszítőrugója eltörhet és sérülést okozhat. Viseljen védőszemüveget a vágóasztal felszerelésekor vagy eltávolításakor.

Figyelmesen olvassa el kézikönyv szerelési utasításait. A vágóasztal felszerelésének és eltávolításának módja a termék előlő fedelének belső oldalára rögzített címkén is látható.

A vágóasztal le- és felszerelése

1. Állítsa le a terméket vízszintes talajon.
2. Húzza be a rögzítőféket.
3. Állítsa a vágási magasságot szabályozó kart szervizpozícióba.
4. Nyissa ki az előlő fedélnek található zárat az indítókulcsához rögzített eszköz segítségével, majd távolítsa el a burkolatot.

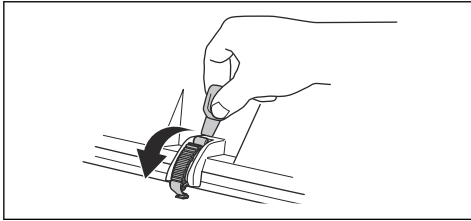

5. Emelje fel a vágási magasságot szabályozó rudat, és helyezze az arra kijelölt tartóba.

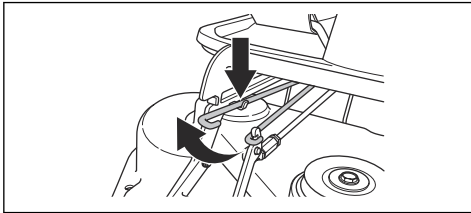

6. Húzza meg a rugószemet a hajtósíj feszességét állító rugó meglazításához.

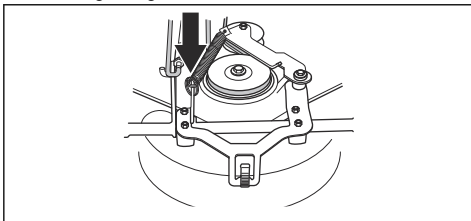

7. Helyezze a rugószemet a hajtósíj feszítőkárján lévő tartóba.

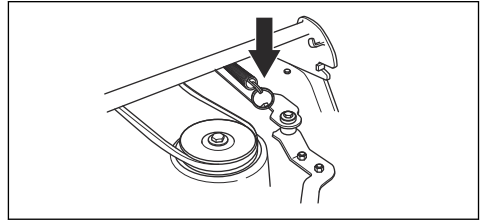

8. Vegye le a hajtó ékszíjat, és helyezze a szíjtartóba.

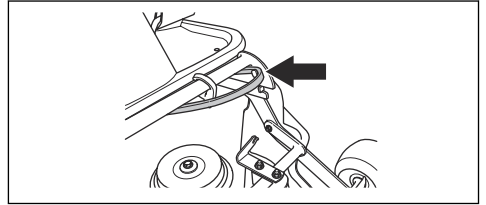

9. Helyezzen egy fahasábot a berendezés vázkerete és az alváz közé. Ez gondoskodik arról, hogy a vágóasztal ne ugorjon vissza az eltávolításakor.

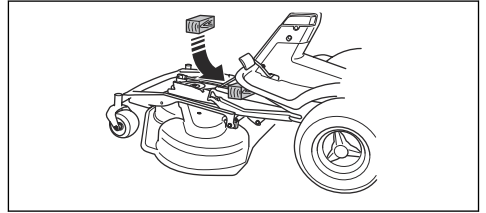

FIGYELMEZTETÉS:

Körültekintően járjon el. Fennáll a sérülés veszélye, ha a keze a berendezés vázkerete és az alváz közé szorul.

10. Távolítsa el a 2 csavart a vázkeretről.

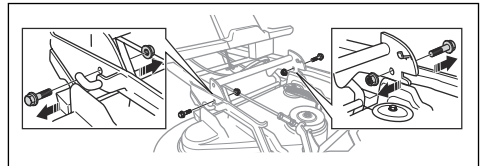

11. Két kézzel tartsa meg a vágóasztal elülső részét, és húzza ki.

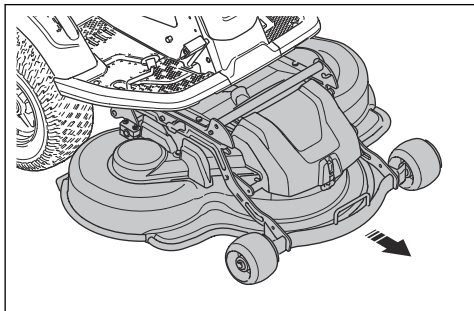

12. Távolítsa el a fahasábot.

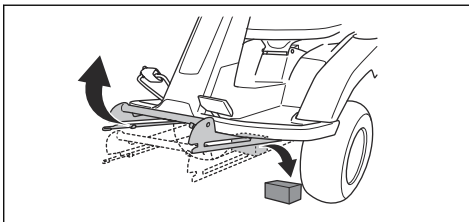

13. A vágóasztal visszaszereléséhez fordított sorrendben végezze el a lépéseket.

Üzemeltetés

Bevezető



FIGYELMEZTETÉS: A termék működtetése előtt el kell olvasnia és meg kell értenie a biztonságról szóló fejezetet.

Husqvarna Connect

A Husqvarna Connect egy ingyenes mobilalkalmazás. A Husqvarna Connect alkalmazás kibővített funkciókat biztosít Husqvarna termékéhez:

- Bővebb termékinformációk.
- Információk és segítség a termékkatrészekkel és a szervizeléssel kapcsolatban.

A Husqvarna Connect használatának megkezdése

1. Töltse le az Husqvarna Connect alkalmazást mobilszközére.
2. Regisztráljon egy fiókot a Husqvarna Connect alkalmazásban.
3. A termék csatlakoztatásához és regisztrálásához kövesse a Husqvarna Connect alkalmazásban megjelenő utasításokat.

Megjegyzés: A Husqvarna Connect alkalmazás nem érhető el minden piacon. További tájékoztatásért forduljon az illetékes szakszervizhez.

Tankolás



FIGYELMEZTETÉS: A benzin rendkívül gyúlékony. Legyen óvatos, és a tankolást mindig szabad levegőn végezze! Lásd: *Üzemanyaggal kapcsolatos biztonság* 47. oldalon.



FIGYELMEZTETÉS: Ne használja a tankot támasztó felületként.



VIGYÁZAT: A nem megfelelő üzemanyag használata a motor károsodásához vezethet.

A motor minimum 91 RON-os (87 AKI) oktánszámú (nem olajjal kevert) benzinnel üzemeltethető. Biológiailag lebomló alkilüzemanyag használatát javasoljuk. Ne használjon olyan benzint, amely több mint 10% etanolt tartalmaz.

- Minden használat előtt ellenőrizze az üzemanyagszintet, és szükség esetén tölts fel.
- Ne tölts tele az üzemanyagtartályt. Hagyjon legalább 2,5 cm-nyi helyet.

Az ülés beállítása

Az ülés előredönthető. Emellett előre felé és hátrafelé is állítható. Lazítsa meg az ülés alatti fogantyúkat az előre vagy hátrafelé történő mozgathoz.

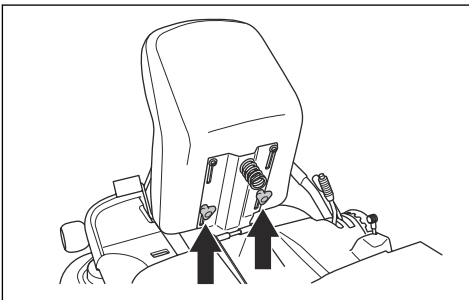

A kormánykerék magasságának beállítása



FIGYELMEZTETÉS: A termék működtetése közben ne próbálja beállítani a kormánykerék magasságát.

1. Forgassa a gombot az óramutató járásával ellentétes irányba, ezzel meglazítva azt.

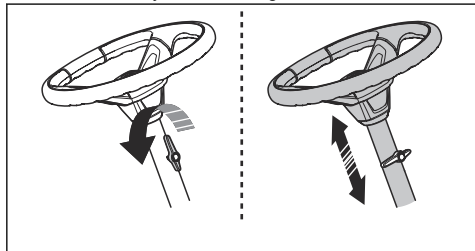

2. Állítsa be a kormánykerék magasságát.
3. Forgassa a gombot az óramutató járásával egyező irányba, így húzza meg.



VIGYÁZAT: Ügyeljen arra, hogy a gomb hosszú vége felfelé mutasson.

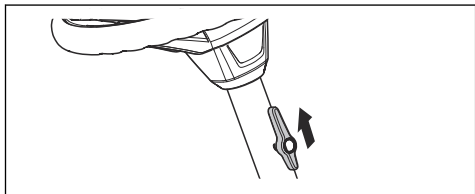

A hajtőrendszer be- és kikapcsolása

A termék leállított motorral történő mozgatásához mindig ki kell kapcsolni a hajtőrendszert. A tengely meghajtásának kikapcsolásához húzza ki teljesen a hajtőrendszer karját. A tengely meghajtásának bekapcsolásához tolja be teljesen a hajtőrendszer karját. Köztes pozíciókat ne használjon.

Az R 214T, R 214TC, R 214TC Comfort Edition típus hajtőrendszerének karja a bal hátsó kerék mögött található. A(z) R 216T AWD és R 216TC AWD típus külön hajtőrendszerrel rendelkezik az első és hátsó tengelyhez. A hátsó tengely hajtőrendszerének karja a bal hátsó kerék mögött található.

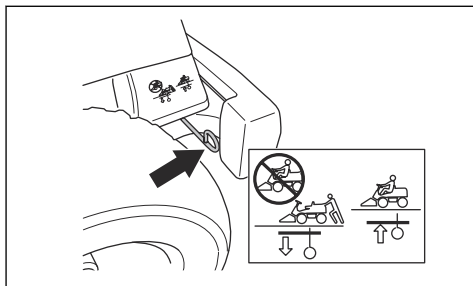

A(z) R 216T AWD és R 216TC AWD típus első tengelyéhez tartozó hajtőrendszerkar a bal első kerék mögött található.

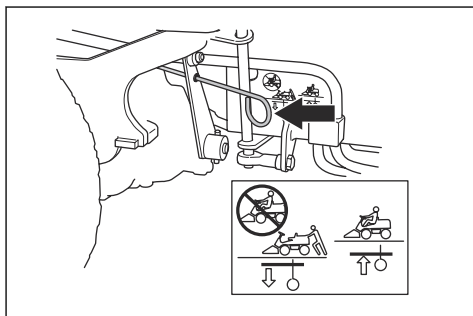

A vágóasztal megemlése és leengedése

A vágóasztal szállítási helyzetbe emeléséhez húzza hátra az emelőkart. Járó motor esetén a kések forgása automatikusan leáll.

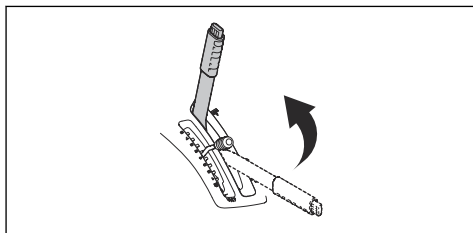

A vágóasztal fűnyírás pozícióba történő leengedéséhez nyomja meg a rögzítőgombot, és állítsa előre az

emelőkart. Járó motor esetén a kések automatikusan forogni kezdenek.

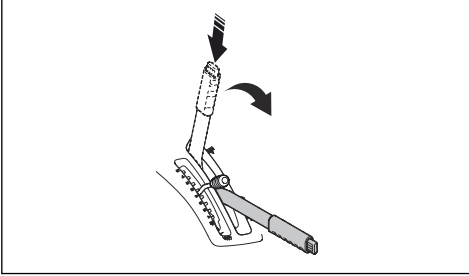

A motor beindítása

1. Ellenőrizze, hogy a hajtórendszer be van kapcsolva, lásd: *A hajtórendszer be- és kikapcsolása* 51. oldalon.

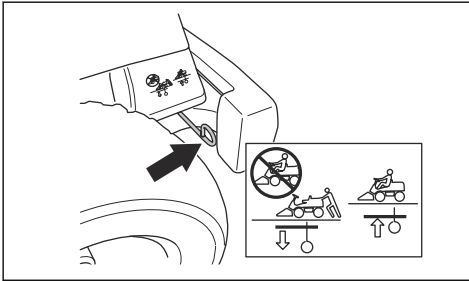

2. Emelje meg a vágóasztalt, és húzza be a rögzítőféket.

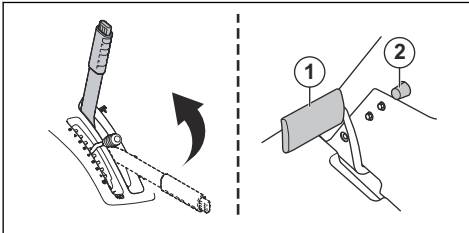

3. Fordítsa el az indítókulcsot indítóhelyzetbe.
4. Amikor a motor beindul, rögtön állítsa vissza a kulcsot a semleges helyzetbe.

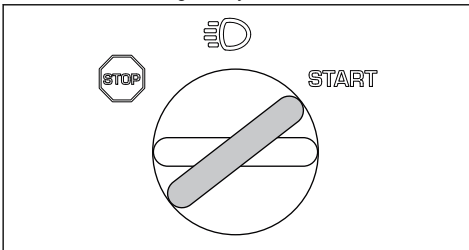

Megjegyzés: Az indítómotort ne járassa egyszerre kb. 5 másodpercnél hosszabb ideig. Ha a motor nem indul be, várjon 15 másodpercet, mielőtt újra próbálkozik a beindítással.

5. Fordítsa a kulcsot a világítás helyzetbe a fényszórók bekapcsolásához.

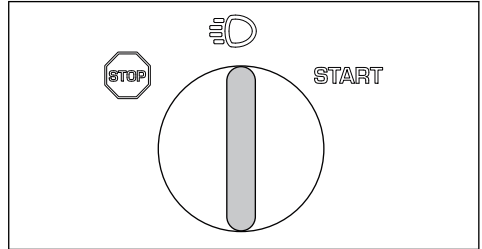

6. Járassa a motort félgázal 3-5 percig, mielőtt nagyobb terhelésnek tenné ki.
7. Állítsa a gázadagolót teljes gázra (C).

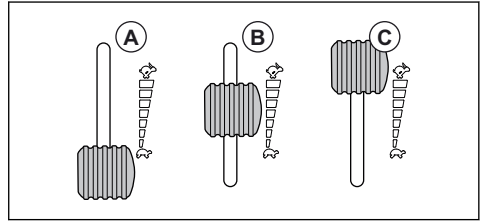

Megjegyzés: Megterheli a hajtószíjakat, ha a késeket a motor teljes fordulatszám mellett kapcsolja be. Ne alkalmazzon teljes gázt, amíg a vágóasztalt le nem engedte fűnyírási helyzetbe.

A termék működtetése

1. Indítsa be a motort.
2. Nyomja le, majd engedje fel a rögzítőfék pedálját a rögzítőfék kiengedéséhez.

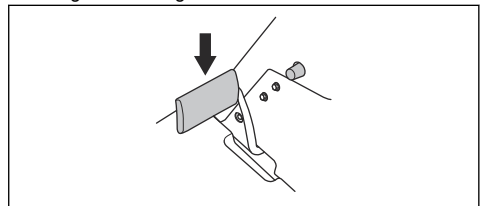

- Óvatosan nyomja le a pedálok egyikét. Minél jobban lenyomja a pedált, annál nagyobb lesz a sebesség. Előremenethez az (1) pedált, hátramenethez a (2) pedált használja.

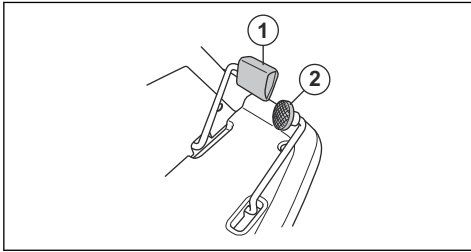

- A fékezéshez engedje fel a pedált.
- Állítsa be a vágási magasságot szabályozó karral a vágási magasságot (1-10).

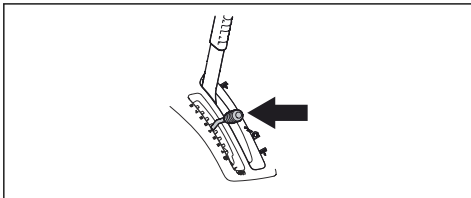

- Nyomja meg a vágóasztal emelőkarjának rögzítőgombját, és engedje le a fűnyírás pozícióba.

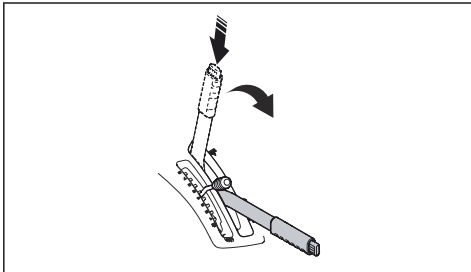

A motor leállítása

- A vágóasztal felemeléséhez húzza hátra annak emelőkarját a reteszelt helyzetbe. A kések forgása leáll.

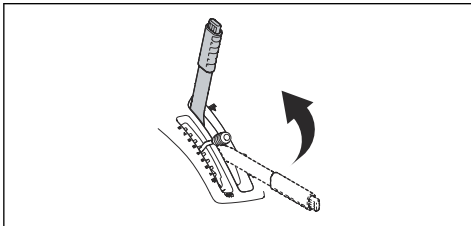

- Fordítsa az indítókulcsot a STOP pozícióba.

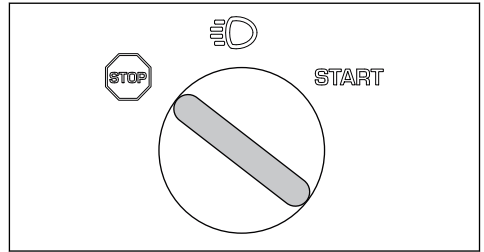

- Amikor a termék leáll, húzza be a rögzítőféket.

A rögzítőfék behúzása és kiengedése

- Nyomja le a rögzítőfék pedálját (1).
- Nyomja meg és tartsa lenyomva a rögzítőgombot (2).

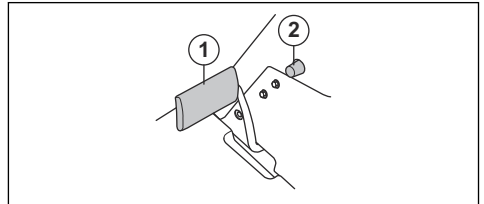

- A gomb lenyomva tartása közben engedje fel a rögzítőfék pedálját.
- A rögzítőfék kiengedéséhez nyomja meg újra a rögzítőfék pedálját.

A megfelelő fűnyírás eredmény elérése

- A legjobb teljesítmény elérése érdekében rendszeresen végezze el a termék karbantartását a karbantartási ütemezés szerint. Lásd: *Karbantartási terv54. oldalon.*
- Ne nyírjon nedves fűvet. A nedves fű csökkenti a fűnyírás hatékonyságát.
- Kezdje nagy vágási magassággal, majd fokozatosan csökkentse.
- A fűnyírást nagy sebességgel forgó késekkel végezze (a legnagyobb megengedett motorfordulatszámra vonatkozóan lásd: *Műszaki adatok71. oldalon*). Lassan haladjon előre a termékkel. Ha a fű nem túl nagy vagy vastag, nagyobb sebességgel is jó eredményt érhet el.
- A fűnyírást szabálytalan mintában végezze.
- A legjobb fűnyírás eredmény eléréséhez gyakran vágja a fűvet és használja a funkciót.

Karbantartás

Bevezető

Karbantartási terv



FIGYELMEZTETÉS: Karbantartási munkák előtt el kell olvasnia és meg kell értenie a biztonságról szóló fejezetet.

Használat előtti működés
Ellenőrizze, hogy nem szivárogo-e az üzemanyag vagy az olaj.
Tisztítsa meg a terméket. Lásd: <i>A termék tisztítása56. oldalon.</i>
Tisztítsa meg a vágóasztal belső felületét. Lásd: <i>A termék tisztítása56. oldalon.</i>
Tisztítsa meg a motort és a kipufogódobot. Lásd: <i>A motor és a kipufogó tisztítása56. oldalon.</i>
Győződjön meg arról, hogy a motor hűtőlevegő-beömlő nyílása nincs eltömődve. Lásd: <i>A motor hűtőlevegő-beömlőjének tisztítása56. oldalon.</i>
Ellenőrizze, hogy a biztonsági eszközök nem sérültek. Lásd: <i>Biztonsági eszközök a terméken45. oldalon.</i>
Ellenőrizze a késeket a vágóasztalban. Lásd: <i>A kések ellenőrzése64. oldalon.</i>
Vizsgálja meg és ellenőrizze a fékeket. Lásd: <i>A rögzítőkék ellenőrzése58. oldalon</i> és <i>Az előre- és hátrameneti pedál ellenőrzése46. oldalon.</i>
Ellenőrizze a motorolajszintet. Lásd: <i>A motorolajszint ellenőrzése64. oldalon.</i>
Ellenőrizze a hajtómű olajszintjét. Lásd: <i>A hajtómű olajszintjének ellenőrzése66. oldalon.</i>
Ellenőrizze a kormányberendezés bovdeneit. Lásd: <i>A kormánybovdenek ellenőrzése58. oldalon.</i>
Ellenőrizze, hogy a távolsági fényszóró és a munkalámpa megfelelően működik-e (ha releváns). Lásd: <i>A motor beindítása52. oldalon.</i>

X = Az utasítások szerepelnek ebben a használati utasításban.

O = Az utasítások nem szerepelnek ebben a használati utasításban. Bizza hivatalos szervizműhelyre a karbantartást.

Karbantartás	Első szervizelés	Karbantartási intervallumok üzemórákban	
	50	100	200
Ellenőrizze és tisztítsa meg a hidraulikatömleket és -csatlakozókat. Ha szükséges, cserélje ki.		O	
Ellenőrizze a szíjakat és a tárcsákat.	O	O	
Ellenőrizze a vázalagút belső oldalán lévő kormányláncot.		O	
Ellenőrizze, kenje meg és állítsa be az összes huzalt.		O	
Gondoskodjon a megfelelő abroncsnyomásról. Lásd: <i>Abronsznyomás61. oldalon.</i>	X	X	
Győződjön meg arról, hogy minden csavar és anya a megfelelő nyomatékkal van meghúzva.		O	
Kenje meg a kezelőülést.		O	

Karbantartás	Első szervizelés		
	50	100	200
Kenje meg az összes láncot.		○	
Kenje meg a vágóasztal kerekeit és késcsapágókat (ha van).	○	○	
Kenje meg a vázalagút belső oldalán található pedálokat.		○	
Kenje meg a szíjfesztítőket		○	
Távolítsa el a meghajtókerekeket, és kenje meg a tengelyeket (csak a 200-300 sorozat esetén)		○	
Ellenőrizze az üzemanyagtömlőt. Ha szükséges, cserélje ki.		○	
Cserélje ki az üzemanyagszűrőt. Lásd: <i>Az üzemanyagszűrő cseréje</i> 58. oldalon.		X	
Tisztítsa meg a légszűrőt. Lásd: <i>A levegőszűrő eltávolítása és felszerelése</i> 58. oldalon.	X		
Cserélje ki a légszűrőt. Lásd: <i>A levegőszűrő eltávolítása és felszerelése</i> 58. oldalon.		X	
Ellenőrizze a hűtőbordákat a hidrosztatikus váltóművön.		○	
Tisztítsa meg a motort és a hidrosztatikus váltóművet.		○	
Ellenőrizze a kipufogódobot és a hőterelőt.	○	○	
Cseréljen motorolajat. Lásd: <i>A motorolaj és az olajszűrő cseréje</i> : 65. oldalon.	X ¹¹	X ¹²	
Cserélje ki a motorolajszűrőt. Lásd: <i>A motorolaj és az olajszűrő cseréje</i> : 65. oldalon.	X ¹³	X ¹⁴	
Cserélje a gyújtógyertyát. Lásd: <i>Gyújtógyertya ellenőrzése és cseréje</i> 59. oldalon.		X	
Ellenőrizze a lámpákat (ha vannak). Lásd: <i>A motor beindítása</i> 52. oldalon.	X	X	
Frissítse a firmware-t (ha van).	○	○	
Ellenőrizze az akkumulátort, és szükség esetén töltsse fel. Lásd: <i>Az akkumulátor töltése</i> 60. oldalon.	X	X	
Ellenőrizze és állítsa be az első és hátsó kerék forgási sebességét (csak AWD típusok esetén).	○	○	
Cserélje ki a sebességváltó szűrőjét (csak AWD típusok esetén).	○		○
Cserélje ki a szervó rácsavarható szűrőjét (ha van).	○		○
Ellenőrizze a hűtőventilátort a hidrosztatikus váltóművön.	○	○	
Ellenőrizze az olajsintet a váltóműben, és szükség esetén töltsse fel. Lásd: <i>A hajtómű olajsintjének ellenőrzése</i> 66. oldalon.		X	
Cserélje ki az olajat a váltóműben.	○		○

11

50 üzemóránként vagy egy év után (csak az első szervizelés).

12

100 üzemóránként vagy évente egyszer.

13

50 üzemóránként vagy egy év után (csak az első szervizelés).

14

100 üzemóránként vagy évente egyszer.

Karbantartás	Első szervizelés	Karbantartási intervallumok üzemórákban	
	50	100	200
Ellenőrizze és állítsa be a rögzítőféket.	O	O	
Tisztítsa meg a vágóasztal külső és belső felületeit és a vágóasztal burkolatait. Lásd: <i>A termék tisztítása</i> 56. oldalon.	X	X	
Ellenőrizze és állítsa be a vágási magasságot és a dőlés értékét. Lásd: <i>A vágóasztal talajra gyakorolt nyomásának ellenőrzése és beállítása</i> 62. oldalon.	X	X	
Ellenőrizze a késeket a vágóasztalban. Szükség esetén élezze meg vagy cserélje ki. Lásd: <i>A kések ellenőrzése</i> 64. oldalon és <i>A kések cseréje</i> 64. oldalon.		X	
Ellenőrizze és állítsa be a motor fordulatszámát.	O	O	
Győződjön meg arról, hogy a termék nem mozog-e üres váltóhelyzetben. Lásd: <i>Az előre- és hátrameneti pedál ellenőrzése</i> 46. oldalon.	X	X	
Ellenőrizze az előre- és hátrameneti hajtást különböző sebességeken.	O	O	
Ellenőrizze a késindítót, az ülést, az emelést és az előremeneti hajtást/fékezést. Lásd: <i>Biztonsági eszközök a terméken</i> 45. oldalon.	X	X	
Ellenőrizze a gyújtórendszert (csak a gyújtórendszeres típusok esetében).	X	X	

A termék tisztítása



VIGYÁZAT: Ne használjon nagy víznyomással működő tisztítót vagy gőztisztítót. Víz kerülhet a csapágyakba és az elektromos csatlakozásokba, ami a korrózió révén a termék károsodását okozhatja.

A használat után azonnal tisztítsa meg a terméket.

- A forró felületeket – például motor, kipufogódob és kipufogórendszer – ne tisztítsa meg. Várja meg, amíg a felületek lehűlnek, majd távolítsa el a fűvet vagy a szennyeződést.
- A vízzel való tisztítás előtt tisztítsa meg egy kefével. Távolítsa el a fűyesedéket és szennyeződéseket a sebességváltóról, a sebességváltó levegőbeömlő nyílásából és a motorról, illetve az azok körüli területekről.
- A termék tisztításához tömlőből folyó vizet használjon. Ne használjon nagy nyomású eszközöket.
- Ne irányítsa a vizet az elektromos alkatrészekre és a csapágyakra. A tisztítószert általában növeli a sérülést.
- A vágóasztal tisztításához állítsa azt a szervizpozícióba, majd mossa le egy víztömlő segítségével.
- A tisztítás befejezése után járassa a vágóasztalt rövid ideig az összegyűlt víz eltávolításához.

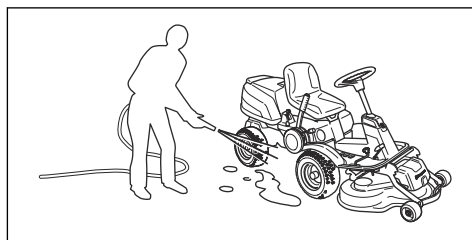

A motor és a kipufogó tisztítása

Tartsa tisztán a levágott fűtől és szennyeződésektől a motort és a kipufogót. Az üzemanyaggal vagy olajjal szennyezett fűmaradványok a motoron fokozzák a tűzveszélyt és a motor túlmelegedésének kockázatát. A tisztítás előtt várja meg, amíg a motor lehül. A tisztításhoz vizet és keféet használjon.

A kipufogó körül gyorsan megszárad a levágott fű, ami tűzveszélyes. Miután a kipufogó lehült, kefe, illetve víz segítségével távolítsa el a fűmaradványokat.

A motor hűtőlevegő-beömlőjének tisztítása



FIGYELMEZTETÉS: Állítsa le a motort. A hűtőlevegő-beömlő forgó mozgást végez, ami az ujjak sérülését okozhatja.

- Ügyeljen arra, hogy a motorház levegőbeömlő nyílása ne legyen eltömődve. Kefe segítségével távolítsa el a fűmaradványokat és a szennyeződéseket.

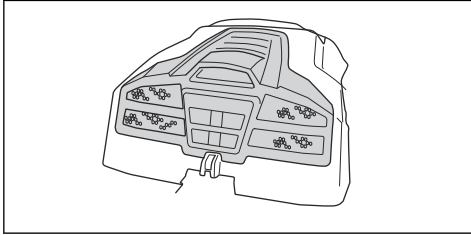

- Nyissa ki a motorházfedelet. Ellenőrizze, hogy nincs-e eltömődve a motor hűtőlevegő-beömlője. Kefe segítségével távolítsa el a fűmaradványokat és a szennyeződéseket.

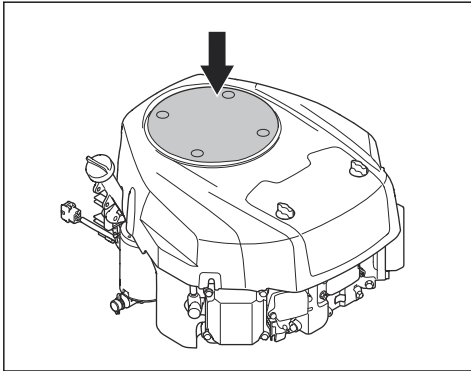

- Ellenőrizze a motorházfedél belsejében levő levegőcsatornát. Győződjön meg arról, hogy a légcsonna tiszta, és nem ér hozzá a levegőbeömlő nyíláshoz.

A burkolatok eltávolítása

A motorházfedél kinyitása

1. Döntse előre az ülést.
2. Nyissa ki a motorházfedélen található zárat az indítókulcshoz rögzített eszköz segítségével.

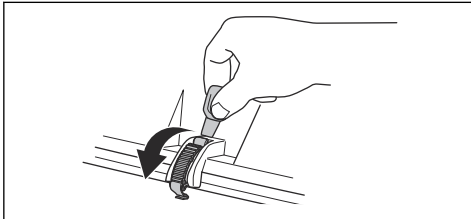

3. Döntse hátra a motorházfedelet.

A levegőszűrő fedél eltávolítása és felszerelése

1. Fordítsa el a 2 gombot ¼ fordulattal az óramutató járásával ellentétes irányba.

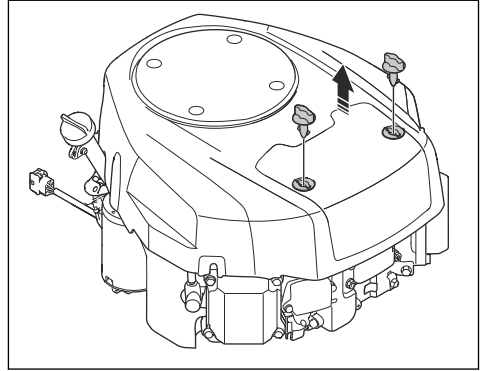

2. Vegye le a levegőszűrő fedelét.
3. A beszerelést fordított sorrendben végezze el.

Az elülső fedél eltávolítása

1. Nyissa ki az elülső fedélen található zárat az indítókulcshoz rögzített eszköz segítségével.

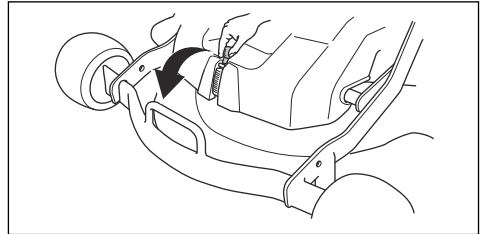

2. Emelje le az elülső fedelet.

A jobb oldali lábtartó eltávolítása

1. Az eltávolításhoz fordítsa el a hátrameneti pedálon (A) található gombot.
2. Távolítsa el a 3 csavart (B), és vegye le a lábtartót.

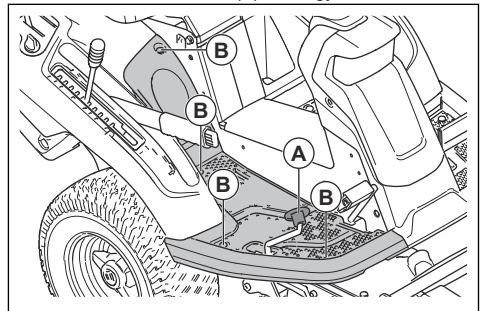

A bal oldali lábtartó eltávolítása

- Távolítsa el a 4 csavart, és vegye le a lábtartót.

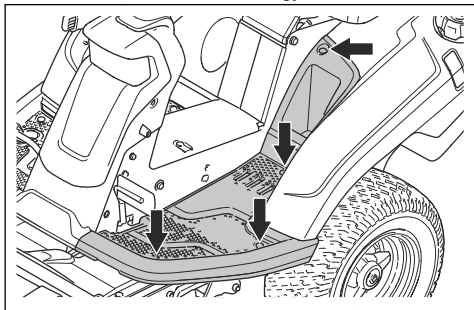

A kormánybördenek ellenőrzése

Az idő előrehaladtával csökkenhet a kormánybördenek feszessége. Emiatt a beállítás módosítására van szükség.

Ellenőrizze, és állítsa be a kormányzást a következő módon:

1. A kormánybördenek feszessége akkor megfelelő, ha kézzel 5 mm-t tudja őket mozgatni felfelé és lefelé a kormányhoronyban.

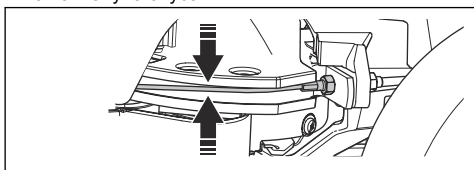

2. Ha a huzalok túlságosan lazák, Husqvarna szakszervizzel végeztesse el a beállítást.

A rögzítőfék ellenőrzése

1. Állítsa le a terméket szilárd, lejtős talajon (maximum 10°).

Megjegyzés: A rögzítőfék ellenőrzésekor ne fűves lejtőn parkolja le a terméket.

2. Nyomja le a rögzítőfék pedálját (1).
3. Nyomja meg és tartsa lenyomva a rögzítógombot (2), majd a gomb nyomva tartása közben engedje fel a rögzítőfék pedálját.

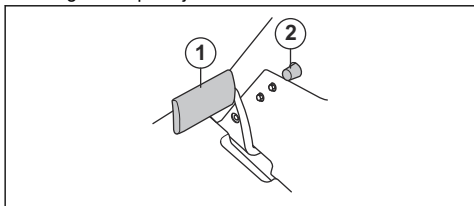

4. Ha a fűnyíró elmozdul, hivatalos Husqvarna szakszervizzel végeztesse el a rögzítőfék beállítását.

5. A rögzítőfék kiengedéséhez nyomja meg újra a rögzítőfék pedálját.

Az üzemanyagszűrő cseréje

1. Nyissa ki a motorházfedelet, hogy hozzáférhessen az üzemanyagszűrőhöz.
2. Nyomja össze az üzemanyagtartály-vezetékét a szivárgás megakadályozása érdekében.
3. Egy laposfogó segítségével mozgassa el a vezetékcszorítókat az üzemanyagszűrőtől.

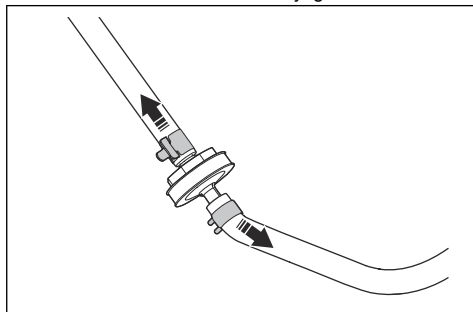

4. Húzza ki az üzemanyagszűrőt a tömlő végéből. Egy kis üzemanyag kiszivároghat.
5. Nyomja be az új üzemanyagszűrőt a tömlők végeibe. A könnyebb csatlakozás érdekében tegyen folyékony mosószert az üzemanyagszűrő végeire.
6. Tolja vissza a rugós tömlőbilincseket az üzemanyagszűrőhöz.

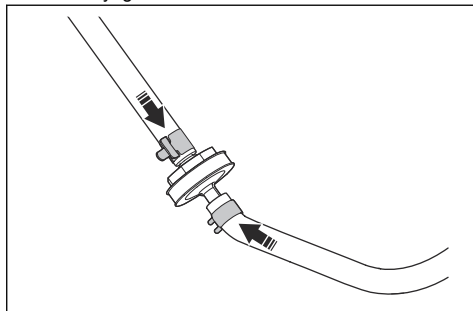

A levegőszűrő eltávolítása és felszerelése

1. Vegye le a levegőszűrő fedelét. Lásd: *A levegőszűrő fedél eltávolítása és felszerelése* 57. oldalon.

2. Óvatosan vegye ki a levegősűrőt.

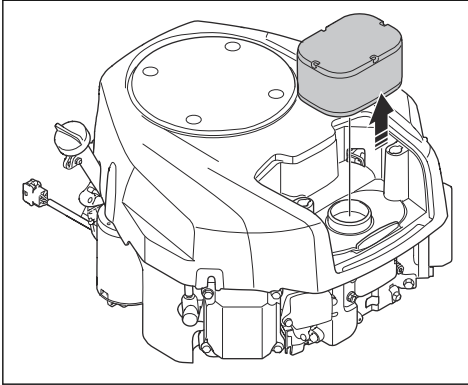

3. Tisztítsa meg és ellenőrizze a levegősűrőt.
4. A beszerelést fordított sorrendben végezze el.

Gyújtógyertya ellenőrzése és cseréje

1. Nyissa ki a motorházfedelet.
2. Távolítsa el a gyertyapipát és tisztítsa meg a gyújtógyertya körüli területet.
3. Szerelje ki a gyújtógyertyát egy gyújtógyertya-csavarkulccsal.
4. Ellenőrizze a gyújtógyertyát. Cserélje ki, ha az elektródák megégtek, vagy ha a szigetelés törött vagy sérült. Ha a gyújtógyertya nem sérült, tisztítsa meg egy drótkéfével.
5. Mérje meg a szikraközt, és győződjön meg arról, hogy az értéke megfelelő. Lásd: *Műszaki adatok 71. oldalon.*

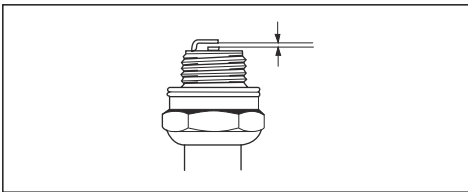

6. Hajlítsa meg az oldalsó elektródát a szikraköz beállításához.
7. Helyezze vissza a gyújtógyertyát, és forgassa el kézzel, amíg hozzá nem ér a gyújtógyertya foglalatához.
8. Húzza meg a gyújtógyertyát a gyújtógyertya-csavarkulccsal, amíg az alátét össze nem nyomódik.
9. Ezután húzzon még $\frac{1}{8}$ fordulatot a használt gyújtógyertyán, illetve $\frac{1}{4}$ fordulatot az új gyújtógyertyán.



VIGYÁZAT: A nem megfelelően meghúzott gyújtógyertyák a motor sérülését okozhatják.

10. Tegye fel a gyertyapipát.



VIGYÁZAT: Ne próbálja meg elindítani a motort, ha a gyújtógyertyát vagy a gyertyapipát eltávolították.

A fő biztosíték eltávolítása

A kiégett biztosítékot megégett csatlakozó jelzi.

1. Nyissa ki a motorházfedelet. A fő biztosíték az akkumulátor elejében lévő tartóban található.
2. Húzza ki a biztosítékot a foglalatból.

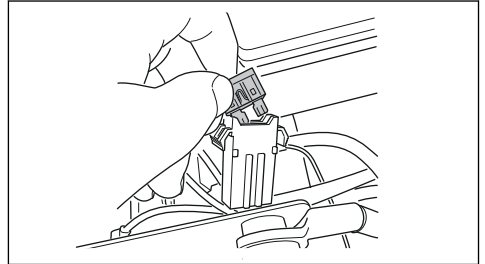

3. Cserélje ki a kiégett biztosítékot egy új, azonos típusú biztosítékra (lapos, 15 A).
4. Szerelje vissza a fedelet.

Ha a fő biztosíték a cserét követően rövid időn belül ismét kiég, rövidzárlat van a rendszerben. A termék ismételt működtetése előtt állítsa helyre a rövidzárlatot. Kérje hivatalos szervizműhely segítségét a karbantartáshoz.

Kiégett izzó cseréje

Csak a(z) R 216T AWD és R 216TC AWD típusok esetén.

1. Távolítsa el a 2 csavart, és emelje le a lámpaburkolatot.

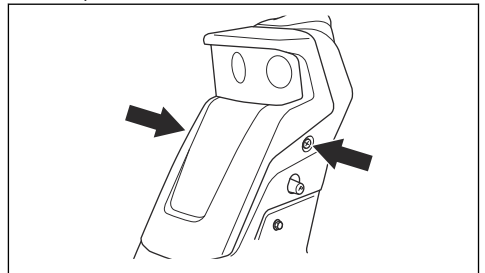

2. Válassza le a kábeleket a kiégett izzórl.

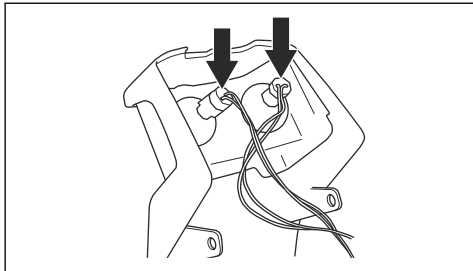

3. Óvatosan nyomja be a rögzítőszerszerkezetet, majd döntse meg a lámpát, és vegye ki a tartójából.

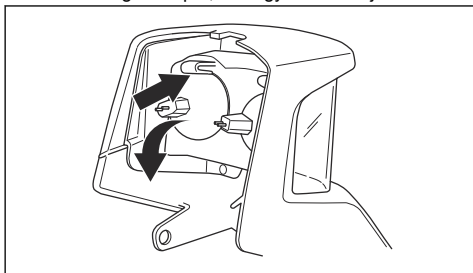

4. Helyezze be az új lámpát a lámpaház alsó nyílásába. Az alábbi részben szereplő izzótípust használjon: *Műszaki adatok71. oldalon.*

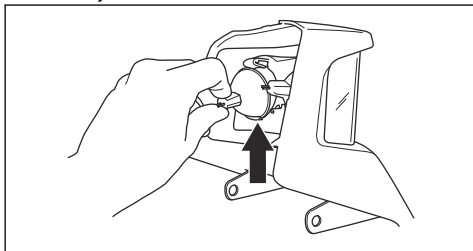

5. Nyomja be a lámpát a rögzítőszerszerkezetbe.

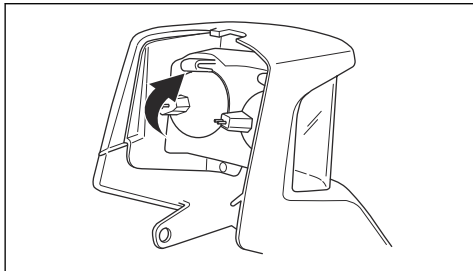

6. Helyezze a lámpaburkolat alsó végét a kormányoszlopon található nyílásokba.

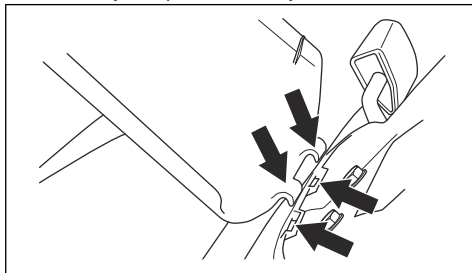

7. Csatlakoztassa a kábeleket az új lámpához.

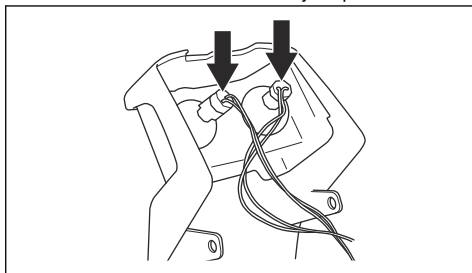

8. Tegye vissza a lámpafedelelet, és húzza meg a csavarokat.

Az akkumulátor töltése

- Töltse fel az akkumulátort, ha az túl gyenge a motor elindításához.
- Normál akkumulátortöltőt használjon.



VIGYÁZAT: Ne használjon gyorsöltőt vagy feszültségnövelő transzformátort. Ez a termék elektromos rendszerének sérülését okozhatja.

- Mindig válassza le a töltőt, mielőtt beindítja a motort.

A motor vészindítása

Ha az akkumulátor túl gyenge a motor beindításához, összekötőkábeleket is használhat a vészindítás elvégzéséhez. A termék 12 V-os rendszerrel és negatív testeléssel rendelkezik. A vészindításhoz használt termék rendszerének is 12 V-osnak kell lennie, illetve negatív testeléssel kell rendelkeznie.

Az összekötőkábelek csatlakoztatása



FIGYELMEZTETÉS: Fennáll a robbanás veszélye, mivel az akkumulátorból robbanásveszélyes gázok szabadulhatnak fel. A teljesen feltöltött akkumulátor negatív saruját soha ne csatlakoztassa, és ne közelítse a gyenge akkumulátor negatív sarujához.



VIGYÁZAT: Ne használja a termék akkumulátorát más járművek indításához.

1. Távolítsa el a motorházfedelet.
2. Távolítsa el az akkumulátorház fedelét.
3. Csatlakoztassa a piros kábel egyik végét a gyenge akkumulátor (A) POZITÍV akkumulátorsarujához (+).

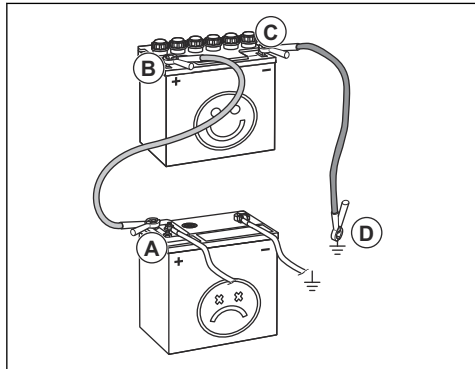

4. Csatlakoztassa a piros kábel másik végét a teljesen feltöltött akkumulátor (B) POZITÍV akkumulátorsarujához (+).



FIGYELMEZTETÉS: Ne zárja rövidre a piros kábel végeit az alvázzal.

5. Csatlakoztassa a fekete kábel egyik végét a teljesen feltöltött akkumulátor (C) NEGATÍV akkumulátorsarujához (-).
6. Csatlakoztassa a fekete kábel másik végét egy ALVÁZTESTELÉSHEZ (D), távol a benzintartálytól és az akkumulátortól.
7. Szerelje vissza a fedeleket.

Az összekötőkábelek leválasztása

Megjegyzés: A csatlakoztatással ellentétes sorrendben válassza le az összekötőkábekeket.

1. Válassza le a FEKETE kábelt az alvázzal.
2. Válassza le a FEKETE kábelt a teljesen feltöltött akkumulátorról.
3. Válassza le a PIROS kábelt a 2 akkumulátorról.

Abroncsnyomás

A megfelelő abroncsnyomás mind a 4 abroncs esetében 60 kPa (0,6 bar/8,5 PSI).

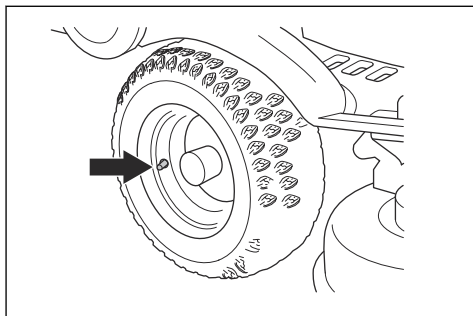

A vágóasztal szervizpozícióba állítása



FIGYELMEZTETÉS: A hajtó ékszíj feszítő rugója eltérhet és sérülést okozhat. Használjon védőszemüveget.

1. Végezze el az alábbi részben szereplő 1–9. lépést: *A vágóasztal le- és felszerelése* 49. oldalon.
2. Két kézzel tartsa meg a vágóasztal elülső részét, és ütközésig húzza ki.

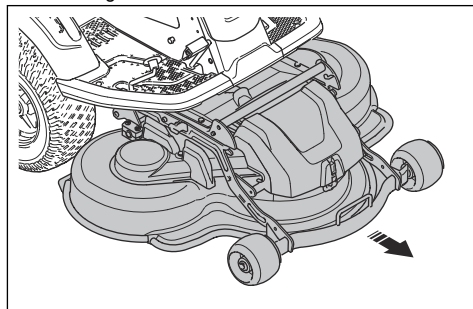

3. Emelje fel a vágóasztalt függőleges helyzetbe, amíg kattanó hangot nem ad. A vágóasztal automatikusan függőleges helyzetben rögzül.

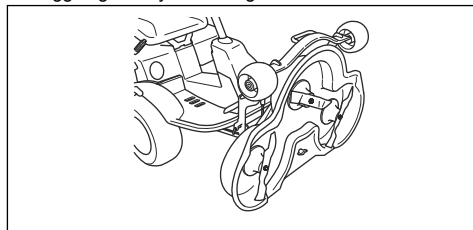

A vágóasztal fűnyírási pozícióba állítása

1. A bal kezével tartsa meg a vágóasztal elülső részét.

2. A jobb kezével lazítsa meg a rögzítést.

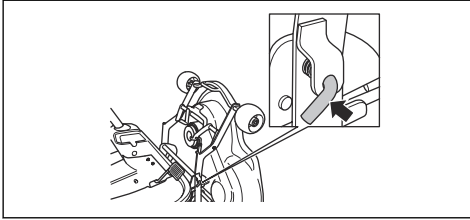

3. Hajtsa le a vágóasztalt, és ütközésig tolja be.

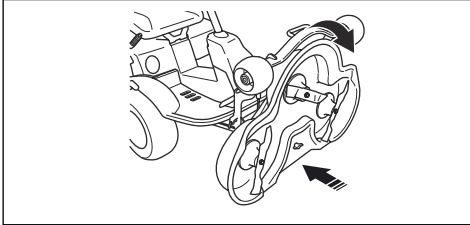

4. Emelje fel a vágási magasságot szabályozó rudat (A) a tartóról, és helyezze a furatba.

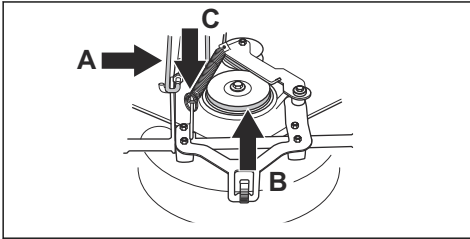

5. Tegye a helyére az ékszíjat (B).

Megjegyzés: Az ékszíj elhelyezkedésével kapcsolatos információk a vágóasztal fedelének belső felületén találhatóak.

6. Húzza vissza a helyére a feszítőrugót (C) a hajtószíj megfeszítéséhez.
7. Helyezze fel az elülső fedelet.
8. Állítsa a vágási magasságot szabályozó kart szervizpozícióból a számmal jelölt pozíciók egyikébe.

A vágóasztal talajra gyakorolt nyomásának ellenőrzése és beállítása

A megfelelő talajra gyakorolt nyomás gondoskodik arról, hogy a vágóasztal a felület mentén mozogjon, de ne nyomódjon neki túl erősen.

1. Ügyeljen arra, hogy az abroncsok nyomása 60 kPa (0,6 bar/9,0 PSI) legyen.
2. Állítsa le a terméket vízszintes felületen.
3. Engedje le a vágóasztalt vágóhelyzetbe.

4. Helyezzen egy fürdőszobai mérleget a vágóasztal elülső része alá.

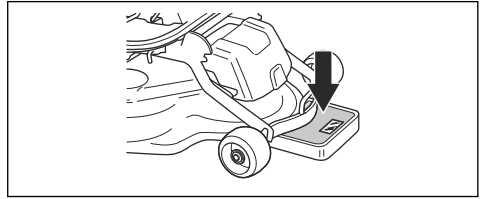

5. A támasztókerekek terhelésének elkerülése érdekében helyezzen egy fahasábot a vázkeret és a fürdőszobai mérleg közé.
6. A talajra gyakorolt nyomás beállításához forgassa el a bal és jobb oldali első kerék mögötti beállítócsavarokat.
7. Addig forgassa jobbra vagy balra a csavarokat, amíg a talajra gyakorolt nyomás értéke 12 és 15 kg (26,5–33 lb) között lesz.

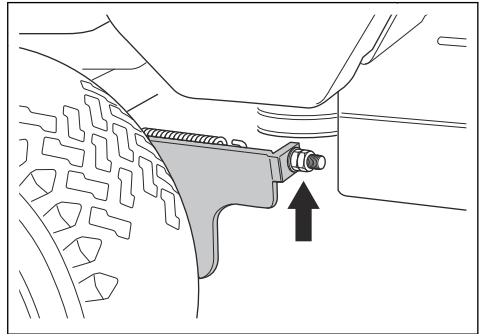

A vágóasztal párhuzamosságának ellenőrzése

1. Ügyeljen arra, hogy az abroncsok nyomása 60 kPa (0,6 bar/9,0 PSI) legyen.
2. Parkolja le a terméket vízszintes felületen.
3. Engedje le a vágóasztalt vágóhelyzetbe.
4. Állítsa a vágási magasságot szabályozó kart a középső pozícióba.

- Mérje meg a talaj és a vágóasztal széle közötti távolságot a borításon elől és hátul. Ügyeljen arra, hogy a hátsó széle 4–6 mm-rel (1/5") magasabban legyen, mint az első éle.

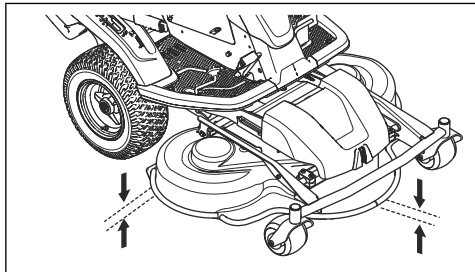

A vágóasztal párhuzamosságának beállítása

- Vegye le az első fedelet és a jobb oldali lábtartót.
- Távolítsa el a védőlapot tartó csavarokat, és vegye le a védőlapot.

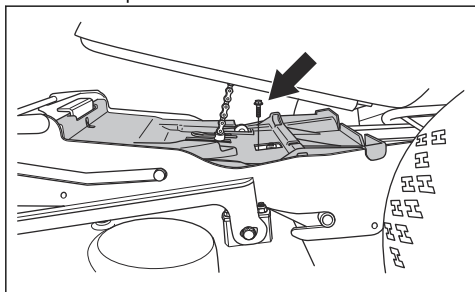

- Lazítsa meg az anyákat az emelőrudon.

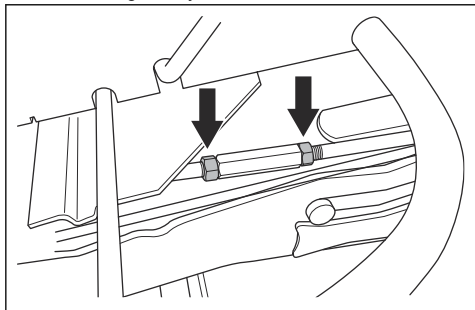

- Fordítsa el az emelőrudat a rúd meghosszabbításához vagy rövidebbre állításához. Hosszabbítsa meg a rudat a fedél hátsó szélének megemeléséhez. A fedél hátsó szélének leengedéséhez állítsa rövidebbre a rudat.

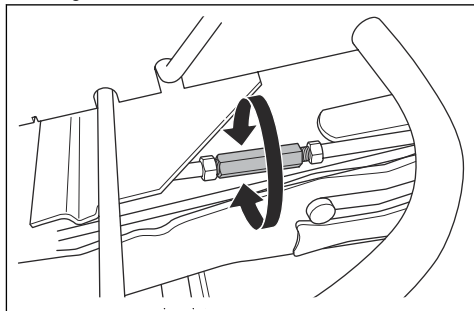

- A beállítást követően húzza meg az anyákat az emelőrudon.
- Ellenőrizze a párhuzamosságot. Lásd: *A vágóasztal párhuzamosságának ellenőrzése* 62. oldalon.
- Tegye vissza a védőlapot, és húzza meg a csavarokat.
- Helyezze vissza a jobb oldali lábtartót és az első fedelet.

A BioClip-dugó eltávolítása

- A Combi vágóasztal BioClip funkcióról hátsó kidobású vágóasztalra való átállításához távolítsa el a BioClip-dugót.

A Combi 103 vágóasztalon lévő BioClip-dugó eltávolítása és beszerelése

- Állítsa a vágóasztalt szervizpozícióba.
- Távolítsa el a BioClip-dugót tartó 3 csavart, és távolítsa el a dugót.

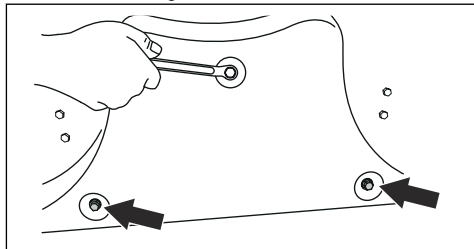

- Szereljen 3 M8x15 mm-es csavart a BioClip-dugó csavarfurataiba a menetek sérülésének megakadályozása érdekében.
- Állítsa vissza a vágóasztalt fűnyírás pozícióba.
- A BioClip-dugó visszaszereléséhez fordított sorrendben végezze el a lépéseket.

A Combi 94 vágóasztalon lévő BioClip-dugó eltávolítása és beszerelése

1. Állítsa a vágóasztalt szervizpozícióba.
2. Távolítsa el a BioClip-dugót tartó 3 csavart, és távolítsa el a dugót.

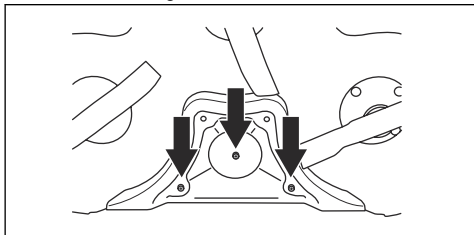

3. Állítsa vissza a vágóasztalt fűnyírás pozícióba.
4. A BioClip-dugó visszaszereléséhez fordított sorrendben végezze el a lépéseket.

A kések ellenőrzése



VIGYÁZAT: A sérült vagy nem megfelelően kiegyensúlyozott kések a termék sérülését okozhatják. Cserélje ki a sérült lapátokat. Bízva hivatalos Husqvarna szakszervizre az életlen kések megélezését és kiegyensúlyozását.

1. Állítsa a vágóasztalt szervizpozícióba.
2. Nézze meg, hogy a kések nem sérültek-e meg, illetve hogy nincs-e szükség élezésre.

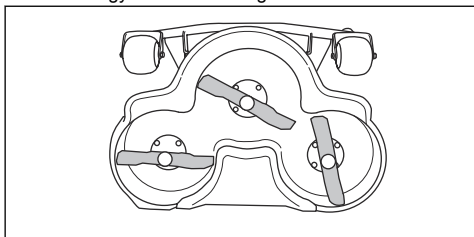

3. Húzza meg a késtartó csavarokat 45–50 Nm nyomatékkal.

A kések cseréje

1. Állítsa a vágóasztalt szervizpozícióba.

2. Rögzítse a kést egy fadarabbal (A).

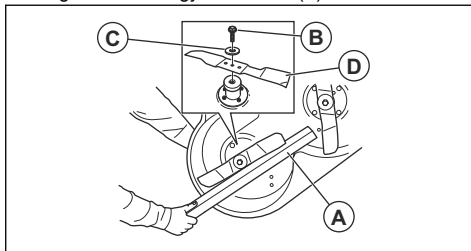

3. Lazítsa meg, majd távolítsa el a késtartó csavart (B), az alátéteket (C) és a kést (D).
4. Szerelje fel az új kést úgy, hogy a ferde végei a vágóasztal felé nézzenek.



FIGYELMEZTETÉS: Nem megfelelő késtípus esetén tárgyak eshetnek ki a vágóasztalból, ami súlyos sérülést okozhat. Csak az alábbi részben szereplő késtípusokat használja: *Műszaki adatok 71. oldalon.*

5. Szerelje fel a kést, az alátétet és a csavart. Húzza meg a csavart 45–50 Nm nyomatékkal.

A motorolajszint ellenőrzése

1. Parkolja le a fűnyírót vízszintes talajon, és állítsa le a motort.
2. Nyissa ki a motorházfedelet.
3. Lazítsa meg a nivópálcát, és húzza ki.

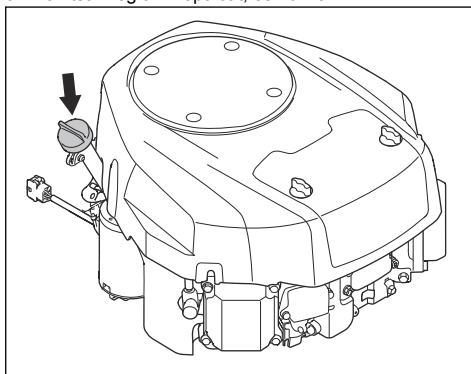

4. Törölje le a nivópálcáról az olajat.
5. Tegye vissza a nivópálcát, és húzza meg.
6. Lazítsa meg a pálcát, húzza ki, és olvassa le az olajszintet.

7. Az olajsztintnek a nívópálcán lévő két jelzés közé kell esnie. Ha a szint az ADD (TÖLTÉS) jelölés közelében van, töltsse fel az olajat a FULL (TELE) jelölésig.

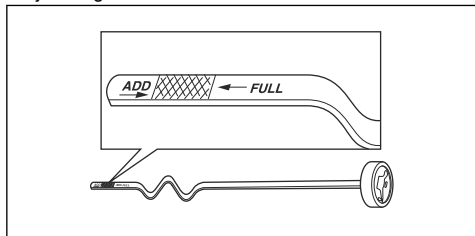

8. Az olajat ugyanabba a nyílásba töltsse, amelyben a nívópálca található. Lassan töltsse az olajat.

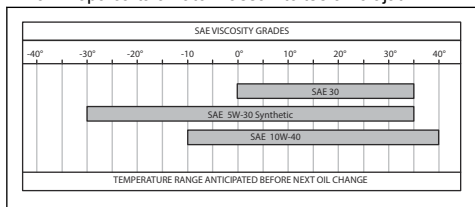

Megjegyzés: Az ajánlott típusú motorolajok listáját lásd: *Műszaki adatok71. oldal*on.

9. A motor elindítása előtt húzza meg a nívópálcát megfelelően. Indítsa be, és járassa alapljáraton a motort körülbelül 30 másodpercig. Állítsa le a motort. Várjon 30 másodpercig, és ellenőrizze újra az olajsztintet.

A motorolaj és az olajsűrő cseréje:

Ha a motor hideg, indítsa be és járassa 1–2 percig, mielőtt leeresztené a motorolajat. Ezáltal a motorolaj felmelegszik, és könnyebb lesz leereszteni.



FIGYELMEZTETÉS: Ne járassa a motort 1-2 percnél tovább a motorolaj leeresztése előtt. A motorolaj nagyon felforrósodik, és égési sérülést okozhat. Várja meg, amíg lehűl a motor, mielőtt leereszti a motorolajat.



FIGYELMEZTETÉS: Ha motorolaj kerül a testére, vízzel és szappannal mossa le.

1. Tegyen egy edényt az olajleeresztő csavar alá.

2. Nyissa fel a műanyag sapkát az olajleeresztő csavar végén.

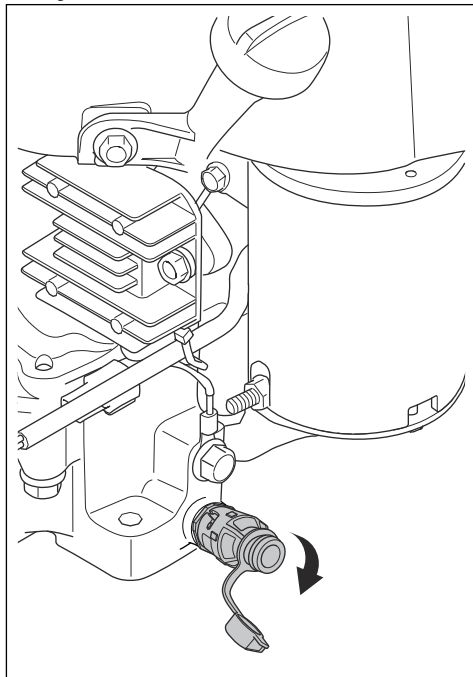

3. Az utáncsepogés megakadályozásához helyezzen egy műanyag tömlőt az olajleeresztő csavar végéhez.

4. Forgassa el az olajleeresztő csavart az óramutató járásával ellentétes irányban, és kihúzza nyissa meg.

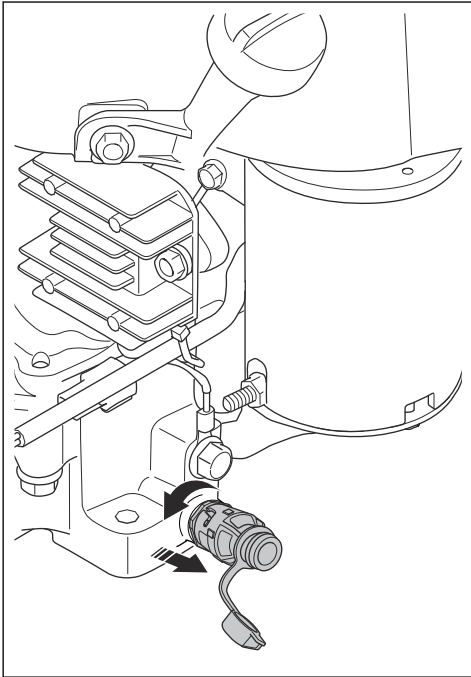

5. Vegye ki a nivópálcát.
6. Engedje le az olajat az edénybe.
7. Helyezze be az olajleeresztő csavart.
8. Nyomja vissza az olajleeresztő csavart és az óramutató járásával egyező irányban elforgatva zárja.
9. Távolítsa el a műanyag tömlőt, és tegye vissza a sapkát az olajleeresztő csavarra.

10. Forgassa el az olajszűrőt az óramutató járásával ellentétes irányban annak eltávolításához.

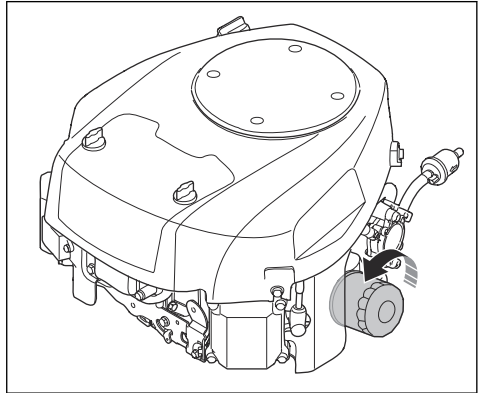

11. Kenjen friss, tiszta motorolajat az új szűrő gumitömítésére.
12. Forgassa el az olajszűrőt kézzel az óramutató járásával egyező irányba, amíg a gumitömítés a helyére nem kerül, majd további fél fordulattal húzza meg az olajszűrőt.
13. Az olajat ugyanabba a nyílásba töltsse, amelyben a nivópálca található. Lassan töltsse az olajat. Az ajánlott típusú motorolajok listáját lásd: *Műszaki adatok71. oldalon.*

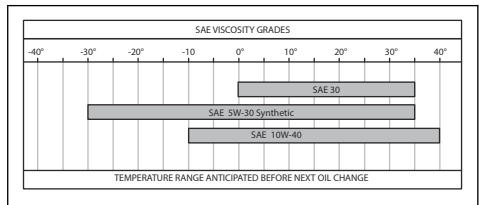

14. Indítsa be a motort, és járassa alapjáratú fordulatszámán 3 percig.
15. Állítsa le a motort, és ellenőrizze, hogy nincs-e szivárgás.
16. Töltsse fel az olajat, hogy pótolja az új olajszűrőbe került olajat.

A hajtómű olajszintjének ellenőrzése

Megjegyzés: A hajtóműolaj ellenőrzését lehűlt hajtómű esetén végezze.

1. Helyezze a terméket vízszintes felületre.

2. Csavarja ki a két oldalon levő csavarokat, és távolítsa el a hajtómű fedelét.

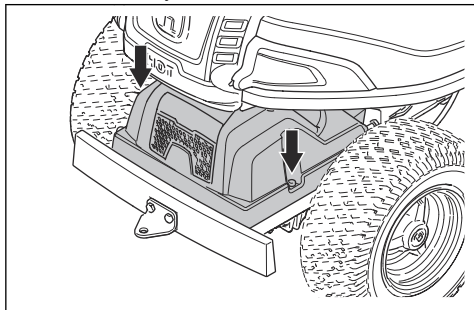

3. Ellenőrizze, hogy a hajtóműolaj tartályában lévő olajsint a két vízszintes vonal közé esik-e.

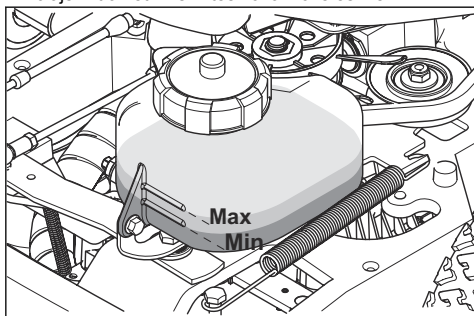

4. Töltsön be olajat, ha az olajsint az alsó vonal alatt van, a felső vonalat azonban ne haladja meg az olajsint. Az ajánlott olajjal kapcsolatban lásd: *Műszaki adatok 71. oldalon.*

A szíj feszesség-állító kenése

A szíj feszesség-állítót jó minőségű molibdén-diszulfid zsírral rendszeresen kenni kell.

1. Távolítsa el a motorház szíjtárcsájának fedelét.

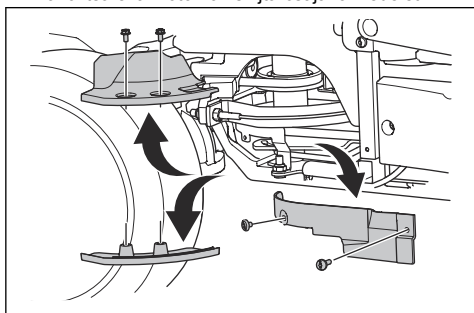

VIGYÁZAT: Ne keverje össze a csavarokat. A motor szíjtárcsájának fedeleinek elülső csavarjai hosszabbak, mint a hátsók. A nem megfelelő helyzetben lévő hosszú csavar a termék károsodását okozhatja.

2. A kenést zsírópisztollyal végezze a jobb oldalon található zsírszemesen keresztül, a motor alsó éjszíjtárcsája alatt. Addig végezze a műveletet, amíg a zsír ki nem jön a zsírszsem hátuljánál.

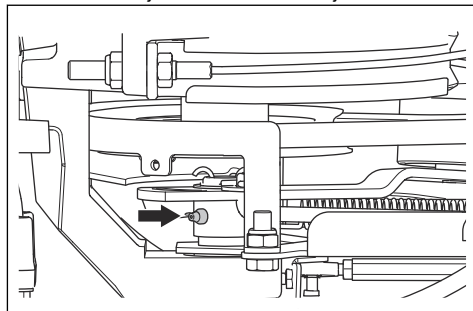

3. Szerelje fel a motor szíjtárcsájának fedeleit.

Hibaelhárítás

Hibakeresési séma

Ha a jelen kézikönyvben nem talál megoldást a problémájára, forduljon a Husqvarna szervizműhelyhez.

Probléma	Ok
Az indítómotor nem fordítja át a motort	A rögzítőfék nincs behúzva. Lásd: <i>A rögzítőfék behúzása és kiengedése</i> 53. oldalon.
	A vágóasztal emelőkarja fűnyírési pozícióban van. Lásd: <i>A vágóasztal megemlése és leengedése</i> 51. oldalon.
	A főbiztosíték kiegészít. Lásd: <i>A fő biztosíték eltávolítása</i> 59. oldalon.
	A gyújtáskapcsoló megsérült.
	Nem megfelelő a csatlakozás a kábel és az akkumulátor között. Lásd: <i>Az akkumulátorral kapcsolatos biztonsági előírások</i> 48. oldalon.
	Túl alacsony az akkumulátorfeszültség. Lásd: <i>Az akkumulátor töltése</i> 60. oldalon.
	Az indítómotor sérült.
A motor nem indul be, amikor az indítómotor átfordítja azt	Nincs üzemanyag az üzemanyagtartályban. Lásd: <i>Tankolás</i> 50. oldalon.
	A gyújtógyertya sérült.
	A gyújtáskábel megsérült.
	Szennyeződés került a karburátorba vagy az üzemanyag-vezetékbe.
A motor nem egyenletesen jár	A gyújtógyertya sérült.
	A karburátor nem megfelelően van beállítva.
	Eltömődött a légszűrő. Lásd: <i>A levegőszűrő eltávolítása és felszerelése</i> 58. oldalon.
	Az üzemanyagtartály szellőztetője eltömődött.
	Szennyeződés került a karburátorba vagy az üzemanyag-vezetékbe.
A motor gyengének tűnik	Eltömődött a légszűrő. Lásd: <i>A levegőszűrő eltávolítása és felszerelése</i> 58. oldalon.
	A gyújtógyertya sérült.
	Szennyeződés került a karburátorba vagy az üzemanyag-vezetékbe.
	A gázbovden nem megfelelően van beállítva.
A hajtómű teljesítménye nem kielégítő	A sebességváltó hűtőlevegő-beömlője vagy a hűtőbordák eltömődtek.
	Megsérült a hajtómű ventilátora.
	Nincs olaj a hajtóműben, vagy túl alacsony az olajsint. Lásd: <i>A hajtómű olajsintjének ellenőrzése</i> 66. oldalon.

Probléma	Ok
Az akkumulátor nem töltődik	Az akkumulátor megsérült. Lásd: <i>Az akkumulátorral kapcsolatos biztonsági előírások48. oldalon.</i>
	Nem megfelelő a csatlakozás az akkumulátorsaruk kábelcsatlakozójánál. Lásd: <i>Az akkumulátorral kapcsolatos biztonsági előírások48. oldalon.</i>
Rezgés tapasztalható	A kések kilapultak. Lásd: <i>A kések ellenőrzése64. oldalon.</i>
	Egy vagy több kés nincs egyensúlyban. Lásd: <i>A kések ellenőrzése64. oldalon.</i>
	A motor kilapult.
Nem kielégítő a fűnyírási eredmény	A kések életlenek. Lásd: <i>A kések ellenőrzése64. oldalon.</i>
	A fű hosszú vagy nedves. Lásd: <i>A megfelelő fűnyírási eredmény elérése53. oldalon.</i>
	A vágóasztal ferde.
	Fű gyűlt össze a vágóasztalban. Lásd: <i>A termék tisztítása56. oldalon.</i>
	Eltérő az abroncsnyomás a bal és jobb oldalon. Lásd: <i>Abroncsnyomás61. oldalon.</i>
	A fűnyírót túl nagy sebességgel használták. Lásd: <i>A megfelelő fűnyírási eredmény elérése53. oldalon.</i>
	Túl alacsony a motorfordulatszám. Lásd: <i>A megfelelő fűnyírási eredmény elérése53. oldalon.</i>
A meghajtó ékszíj csúszik.	

Szállítás, tárolás és ártalmatlanítás

Szállítás

- A termék nehéz, és súlyos zúzott sérüléseket okozhat. Legyen óvatos, amikor járműre vagy utánfutóra helyezi fel, illetve onnan veszi le.
- Ne emelje fel a terméket. A szállítófülek nem engedélyezett emelési pontok, és csak a termék pótkocsijához való biztonságos rögzítéséhez használhatók.
- A termék szállításához jóváhagyott utánfutót használjon.
- A termék utánfutón vagy közúton történő szállítása kizárólag a helyi közlekedési szabályok ismeretében lehetséges.

A termék biztonságos felhelyezése utánfutóra szállítás céljából



FIGYELMEZTETÉS: Szállítás esetén a rögzítőfék nem elegendő a termék rögzítéséhez. Szorosan rögzítse a terméket az utánfutóra.

Felszerelés: 2 jóváhagyott rögzítő heveder és 4 kerék ék.

- Húzza be a rögzítőféket.
- Helyezze a rögzítő hevedereket a váz vagy a hátsó kocsi rész köré.
- Húzza meg a rögzítő hevedereket az utánfutó első és hátsó részének irányába a termék rögzítéséhez.
- Helyezze a kerék ékeket a hátsó kerekek elé és mögé.

A termék vontatása

A termék hidrosztatikus erőátvitellel rendelkezik. A sebességváltó károsodásának elkerülése érdekében csak rövid távolságon, alacsony sebességgel vontassa a terméket.

A termék vontatása előtt kapcsolja ki a sebességváltót. Lásd: *A hajtórendszer be- és kikapcsolása51. oldalon.*

Tárolás

A fűnyírási szezon végén vagy 30 napnál hosszabb tárolás előtt készítsen fel a terméket a tárolásra. Ha az üzemanyag 30 napig vagy még tovább marad

a tartályban, a ragadós részecskék a karburátor eltömődését okozhatják. Ez kedvezőtlenül befolyásolja a motor működését.

A részecskék kialakulásának elkerülése érdekében használjon stabilizátort. Alkil üzemanyag használata esetén nincs szükség stabilizátorra. Hagyományos üzemanyag használata esetén ne váltson alkil üzemanyagra. Ez az érzékeny gumirészek megkeményedését okozhatja. A stabilizátort az üzemanyagtartályban vagy a tárolóedényben lévő üzemanyaghoz adja hozzá. Mindig a stabilizátor gyártója által megadott keverési arányt alkalmazza. A stabilizátor hozzáadását követően legalább 10 percig járassa a motort, hogy a stabilizátor a karburátorba kerülhessen.



FIGYELMEZTETÉS: Ne tárolja az üzemanyaggal teli terméket zárt vagy rossz szellőzésű helyen. Az üzemanyaggőzök nyílt lánggal, szikrával vagy őrlánggal – például fűtőkazánban, forróvíz-tárolóban és ruhaszárítóban – való kapcsolatba kerülése tűzveszélyes.



FIGYELMEZTETÉS: A tűzveszély csökkentése érdekében távolítsa el a fűvet, leveleket és más gyúlékony anyagokat a termékből. A tárolás előtt várja meg, amíg lehül a termék.

- Tisztítsa meg a terméket az alábbiak szerint:
A termék tisztítása 56. oldalon. Javítsa ki a festékhibákat a rozsdásodás elkerülése érdekében.
- Vizsgálja meg, nincsenek-e kopott, illetve sérült részek a fűnyírón, valamint húzza meg a kilazult csavarokat és csavaranyákat.
- Vegye ki az akkumulátort. Tisztítsa meg, töltsé fel és tartsa hűvös helyen.
- Cserélje le a motorolajat, és gondoskodjon megfelelően a fáradt olajról.
- Üritse ki a benzintartályt. Indítsa be a motort, és járassa addig, amíg nem marad üzemanyag a karburátorban.

Megjegyzés: Ne ürítse ki az üzemanyagtartályt és a karburátort, ha stabilizátor hozzáadása történt.

- Távolítsa el a gyertyákat, és öntsön nagyjából egy evőkanálnyi motorolajat minden hengerre. Forgassa meg kézzel a motort az olaj eloszlásához, majd helyezze vissza a gyertyákat.
- Kenje meg a zsrízszemeket, a csuklókat és a tengelyeket.
- Tárolja a terméket tiszta és száraz helyen, letakarva.
- A tároláshoz vagy szállításhoz használt takaróeszközt a kereskedőnél szerezheti be.

Hulladékkezelés

- A vegyi anyagok veszélyesek lehetnek, és tilos kiönteni őket a talajra. A használt vegyi anyagokat adja le egy szakszervizben vagy egy erre kijelölt gyűjtőpontra.
- Amikor a termék elhasználódott, küldje el a kereskedőhöz vagy egy megfelelő újrahasznosítási pontra.
- Az olaj, olajszűrő, üzemanyag és akkumulátor negatív hatásokat gyakorolhat a környezetre. Kövesse a helyi újrahasznosítási előírásokat és a vonatkozó szabályozásokat.
- Ne selejtezze le az akkumulátort a háztartási hulladékkal együtt.
- Juttassa el az akkumulátort egy Husqvarna szervizbe vagy adja le egy erre kijelölt gyűjtőpontra.

Műszaki adatok

Műszaki adatok

	R 214T	R 214TC	R 214TC Com- fort Edition*	R 216T AWD	R 216TC AWD
Méretek	Lásd: <i>Termék méretei</i> 74. oldalon.				
Tömeg vágóasztal nélkül, üres üzemanyagtartállyal, kg	207	207	208	225	225
Tömeg Combi 94 vágóasztallal, üres üzemanyagtartállyal, kg	243	243	244	261	261
Tömeg Combi 103 vágóasztallal, üres üzemanyagtartállyal, kg	250	250	251	268	268
Abronszméretek	170/60-8	170/60-8	170/60-8	170/60-8	170/60-8
Abronsnyomás, hátul – elől, kPa/bar/PSI	60/0,6/8,5	60/0,6/8,5	60/0,6/8,5	60/0,6/8,5	170/60-8
Max. emelkedő, fok °	10	10	10	10	10
Maximálisan vontatható tömeg, 10°-os emelkedőn, kg	110	110	110	110	110
Max. megengedett függőleges erő a vonórúdon, N/kg	250/25	250/25	250/25	250/25	250/25
Max. megengedett vízszintes erő a vonórúdon, N/kg	190/19	190/19	190/19	190/19	190/19
Motor					
Márkanév/Típus	Husqvarna HV586AE	Husqvarna HV586AE	Husqvarna HV586AE	Husqvarna HV586AE	Husqvarna HV586AE
Névleges motor teljesítmény, kW ¹⁵	12,0	12,0	12,0	12,0	12,0

¹⁵ A motor feltüntetett névleges teljesítménye az adott motormodell tipikus legyártott motorjának a J1349/ISO1585 sz. SAE-szabvány szerint mért átlagos nettó teljesítménye (a megadott fordulatszám mellett). A sorozatgyártott motorok esetén ez az érték eltérő lehet. A végső termékbe épített motor tényleges leadott teljesítménye az üzemi fordulatszámtól, a környezeti körülményektől és egyéb értékektől függ.

	R 214T	R 214TC	R 214TC Com- fort Edition*	R 216T AWD	R 216TC AWD
Lökettérfogat, cm ³	586	586	586	586	586
Max. motorfordu- latszám, ford./ perc	2900 ±100	2900 ±100	2900 ±100	2900 ±100	2900 ±100
Max. előremeneti sebesség, km/h	9	9	9	9	9
Max. hátrameneti sebesség, km/h	6	6	6	6	6
Üzemanyag, min. oktánszám, ólom- mentes	91	91	91	91	91
Tartály űrtartal- ma, liter	12	12	12	12	12
Motorolaj ¹⁶	Husqvarna SAE 30, Husqvarna SAE 5W-30 szin- tetikus, Husqvar- na SAE 10W-40	Husqvarna SAE 30, Husqvarna SAE 5W-30 szin- tetikus, Husqvar- na SAE 10W-40	Husqvarna SAE 30, Husqvarna SAE 5W-30 szin- tetikus, Husqvar- na SAE 10W-40	Husqvarna SAE 30, Husqvarna SAE 5W-30 szin- tetikus, Husqvar- na SAE 10W-40	Husqvarna SAE 30, Husqvarna SAE 5W-30 szin- tetikus, Husqvar- na SAE 10W-40
Olajmennyiség szűrővel együtt, liter	1,7	1,7	1,7	1,7	1,7
Olajmennyiség szűrő nélkül, liter	1,6	1,6	1,6	1,6	1,6
Motor indítása	Elektromos indít- ás 12 V	Elektromos indít- ás 12 V	Elektromos indít- ás 12 V	Elektromos indít- ás 12 V	Elektromos indít- ás 12 V
Hajtómű					
Márka	Tuff Torq	Tuff Torq	Tuff Torq	Tuff Torq	Tuff Torq
Típus	K46H	K46H	K46H	K574A/KTM10LB	K574A/KTM10LB
Olaj, SF-CC osz- tály ¹⁷	Husqvarna SAE 10W-30	Husqvarna SAE 10W-30	Husqvarna SAE 10W-30	Husqvarna SAE 10W-30	Husqvarna SAE 10W-30
Olaj űrtartalma, li- ter	2,1	2,1	2,1	5,6	5,6
Elektromos rendszer					
Típus	12 V, negatív tes- telésű	12 V, negatív tes- telésű	12 V, negatív tes- telésű	12 V, negatív tes- telésű	12 V, negatív tes- telésű
Akkumulátor	12 V, 24 Ah	12 V, 24 Ah	12 V, 24 Ah	12 V, 24 Ah	12 V, 24 Ah

¹⁶ API SJ vagy jobb minőségű motorolajat használjon. Ha SAE-30 típusú olajat használnak +5 °C alatti hőmérsékleten, fennáll a kockázata, hogy az nem képes biztosítani a motor megfelelő kenését. Ez a motor sérülését okozhatja. Az alacsony hőmérséklet mellett alkalmazandó megfelelő olajtípusra vonatkozóan lásd: *A motor-olaj és az olajszűrő cseréje: 65. oldalon*. Tekintse meg a viszkozitási táblázatot a motor kézikönyvében (ha mellékelve van), és válassza a várható kinti hőmérsékletnek leginkább megfelelő viszkozitást.

¹⁷ Használjon Husqvarna SAE 10W-30 hajtóműolajat a legjobb teljesítmény érdekében. Ha nem áll rendelkezés-
re Husqvarna olaj, használjon 10W-30 STOU típusút. Az új besorolás az API GL-4 standard.

	R 214T	R 214TC	R 214TC Com- fort Edition*	R 216T AWD	R 216TC AWD
Gyújtógyertya	Husqvarna HQT-7	Husqvarna HQT-7	Husqvarna HQT-7	Husqvarna HQT-7	Husqvarna HQT-7
Elektródahézag, mm/hüvelyk	0,75/0,030	0,75/0,030	0,75/0,030	0,75/0,030	0,75/0,030
Izzók	-	-	-	Min. 350 lumen, max. 6,5 W, 12 V, CAP-BASE GU5.3	Min. 350 lumen, max. 6,5 W, 12 V, CAP-BASE GU5.3
Vágóasztal					
Típus	Combi 94 (opcionális)	Combi 94 (tartozék)	Combi 94 (tartozék)	Combi 94 (opcionális)	Combi 94 (opcionális)
	Combi 103 (opcionális)	Combi 103 (opcionális)	Combi 103 (tartozék)	Combi 103 (opcionális)	Combi 103 (tartozék)
*FIGYELEM! A termékhez csak egy vágóasztal tartozik.					

Vágóasztal	Combi 94	Combi 103
Vágószélesség, mm	940	1030
Vágási magasság, 10 helyzet, mm	25–75	25–75
Tömeg, kg	36	43
Zajkibocsátás ¹⁸		
Hangteljesítményszint, dB(A)-ben mérve	98	98
Hangteljesítményszint, garantált dB(A)	99	99
Zajszintek ¹⁹		
Hangnyomásszint a kezelő fülénél, dB(A)	85	86
Rezgésszintek ²⁰		
Rezgésszint a kormánykeréknél, m/s ²	1,9	1,9
Rezgésszint az ülésben, m/s ²	0,29	0,29
Kés		
Késhosszúság, mm	358	388

¹⁸ A környezetben a 2000/14/EK sz. EK irányelvvel összhangban hangteljesítményként mért zajkibocsátás (L_{WA}).

¹⁹ Hangnyomásszint az EN ISO 5395 szabvány szerint. A hangnyomásszintre vonatkozó jelentési adatok az 1,2 dB (A) tipikus statisztikus ingadozásával (szórásával) rendelkeznek.

²⁰ Rezgésszint az EN ISO 5395 szabvány szerint. A rezgésszintre vonatkozó jelentési adatok a 0,2 m/s² (kormánykerék) és 0,8 m/s² (ülés) tipikus statisztikus ingadozásával (szórásával) rendelkeznek.

Vágóasztal	Combi 94	Combi 103
Cikkszám	579 65 25-10	504 18 82-10



FIGYELMEZTETÉS: A termékhez nem jóváhagyott vágóasztal használata során tárgyak eshetnek ki a vágóasztalból

nagy sebességnél, ami súlyos sérülést okozhat. Ne használjon a kézikönyvben megadottól eltérő típusú vágóasztalt.

Termék méretei

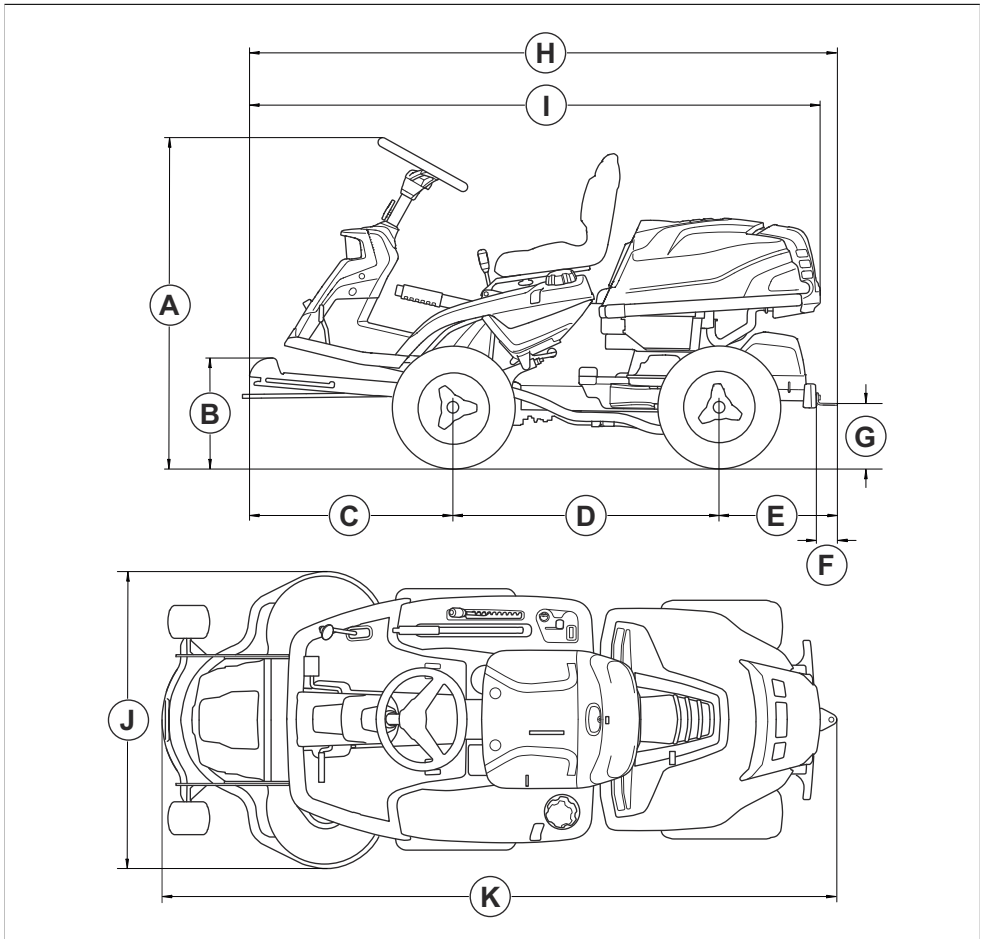

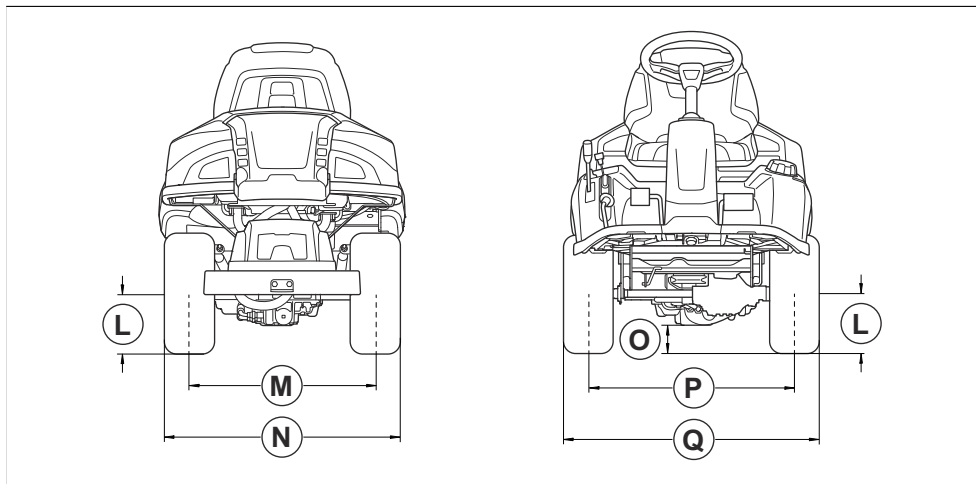

Méretek, mm.					
A	1131	G	217	L	205
B	372	H	1942	M	627
C	680	I	1884	N	799
D	887	J	Combi 94:994	O	R 214T, R 214TC, R 214TC Comfort Edition:125
E	374				P
F	70	K	227	Q	

Szervizelés

Szerviz

Évente végeztesen ellenőrzést hivatalos szervizközpontban, hogy biztos legyen abban, hogy a termék biztonságosan működik és a legjobb teljesítményt nyújtja az intenzív fűnyírési időszakban. Érdemes a kihasználatlan időszakban elvégeztetni a szervizelést és átvizsgálást.

Pótalkatrészek rendelésekor adja meg a gyártási évet, a fűnyíró modelljét és típusát, valamint sorozatszámát.

Csak eredeti pótalkatrészeket használjon.

Megfelelőségi nyilatkozat

EU megfelelési nyilatkozat

A **Husqvarna AB**, SE-561 82 Huskvarna, Sweden (tel.: +46-36-146500), a saját felelősségére kijelenti, hogy a termék:

Leírás	Fűnyírótraktor
Márka	Husqvarna
Típus/modell	R 214T, R 214TC, R 214TC Comfort Edition, R 216T AWD, R 216TC AWD
Megjelölés	2024-as és újabb sorozatszámok

teljes mértékben megfelelnek a következő EU-irányelveknek és szabályozásoknak:

Irányelv/rendelet	Leírás
2006/42/EK	„gépre vonatkozó”
2014/30/EU	„elektromágneses megfelelésre vonatkozó”
2000/14/EK	„környezeti zajkibocsátásra vonatkozó”
2011/65/EU	„az egyes veszélyes anyagok elektromos és elektronikus berendezésekben való alkalmazásának korlátozására vonatkozó”

valamint hogy az alábbi szabványok és/vagy műszaki előírások kerültek alkalmazásra: EN ISO 5395-1:2013+A1:2018, EN ISO 5395-3:2013+A1:2017+A2:2018, EN ISO 12100:2010, EN ISO 14982:2009, EN IEC 63000:2018.

Bejelentett tanúsítási szervezet: A(z) 0404, SMP Svensk Maskinprovning AB, Box 4053, SE-904 03 (Umeå, Svédország) a tanács 2000/14/EK irányelve V. függelékének való megfelelést is igazolta.

A zajkibocsátásra vonatkozó tájékoztatást illetően tekintse át a következőt: *Műszaki adatok 71. oldalon.*

Huskvarna, 2024–12-30



Claes Losdal, Fejlesztési Igazgató/Kertművelési termékek, Huskvarna AB

A műszaki dokumentációk felelőse



SPIS TREŚCI

Wstęp.....	77	Rozwiązywanie problemów.....	105
Bezpieczeństwo.....	81	Transport, przechowywanie i utylizacja.....	107
Montaż.....	87	Dane techniczne.....	109
Przeznaczenie.....	88	Serwis.....	113
Przeгляд.....	92	Deklaracja zgodności.....	114

Wstęp

Kontrola przed dostawą i numery produktów

kopia dokumentu dotyczącego kontroli przed dostawą została odebrana.

Uwaga: kontrola przed dostawą tego produktu została wykonana. Należy upewnić się, że podpisana

Informacje kontaktowe warsztatu obsługi technicznej:	
Niniejsza instrukcja obsługi dotyczy produktu o numerze produktu/numerze seryjnym:	
	/
Silnik:	
Przekładnia:	

Opis produktu

Modele R 214T, R 214TC, R 214TC Comfort Edition, R 216T AWD i R 216TC AWD to kosiarki samojezdne. Pedaly służące do jazdy do przodu i do tyłu umożliwiają użytkownikowi płynną regulację prędkości. Modele R 216T AWD i R 216TC AWD są wyposażone w napęd na wszystkie koła (AWD). Modele R 214T, R 214TC, R 214TC Comfort Edition, R 216T AWD i R 216TC AWD są stosowane z zespołami tnącymi Combi z funkcją BioClip.

Przeznaczenie

Produkt został opracowany do koszenia na otwartych i równych powierzchniach w obszarach mieszkalnych

i ogrodach. W celu wykonywania innych zadań należy zastosować opcjonalne akcesorium. Prosimy o kontakt z dealerem Husqvarna, aby uzyskać informację na temat dostępnych akcesoriów.

Ubezpiecz produkt

Wykup ubezpieczenie dla swojego nowego produktu. W przypadku wątpliwości skonsultuj się z firmą ubezpieczeniową. Zalecamy wykupienie pełnego ubezpieczenia, które obejmuje strony trzecie, pożar, uszkodzenia, kradzież i odpowiedzialność.

Przeгляд produktu

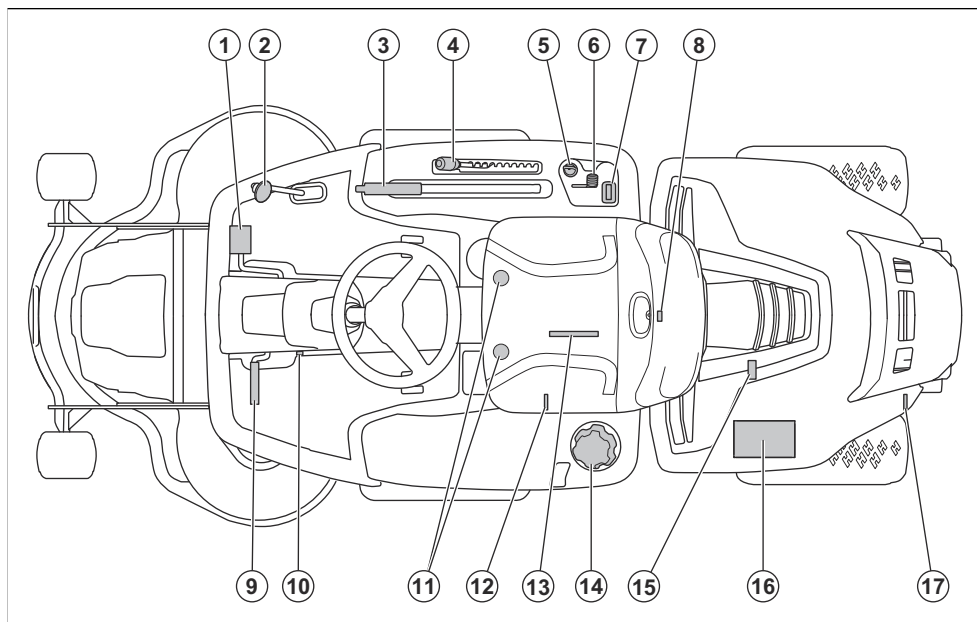

1. Pedał jazdy do przodu
2. Pedał jazdy do tyłu
3. Dźwignia regulacji wysokości zespołu tnącego
4. Dźwignia regulacji wysokości koszenia
5. Blokada zapłonu
6. Dźwignia gazu
7. Licznik motogodzin
8. Blokada pokrywy silnika
9. Pedał hamulca postojowego
10. Przycisk blokady hamulca postojowego
11. Regulacja fotela
12. Dźwignia służąca do włączenia lub wyłączenia napędu na przednią oś, R 216T AWD, R 216TC AWD
13. Tabliczka znamionowa z kodami do skanowania
14. Zakrętka zbiornika paliwa
15. Korek spustowy oleju
16. Akumulator
17. Dźwignia do włączenia lub wyłączenia napędu – model R 214T, R 214TC, R 214TC Comfort Edition. Dźwignia do włączenia lub wyłączenia napędu na tylną oś, R 216T AWD, R 216TC AWD

Przegląd układu elektrycznego

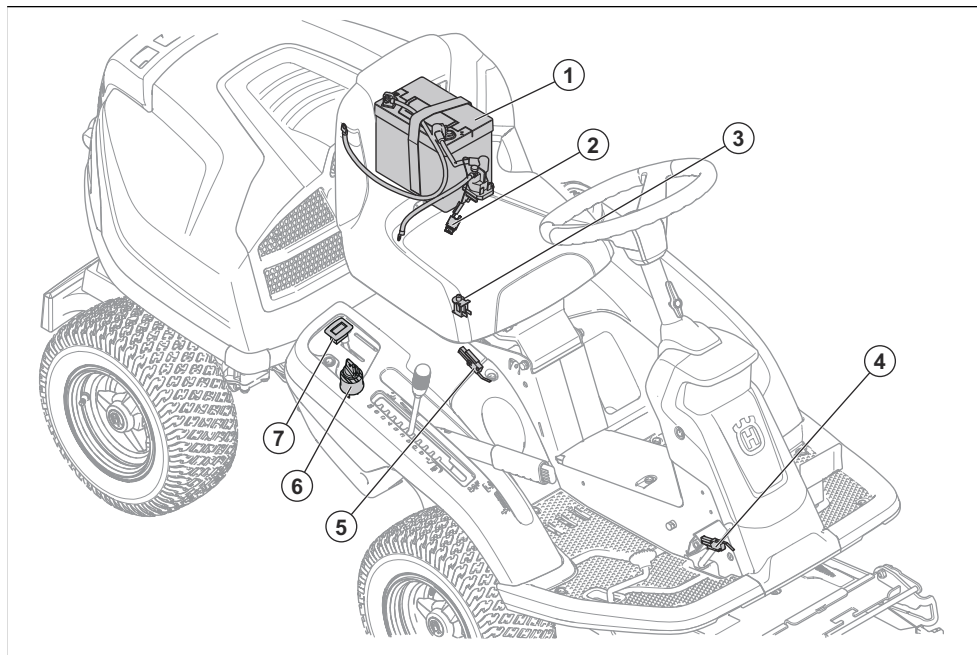

1. Akumulator
2. Główny bezpiecznik
3. Czujnik obecności operatora (OPC)
4. Mikroprzełącznik, hamulec postojowy
5. Wyłącznik bezpieczeństwa dźwigni regulacji wysokości
6. Blokada zapłonu

Husqvarna Connect

Instrukcja obsługi i dalsze informacje o produkcie są dostępne w aplikacji Husqvarna Connect. Husqvarna Connect to darmowa aplikacja na urządzenia mobilne. Patrz *Husqvarna Connect na stronie 88*.

Czujnik obecności operatora (OPC)

OPC włącza się, gdy operator wstaje z fotela. Silnik i napęd zatrzymują się, jeśli noże są włączone lub hamulec postojowy nie jest zaciągnięty. Patrz *Warunki podczas rozruchu na stronie 84*.

Licznik motogodzin

Licznik motogodzin przedstawia liczbę godzin pracy silnika. Czas z włączonym zapłonem i wyłączonym silnikiem nie jest rejestrowany. Ostatnia cyfra przedstawia wartości dziesiętne godziny (6 minut).

Pedały jazdy do przodu i do tyłu

Prędkość reguluje się stopniowo za pomocą 2 pedałów. Lewy pedał (A) służy do jazdy do przodu, a prawy (B) do jazdy do tyłu. Produkt zatrzymuje się po zwolnieniu pedałów.

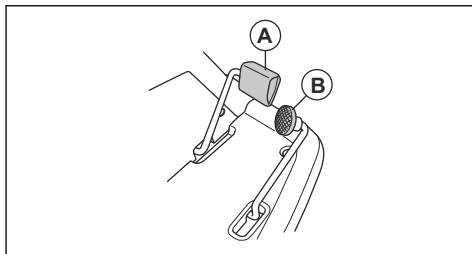

Zespół tnący

Do tego produktu są przeznaczone zespoły tnące Combi z funkcją BioClip. Wykorzystanie funkcji BioClip umożliwia pocięcie trawy na nawóz. Zespoły tnące Combi można stosować także bez funkcji BioClip. Bez wykorzystania funkcji BioClip trawa jest wyrzucana do tyłu.

Symbole znajdujące się na produkcie



OSTRZEŻENIE: Następnym niewłażnej lub nieprawidłowej obsługi mogą być obrażenia lub śmierć użytkownika bądź innych osób.



Przed przystąpieniem do pracy należy dokładnie i ze zrozumieniem zapoznać się z treścią niniejszej instrukcji obsługi.



Noże obrotowe. Należy trzymać części ciała z dala od maszyny.



Ostrzeżenie: części obrotowe. Należy trzymać części ciała z dala od maszyny.



Należy uważać na wyrzucane i rykoszetujące przedmioty.



Nigdy nie wolno używać maszyny, gdy w pobliżu znajdują się ludzie, zwłaszcza dzieci, lub zwierzęta domowe.



Przed rozpoczęciem i podczas jazdy do tyłu obserwować otoczenie z tyłu produktu.



Nigdy nie kosić trawy w poprzek zbocza. Nie kosić trawy na zboczach o kącie nachylenia przekraczającym 10°. Patrz *Koszenie trawy na pochyłościach na stronie 84.*



Nigdy nie przewozić pasażerów na maszynie ani na osprzęcie.



Jazda do przodu.



Bieg neutralny.



Jazda do tyłu.



Hamulec postojowy.



Niniejszy produkt jest zgodny z obowiązującymi dyrektywami WE.



Ten produkt jest zgodny z przepisami obowiązującymi w Wielkiej Brytanii.



Etykieta emisji hałasu do środowiska zgodnie z dyrektywami oraz przepisami UE i Wielkiej Brytanii, a także przepisami Nowej Południowej Walii „Protection of the Environment Operations (Noise Control) Regulation 2017”. Gwarantowany poziom mocy akustycznej urządzenia jest określony w *Dane techniczne na stronie 109* oraz na etykiecie.



Należy zawsze stosować atestowane ochronniki słuchu.



Zatrzymać silnik.



Uruchomić silnik.



Obroty silnika – wysoka prędkość.



Prędkość obrotowa silnika – niska.



Paliwo.



Maks. 10% etanolu.



Wysokość koszenia.



Pozycja serwisowa dźwigni wysokości koszenia.



Noże są załączone.



Noże są wyłączane.



Pozycja transportowa zespołu tnącego.



Położenie pracy zespołu tnącego.



Włączanie i wyłączanie układu napędowego.



Poziom olej.



Kod do przeskanowania

yyyywwxxxx

Tabliczka znamionowa zawiera numer seryjny. **yyyy** to rok produkcji, a **ww** oznacza tydzień produkcji.

Uwaga: Pozostałe symbole/naklejki samoprzylepne umieszczone na produkcie dotyczą wymogów związanych z certyfikatami w niektórych krajach.

Emisje Euro V



OSTRZEŻENIE: Ingerencja w silnik powoduje unieważnienie europejskiego zatwierdzenia typu produktu.

Uszkodzenie produktu

Nie odpowiadamy za uszkodzenia naszego produktu, w przypadku gdy:

- produkt jest nieprawidłowo naprawiany.
- produkt jest naprawiany przy użyciu części nie pochodzących od producenta lub niezatwierdzonych przez producenta.
- produkt jest wyposażony w akcesoria nie pochodzące od producenta lub niezatwierdzone przez producenta.
- produkt nie jest naprawiany w autoryzowanym centrum serwisowym lub przez autoryzowaną placówkę.

Wsparcie

W celu uzyskania pomocy technicznej dotyczącej produktu należy przejść do sekcji Wsparcie na , aby uzyskać dostęp do instrukcji oraz przewodników rozwiązywania problemów lub skorzystać z usługi Self-Service Husqvarna i asystenta produktu (jeśli jest dostępny na danym rynku). Dodatkową pomoc techniczną dotyczącą produktu można uzyskać w swoim punkcie serwisowym Husqvarna.

Bezpieczeństwo

Definicje dotyczące bezpieczeństwa

Ostrzeżenia, uwagi i informacje są używane do zwrócenia uwagi na szczególnie ważne sekcje instrukcji obsługi.



OSTRZEŻENIE: Jest używane, gdy istnieje ryzyko poważnych obrażeń, śmierci operatora lub uszkodzenia otoczenia w wyniku nieprzestrzegania instrukcji obsługi.



UWAGA: Jest używane, gdy istnieje ryzyko uszkodzenia materiałów lub urządzenia w wyniku nieprzestrzegania instrukcji obsługi.

Uwaga: Stosuje się, aby przekazać więcej informacji, które są przydatne w danej sytuacji.

Ogólne zasady bezpieczeństwa



OSTRZEŻENIE: Ten produkt może odciąć dłonie lub stopy oraz odrzucać przedmioty. Istnieje ryzyko wystąpienia poważnych obrażeń lub śmierci w przypadku nieprzestrzegania zasad bezpieczeństwa.



OSTRZEŻENIE: Nie wolno nadal używać produktu z uszkodzonym osprzętem tnącym. Uszkodzony osprzęt tnący może wyrzucać przedmioty lub spowodować poważne obrażenia albo śmierć. Natychmiast wymienić uszkodzone noże.



OSTRZEŻENIE: Niniejszy produkt podczas pracy wytwarza pole elektromagnetyczne. W pewnych

okolicznościach pole to może zakłócać pracę aktywnych lub pasywnych implantów medycznych. Przed użyciem tego produktu osoby z wszczepionym implantem medycznym powinny skonsultować się z lekarzem i producentem implantu w celu ograniczenia ryzyka poważnych lub śmiertelnych obrażeń.



OSTRZEŻENIE: Przed rozpoczęciem użytkowania produktu przeczytać następujące ostrzeżenia.

- Zawsze zachowywać ostrożność i kierować się zdrowym rozsądkiem. Nie podejmować prac przekraczających własne kwalifikacje lub możliwości. Jeżeli po przeczytaniu niniejszej instrukcji obsługi nadal nie ma pewności co do sposobów postępowania, przed rozpoczęciem pracy zwrócić się o poradę do eksperta.
- Przed uruchomieniem produktu dokładnie i ze zrozumieniem zapoznać się z niniejszą instrukcją obsługi i wskazówkami.
- Nauczyć się bezpiecznej eksploatacji produktu i obsługi jego elementów sterujących oraz dowiedzieć się, w jaki sposób szybko wyłączyć produkt.
- Poznać znaczenie naklejek przypominających o zasadach bezpieczeństwa.
- Utrzymywać produkt w czystości, aby mieć pewność, że oznaczenia i naklejki są czytelne.
- Pamiętać o tym, że operator ponosi odpowiedzialność za wypadki z udziałem innych ludzi i ich własności.
- Nie wolno przewozić pasażerów. Produkt może być użytkowany tylko przez jedną osobę.

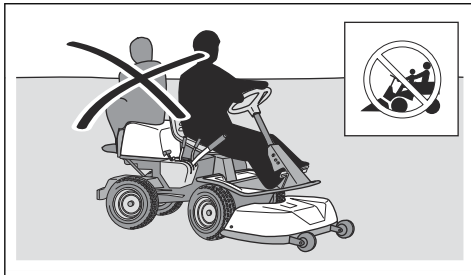

- Nie wolno pozostawiać urządzenia z wyłączonym silnikiem bez nadzoru. Zawsze wyłączać noże, zaciągać hamulec postojowy, wyłączać silnik i wyjmować kluczyk przed pozostawieniem maszyny bez nadzoru.
- Używać produktu tylko przy świetle dziennym lub przy dobrym oświetleniu. Omijać na bezpieczną odległość doły i inne nierówności terenu. Wziąć pod uwagę inne prawdopodobne zagrożenia.

- Nigdy nie wolno używać urządzenia w niesprzyjających warunkach pogodowych np. we mgle, deszczu, w miejscach wilgotnych lub mokrych, przy silnym wietrze, na silnym mrozie, gdy występuje ryzyko wyładowań atmosferycznych itd.
- Ustalić położenie i oznakować kamienie i inne obiekty, których nie można usunąć, aby uniknąć kolizji z nimi.
- Oczyszczyć teren z takich przedmiotów jak kamienie, pozostawione zabawki, druty itp., które mogą dostać się pod obrotowe elementy maszyny i zostać wyrzucone przez nie ze znaczną siłą.

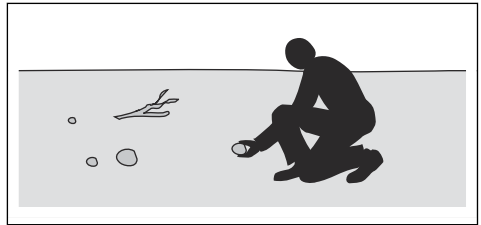

- Nie wolno pozwalać dzieciom ani innym nieupoważnionym osobom na używanie maszyny lub jej serwisowanie. Lokalne przepisy mogą określać wiek użytkownika.
- Dopilnować, aby podczas uruchamiania silnika, włączania napędu lub jazdy maszyną nikt nie znajdował się w jej pobliżu.
- W przypadku koszenia w pobliżu drogi lub w poprzek drogi zwracać uwagę na ruch uliczny.
- Nigdy nie używać produktu, odczuwając zmęczenie bądź znajdując się pod wpływem alkoholu lub leków, które mogą negatywnie wpływać na wzrok, zdolność oceny sytuacji lub panowanie nad wykonywanymi ruchami.
- Należy zawsze parkować maszynę na równym podłożu, a silnik pozostawiać wyłączony.

Zasady bezpieczeństwa dotyczące dzieci



OSTRZEŻENIE: Przed rozpoczęciem użytkowania produktu przeczytać następujące ostrzeżenia.

- Jeżeli dzieci znajdujące się w pobliżu urządzenia są bez nadzoru, może to być przyczyną poważnych wypadków. Dzieci często uważają maszynę i koszenie za atrakcję. Nigdy nie należy zakładać, że dzieci pozostaną na tym samym miejscu, w którym były ostatnio widziane.
- Trzymać dzieci z dala od koszonego obszaru. Upewnić się, że dzieci są pod opieką osoby dorosłej.
- Zachować czujność i wyłączyć produkt, jeśli dzieci wejdą na obszar roboczy. Zachować szczególną ostrożność w pobliżu narożników, krzaków, drzew lub innych przedmiotów zasłaniających pole widzenia.

- Przed rozpoczęciem i podczas cofania patrzeć w tył i w dół, aby upewnić się, że nie ma w pobliżu małych dzieci.
- Nie przewozić dzieci. Mogą one spaść z urządzenia i odnieść poważne obrażenia lub przeszkodzić w bezpiecznym manewrowaniu maszyną.
- Nie wolno pozwalać dzieciom na obsługę maszyny.

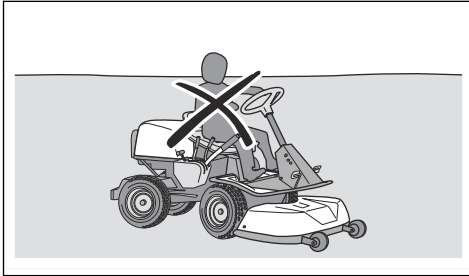

Instrukcje bezpieczeństwa dotyczące obsługi



OSTRZEŻENIE: Nie wolno dotykać silnika ani układu wydechowego podczas pracy lub bezpośrednio po jej zakończeniu. Podczas pracy silnik i układ wydechowy są bardzo gorące. Ryzyko wystąpienia poparzeń, pożaru i uszkodzeń mienia lub otoczenia. Podczas korzystania z produktu zachować bezpieczną odległość od krzewów oraz innych obiektów.



OSTRZEŻENIE: Przed rozpoczęciem użytkowania produktu przeczytać następujące ostrzeżenia.

- Przed rozpoczęciem i podczas koszenia do tyłu zawsze patrzeć w dół i w tył. Zwracać uwagę na duże i małe przeszkody.
- Przed pokonaniem zakrętu zmniejszyć prędkość jazdy.
- Zatrzymać ostrza podczas poruszania się na obszarach, na których się nie kosi.



UWAGA: Przed rozpoczęciem użytkowania produktu przeczytać następujące instrukcje.

- Przed rozpoczęciem użytkowania produktu wyczyścić wlot powietrza układu chłodzącego z trawy i zanieczyszczeń. Jeśli wlot powietrza układu chłodzącego jest zablokowany, istnieje ryzyko uszkodzenia silnika.
- Ostrożnie poruszać się wokół kamieni i innych dużych przedmiotów i uważać, aby ostrza nie uderzały o nie.

- Nie przejeżdżać produktem przedmiotów. W przypadku przejechania lub zderzenia z jakimkolwiek przedmiotem zatrzymać i sprawdzić maszynę oraz zespół tnący. Jeśli to konieczne, przed ponownym rozpoczęciem pracy wykonać naprawy.

Środki ochrony osobistej



OSTRZEŻENIE: Przed rozpoczęciem użytkowania produktu przeczytać następujące ostrzeżenia.

- Podczas używania produktu należy zawsze nosić zatwierdzone środki ochrony osobistej. Środki ochrony osobistej nie eliminują ryzyka odniesienia obrażeń, ograniczają natomiast ich rozmiar w razie zaistnienia wypadku. Skorzystać z pomocy dilerza przy wyborze odpowiedniego sprzętu.
- Stosować atestowane ochronniki słuchu. Długotrwałe przebywanie w hałasie może doprowadzić do trwałej utraty słuchu.
- Należy używać mocnego, przeciwpoślizgowego obuwia ochronnego lub obuwia roboczego. Zalecane jest obuwie ze stalowymi noskami. Nie należy używać otwartego obuwia lub chodzić boso.

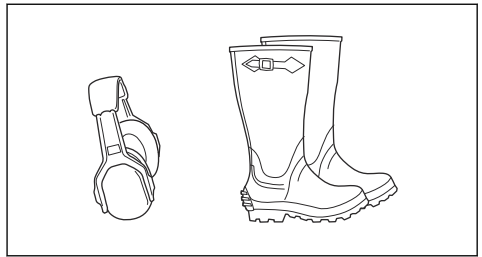

- W razie potrzeby, na przykład podczas mocowania, badania czy czyszczenia narzędzi tnących, stosować rękawice ochronne.
- Nie wolno nosić luźnych ubrań, biżuterii ani innych przedmiotów, które mogą zostać pochwycone przez elementy ruchome.
- Zawsze trzymać w pobliżu apteczkę pierwszej pomocy i gaśnicę.

Urządzenia zabezpieczające na produkcie



OSTRZEŻENIE: Przed rozpoczęciem użytkowania produktu przeczytać następujące ostrzeżenia.

- Nie używać produktu z urządzeniami zabezpieczającymi, które są uszkodzone lub nie działają prawidłowo. Regularnie przeprowadzać kontrole urządzeń zabezpieczających. Jeśli urządzenia zabezpieczające są uszkodzone, skontaktować się z punktem serwisowym Husqvarna.

- Nie wolno dokonywać modyfikacji urządzeń zabezpieczających. Nie wolno używać urządzenia, jeśli płyty ochronne, osłony ochronne, wyłączniki bezpieczeństwa i inne urządzenia zabezpieczające nie są zamontowane lub są uszkodzone.

lub uszkodzenia. Dopilnować, aby hamulec postojowy był regularnie kontrolowany i regulowany.

Patrz *Sprawdzanie hamulca postojowego na stronie 96*.

Tłumik

Tłumik ogranicza do minimum poziom hałasu i odprowadza spaliny poza strefę pracy operatora.

Nie używać produktu, jeśli tłumik nie jest zamontowany lub jest uszkodzony. Uszkodzony tłumik zwiększa poziom hałasu i ryzyko pożaru.



OSTRZEŻENIE: Tłumik nagrzewa się do wysokiej temperatury podczas użytkowania oraz gdy silnik pracuje na obrotach biegu jałowego, oraz pozostaje gorący przez pewien czas po wyłączeniu silnika. W przypadku zbliżenia się do łatwopalnych materiałów i/lub spalin należy zachować szczególną ostrożność, aby zapobiec pożarowi.

Sprawdzanie tłumika

- Przeprowadzać regularne kontrole tłumika, aby upewnić się, że jest prawidłowo zamontowany i sprawny.

Osłony ochronne

Niezamontowane lub uszkodzone osłony ochronne zwiększają ryzyko odniesienia obrażeń spowodowanych ruchomymi elementami lub nagrzanymi powierzchniami. Przed rozpoczęciem eksploatacji produktu należy sprawdzić osłony ochronne. Należy upewnić się, że osłony ochronne są prawidłowo zamocowane oraz wolne od pęknięć i innych uszkodzeń. Wymienić wadliwe osłony.

Koszenie trawy na pochyłościach



OSTRZEŻENIE: Przed rozpoczęciem użytkowania produktu przeczytać następujące ostrzeżenia.

- Koszenie na pochyłościach zwiększa ryzyko utraty kontroli oraz przewrócenia produktu. Może to spowodować obrażenia ciała lub śmierć. Podczas koszenia na pochyłościach wymagane jest zachowanie szczególnej ostrożności. Jeśli nie można cofnąć się w górę z boczka lub w przypadku poczucia zagrożenia, nie podejmować pracy.
- Usuwać kamienie, gałęzie i inne przeszkody.
- Kosić w górę i w dół z boczka, a nie z boku na bok.
- Nie kosić w dół z boczka przy uniesionym zespole tnącym.
- Nie używać produktu na zboczach o kącie nachylenia przekraczającym 10°.

Kontrola blokady zapłonu

- Uruchomić i wyłączyć silnik, aby przeprowadzić kontrolę blokady zapłonu. Patrz *Uruchamianie silnika na stronie 90* i *Zatrzymywanie silnika na stronie 91*.
- Upewnić się, że silnik uruchomi się po obrocie kluczyka zapłonu do położenia START.
- Upewnić się, że silnik wyłączy się natychmiast po obrocie kluczyka zapłonu do położenia STOP.

Warunki podczas rozruchu

Poniższe warunki są niezbędne, aby uruchomić silnik:

- Zespół tnący jest uniesiony, a hamulec postojowy jest uruchomiony.

Silnik musi się zatrzymać w następujących sytuacjach:

- Zespół tnący jest obniżony, a operator wstanie z miejsca.
- Zespół tnący jest uniesiony, hamulec postojowy nie jest uruchomiony, a operator wstanie z miejsca.

Spróbować uruchomić silnik w sytuacji, gdy nie jest spełniony jeden z powyższych warunków. Zmienić warunki i spróbować ponownie. Tę kontrolę należy wykonywać codziennie.

Kontrola pedałów jazdy do przodu i do tyłu

- Uruchomić urządzenie.
- Upewnić się, że pedały jazdy do przodu i do tyłu nie są zablokowane i można je swobodnie obsługiwać.
- Aby ruszyć do przodu, ostrożnie wcisnąć pedał jazdy do przodu.
- Zwolnić pedał jazdy do przodu, aby zahamować. Upewnić się, że po zwolnieniu pedału jazdy do przodu włącza się hamulec.
- Wykonać tę samą procedurę w przypadku pedału jazdy do tyłu.

Uwaga: Urządzenie jest wyposażone w automatyczny hamulec, który włącza się po zwolnieniu pedałów. Aby szybciej zmniejszyć prędkość, wcisnąć drugi pedał.

- Upewnić się, że urządzenie nie porusza się, gdy pedały jazdy do przodu i do tyłu nie są uruchomione.

Hamulec postojowy



OSTRZEŻENIE: Jeśli hamulec postojowy nie działa, maszyna może rozpocząć jazdę i spowodować obrażenia

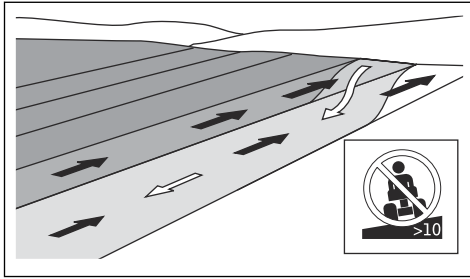

- Nie uruchamiać ani nie zatrzymać produktu na pochyłości.
- Po zboczach jechać płynnie i powoli.
- Nie zmieniać gwałtownie prędkości ani kierunku jazdy.
- Nie skręcać bardziej niż to konieczne. W przypadku jazdy w dół zbocza skręcać powoli i stopniowo. Jechać z niewielką prędkością. Delikatnie skręcać koła.
- Rozglądać się i omijać koleiny, dziury i wyboje. Jeśli podłoże nie jest płaskie, istnieje zwiększone ryzyko przewrócenia się produktu. Wysoka trawa może zasłaniać przeszkody.
- Nie wolno kosić trawy w pobliżu krawędzi, rowów ani nabrzeży. Produkt może się nagle przewrócić, jeśli koło najedzie na krawędź stromego zbocza lub rowu albo jeśli krawędź zapadnie się pod ciężarem produktu. Jeśli produkt wpadnie do wody, istnieje ryzyko utonięcia.

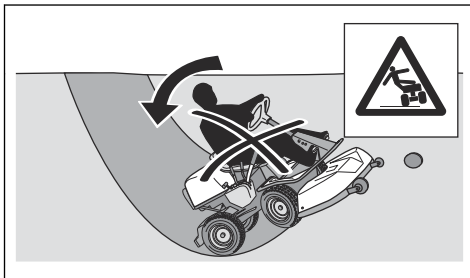

- Nie należy kosić, gdy trawa jest mokra. Śliska nawierzchnia może spowodować utratę przyczepności przez opony i doprowadzić do poślizgu.
- Nie wolno stawiać stopy na podłożu, aby ustabilizować produkt.
- W przypadku zamontowania osprzętu lub innego przedmiotu, który zmniejsza stabilność produktu, podczas jazdy należy zachować szczególną ostrożność.
- Aby ustabilizować maszynę, należy zamocować obciążniki lub obciążniki kół. Dodatkowe informacje można uzyskać w punkcie sprzedaży. W przypadku modeli R 216T AWD i R 216TC AWD należy użyć obciążników, ponieważ w maszynach wyposażonych

w napęd na wszystkie koła (AWD) nie można zastosować obciążników kół.

Bezpieczeństwo podczas holowania

- Należy używać wyłącznie sprzętu do holowania zatwierdzonego przez Husqvarna.
- Skorzystaj z dyszla holowniczego, aby podłączyć sprzęt.
- Nie należy holować sprzętu, który jest cięższy niż maksymalna dopuszczalna masa holowanego sprzętu. Patrz *Dane techniczne* na stronie 109.

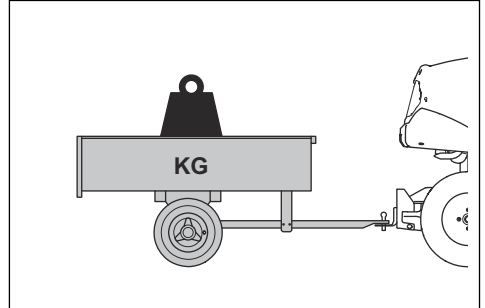

- Upewnić się, że żadne inne osoby nie przebywają przy produkcie podczas holowania sprzętu.
- Zachować ostrożność podczas holowania sprzętu na zboczach lub na nierównym terenie.
- Prowadzić produkt z niską prędkością podczas holowania sprzętu.

Zasady bezpieczeństwa dotyczące paliwa



OSTRZEŻENIE: Należy ostrożnie obchodzić się z paliwem. Paliwo jest łatwopalne i może spowodować obrażenia ciała lub uszkodzenia mienia.



OSTRZEŻENIE: Przed rozpoczęciem użytkowania produktu przeczytać następujące ostrzeżenia.

- Nie tankować w zamkniętych pomieszczeniach.
- Benzyna i jej opary są wysoce trujące i łatwopalne. Należy ostrożnie obchodzić się z benzyną w celu zapobiegnięcia obrażeniom lub pożarowi.
- Nie odkręcać korka zbiornika paliwa ani nie uzupełniać paliwa, gdy silnik jest uruchomiony.
- Przed rozpoczęciem tankowania poczekać na ostygnięcie silnika.
- Nie palić podczas uzupełniania paliwa.
- Nie uzupełniać paliwa w pobliżu iskier i otwartych płomieni.
- W przypadku występowania wycieków z układu paliwowego nie uruchamiać silnika aż do momentu ich usunięcia.

- Nie napełniać zbiornika paliwa powyżej zalecanego poziomu. Ciepło z silnika i promienie słoneczne sprawiają, że paliwo zwiększa swoją objętość i wycieka, jeśli zbiornik jest przepelniony.
- Nie przepelniać zbiornika. W przypadku wylania paliwa na produkt zetrzeć je i zaczekać aż odparuje, zanim będzie można uruchomić silnik. W przypadku wylania paliwa na ubranie, zmienić je.
- Przechowywać paliwo wyłącznie w atestowanych kanistrach.
- Przechowywać produkt i paliwo w taki sposób, aby wyeliminować ryzyko wycieków paliwa lub wytworzenia spalin, które mogą spowodować uszkodzenia.
- Paliwo należy spuszczać wyłącznie do atestowanych kanistrów, na wolnym powietrzu i z dala od ognia.

Zasady bezpieczeństwa związane z akumulatorem



OSTRZEŻENIE: Uszkodzony akumulator może wybuchnąć i spowodować obrażenia ciała. Jeśli akumulator ma odkształcenia lub jest uszkodzony, skontaktować się z punktem serwisowym Husqvarna.



OSTRZEŻENIE: Przed rozpoczęciem użytkowania produktu przeczytać następujące ostrzeżenia.

- W przypadku przebywania w pobliżu akumulatorów używać rękawic ochronnych.
- W pobliżu akumulatora nie wolno nosić zegarków, biżuterii ani innych metalowych przedmiotów.
- Trzymać akumulator poza zasięgiem dzieci.
- Akumulator należy ładować w pomieszczeniu o dobrym przepływie powietrza.
- Podczas ładowania akumulatora trzymać łatwopalne materiały w minimalnej odległości wynoszącej 1 m.
- Zutilizować wymienione akumulatory. Patrz *Utylizacja na stronie 108*.
- Z akumulatora mogą się wydostawać wybuchowe gazy. Nie palić papierosów w pobliżu akumulatora. Trzymać akumulator z dala od otwartego ognia i iskier.

Instrukcje bezpieczeństwa dotyczące konserwacji



OSTRZEŻENIE: Produkt jest ciężki i może spowodować obrażenia ciała bądź uszkodzenie mienia lub sąsiedniego obszaru. Nie wolno wykonywać żadnych prac serwisowych przy silniku ani zespołe tnącym bez spełnienia następujących warunków:

- Silnik jest wyłączony.
- Maszyna jest zaparkowana na równej powierzchni.
- Włączony jest hamulec postojowy.
- Kluczyk zapłonu jest wyjęty.
- Zespół tnący jest wyłączony.
- Przewody zapłonowe są wyjęte ze świec zapłonowych.



OSTRZEŻENIE: Spaliny z silnika zawierają tlenek węgla, który jest bezwonnym, trującym i niebezpiecznym gazem. Nie uruchamiać produktu w zamkniętych przestrzeniach ani przestrzeniach bez wystarczającego przepływu powietrza.



OSTRZEŻENIE: Przed rozpoczęciem użytkowania produktu przeczytać następujące ostrzeżenia.

- Aby zapewnić możliwie jak najlepszą wydajność i bezpieczeństwo, regularnie wykonywać prace konserwacyjne przy produkcie, zgodnie z planem konserwacji. Patrz *Plan konserwacji na stronie 92*.
- Porażenie prądem może spowodować obrażenia. Nie dotykać przewodów, gdy silnik jest włączony. Nie wykonywać testu funkcjonowania układu zapłonowego za pomocą palców.
- Nie uruchamiać silnika, jeśli osłony ochronne są niezamontowane. Istnieje duże ryzyko odniesienia obrażeń spowodowane przez ruchome lub nagrzane części.
- Przed rozpoczęciem wykonywania prac konserwacyjnych przy silniku poczekać na ostygnięcie produktu.
- Osprzęt tnący jest ostry i można się o niego skaleczyć. W przypadku pracy przy nożach zabezpieczyć je lub nosić rękawice ochronne.
- Zawsze ustawiać zespół tnący w położeniu transportowym, aby go wyczyścić. Nie wolno parkować produktu w pobliżu krawędzi rowu lub spadku w celu uzyskania dostępu do zespołu tnącego.



UWAGA: Przed rozpoczęciem użytkowania produktu przeczytać następujące instrukcje.

- Nie uruchamiać rozrusznika silnika, gdy świeca zapłonowa lub przewód zapłonowy zostały wymontowane.
- Upewnić się, że wszystkie nakrętki i śruby są odpowiednio dokręcone oraz że osprzęt jest w dobrym stanie.
- Nie zmieniać ustawień regulatorów. Jeśli prędkość obrotowa silnika jest zbyt wysoka, podzespoły

produktu mogą ulec uszkodzeniu. Patrz *Dane techniczne na stronie 109*, aby dowiedzieć się więcej na temat dozwolonych prędkości obrotowych silnika.

- Urządzenie otrzymało atestację tylko z wyposażeniem dostarczonym lub zalecanym przez producenta.

Montaż

Wstęp



OSTRZEŻENIE: Sprężyna napinająca pasek napędu może pęknąć i spowodować obrażenia ciała. Podczas montażu lub demontażu zespołu tnącego należy nosić okulary ochronne.

Przeczytać dokładnie instrukcje montażu znajdujące się w instrukcji obsługi. Etykieta na wewnętrznej stronie pokrywy przedniej maszyny również przedstawia sposób montażu i demontażu zespołu tnącego.

Montaż i demontaż zespołu tnącego

1. Zaparkować maszynę na równym podłożu.
2. Zaciągnąć hamulec postojowy.
3. Ustawić dźwignię wysokości cięcia w położeniu serwisowym.
4. Zwolnić zacisk pokrywy przedniej za pomocą narzędzia dołączonego do kluczyka i zdjąć pokrywę.

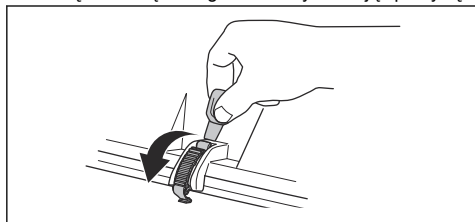

5. Podnieść ogranicznik wysokości koszenia i umieścić go w uchwycie ogranicznika wysokości koszenia.

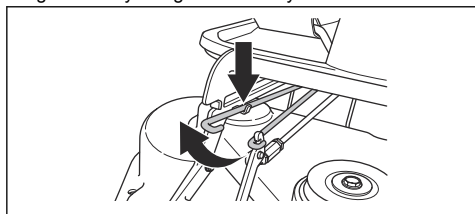

6. Pociągnąć zaczepy sprężyny, aby poluzować sprężynę naprężającą pasek napędowy.

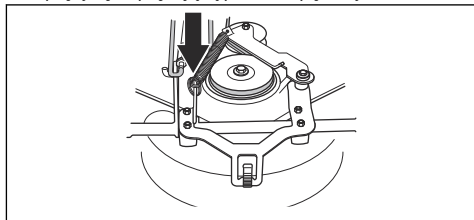

7. Umieścić zaczep sprężyny w uchwycie na ramieniu naprężającym paska napędowego.

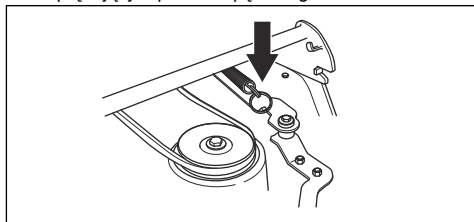

8. Zdjąć pasek napędowy i umieścić go w uchwycie paska.

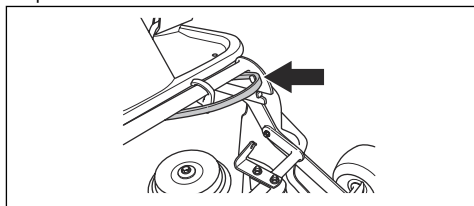

9. Umieścić drewniany klocek pomiędzy ramą urządzenia a podwoziem. Zapewnia to ochronę przed odskoczeniem zespołu tnącego podczas wyjmowania.

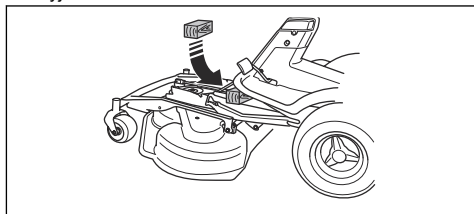

OSTRZEŻENIE: Należy zachować ostrożność. Istnieje ryzyko odniesienia obrażeń, jeśli ręka zostanie

pochwycona pomiędzy ramą urządzenia a podwoziem.

12. Wymij drewniany blok.

10. Wykręcić 2 śruby z ramy urządzenia.

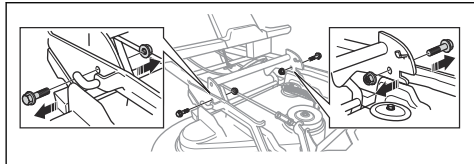
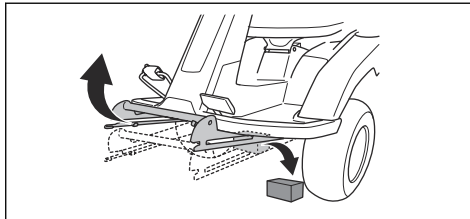

11. Przytrzymać przednią krawędź zespołu tnącego obiema rękami i wyciągnąć ją.

13. Przymocować zespół tnący, zachowując odwrotną kolejność czynności.

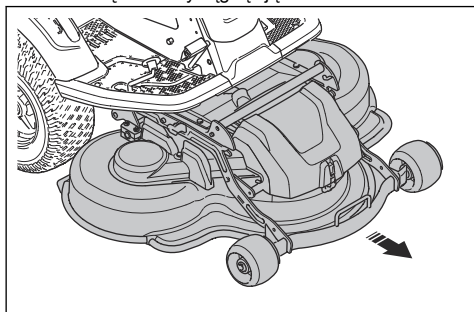

Przeznaczenie

Wstęp



OSTRZEŻENIE: Przed użyciem urządzenia należy przeczytać ze zrozumieniem rozdział poświęcony bezpieczeństwu.

Husqvarna Connect

Husqvarna Connect to darmowa aplikacja na urządzenia mobilne. Husqvarna ConnectHusqvarna

- Extended product information.
- Information about, and help with, product parts and servicing.

Rozpoczęcie użytkowania Husqvarna Connect

1. Pobrać aplikację Husqvarna Connect na urządzeniu przenośnym.
2. Łączenie w aplikacji Husqvarna Connect.
3. Wykonać instrukcje wyświetlane w aplikacji Husqvarna Connect, aby nawiązać połączenie i zarejestrować produkt.

Uwaga: Aplikacja Husqvarna Connect nie jest dostępna do pobrania na wszystkich rynkach. Dodatkowe informacje można uzyskać w centrum serwisowym.

Uzupełnianie paliwa



OSTRZEŻENIE: Benzyna jest niezwykle łatwopalna. Zachować szczególną ostrożność i uzupełniać paliwo na zewnątrz; patrz *Zasady bezpieczeństwa dotyczące paliwa na stronie 85*.



OSTRZEŻENIE: Nie używać zbiornika paliwa jako podpórki.



UWAGA: Nieprawidłowy rodzaj paliwa może doprowadzić do uszkodzenia silnika.

Silnik jest zasilany benzyną o minimalnej liczbie oktanowej wynoszącej 91 RON (87 AKI) bez domieszki oleju. Zalecamy stosowanie biodegradowalnej benzyny alkilowanej. Nie używać benzyny zawierającej ponad 10% etanolu.

- Sprawdzić poziom paliwa przed użyciem maszyny i uzupełnić go w razie potrzeby.
- Nie napełniać zbiornika paliwa całkowicie. Pozostawić co najmniej 2,5 cm wolnej przestrzeni.

Regulacja fotela

Fotel można przechylić do przodu. Można go również regulować do przodu lub do tyłu. Poluzować uchwyty poniżej fotela, aby przestawić go do tyłu lub do przodu.

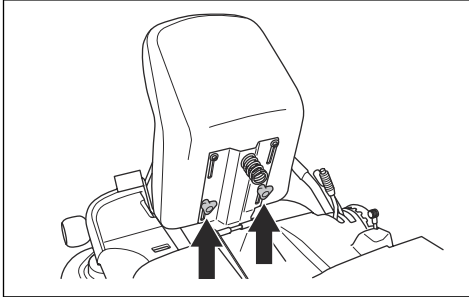

Regulacja wysokości kierownicy



OSTRZEŻENIE: Nie regulować wysokości kierownicy podczas działania produktu.

1. Obrócić pokrętkę w lewo, aby poluzować.

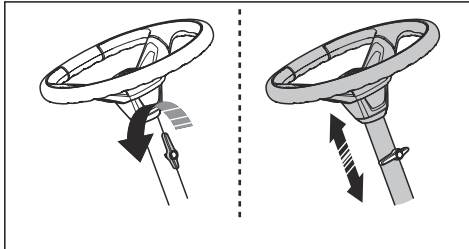

2. Wyregulować wysokość kierownicy.
3. Dokręcić, obracając pokrętkę w prawo.



UWAGA: Długi koniec pokrętki powinien być skierowany w górę.

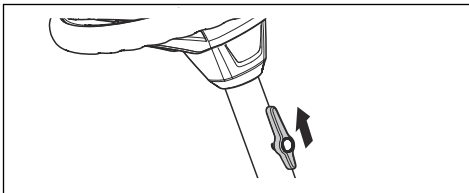

Włączanie i wyłączanie układu napędowego

Aby przestawić produkt przy wyłączonym silniku, układ napędowy musi być wyłączony. Wyciągnąć całkowicie dźwignię układu napędowego, aby wyłączyć napęd na

osi. Włożyć całkowicie dźwignię układu napędowego, aby włączyć napęd na osi. Nie korzystać z położenia pośrednich.

Dźwignia układu napędowego w modelu R 214T, R 214TC, R 214TC Comfort Edition znajduje się za tylnym lewym kołem. Modele R 216T AWD i R 216TC AWD są wyposażone w jedną dźwignię układu napędowego dla osi przedniej i drugą dla osi tylnej. Dźwignia układu napędowego dla osi tylnej znajduje się za lewym tylnym kołem.

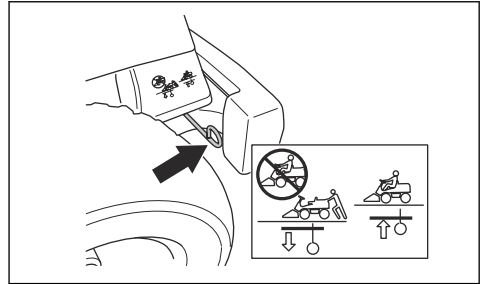

W modelach R 216T AWD i R 216TC AWD dźwignia układu napędowego dla osi przedniej znajduje się za przednim lewym kołem.

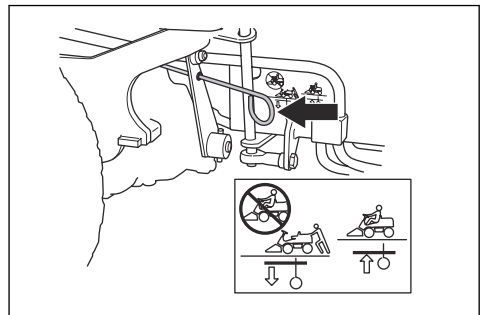

Unoszenie i obniżanie zespołu tnącego

Aby unieść zespół tnący do położenia transportowego, pociągnąć dźwignię regulacji wysokości do tyłu. Jeśli silnik jest włączony, noże przestaną się obracać automatycznie.

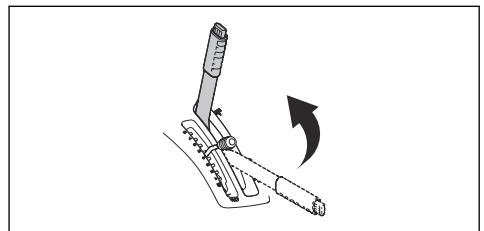

Aby obniżyć zespół tnący do położenia koszenia, nacisnąć przycisk blokady i przestawić dźwignię

regulacji wysokości do przodu. Jeśli silnik jest włączony, noże zaczną się obracać automatycznie.

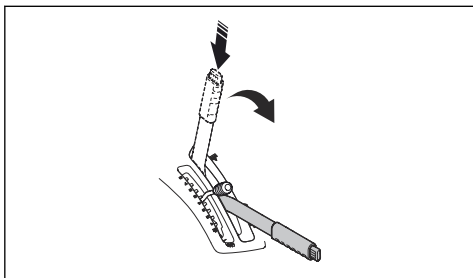

Uruchamianie silnika

1. Upewnić się, że układ napędowy jest włączony, patrz *Włączanie i wyłączenie układu napędowego na stronie 89*.

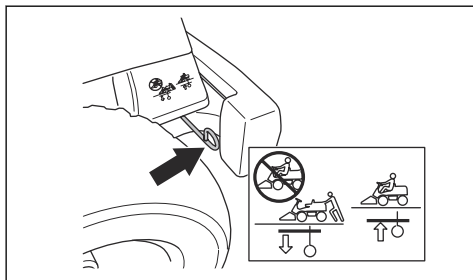

2. Podnieść zespół tnący i zaciągnąć hamulec postojowy.

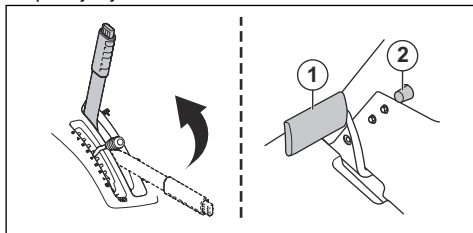

3. Obrócić kluczyk do położenia start.
4. Po uruchomieniu silnika natychmiast przekręcić kluczyk z powrotem do położenia neutralnego.

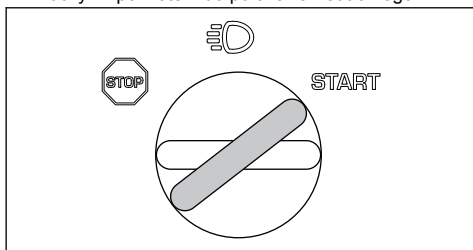

Uwaga: Nie uruchamiać rozrusznika każdorazowo dłużej niż przez 5 sekund. Jeśli silnik się nie uruchomi, odczekać 15 sekund przed ponowną próbą.

5. Obrócić kluczyk do położenia świateł, aby włączyć reflektory.

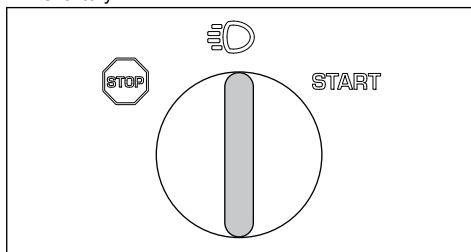

6. Pozwolić, aby silnik pracował „na pół gazu” (B) przez czas 3–5 minut przed jego pracą w pełnym obciążeniu.

7. Popchnąć dźwignię przepustnicy na pełen zakres (C).

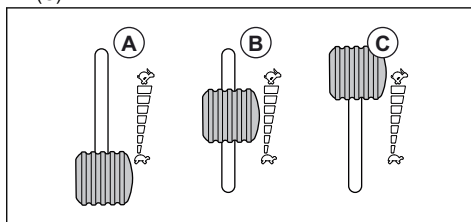

Uwaga: Włączanie noży w czasie, gdy silnik pracuje z pełną prędkością, stanowi obciążenie dla pasków napędowych. Nie pracować przy całkowicie otwartej przepustnicy, zanim zespół tnący nie zostanie opuszczony do położenia, w którym następuje koszenie.

Obsługa produktu

1. Uruchomić silnik.
2. Nacisnąć pedał hamulca postojowego, a następnie go zwolnić, aby wyłączyć hamulec postojowy.

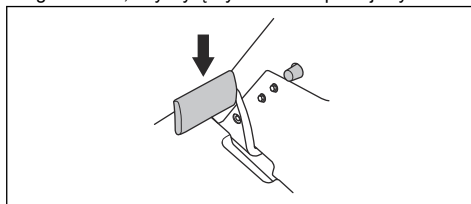

- Delikatnie nacisnąć jeden z pedałów przyspieszenia. Prędkość wzrasta wraz z naciskiem wywieranym na pedał. Użyć pedału (1) do jazdy do przodu, a pedału (2) do cofania.

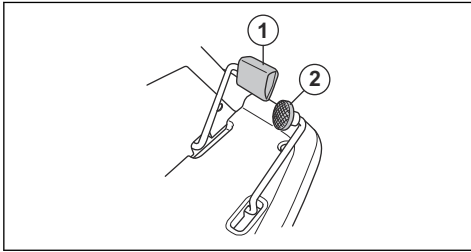

- Zwolnić pedał, aby zahamować.
- Wybrać wysokość koszenia (1-10) przy pomocy dźwigni regulacji wysokości koszenia.

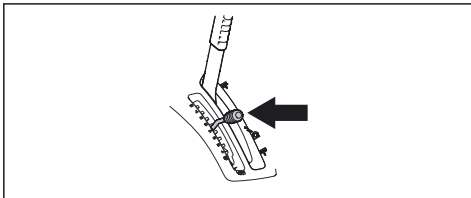

- Nacisnąć przycisk blokady na dźwigni regulacji wysokości zespołu tnącego i opuścić go do położenia koszenia.

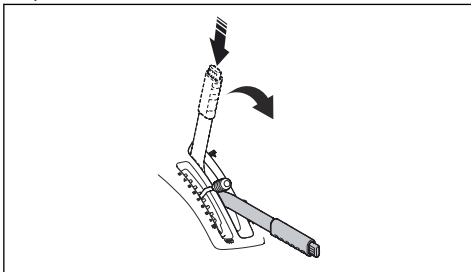

Zatrzymywanie silnika

- Pociągnąć dźwignię regulacji wysokości zespołu tnącego do tyłu do położenia zablokowania, aby podnieść zespół tnący. Noże przestaną się obracać.

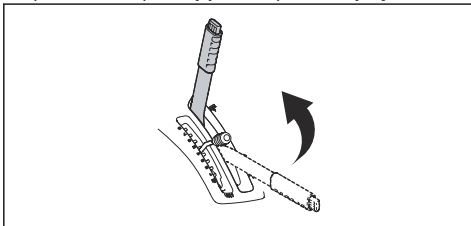

- Obrócić kluczyk do położenia STOP.

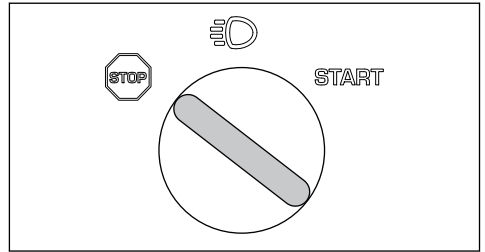

- Po zatrzymaniu zaciągnąć hamulec postojowy.

Zaciąganie i zwalnianie hamulca postojowego

- Nacisnąć pedał hamulca postojowego (1).
- Nacisnąć i przytrzymać przycisk blokady (2).

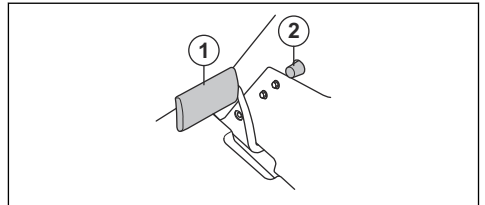

- Przytrzymać przycisk i zwolnić pedał hamulca postojowego.
- Aby zwolnić hamulec postojowy, nacisnąć ponownie pedał hamulca postojowego.

Uzyskiwanie dobrych rezultatów koszenia

- Aby zapewnić możliwie jak najlepszą wydajność, regularnie wykonywać prace konserwacyjne przy produkcie zgodnie z planem konserwacji. Patrz *Plan konserwacji na stronie 92*.
- Nie kosić trawy, gdy jest mokra. Mokra trawa może powodować niezadowolający rezultat koszenia.
- Rozpocząć pracę przy dużej wysokości koszenia i zmniejszać ją stopniowo.
- Kosić przy użyciu noży, które obracają się z dużą prędkością (najwyższa dozwolona prędkość obrotowa silnika, patrz *Dane techniczne na stronie 109*). Jechać do przodu z niską prędkością. Jeśli trawa nie jest zbyt wysoka i gruba, odpowiedni rezultat koszenia można również uzyskać przy wyższej prędkości.
- Kosić trawę według nieregularnego wzoru.
- Aby uzyskać najlepszy efekt koszenia, kosić trawę często i korzystać z funkcji .

Przegląd

Wstęp

przeczytać ze zrozumieniem rozdział poświęcony bezpieczeństwu.



OSTRZEŻENIE: Przed rozpoczęciem prac konserwacyjnych należy

Plan konserwacji

Czynności przed użyciem

Sprawdzić, czy nie występują wycieki paliwa lub oleju.

Czyszczenie produktu. Patrz *Czyszczenie produktu na stronie 94*.

Wyczyścić powierzchnie wewnętrzne zespołu tnącego. Patrz *Czyszczenie produktu na stronie 94*.

Wyczyścić silnik i tłumik. Patrz *Czyszczenie silnika i tłumika na stronie 94*.

Upewnić się, że wlot powietrza układu chłodzącego silnika nie jest zablokowany. Patrz *Czyszczenie wlotu powietrza układu chłodzącego silnika na stronie 94*.

Upewnić się, że urządzenia zabezpieczające nie są uszkodzone. Patrz *Urządzenia zabezpieczające na produkcji na stronie 83*.

Sprawdzić noże w zespole tnącym. Patrz *Sprawdzanie noży na stronie 102*.

Sprawdzić i przetestować hamulce. Patrz *Sprawdzanie hamulca postojowego na stronie 96* i *Kontrola pedałów jazdy do przodu i do tyłu na stronie 84*.

Sprawdzić poziom oleju silnikowego. Patrz *Sprawdzanie poziomu oleju silnikowego na stronie 102*.

Sprawdzić poziom oleju przekładniowego. Patrz *Sprawdzanie poziomu oleju przekładniowego na stronie 104*.

Sprawdzić przewody układu kierowniczego. Patrz *Sprawdzanie ciągła układu kierowniczego na stronie 96*.

Upewnić się, że światło drogowe i światło robocze działają prawidłowo (jeśli dotyczy). Patrz *Uruchamianie silnika na stronie 90*.

X = zalecenia są zawarte w niniejszej instrukcji obsługi.

O = zalecenia nie zostały zawarte w niniejszej instrukcji obsługi. Wykonanie przeglądu należy zlecić autoryzowanemu warsztatowi obsługi technicznej.

Konserwacja	Pierwszy przegląd			Czas między przeglądami (w godzinach)		
	50	100	200			
Sprawdzić i oczyścić przewody hydrauliczne i złącza. W razie potrzeby wymienić.		O				
Sprawdzić paski i koła pasowe.	O	O				
Sprawdzić łańcuch układu kierowniczego po wewnętrznej stronie kanału ramy.		O				
Sprawdzić, nasmarować i wyregulować wszystkie przewody.		O				
Upewnić się, że ciśnienie w oponach jest prawidłowe. Patrz <i>Ciśnienie w oponie na stronie 99</i> .	X	X				
Upewnić się, że wszystkie śruby i nakrętki są dokręcone odpowiednim momentem.		O				

Konserwacja	Pierwszy przegląd	Czas między przeglądami (w godzinach)	
	50	100	200
Nasmarować fotel operatora.		○	
Nasmarować wszystkie łańcuchy.		○	
Nasmarować koła i łożyska noża zespołu tnącego (jeśli dotyczy).	○	○	
Nasmarować pedały po wewnętrznej stronie kanału ramy.		○	
Nasmarować napinacze paska		○	
Wymontować koła napędowe i nasmarować osie (dotyczy tylko serii 200–300)		○	
Sprawdzić przewód paliwowy. W razie potrzeby wymienić.		○	
Wymienić filtr paliwa. Patrz <i>Wymiana filtra paliwa na stronie 96.</i>		X	
Oczyszczyć filtr powietrza. Patrz <i>Demontaż i montaż filtra powietrza na stronie 96.</i>	X		
Wymienić filtr powietrza. Patrz <i>Demontaż i montaż filtra powietrza na stronie 96.</i>		X	
Sprawdzić zębra chłodzące przekładni hydrostatycznej.		○	
Wyczyścić silnik i przekładnię hydrostatyczną.		○	
Przeprowadzić przegląd tłumika i deflektora ciepła.	○	○	
Wymienić olej silnikowy. Patrz <i>Wymiana oleju silnikowego i filtra oleju na stronie 103.</i>	X ²¹	X ²²	
Wymienić filtr oleju silnikowego. Patrz <i>Wymiana oleju silnikowego i filtra oleju na stronie 103.</i>	X ²³	X ²⁴	
Wymienić świecę zapłonową. Patrz <i>Sprawdzenie i wymiana świecy zapłonowej na stronie 97.</i>		X	
Przeprowadzić kontrolę świateł (jeśli dotyczy). Patrz <i>Uruchamianie silnika na stronie 90.</i>	X	X	
Zaktualizować oprogramowanie sprzętowe (jeśli dotyczy).	○	○	
Sprawdzić akumulator i naładować go w razie potrzeby. Patrz <i>Ładowanie akumulatora na stronie 98.</i>	X	X	
Sprawdzić i wyregulować prędkość obrotową przednich i tylnych kół (tylko modele AWD).	○	○	
Wymienić filtr przekładni (tylko modele AWD).	○		○
Wymienić puszkowy filtr serwowmechanizmu (jeśli dotyczy).	○		○
Przeprowadzić przegląd wentylatora chłodzącego przekładni hydrostatycznej.	○	○	
Sprawdzić olej w przekładni i napełnić go w razie potrzeby. Patrz <i>Sprawdzenie poziomu oleju przekładniowego na stronie 104.</i>		X	

21

22

23

24

50 godzin lub rok (tylko pierwszy przegląd).
Co 100 godzin lub raz w roku.

50 godzin lub rok (tylko pierwszy przegląd).
Co 100 godzin lub raz w roku.

Konserwacja	Pierwszy przegląd		Czas między przeglądami (w godzinach)	
	50	100	100	200
Wymienić olej w przekładni.	O			O
Sprawdzić i wyregulować hamulec postojowy.	O	O		
Wyczyścić zewnętrzną i wewnętrzną powierzchnię zespołu tnącego i osłon zespołu tnącego. Patrz <i>Czyszczenie produktu na stronie 94</i> .	X	X		
Sprawdzić i wyregulować wysokość cięcia i ustawienie przechyłu. Patrz <i>Sprawdzanie i regulacja nacisku na podłoże zespołu tnącego na stronie 100</i> .	X	X		
Sprawdzić noże w zespole tnącym. W razie potrzeby naostrzyć lub wymienić. Patrz <i>Sprawdzanie noży na stronie 102</i> i <i>Wymiana noży na stronie 102</i> .			X	
Sprawdzić i wyregulować obroty silnika.	O	O		
Upewnić się, że produkt nie porusza się w położeniu neutralnym. Patrz <i>Kontrola pedałó w jazdy do przodu i do tyłu na stronie 84</i> .	X	X		
Sprawdzić przedni i tylny napęd przy różnej prędkości.	O	O		
Sprawdzić uruchamianie noży, fotel, podnoszenie oraz przedni napęd/hamulec. Patrz <i>Urządzenia zabezpieczające na produkcie na stronie 83</i> .	X	X		
Przeprowadzić kontrolę systemu zbierania (tylko modele zbierające).	X	X		

Czyszczenie produktu



UWAGA: Nie stosować myjek wysokociśnieniowych ani parowych. Woda może przedostać się do łożysk i połączeń elektrycznych, co może doprowadzić do powstania korozji i uszkodzenia produktu.

Wyczyścić urządzenie natychmiast po użyciu.

- Nie należy czyścić nagrzaną powierzchnię, takich jak silnik, tłumik i układ wydechowy. Poczekać, aż powierzchnie ostygną, a następnie usunąć trawę i zabrudzenia z maszyny.
- Przed umyciem wodą oczyścić szczotką. Usunąć skoszoną trawę i brud z przekładni, powierzchni wokół przekładni, wlotu powietrza przekładni i silnika.
- Do czyszczenia produktu użyć bieżącej wody z węża. Nie używać myjek wysokociśnieniowych.
- Nie kierować strumienia wody na podzespoły elektryczne ani na łożyska. Detergent zwykle zwiększa uszkodzenia.
- Aby wyczyścić zespół tnący, ustawić go w położeniu serwisowym i umyć wodą z węża.
- Gdy produkt jest już czysty, uruchomić na krótki czas zespół tnący, aby usunąć pozostałości wody.

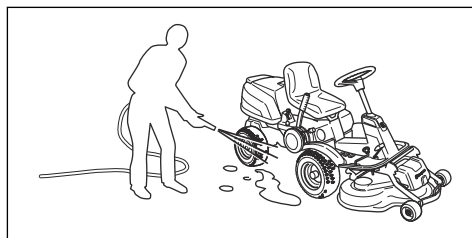

Czyszczenie silnika i tłumika

Utrzymywać silnik i tłumik w czystości i usuwać z nich ściętą trawę oraz zabrudzenia. Ścięta trawa, która przedostanie się do paliwa lub oleju w silniku, może zwiększyć ryzyko pożaru oraz przegrzania silnika. Przed wyczyszczeniem silnika poczekać na jego ostygnięcie. Wyczyścić za pomocą wody i szczotki.

Ścięta trawa wokół tłumika szybko wysycha i stwarza ryzyko pożaru. Użyć szczotki lub usunąć ściętą trawę wodą, gdy tłumik jest zimny.

Czyszczenie wlotu powietrza układu chłodzącego silnika



OSTRZEŻENIE: Zatrzymać silnik. Wlot powietrza układu chłodzącego obraca się i może zranić palce.

- Należy upewnić się, że kratka wlotu powietrza na pokrywie silnika nie jest zablokowana. Usunąć trawę i zabrudzenia za pomocą szczotki.

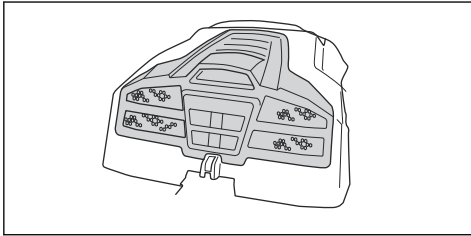

- Podnieś pokrywę silnika. Upewnij się, że wlot powietrza układu chłodzącego silnika nie jest zablokowany. Usunąć trawę i zabrudzenia za pomocą szczotki.

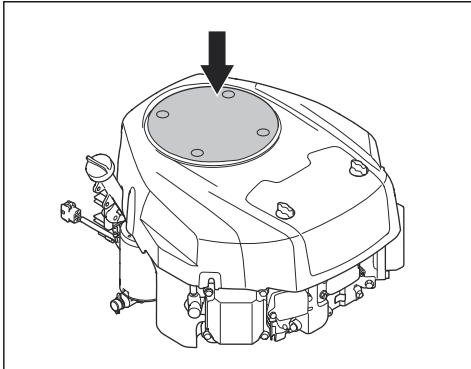

- Sprawdzić kanał powietrzny znajdujący się na wewnętrznej powierzchni pokrywy silnika. Upewnij się, że kanał powietrza jest czysty i nie ociera się o wlot powietrza układu chłodzącego.

Demontaż osłon

Otwieranie pokrywy silnika

- Przechylić fotel do przodu.
- Zwolnić zacisk pokrywy silnika za pomocą narzędzia dołączonego do kluczyka.

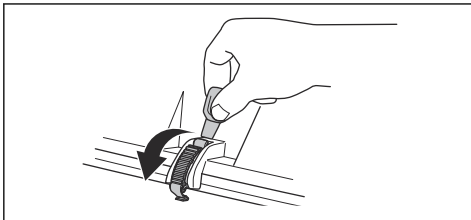

- Wysunąć pokrywę silnika do tyłu.

Demontaż i montaż pokrywy filtra powietrza

- Obrócić 2 pokrętki o ¼ obrotu w lewo.

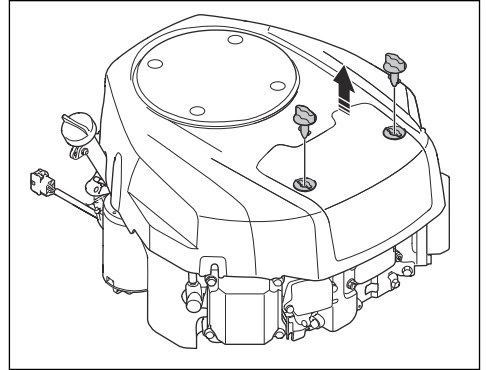

- Zdjąć pokrywę filtra powietrza.
- Zamontować w odwrotnej kolejności.

Demontaż przedniej pokrywy

- Zwolnić zacisk pokrywy przedniej za pomocą narzędzia dołączonego do kluczyka.

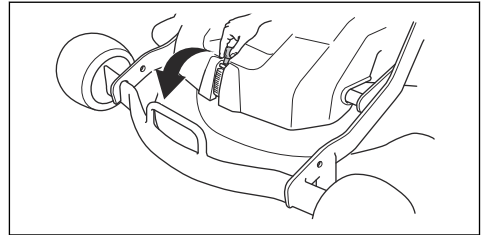

- Unieść przednią pokrywę.

Zdejmowanie prawej pokrywy podnóżka

- Przekręcić pokrętło na pedale cofania (A), aby go zdjąć.
- Wykręcić 3 śruby (B) i zdjąć pokrywę podnóżka.

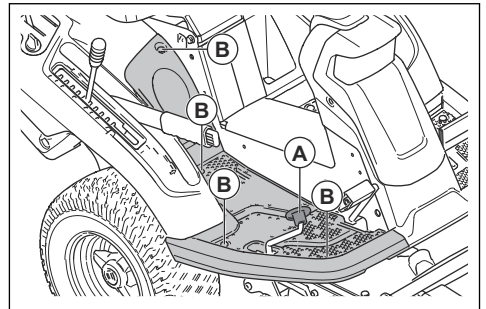

Zdejmowanie lewej pokrywy podnóżka

- Wykręcić 4 śruby i zdjąć pokrywę podnóżka.

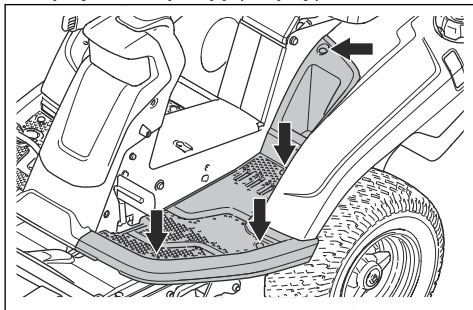

Sprawdzanie cięgna układu kierowniczego

Naprężenie cięgien układu kierowniczego może się zmniejszyć wraz z upływem czasu. Powoduje to również zmianę regulacji układu kierowniczego.

Sprawdzić i wyregulować układ kierowniczy w następujący sposób:

1. Cięgna układu kierowniczego są prawidłowo dokręcone, jeśli można je ręcznie przestawić w górę lub w dół o 5 mm w rowku na wieńcu.

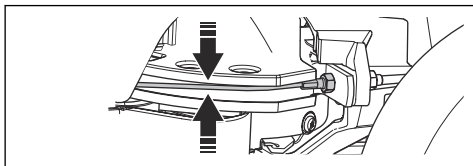

2. Jeśli cięgna są zbyt luźne, zlecić ich regulację autoryzowanemu centrum serwisowemu Husqvarna.

Sprawdzanie hamulca postojowego

1. Zaparkować na utwardzonej powierzchni na pochyłości pod maks. kątem 10°.

Uwaga: Na czas kontroli hamulca postojowego nie parkować na trawiastym zboczu.

2. Nacisnąć pedał hamulca postojowego (1).
3. Nacisnąć i przytrzymać przycisk blokady (2) i zwolnić pedał hamulca postojowego, nadal trzymając przycisk.

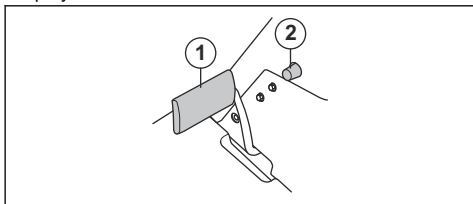

4. Jeśli urządzenie zacznie jechać, zlecić regulację hamulca postojowego punktowi serwisowemu Husqvarna.
5. Nacisnąć ponownie pedał hamulca postojowego, aby zwolnić hamulec postojowy.

Wymiana filtra paliwa

1. Otworzyć pokrywę silnika, aby uzyskać dostęp do filtra paliwa.
2. Ścisnąć przewód elastyczny zbiornika paliwa, aby zapobiec wyciekom.
3. Odsunąć opaski zaciskowe z filtra paliwa za pomocą szczypiec z płaskimi końcówkami.

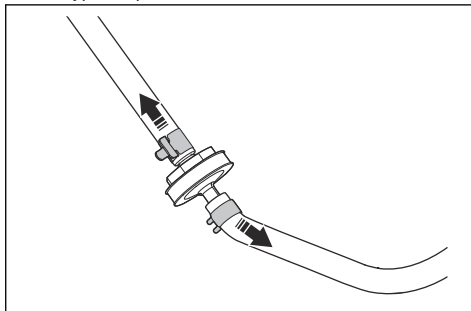

4. Wyciągnąć filtr paliwa z końcówek przewodów elastycznych. Może dojść do wycieku niewielkiej ilości paliwa.
5. Wcisnąć nowy filtr paliwa w końcówki przewodów. Zastosować płynny detergent na końcówkach filtra paliwa, aby ułatwić połączenie.
6. Wcisnąć zaciski przewodów elastycznych tak, aby przylegały do filtra.

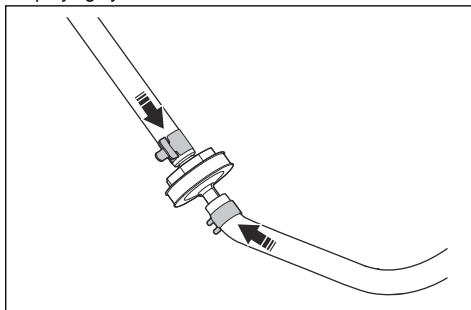

Demontaż i montaż filtra powietrza

1. Zdjąć pokrywę filtra powietrza. Patrz *Demontaż i montaż pokrywy filtra powietrza* na stronie 95.

2. Ostrożnie wyjąć filtr powietrza.

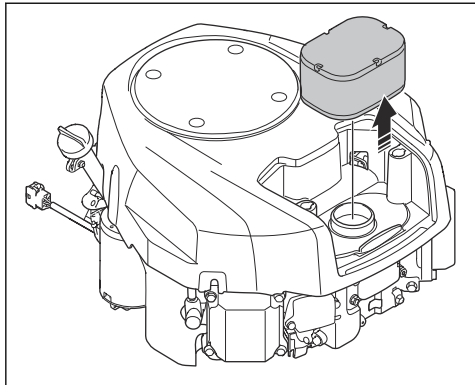

3. Wyczyścić i sprawdzić filtr powietrza.
4. Zamontować w odwrotnej kolejności.

Sprawdzenie i wymiana świecy zapłonowej

1. Otworzyć pokrywę silnika.
2. Odłączyć fajkę świecy zapłonowej i oczyścić obszar wokół świecy zapłonowej.
3. Wymontować świecę zapłonową za pomocą klucza do świec.
4. Kontrola świecy zapłonowej. Wymienić ją, jeśli elektrody są spalone lub jeśli izolacja jest pęknięta lub uszkodzona. Jeśli świeca nie jest uszkodzona, wyczyścić ją stalową szczotką.
5. Zmierzyć odstęp między elektrodami i upewnić się, że jest prawidłowy. Patrz *Dane techniczne na stronie 109*.

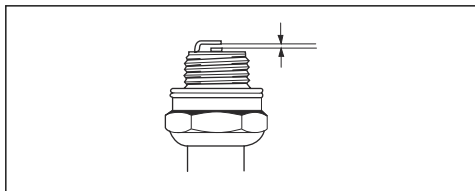

6. Zgiąć elektrodę boczną, aby wyregulować odstęp pomiędzy elektrodami.
7. Umieścić świecę zapłonową z powrotem i przekręcić ją ręcznie, aż dotknie gniazda.
8. Dokręcić świecę zapłonową za pomocą klucza do świec, aż podkładka zostanie ściśnięta.
9. Dokręcić używaną świecę zapłonową dodatkowo o 1/8 obrotu, a nową świecę o 1/4 obrotu.



UWAGA: Świece, które nie zostaną odpowiednio dokręcone, mogą spowodować uszkodzenie silnika.

10. Podłączyć fajkę świecy zapłonowej.



UWAGA: Nie uruchamiać silnika, jeśli świeca zapłonowa lub przewód zapłonowy są wymontowane.

Wymiana głównego bezpiecznika

Przepalony złącze wskazuje na przepalony bezpiecznik.

1. Otworzyć pokrywę silnika. Główny bezpiecznik znajduje się w uchwycie z przodu akumulatora.
2. Wyciągnąć bezpiecznik z uchwytu.

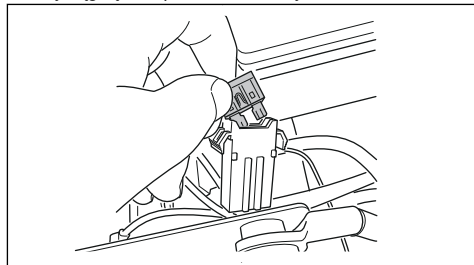

3. Wymienić przepalony bezpiecznik na nowy bezpiecznik tego samego typu, z płaskim stykiem, 15 A.
4. Z powrotem założyć pokrywę.

Jeśli główny bezpiecznik znów się przepali w krótkim czasie po wymianie, oznacza to, że występuje zwarcie. Przed ponownym użyciem produktu należy usunąć przyczynę zwarcia. Należy zasięgnąć pomocy w autoryzowanym warsztacie obsługi technicznej.

Wymiana uszkodzonej lampy

Wyłącznie do modeli R 216T AWD i R 216TC AWD.

1. Wykręcić 2 śruby i zdjąć pokrywę lampy.

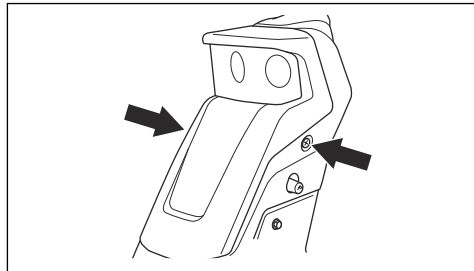

2. Odłączyć przewody od uszkodzonej lampy.

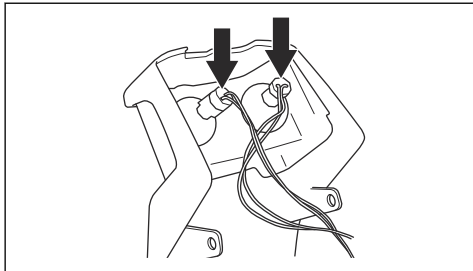

3. Ostrożnie wcisnąć mechanizm blokady i przechylić lampę w celu jej wymontowania ze wsporników.

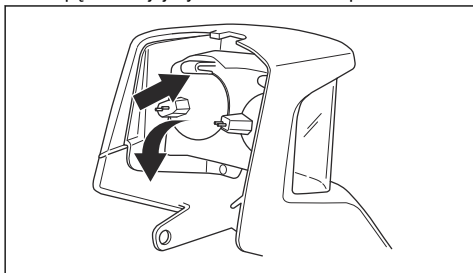

4. Włożyć nową lampę w dolne mocowanie na obudowie lampy. Użyć typu lampy według instrukcji w części *Dane techniczne na stronie 109*.

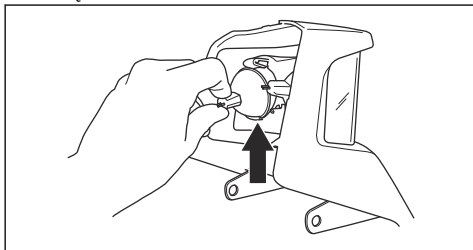

5. Wcisnąć lampę w mechanizm blokady.

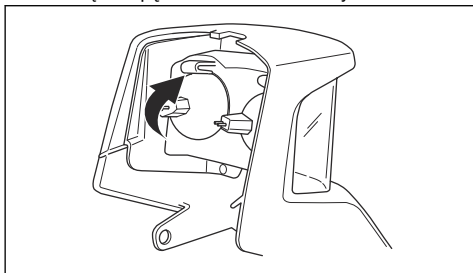

6. Umieścić dolną końcówkę pokrywy lampy w mocowaniach na kolumnie kierowniczej.

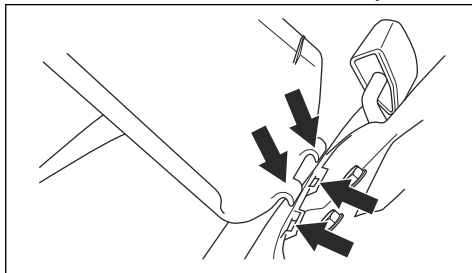

7. Podłączyć przewody do nowej lampy.

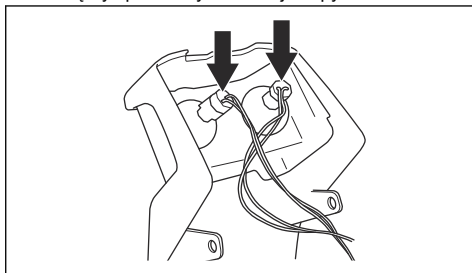

8. Zamocować osłonę lampy i dokręcić śruby.

Ładowanie akumulatora

- Naładować akumulator, jeśli jest zbyt słaby, aby uruchomić silnik.
- Użyć standardowej ładowarki akumulatorów.



UWAGA: Nie używać ładowarki rozruchowej. Spowoduje to uszkodzenie układu elektrycznego produktu.

- Zawsze odłączaj ładowarkę, zanim uruchomisz silnik.

Awaryjne uruchamianie silnika

Jeśli akumulator jest zbyt słaby, aby uruchomić silnik, można skorzystać z kabli wspomagających w celu uruchomienia w trybie awaryjnym. Produkt ma instalację 12 V z ujemną masą. Produkt używany do rozruchu awaryjnego musi również mieć instalację 12 V z ujemną masą.

Podłączanie kabli rozruchowych



OSTRZEŻENIE: Istnieje ryzyko wybuchu gazów, które wydobywają się z akumulatora. Nie podłączaj ujemnego zacisku naładowanego akumulatora do lub w pobliżu ujemnego zacisku rozładowanego akumulatora.



UWAGA: Nie używać akumulatora produktu do uruchamiania innych pojazdów.

1. Zdjąć pokrywę silnika.
2. Zdjąć pokrywę z obudowy akumulatora.
3. Podłączyć jeden koniec czerwonego przewodu do DODATNIEGO zacisku (+) rozładowanego akumulatora (A).

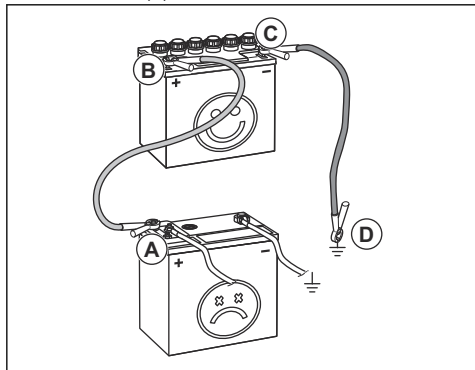

4. Podłączyć drugi koniec czerwonego przewodu do DODATNIEGO zacisku (+) naładowanego akumulatora (B).



OSTRZEŻENIE: Nie doprowadzać do zwarcia końców czerwonego przewodu z podwoziem.

5. Podłączyć jeden koniec czarnego przewodu do UJEMNEGO zacisku (-) naładowanego akumulatora (C).
6. Podłączyć drugi koniec czarnego przewodu do MASY PODWOZIA (D), z dala od zbiornika paliwa i akumulatora.
7. Z powrotem założyc pokrywy.

Odlączenie kabli rozruchowych

Uwaga: Odlączyć kable rozruchowe, wykonując w odwrotnej kolejności czynności związane z podłączeniem.

1. Odlączyć CZARNY przewód od podwozia.
2. Odlączyć CZARNY przewód od naładowanego akumulatora.
3. Odlączyć CZERWONY przewód od 2 akumulatorów.

Ciśnienie w oponie

Prawidłowe ciśnienie powinno wynosić 60 kPa (0,6 bar/8,5 PSI) we wszystkich 4 oponach.

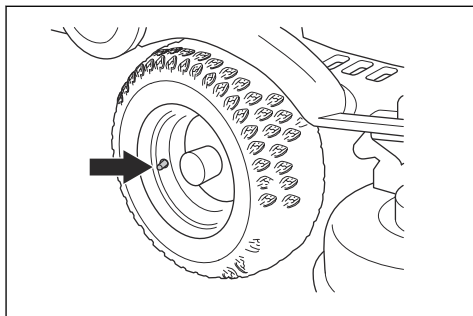

Ustawianie zespołu koszącego w pozycji serwisowej



OSTRZEŻENIE: Sprężyna napinająca pasa napędowego może pęknąć i spowodować obrażenia ciała. Należy stosować okulary ochronne.

1. Wykonać kroki 1–9 przedstawione w sekcji *Montaż i demontaż zespołu tnącego na stronie 87*.
2. Przytrzymać przednią krawędź zespołu tnącego obiema rękami i pociągnąć do siebie, aż do momentu, w którym się zatrzyma.

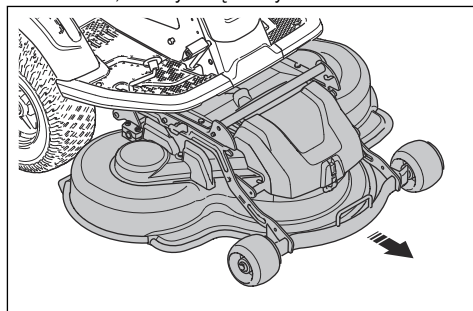

3. Unieść zespół tnący do położenia pionowego, aż do usłyszenia dźwięku kliknięcia. Zespół tnący jest automatycznie blokowany w położeniu pionowym.

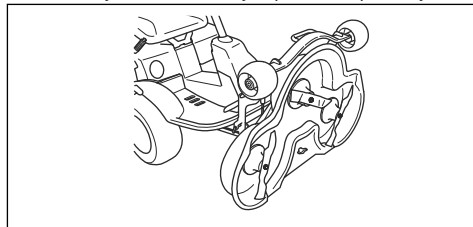

Umieszczanie zespołu tnącego w położeniu koszenia

1. Przytrzymać przednią krawędź zespołu tnącego lewą ręką.
2. Poluzować blokadę prawą ręką.

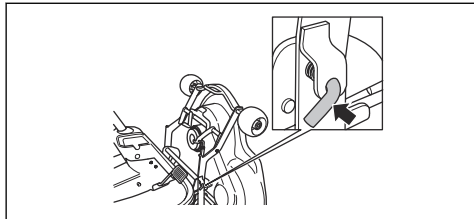

3. Złożyć zespół tnący i pchnąć go aż do momentu, w którym się zatrzyma.

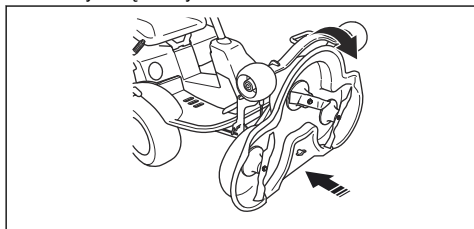

4. Podnieść ogranicznik wysokości koszenia (A) z uchwytu ogranicznika i umieścić go w otworze.

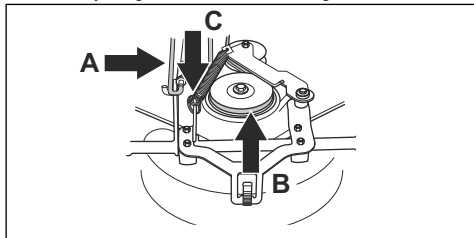

5. Umieścić pasek napędowy (B) w odpowiednim położeniu.

Uwaga: Informacje dotyczące położenia paska napędowego znajdują się na wewnętrznej powierzchni pokrywy zespołu tnącego.

6. Założyć z powrotem sprężynę napinającą (C) w odpowiednim położeniu, aby naciągnąć pasek napędowy.
7. Zamocować przednią pokrywę.
8. Przesunąć dźwignię regulacji wysokości koszenia z położenia serwisowego do jednego z położen oznaczonych numerem.

Sprawdzanie i regulacja nacisku na podłoże zespołu tnącego

Odpowiedni nacisk na podłoże sprawia, że zespół tnący porusza się wzdłuż powierzchni, ale nie naciska na nią zbyt mocno.

1. Upewnić się, że ciśnienie powietrza w oponach wynosi 60 kPa (0,6 bar/9,0 PSI).
2. Zaparkować na poziomej powierzchni.
3. Opuścić zespół tnący do położenia koszenia.
4. Umieścić wagę łazienkową pod przednią krawędzią zespołu tnącego.

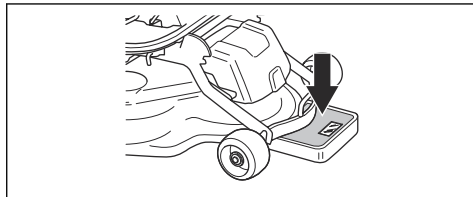

5. Aby upewnić się, że na koła podporowe nie działa żaden ciężar, umieścić drewniany klocek pomiędzy ramą a wagą łazienkową.
6. Aby dostosować nacisk na podłoże, obrócić śruby regulacyjne znajdujące się za przednimi kołami po prawej i lewej stronie.
7. Obracać śruby w prawo lub w lewo, aż do momentu, w którym nacisk na podłoże będzie wynosić od 12 do 15 kg (26,5-33 lb).

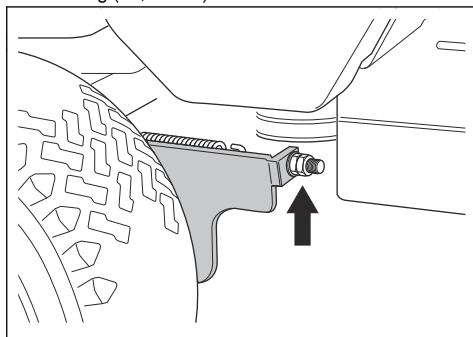

Sprawdzanie równoległości zespołu tnącego

1. Upewnić się, że ciśnienie powietrza w oponach wynosi 60 kPa (0,6 bar / 9,0 PSI).
2. Zaparkować na poziomej powierzchni.
3. Opuścić zespół tnący do położenia koszenia.
4. Ustawić dźwignię wysokości koszenia w położeniu środkowym.

5. Zmierzyć odległość pomiędzy podłożem oraz przednią i tylną krawędzią zespołu tnącego. Upewnić się, że tylna krawędź znajduje się o 4–6 mm (1/5") wyżej niż przednia krawędź.

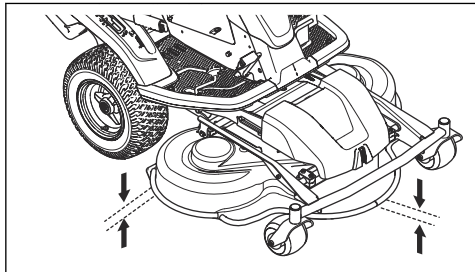

Regulacja równoległości zespołu tnącego

1. Zdemontować pokrywę przednią i prawą płytę podnóżka.
2. Wykręcić śruby, które podtrzymują osłonę paska, i wymontować osłonę.

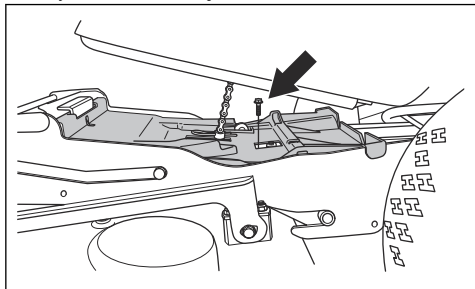

3. Poluzować nakrętki znajdujące się na podporze podnoszącej.

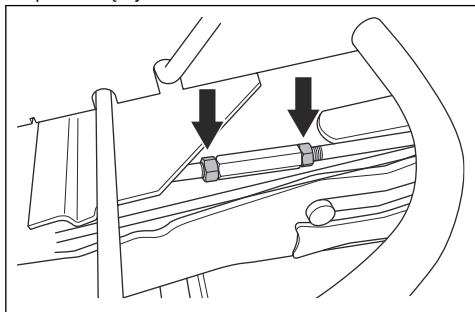

4. Obrócić podporę podnoszącą, aby wydłużyć lub skrócić ogranicznik. Wydłużyć ogranicznik, aby podnieść tylną krawędź pokrywy. Skrócić ogranicznik, aby obniżyć tylną krawędź pokrywy.

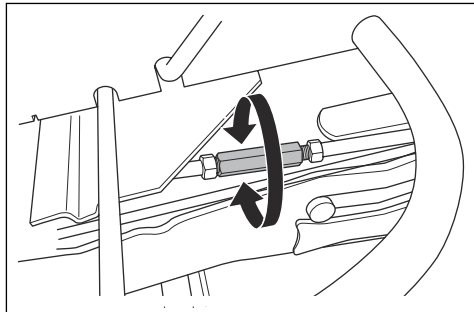

5. Dokręcić nakrętki na podporze podnoszącej po wykonaniu regulacji.
6. Sprawdzić równoległość ustawienia. Patrz *Sprawianie równoległości zespołu tnącego na stronie 100.*
7. Zamocować osłonę paska i dokręcić śruby.
8. Zamocować prawą płytę podnóżka i pokrywę przednią.

Wymywanie wkładki BioClip

- Wyjąć wkładkę BioClip, aby zmienić w zespole tnącym Combi funkcję BioClip na tylny wyrzut trawy.

Wymywanie i mocowanie wkładki BioClip na zespole tnącym Combi 103.

1. Ustawić zespół tnący w położeniu serwisowym.
2. Odkręcić 3 śruby przytrzymujące wkładkę BioClip, a następnie wyjąć ją.

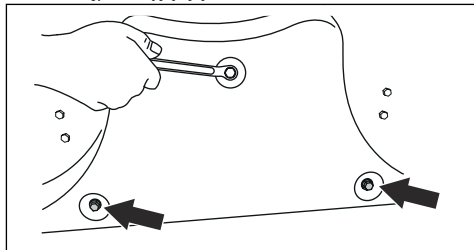

3. Włożyć 3 śruby M8x15 mm w otwory na śruby wkładki BioClip, aby zapobiec uszkodzeniu gwintów.
4. Ustawić zespół tnący z powrotem w położeniu serwisowym.
5. Przymocować wkładkę BioClip, wykonując czynności w odwrotnej kolejności.

Wymywanie i mocowanie wkładki BioClip na zespole tnącym Combi 94.

1. Ustawić zespół tnący w położeniu serwisowym.

- Odkręcić 3 śruby przytrzymujące wkładkę BioClip, a następnie wyjąć ją.

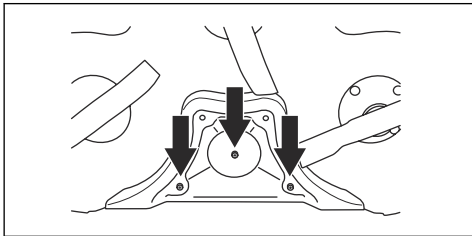

- Ustawić zespół tnący z powrotem w położeniu serwisowym.
- Przymocować wkładkę BioClip, wykonując czynności w odwrotnej kolejności.

Sprawdzanie noży



UWAGA: Uszkodzone lub niewłaściwie wyważone noże mogą uszkodzić produkt. Wymienić uszkodzone noże. Naostrzenie i wyważenie tępych noży należy zlecić punktowi serwisowemu Husqvarna.

- Ustawić zespół tnący w położeniu serwisowym.
- Przyjrzeć się nożom, aby sprawdzić, czy nie są uszkodzone, i naostrzyć je w razie potrzeby.

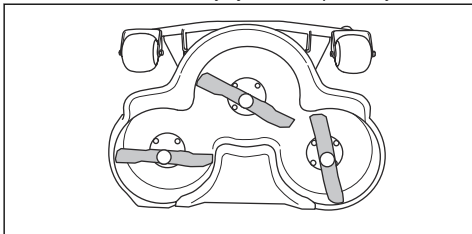

- Dokręcić śruby noży momentem 45–50 Nm.

Wymiana noży

- Ustawić zespół tnący w położeniu serwisowym.
- Zablokować nóż drewnianym klockiem (A).

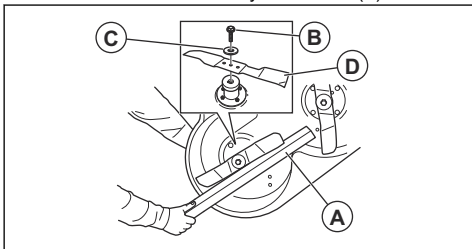

- Poluzować i wykręcić śrubę noża (B), a następnie zdjąć podkładki (C) i nóż (D).

- Zamontować nowy nóż o końcówkach ustawionych pod kątem w kierunku zespołu tnącego.



OSTRZEŻENIE: Zamontowanie niewłaściwego typu noża może powodować wyrzucanie przedmiotów z zespołu tnącego i doprowadzić do poważnych obrażeń. Należy używać wyłącznie noży podanych w części *Dane techniczne* na stronie 109.

- Zamontować ostrze, podkładkę i pokrętko. Dokręcić śrubę momentem 45–50 Nm.

Sprawdzanie poziomu oleju silnikowego

- Zaparkować produkt na równym podłożu i wyłączyć silnik.
- Otworzyć pokrywę silnika.
- Poluzować i wyjąć prętowy wskaźnik poziomu oleju.

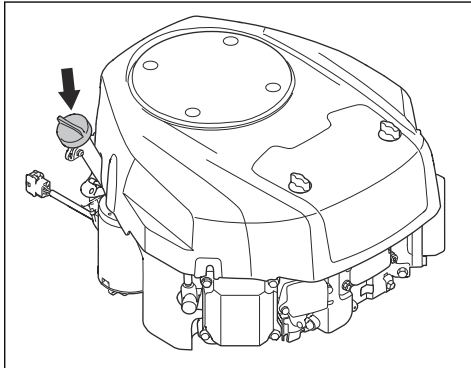

- Zetrzeć olej z prętowego wskaźnika poziomu oleju.
- Włożyć z powrotem prętowy wskaźnik poziomu oleju i dokręcić go.
- Poluzować i wyciągnąć prętowy wskaźnik poziomu oleju, po czym odczytać poziom oleju.
- Poziom oleju musi znajdować się między oznaczeniami „ADD” (Uzupelnij), dolać oleju do oznaczenia „FULL” (Pełny).

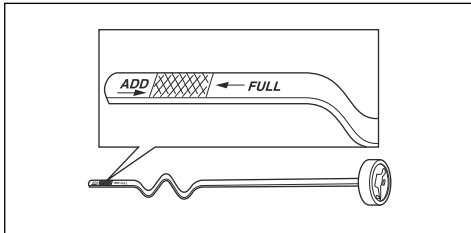

8. Wlać olej przez otwór, w którym umieszczany jest prętowy wskaźnik poziomu oleju. Uzupełniać poziom oleju powoli.

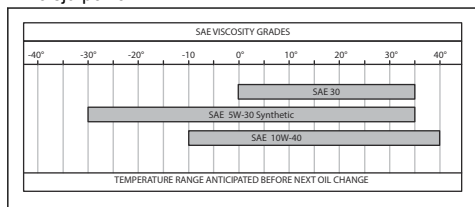

Uwaga: Zalecane typy oleju silnikowego, patrz *Dane techniczne na stronie 109.*

9. Dokręcić prętowy wskaźnik poziomu oleju przed uruchomieniem silnika. Uruchomić silnik i pozostawić go na biegu jałowym przez około 30 sekund. Zatrzymać silnik. Odczekać 30 sekund i ponownie sprawdzić poziom oleju.

Wymiana oleju silnikowego i filtra oleju

Jeżeli silnik jest zimny, przed spuszczeniem oleju silnikowego uruchomić silnik na 1–2 minuty. Dzięki temu olej silnikowy będzie ciepły, a jego spuszczenie będzie szybsze.



OSTRZEŻENIE: Przed spuszczeniem oleju silnik powinien być wyłączony przez 1–2 minuty. Olej staje się bardzo gorący i może spowodować poparzenia. Poczekać na ostygnięcie silnika przed spuszczeniem oleju silnikowego.



OSTRZEŻENIE: W przypadku rozlania oleju silnikowego na ciało, zmyć go wodą z mydłem.

1. Umieścić zbiornik pod korkiem spustowym oleju.

2. Otworzyć plastikową nasadkę na końcu korka spustowego oleju.

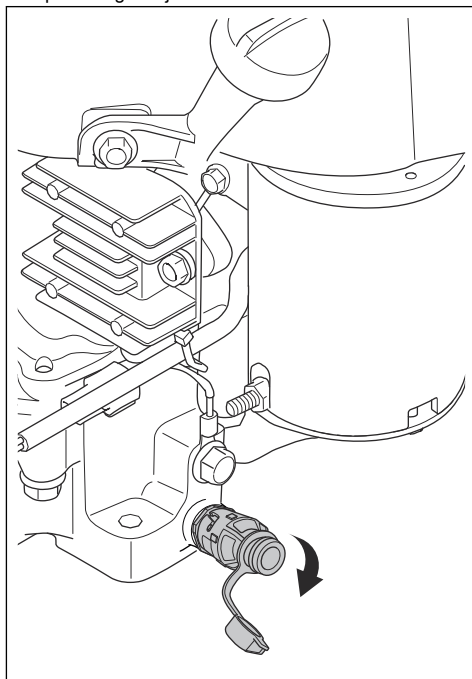

3. Zamocować tworzywny przewód elastyczny do końcówki korka spustowego oleju, aby uniknąć jego rozlania.

- Przekręcić korek spustowy oleju w lewo i pociągnąć, aby go otworzyć.

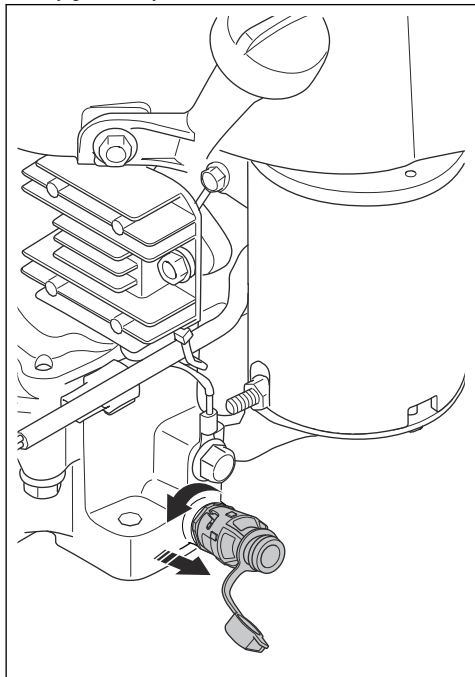

- Wyjąć prętowy wskaźnik poziomu oleju.
- Poczekać, aż olej spłynie do zbiornika.
- Zamocować korek spustowy oleju.
- Wcisnąć korek spustowy oleju i przekręcić w prawo, aby go zamknąć.
- Zdjąć plastikowy przewód elastyczny i umieścić nasadkę na korku spustowym oleju.
- Obrócić filtr oleju w lewo, aby go wymontować.

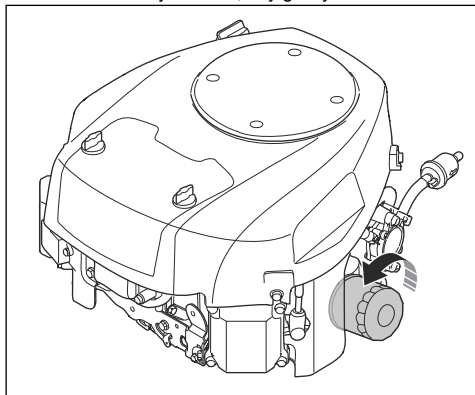

- Delikatnie nasmarować gumową uszczelkę na nowym filtrze oleju za pomocą nowego oleju.

- Przekręcić filtr oleju ręką w prawo, aż do momentu uzyskania odpowiedniego ustawienia gumowej uszczelki, a następnie dokręcić filtr oleju jeszcze o pół obrotu.
- Wlać olej przez otwór wskaźnika poziomu oleju. Poziom oleju uzupełniać powoli. Zalecane typy oleju silnikowego, patrz *Dane techniczne na stronie 109*.

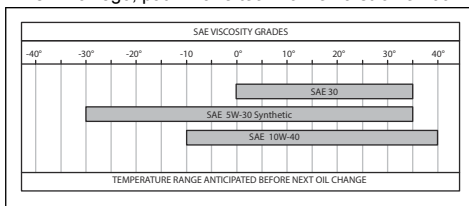

- Uruchomić silnik i pozostawić go na biegu jałowym na 3 minuty.
- Wyłączyć silnik i upewnić się, że nie ma wycieków.
- Dolać oleju, aby wyrównać poziom oleju znajdującego się w nowym filtrze oleju.

Sprawdzanie poziomu oleju przekładniowego

Uwaga: Kontrolę oleju przekładniowego należy przeprowadzać, gdy przekładnia jest zimna.

- Zaparkować na poziomym podłożu.
- Wykręcić śruby, jedną po każdej stronie, i zdjąć pokrywę przekładni.

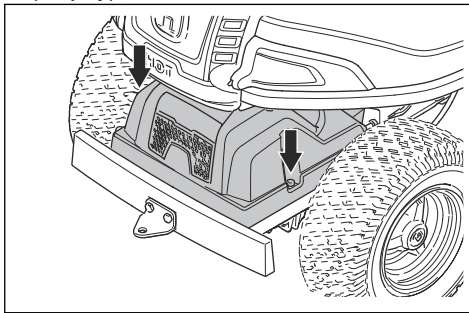

- Upewnić się, że poziom oleju w zbiorniku oleju przekładniowego znajduje się pomiędzy 2 poziomymi liniami oznaczonymi na zbiorniku.

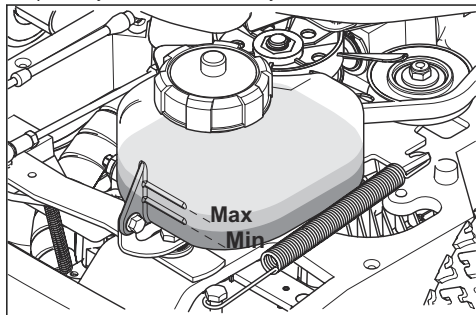

- Dolać oleju silnikowego, jeśli poziom oleju znajduje się poniżej dolnej linii, ale nie przelewać go powyżej górnej linii. Patrz *Dane techniczne na stronie 109*, aby uzyskać informacje na temat zalecanego oleju.

Smarowanie napinacza paska

Napinacz paska musi być smarowany regularnie za pomocą dobrej jakości smaru na bazie dwusiarczku molibdenu.

- Wymontować pokrywę koła pasowego silnika.

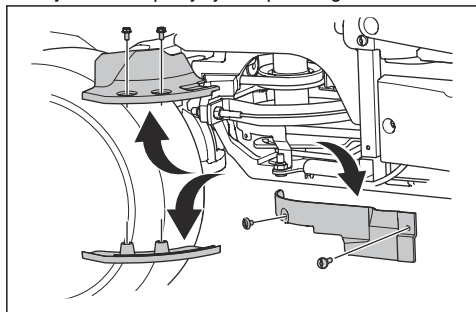

UWAGA: Nie pomylić śrub. Przednie śruby pokryw kół pasowych silnika są dłuższe niż tylne śruby pokryw kół pasowych silnika. Długa śruba w niewłaściwym położeniu może spowodować uszkodzenie produktu.

- Nasmarować za pomocą smarownicy tłokowej przez smarowniczkę po prawej stronie, pod dolnym kołem pasowym. Smarować do momentu, aż smar zostanie wypchnięty z tyłu smarownicy.

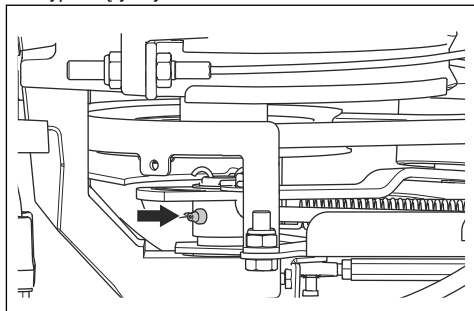

- Zamontować pokrywę koła pasowego silnika.

Rozwiązywanie problemów

Schemat diagnostyki

Jeśli nie można znaleźć rozwiązania problemu w niniejszej instrukcji obsługi, skontaktować się z warsztatem obsługi technicznej firmy Husqvarna.

Problem	Przyczyna
Rozrusznik nie uruchamia silnika	Hamulec postojowy nie jest zaciągnięty. Patrz <i>Zaciąganie i zwalnianie hamulca postojowego na stronie 91.</i>
	Dźwignia regulacji wysokości zespołu tnącego znajduje się w położeniu koszenia. Patrz <i>Unoszenie i obniżanie zespołu tnącego na stronie 89.</i>
	Bezpiecznik główny jest przepalony. Patrz <i>Wymiana głównego bezpiecznika na stronie 97.</i>
	Blokada zapłonu jest uszkodzona.
	Połączenie między przewodem a akumulatorem jest nieprawidłowe. Patrz <i>Zasady bezpieczeństwa związane z akumulatorem na stronie 86.</i>
	Akumulator jest zbyt słaby. Patrz <i>Ładowanie akumulatora na stronie 98.</i>
	Rozrusznik jest uszkodzony.
Rozrusznik kręci, ale nie uruchamia silnika	Brak paliwa w zbiorniku. Patrz <i>Uzupełnianie paliwa na stronie 88.</i>
	Świeca zapłonowa jest uszkodzona.
	Przewód zapłonowy jest uszkodzony.
	Gaźnik lub przewód paliwowy jest zabrudzony.
Silnik nie pracuje płynnie	Świeca zapłonowa jest uszkodzona.
	Gaźnik jest nieprawidłowo ustawiony.
	Niedrożny filtr powietrza. Patrz <i>Demontaż i montaż filtra powietrza na stronie 96.</i>
	Odpowietrznik zbiornika paliwa jest zablokowany.
	Gaźnik lub przewód paliwowy jest zabrudzony.
Silnik nie generuje odpowiedniej mocy	Niedrożny filtr powietrza. Patrz <i>Demontaż i montaż filtra powietrza na stronie 96.</i>
	Świeca zapłonowa jest uszkodzona.
	Gaźnik lub przewód paliwowy jest zabrudzony.
	Linka przepustnicy jest nieprawidłowo wyregulowana.
Przekładnia nie ma wystarczającej mocy	Wlot zimnego powietrza układu chłodzącego przekładni lub kołnierze chłodzące są zablokowane.
	Wentylator znajdujący się na przekładni jest uszkodzony.
	Brak oleju w przekładni lub poziom oleju jest zbyt niski. Patrz <i>Sprawdzenie poziomu oleju przekładniowego na stronie 104.</i>
Akumulator się nie ładuje	Akumulator jest uszkodzony. Patrz <i>Zasady bezpieczeństwa związane z akumulatorem na stronie 86.</i>
	Połączenie przy złączach przewodów na zaciskach akumulatora jest nieprawidłowe. Patrz <i>Zasady bezpieczeństwa związane z akumulatorem na stronie 86.</i>
Występują drgania maszyny	Noże są poluzowane. Patrz <i>Sprawdzenie noży na stronie 102.</i>
	Co najmniej jeden nóż nie jest wyważony. Patrz <i>Sprawdzenie noży na stronie 102.</i>
	Silnik jest obluźniany.

Problem	Przyczyna
Rezultat koszenia jest niezadowalający	Noże są tępe. Patrz <i>Sprawdzanie noży na stronie 102</i> .
	Trawa jest długa lub mokra. Patrz <i>Uzyskiwanie dobrych rezultatów koszenia na stronie 91</i> .
	Zespół tnący jest przekrzywiony.
	Zator z trawy w zespole tnącym. Patrz <i>Czyszczenie produktu na stronie 94</i> .
	Różne wartości ciśnienia w oponach po prawej i lewej stronie. Patrz <i>Ciśnienie w oponie na stronie 99</i> .
	Produkt pracuje ze zbyt dużą prędkością. Patrz <i>Uzyskiwanie dobrych rezultatów koszenia na stronie 91</i> .
	Prędkość obrotowa silnika jest zbyt niska. Patrz <i>Uzyskiwanie dobrych rezultatów koszenia na stronie 91</i> .
	Pasek napędowy się ślizga.

Transport, przechowywanie i utylizacja

Transportowanie

- Produkt jest ciężki. Należy uważać na zagrożenie zmiążdżeniem. Podczas załadunku lub rozładunku produktu z pojazdu albo przyczepy należy zachować szczególną ostrożność.
- Nie podnosić produktu. Oczka transportowe nie są zatwierdzonymi punktami podnoszenia i mogą być używane wyłącznie do bezpiecznego mocowania produktu na przyczepie.
- Używać atestowanej przyczepy do transportu produktu.
- Przed rozpoczęciem transportu produktu na przyczepie lub jazdy po drodze zapoznać się z lokalnymi przepisami ruchu drogowego.

Bezpieczne mocowanie produktu na przyczepie w celu transportu



OSTRZEŻENIE: Na czas transportu samo zaciągnięcie hamulca postojowego nie wystarczy. Należy dokładnie przymocować maszynę do przyczepy.

Sprzęt: 2 atestowane pasy mocująca oraz 4 podkładki blokujące pod koła.

1. Zaciągnąć hamulec postojowy.
2. Zamocować pasy mocujące wokół ramy lub części tylnej.
3. Napiąć pasy mocujące w kierunku tylnej i przedniej części przyczepy, aby zabezpieczyć produkt.
4. Umieścić podkładki blokujące z przodu oraz z tyłu kół tylnych.

Holowanie produktu

Urządzenie jest wyposażone w przekładnię hydrostatyczną. Aby zapobiec uszkodzeniu przekładni, holować produkt wyłącznie na krótkich odległościach i przy niskiej prędkości.

Wyłączyć przekładnię przed rozpoczęciem holowania produktu. Patrz *Włączanie i wyłączanie układu napędowego na stronie 89*.

Przechowywanie

Przygotować urządzenie do przechowywania po zakończeniu sezonu lub przed przechowywaniem dłużej niż 30 dni. Jeżeli paliwo jest przechowywane w zbiorniku dłużej niż 30 dni, wówczas lepkie cząsteczki mogą doprowadzić do zablokowania gaźnika. Ma to negatywny wpływ na działanie silnika.

Aby zapobiec powstawaniu lepkich cząsteczek podczas przechowywania, dodać stabilizator. Jeśli używana jest benzyna alkilowa, stabilizator nie jest wymagany. Jeżeli wykorzystywana jest standardowa benzyna, nie należy zastępować jej benzyną alkilową. Może to spowodować stwardnienie delikatnych części gumowych. Dodać stabilizator do paliwa znajdującego się w zbiorniku lub kanistrze przeznaczonym do przechowywania. Przestrzegać zawsze wskazówek producenta dotyczących proporcji mieszanki. Uruchoić silnik minimum na 10 minut po dodaniu stabilizatora, aż do momentu jego przepłynięcia do gaźnika.



OSTRZEŻENIE: Nie przechowywać maszyny z paliwem w zbiorniku wewnątrz budynku lub w miejscach ze złym przepływem powietrza. Ryzyko pożaru, gdy opary paliwa znajdują się blisko otwartego

ognia, iskier lub kontrolek na kotłach, grzejnikach i suszarkach.



OSTRZEŻENIE: Usunąć trawę, liście i inne łatwopalne materiały z produktu, aby zmniejszyć ryzyko pożaru. Przed rozpoczęciem przechowywania produktu poczekać na jego ostygnięcie.

- Informacje na temat czyszczenia produktu zawiera *Czyszczenie produktu na stronie 94*. Naprawić uszkodzenia powłoki malarskiej, aby zapobiec rdzewieniu.
- Sprawdzić maszynę pod kątem zużytych lub uszkodzonych części i dokręcić luźne śruby i nakrętki.
- Wyjąć akumulator. Wyczyścić, naładować i przechowywać w chłodnym miejscu.
- Wymienić olej silnikowy i zutylizować olej przepracowany.
- Opróżnić zbiornik paliwa. Uruchoomić silnik i pozostawić włączony, aż do momentu opróżnienia gaźnika z paliwa.

Uwaga: po dodaniu stabilizatora nie opróżniać zbiornika paliwa ani gaźnika.

- Wykręcić świece zapłonowe i włożyć do każdego cylindra łyżkę stołową oleju silnikowego. Ręcznie obrócić wał silnika, aby nalać olej i przykręcić z powrotem świece zapłonowe.
- Nasmarować wszystkie smarowniczkę, przeguby i osie.
- Przechowywać produkt w czystym, suchym miejscu i przykryć go dla dodatkowej ochrony.
- Plandeka umożliwiająca ochronę produktu podczas przechowywania lub transportu jest dostępna u dealera.

Utylizacja

- Substancje chemiczne mogą być niebezpieczne i nie mogą być wyrzucane do ziemi. Należy zawsze utylizować zużyte środki chemiczne w centrum serwisowym lub w odpowiednim punkcie utylizacji.
- Jeśli produkt jest zużyty, należy oddać go do sprzedawcy lub do odpowiedniego punktu recyklingu.
- Olej, filtry oleju, paliwo i akumulator mogą mieć negatywny wpływ na środowisko. Przestrzegać lokalnych wymogów dotyczących recyklingu oraz wszystkich innych obowiązujących przepisów.
- Nie wolno utylizować akumulatora jak zwykłego odpadu domowego.
- Należy odesłać akumulator do punktu serwisowego Husqvarna lub oddać do punktu utylizacji akumulatorów.

Dane techniczne

Dane techniczne

	R 214T	R 214TC	R 214TC Com- fort Edition*	R 216T AWD	R 216TC AWD
Wymiary	<i>Patrz Wymiary produktu na stronie 112.</i>				
Masa bez zespołu tnącego, przy pustych zbiornikach, kg	207	207	208	225	225
Masa z zespołem tnącym Combi 94 przy pustych zbiornikach, kg	243	243	244	261	261
Masa z zespołem tnącym Combi 103 przy pustych zbiornikach, kg	250	250	251	268	268
Wymiary opon	170/60-8	170/60-8	170/60-8	170/60-8	170/60-8
Ciśnienie w oponach, tył – przód, kPa / bar / PSI	60/0,6/8,5	60/0,6/8,5	60/0,6/8,5	60/0,6/8,5	170/60-8
Maks. nachylenie, stopnie °	10	10	10	10	10
Maks. masa sprzętu holownego przy nachyleniu 10°, kg	110	110	110	110	110
Maks. dopuszczalna siła pionowa na drążku holowniczym, N/kg	250/25	250/25	250/25	250/25	250/25
Maks. dopuszczalna siła pozioma na drążku holowniczym, N/kg	190/19	190/19	190/19	190/19	190/19
Silnik					
Marka/model	Husqvarna HV586AE	Husqvarna HV586AE	Husqvarna HV586AE	Husqvarna HV586AE	Husqvarna HV586AE
Nominalna moc wyjściowa silnika (kW) ²⁵	12,0	12,0	12,0	12,0	12,0
Pojemność, cm ³	586	586	586	586	586

²⁵ Moc silnika podana jest jako średnia, wyjściowa moc znamionowa (przy podanych obrotach) dla typowego modelu produkowanego silnika zmierzonego wg normy SAE J1349/ISO1585. Silniki produkowane masowo mogą odbiegać od tej wartości. Aktualna moc wyjściowa zainstalowanego na maszynie silnika zależeć będzie od prędkości obrotowej, warunków otoczenia oraz innych wartości.

	R 214T	R 214TC	R 214TC Com- fort Edition*	R 216T AWD	R 216TC AWD
Maksymalne obroty silnika, obr/min	2900 ± 100	2900 ± 100	2900 ± 100	2900 ± 100	2900 ± 100
Maks. prędkość jazdy do przodu, km/h	9	9	9	9	9
Maks. prędkość jazdy do tyłu, km/h	6	6	6	6	6
Paliwo, min. liczba oktanowa benzyny bezołowiowej	91	91	91	91	91
Pojemność zbiornika, litry	12	12	12	12	12
Olaj silnikowy ²⁶	Husqvarna SAE 30, Husqvarna SAE 5W-30 Synthetic, Husqvarna SAE 10W-40	Husqvarna SAE 30, Husqvarna SAE 5W-30 Synthetic, Husqvarna SAE 10W-40	Husqvarna SAE 30, Husqvarna SAE 5W-30 Synthetic, Husqvarna SAE 10W-40	Husqvarna SAE 30, Husqvarna SAE 5W-30 Synthetic, Husqvarna SAE 10W-40	Husqvarna SAE 30, Husqvarna SAE 5W-30 Synthetic, Husqvarna SAE 10W-40
Objętość oleju, łącznie z filtrem, litry	1,7	1,7	1,7	1,7	1,7
Objętość oleju, bez filtra, litry	1,6	1,6	1,6	1,6	1,6
Rozruch silnika	Elektryczny rozrusznik 12 V	Elektryczny rozrusznik 12 V	Elektryczny rozrusznik 12 V	Elektryczny rozrusznik 12 V	Elektryczny rozrusznik 12 V
Przekładnia					
Marka	Tuff Torq	Tuff Torq	Tuff Torq	Tuff Torq	Tuff Torq
Model	K46H	K46H	K46H	K574A/KTM10LB	K574A/KTM10LB
Olaj, klasa SF-CC ²⁷	Husqvarna SAE 10W-30	Husqvarna SAE 10W-30	Husqvarna SAE 10W-30	Husqvarna SAE 10W-30	Husqvarna SAE 10W-30
Objętość oleju, litry	2,1	2,1	2,1	5,6	5,6
Układ elektryczny					

²⁶ Używać olejów silnikowych wyłącznie o jakości API SJ lub wyższej. Jeśli olej SAE-30 jest stosowany w temperaturze poniżej +5°C, istnieje ryzyko, że silnik nie będzie odpowiednio smarowany. Może to doprowadzić do uszkodzenia silnika. Informacje na temat prawidłowego poziomu oleju dla niskich temperatur można znaleźć w *Wymiana oleju silnikowego i filtra oleju na stronie 103*. Zapoznać się z tabelą lepkości oleju umieszczoną w instrukcji obsługi silnika (jeżeli jest dołączona) i wybrać optymalną lepkość na podstawie przewidywanej temperatury zewnętrznej.

²⁷ W celu zapewnienia najwyższej wydajności należy używać oleju przekładniowego Husqvarna SAE 10W-30. Jeśli olej Husqvarna nie jest dostępny, zalecamy stosowanie 10W-30 STOU. Nowa klasyfikacja to standard API GL-4.

	R 214T	R 214TC	R 214TC Com- fort Edition*	R 216T AWD	R 216TC AWD
Typ	12 V, z ujemnym uziemieniem	12 V, z ujemnym uziemieniem	12 V, z ujemnym uziemieniem	12 V, z ujemnym uziemieniem	12 V, z ujemnym uziemieniem
Akumulator	12 V, 24 Ah	12 V, 24 Ah	12 V, 24 Ah	12 V, 24 Ah	12 V, 24 Ah
Świeca zapłonowa	Husqvarna HQT-7	Husqvarna HQT-7	Husqvarna HQT-7	Husqvarna HQT-7	Husqvarna HQT-7
Odstęp między elektrodami, mm/ cale	0,75 / 0,030	0,75 / 0,030	0,75 / 0,030	0,75 / 0,030	0,75 / 0,030
Lampy	-	-	-	Min. 350 lumenów, maks. 6,5 W, 12 V GWINT GU5.3	Min. 350 lumenów, maks. 6,5 W, 12 V GWINT GU5.3
Zespół tnący					
Typ	Combi 94 (opcjonalny)	Combi 94 (w zestawie)	Combi 94 (w zestawie)	Combi 94 (opcjonalny)	Combi 94 (opcjonalny)
	Combi 103 (opcjonalny)	Combi 103 (opcjonalny)	Combi 103 (w zestawie)	Combi 103 (opcjonalny)	Combi 103 (w zestawie)
* UWAGA! Do produktu dołączony jest tylko jeden zespół tnący.					

Zespół tnący	Combi 94	Combi 103
Szerokość koszenia, mm	940	1030
Wysokość koszenia, 10 pozycji, mm	25–75	25–75
Masa, kg	36	43
Poziom hałas ²⁸		
Zmierzony poziom mocy akustycznej, w dB(A)	98	98
Poziom mocy akustycznej, gwarantowany dB(A)	99	99
Poziomy głośności ²⁹		
Poziom ciśnienia akustycznego przy uchu operatora, dB(A)	85	86
Poziomy drgań ³⁰		
Poziom wibracji na kole kierownicy, m/s ²	1,9	1,9

²⁸ Emisję hałasu do otoczenia zmierzono jako moc akustyczną (L_{WA}), zgodnie z dyrektywą Rady 2000/14/WE.

²⁹ Poziom ciśnienia akustycznego zgodnie z normą EN ISO 5395. Odnotowane dane dla ciśnienia akustycznego mają typowe rozproszenie statystyczne (odchylenie standardowe) w wysokości 1,2 dB (A).

³⁰ Poziom wibracji zgodnie z normą EN ISO 5395. Odnotowane dane dla poziomu wibracji mają typowy rozkład statystyczny (odchylenie standardowe) w wysokości 0,2 m/s² (koło kierownicy) oraz 0,8 m/s² (fotel).

Zespół tnący	Combi 94	Combi 103
Poziom wibracji na fotelu, m/s ²	0,29	0,29
Nóż		
Długość noża, mm	358	388
Numer produktu	579 65 25-10	504 18 82-10



OSTRZEŻENIE: Użycie zespołu tnącego nieprzeznaczonego do tego urządzenia może powodować wyrzucanie przedmiotów z dużą prędkością

i doprowadzić do poważnych obrażeń ciała. Nie wolno używać innych rodzajów zespołów tnących niż te, które zostały określone w niniejszej instrukcji obsługi.

Wymiary produktu

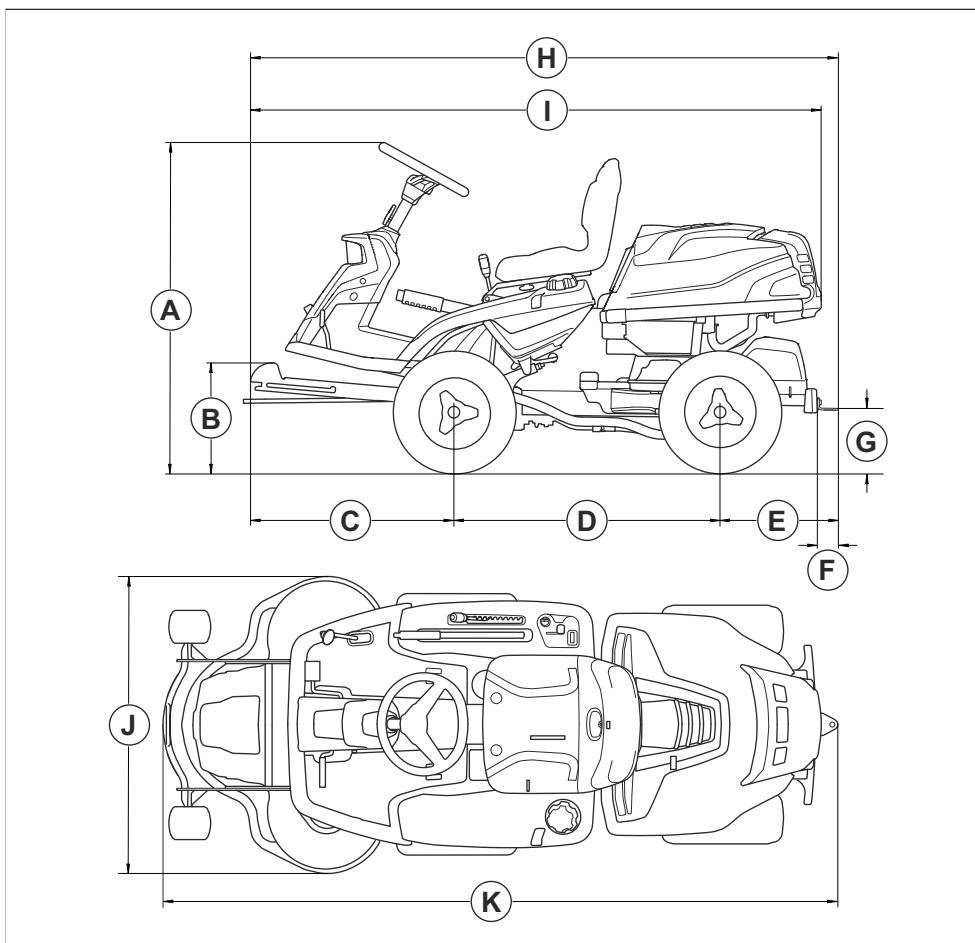

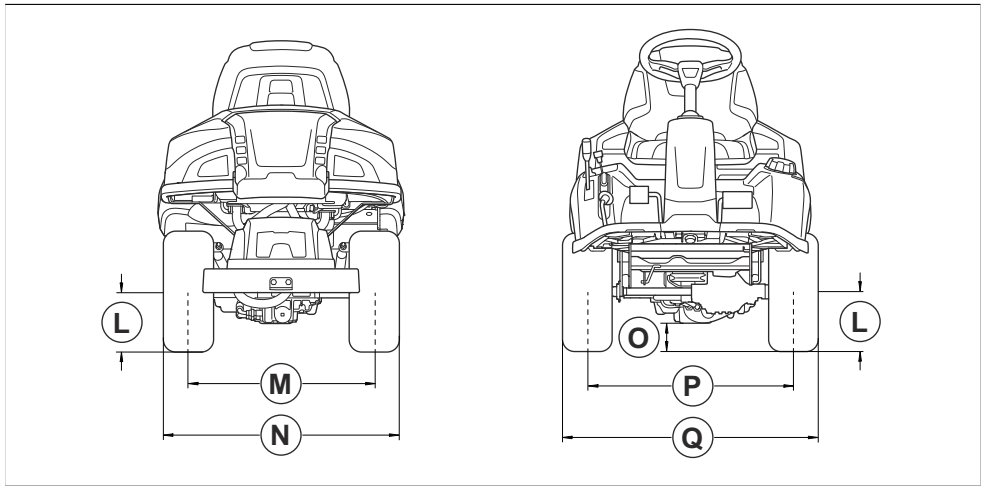

Wymiary, mm.					
A	1131	G	217	L	205
B	372	H	1942	M	627
C	680	I	1884	N	799
D	887	J	Combi 94:994	O	R 214T, R 214TC, R 214TC Comfort Edition:125
E	374				P
F	70	K	227	Q	883

Serwis

Serwis

Wykonywać coroczny przegląd w autoryzowanym centrum serwisowym, aby upewnić się, że produkt pracuje bezpiecznie i wydajnie w ciągu sezonu. Najlepszy czas na wykonanie serwisu lub remontu maszyny to okres poza sezonem.

W przypadku złożenia zamówienia na części zamienne należy podać odpowiednie informacje, takie jak rok zakupu, model, typ i numer seryjny.

Należy używać wyłącznie oryginalnych części zamiennych.

Deklaracja zgodności

Deklaracja zgodności UE

Firma **Husqvarna AB**, SE-561 82 Huskvarna,
Szwecja, tel.: +46-36-146500, deklarujemy z pełną
odpowiedzialnością, że produkt:

Opis	Kosiarka samobieżna
Marka	Husqvarna
Typ/model	R 214T, R 214TC, R 214TC Comfort Edition, R 216T AWD, R 216TC AWD
Identyfikacja	Numery seryjne z roku 2024 i nowsze

spełnia wszystkie wymogi określone w odpowiednich
dyrektywach i przepisach UE:

Dyrektywa/przepis	Opis
2006/42/WE	„w sprawie maszyn”
2014/30/UE	„w sprawie kompatybilności elektromagnetycznej”
2000/14/WE	„dotycząca emisji hałasu do środowiska”
2011/65/UE	„dotycząca ograniczenia użycia niektórych substancji niebezpiecznych w sprzęcie elektrycznym i elektronicznym”

oraz został zaprojektowany zgodnie z następującymi
normami i specyfikacjami technicznymi:
EN ISO 5395-1:2013+A1:2018, EN ISO
5395-3:2013+A1:2017+A2:2018, EN ISO 12100:2010,
EN ISO 14982:2009, EN IEC 63000:2018.

Jednostka notyfikowana: 0404, SMP Svensk
Maskinprovning AB, Box 4053, SE-904 03 Umeå,
Szwecja zweryfikowało także zgodność z załącznikiem
V dyrektywy Rady 2000/14/WE.

Informacje dotyczące emisji hałasu podano w rozdziale
Dane techniczne na stronie 109.

Huskvarna, 2024–12-30

Claes Losdal, Szef ds. Rozwoju Produkcji/Produkty
ogrodowe, Husqvarna AB

Osoba odpowiedzialna za dokumentację techniczną



Obsah

Úvod.....	115	Riešenie problémov.....	143
Bezpečnosť.....	119	Preprava, skladovanie a likvidácia.....	145
Montáž.....	124	Technické údaje.....	147
Prevádzka.....	126	Servis.....	151
Údržba.....	129	Vyhlásenie o zhode.....	152

Úvod

Kontrola pred dodaním a čísla produktu

Poznámka: Tento produkt bol skontrolovaný pred dodaním. Uistite sa, že vám váš predajca poskytol podpísanú kópiu dokladu o kontrole pred dodaním.

Kontaktné údaje servisného zástupcu:	
Tento návod na obsluhu patrí k produktu s produktovým číslom/výrobným číslom:	
/	
Motor:	
Prevodovka:	

Popis výrobku

Modely R 214T, R 214TC, R 214TC Comfort Edition, R 216T AWD a R 216TC AWD sú kosačky na trávnu so sediacou obsluhou. Pedále jazdy dopredu a dozadu umožňujú obsluhu plynule regulovať rýchlosť. Modely R 216T AWD a R 216TC AWD majú pohon všetkých kolies (AWD). Modely R 214T, R 214TC, R 214TC Comfort Edition, R 216T AWD a R 216TC AWD sa používajú s kosiacími zariadeniami Combi s jednotkou BioClip.

Plánované použitie

Tento produkt má slúžiť na kosenie trávy na otvorenom a rovnom povrchu v obytných oblastiach a záhradách.

Ak chcete produkt používať na iné účely, pripojte voliteľné príslušenstvo. Ďalšie informácie o dostupnom príslušenstve získate od predajcu produktov spoločnosti Husqvarna.

Poistite si svoj produkt

Zabezpečte si poistné krytie na svoj nový produkt. V prípade otázok sa obráťte na svoju poisťovňu. Odporúčame komplexné poistenie, ktoré zahŕňa tretie strany, požiar, poškodenie, odcudzenie a zodpovednosť.

Prehľad výrobku

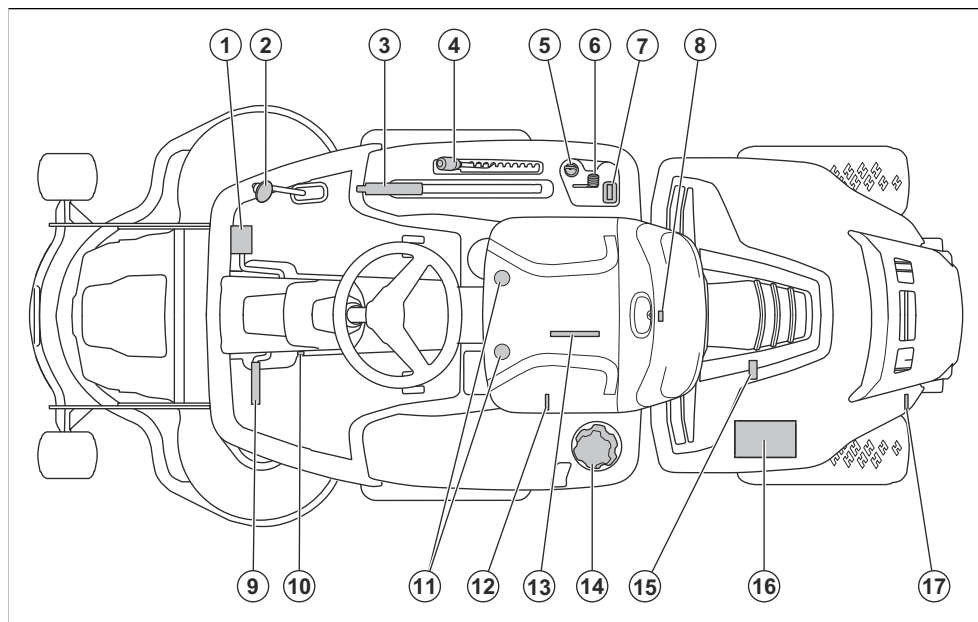

1. Pedál jazdy dopredu
2. Pedál jazdy dozadu
3. Zdvíhacia páka pre kosiace zariadenie
4. Páka výšky rezu
5. Zámok zapaľovania
6. Ovládanie plynu
7. Počítadlo hodín
8. Zámok krytu motora
9. Pedál parkovacej brzdy
10. Poistné tlačidlo pre parkovaciu brzdzu
11. Nastavenie sedadla
12. Páka na aktiváciu alebo deaktiváciu pohonu na prednej náprave, R 216T AWD, R 216TC AWD
13. Typový štítok so snímateľnými kódmi
14. Uzáver palivovej nádrže
15. Zátka na vypustenie oleja
16. Akumulátor
17. Páka na aktiváciu alebo deaktiváciu pohonu, R 214T, R 214TC, R 214TC Comfort Edition. Páka na aktiváciu alebo deaktiváciu pohonu na zadnej náprave, R 216T AWD, R 216TC AWD

Prehľad elektrického systému

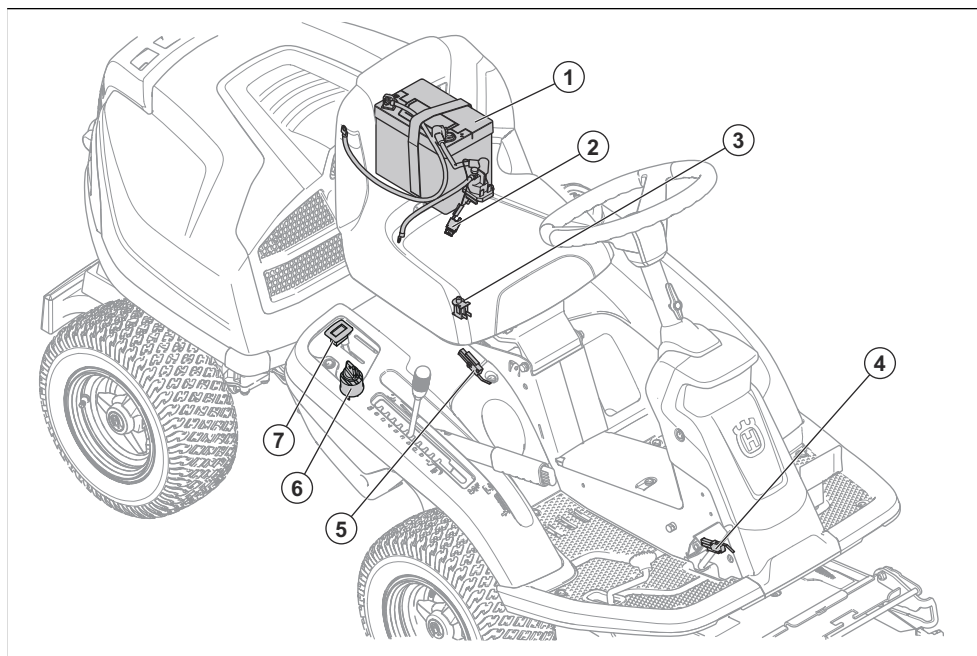

1. Batéria
2. Hlavná poistka
3. Kontrola prítomnosti operátora (OPC)
4. Mikrospínač, parkovacia brzda
5. Bezpečnostný vypínač pre zdvíhaciu páku
6. Zámka zapalovania

Husqvarna Connect

Návod na obsluhu a ďalšie informácie o produkte nájdete v aplikácii Husqvarna Connect. Husqvarna Connect je bezplatná aplikácia pre mobilné zariadenia. Pozrite si časť *Husqvarna Connect na strane 126*.

Kontrola prítomnosti operátora (OPC)

OPC sa aktivuje, keď sa operátor zdvihne zo sedadla. Motor a pohon čepeľí sa zastavia, ak sú čepele aktívované alebo nie je zatiahnutá parkovacia brzda. Pozrite si časť *Podmienky na spustenie na strane 122*.

Počítadlo hodín

Počítadlo hodín znázorňuje počet hodín chodu motora. Čas aktivovaného zapalovania bez chodu motora sa nemeria. Posledná číslica zobrazuje desatiny hodiny (6 minút).

Pedále na jazdu dopredu a dozadu

Rýchlosť sa pozvoľna reguluje 2 pedálmi. Ľavý pedál (A) sa používa na jazdu dopredu a pravý pedál (B) sa používa na jazdu dozadu. Po uvoľnení pedálov sa výrobok zastaví.

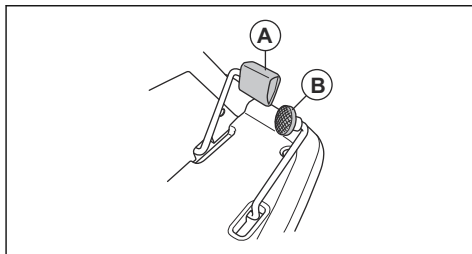

Kosiace zariadenie

Pre tento produkt sú určené kosiace zariadenia Combi s jednotkou BioClip. Jednotka BioClip seká trávu tak, že sa dá použiť ako hnojivo. Kosiace zariadenia Combi možno používať aj bez jednotky BioClip. Bez jednotky BioClip kosačka trávu odhadzuje dozadu.

Symbols na výrobku



UPOZORNENIE: Neopatrné a nesprávne používanie kosačky môže viesť k vážnemu alebo smrteľnému poraneniu obsluhu alebo iných osôb.



Skôr než začnete produkt používať, pozorne si prečítajte návod na obsluhu a dôsledne sa oboznámte s pokynmi.



Rotujúce nože. Nepribližujte sa časťami tela.



Upozornenie: rotujúce diely. Nepribližujte sa časťami tela.



Dávajte pozor na vymrštené predmety a spätné nárazy.



Výrobok nikdy nepoužívajte, ak sú v blízkosti osoby, najmä detí, alebo zvieratá.



Pred tým a počas toho, ako s výrobkom budete cívať, pozrite sa za seba.



Nikdy nekoste trávu naprieč svahom. Nekoste trávu na svahoch so sklonom viac ako 10°. Pozrite si časť *Kosenie trávy na svahoch na strane 122*.



Na výrobku alebo vybavení nikdy nevozte pasažierov.



Jazda dopredu.

N

Neutrál.



Jazda dozadu.



Parkovacia brzda.



Tento výrobok je v súlade s príslušnými smernicami EÚ.

**UK
CA**

Tento výrobok je v súlade s príslušnými právnymi predpismi Spojeného kráľovstva.



Označenie týkajúce sa emisie hluku do okolia podľa smerníc a nariadení EÚ a UK a legislatívy v štáte New South Wales „Protection of the Environment Operations (Noise Control) Regulation 2017“ (Nariadenie o ochrane životného prostredia pri prevádzke (kontrola hluku) z roku 2017). Zaručená hladina akustického výkonu výrobku je uvedená v časti *Technické údaje na strane 147* a na štítku.



Vždy používajte schválenú ochranu sluchu.



Zastavte motor.

START

Naštartujte motor.



Otáčky motora – vysoké.



Otáčky motora – nízke.



Benzínová.



Maximálny objem etanolu 10 %.



Výška kosenia.



Servisná poloha páky výšky rezu.



Nože sú aktivované.



Nože sú deaktivované.



Transportná poloha pre kosiace zariadenie.



Prevádzková poloha kosiaceho zariadenia.



Aktivácia a deaktivácia pohonného systému.



Hladina oleja.



Snímateľný kód

rrmtboox

Výkonový štítok zobrazuje výrobné číslo. **yyyy** je rok výroby a **ww** je týždeň výroby.

Poznámka: Ostatné symboly/emblémy na výrobku odkazujú na zvláštne požiadavky certifikácie pre určité trhy.

Emisie Euro V



VÝSTRAHA: Nepovolená manipulácia s motorom ruší platnosť typového schválenia tohto výrobku pre EÚ.

Poškodenie výrobku

Nie sme zodpovední za škody na našom výrobku v prípade:

- nesprávne vykonanej opravy výrobku,
- opravy výrobku, pri ktorej neboli použité diely od výrobcu alebo diely schválené výrobcom,
- používania príslušenstva od iného výrobcu alebo príslušenstva, ktoré nie je schválené výrobcom,
- opravy výrobku, ktoré neboli vykonané v schválenom servisnom stredisku alebo schválenými kompetentnými osobami.

Podpora

Pre podporu týkajúcu sa výrobku prejdite do časti Podpora, kde nájdete pokyny, návody na riešenie problémov alebo môžete využiť Husqvarna samoobslužný portál a asistenta výrobku (ak je k dispozícii vo vašom trhu). Pre ďalšiu podporu týkajúcu sa výrobku sa obráťte na svojho Husqvarna servisného predajcu.

Bezpečnosť

Bezpečnostné definície

Výstrahy, upozornenia a poznámky slúžia na zdôraznenie mimoriadne dôležitých častí návodu.



VÝSTRAHA: Používa sa, ak pre obsluhu alebo osoby v okolí existuje nebezpečenstvo poranenia alebo smrti v prípade nedodržania pokynov v návode.



VAROVANIE: Používa sa, ak hrozí nebezpečenstvo poškodenia produktu, iných materiálov alebo okolitej oblasti v prípade nedodržania pokynov v návode.

Poznámka: Používa sa na poskytnutie informácií nad rámec nevyhnutných informácií v danej situácii.

Všeobecné bezpečnostné pokyny



VÝSTRAHA: Tento produkt dokáže odseknúť ruky alebo nohy a odhadzovať

predmety. V prípade nedodržania bezpečnostných pokynov hrozí vážne poranenie alebo usmrtenie.



VÝSTRAHA: Ak je poškodené kosiace zariadenie, prestaňte produkt používať. Poškodené kosiace zariadenie môže odhadzovať predmety a spôsobiť vážne poranenie alebo usmrtenie. Poškodené čepele bezodkladne vymeňte.



VÝSTRAHA: Tento produkt vytvára počas prevádzky elektromagnetické pole. Toto pole môže za určitých okolností spôsobovať rušenie aktívnych alebo pasívnych implantovaných lekárskeho prístrojov. Na zníženie rizika vážneho alebo smrteľného zranenia odporúčame, aby sa osoby s implantovanými lekárskeho prístrojmi poradili so svojím lekárom a výrobcom pomôcky ešte pred použitím tohto produktu.



VÝSTRAHA: Skôr než budete používať produkt, prečítajte si nasledujúce výstrahy.

- Vždy zachovávajte opatnosť a riadte sa zdravým úsudkom. Vyvarujte sa každej situácie, ktorá podľa vás presahuje vaše možnosti. Ak si po prečítaní návodu na obsluhu nie ste istí prevádzkovými postupmi, pred pokračovaním sa poraďte s odborníkom.
- Pred spustením produktu si pozorne prečítajte návod na obsluhu a pokyny na produkte a uistite sa, že im rozumiete.
- Naučte sa používať produkt a jeho ovládacie prvky bezpečne a naučte sa, ako produkt rýchlo zastaviť.
- Naučte sa rozpoznávať bezpečnostné štítky.
- Produkt udržiajte čistý, aby boli nápisy a nálepky jasne čitateľné.
- Myslite na to, že operátor bude zodpovedný za nehody zahŕňajúce iné osoby alebo ich majetok.
- Neprepravujte cestujúcich. Produkt môže používať len jedna osoba.

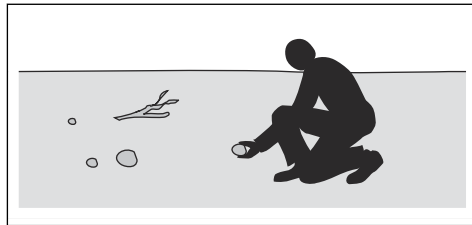

- Nenechajte deti a osoby, ktoré nemajú oprávnenie na používanie, používať produkt alebo vykonávať jeho servis. Vek používateľa môžu stanovovať miestne zákony.
- Pri štartovaní motora, aktivácii pohonu alebo pri pohybaní sa s produktom sa uistite, že sa v blízkosti produktu nenachádzajú ďalšie osoby.
- Počas kosenia pri ceste alebo jazde cez cestu dávajte pozor na premávku.
- Produkt nepoužívajte pri únave, po požití alkoholu, drog, liekov alebo čokoľvek iného, čo môže viesť k zníženiu zrakovej schopnosti, pozornosti, koordinácie alebo schopnosti úsudku.
- Produkt vždy parkujte na vodorovnom povrchu a s vypnutým motorom.

Bezpečnostné pokyny týkajúce sa detí



VÝSTRAHA: Skôr než budete používať produkt, prečítajte si nasledujúce výstrahy.

- Nenechávajte produkt bez dozoru, kým je motor zapnutý. Vždy pred ponechaním produktu bez dozoru zastavte čepele, aktivujte parkovaciu brzdu, vypnite motor a vytiahnite kľúč zapaľovania.
- Produkt používajte iba za denného svetla alebo pri dobrom osvetlení. Produkt udržiavajte v bezpečnej vzdialenosti od jám alebo iných terénnych nerovností. Dávajte pozor na možné riziká.
- Produkt nepoužívajte počas nepriaznivých poveternostných podmienok, napríklad v hmle, v daždi, na vlhkých alebo mokrych miestach, v silnom vetre, v silnom mraze, pri riziku blesku atď.
- Vyhľadajte a označte kamene a iné pevné predmety, aby ste sa vyhli kolízii.
- Oblasť vyčistite od kameňov, hračiek, drôtov a iných predmetov, ktoré môžu byť zachytené nožmi a vymrštené do okolia.

- Ak nebudete dávať pozor na deti v blízkosti produktu, môže dôjsť k vážnym nehodám. Deti môžu prítáňovať stroj a kosenie. Je pravdepodobné, že deti nebudú stáť tam, kde ste ich naposledy videli.
- Zabezpečte, aby sa deti nachádzali mimo oblasti, ktorá sa kosí. Deťom zaistite zodpovedný dozor dospeljej osoby.
- Zachovávajte ostražitosť a vypnite produkt, ak deti vkročia do pracovnej oblasti. Mimoriadnu opatnosť zachovávajte v blízkosti rohov, kríkov, stromov alebo iných objektov, ktoré vám bránia vo výhlade.
- Pred cúvaním s produktom a počas neho sa pozerajte za seba a dole, aby ste sa uistili, že sa v blízkosti stroja nenachádzajú malé deti.
- Nedovoľte deťom voziť sa s vami. Môžu spadnúť a vážne sa poraniť alebo môžu brániť bezpečnému manévrovaniu s produktom.
- Nenechajte deti používať produkt.

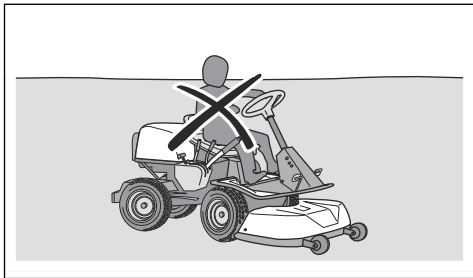

- Pri používaní produktu používajte schválené osobné ochranné prostriedky. Osobné ochranné prostriedky nedokážu úplne vylúčiť riziko, ale môžu znížiť vážnosť zranenia v prípade nehody. Váš predajca vám pomôže pri výbere správnych prostriedkov.
- Používajte schválené chrániče sluchu. Dlhodobé vystavenie hluku môže spôsobiť trvalé poškodenie sluchu.
- Noste odolné protišmykové topánky alebo podobnú obuv. Odporúčame ocelové špičky. Výrobok neobsluhujte v otvorených topánkach ani s bosými nohami.

Bezpečnostné pokyny pre prevádzku



VÝSTRAHA: Nedotýkajte sa výfukového systému počas prevádzky alebo bezprostredne po nej. Motor a výfukový systém sa počas prevádzky veľmi rozhorúčia. Riziko popálenín, požiaru a poškodenia majetku alebo okolia. Pri obsluhovaní produktu sa držte ďalej od kríkov a iných predmetov.



VÝSTRAHA: Skôr než budete používať produkt, prečítajte si nasledujúce výstrahy.

- Pred cúvaním a počas cúvania sa vždy pozerajte dole a za seba. Dávajte pozor na veľké a malé prekážky.
- Pred jazdou do zákruty znížte rýchlosť.
- Pri prechádzaní cez plochy, ktoré nekosíte, majte čepele zastavené.



VAROVANIE: Skôr než budete používať produkt, prečítajte si nasledujúce upozornenia.

- Skôr než začnete produkt používať, odstráňte z nasávania studeného vzduchu motora trávu a nečistoty. Keď je nasávanie studeného vzduchu upchaté, hrozí riziko poškodenia motora.
- Okolo skál a väčších predmetov prechádzajte opatrne a dávajte pozor, aby ich čepele nezasiahli.
- S produktom neprechádzajte cez predmety. Ak s produktom prejdete cez nejaký predmet alebo ním do nejakého predmetu narazíte, zastavte a skontrolujte produkt a kosiacie zariadenie. Pred opätovným naštartovaním vykonajte potrebné opravy.

Osobné ochranné prostriedky



VÝSTRAHA: Skôr než budete výrobok používať, prečítajte si nasledujúce výstrahy.

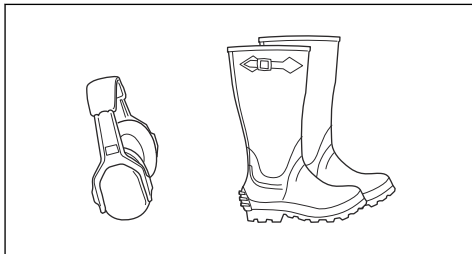

- Keď je to potrebné, používajte ochranné rukavice, ako napríklad pri montáži, kontrole alebo čistení rezného zariadenia.
- Nenoste voľné oblečenie, šperky ani iné predmety, ktoré sa môžu zachytiť v pohyblivých častiach.
- Majte poruke vybavenie prvej pomoci a hasiaci prístroj.

Bezpečnostné zariadenia na výrobku



VÝSTRAHA: Skôr než budete výrobok používať, prečítajte si nasledujúce výstrahy.

- Výrobok nepoužívajte s bezpečnostnými zariadeniami, ktoré sú poškodené alebo nefungujú správne. Pravidelne kontrolujte bezpečnostné zariadenia. Ak sú bezpečnostné zariadenia poškodené, obráťte sa na servisného predajcu Husqvarna.
- Bezpečnostné zariadenia neupravujte. Nepoužívajte výrobok, ak nie sú nainštalované alebo ak sú poškodené ochranné dosky, ochranné kryty, bezpečnostné vypínače alebo iné ochranné zariadenia.

Vykonanie kontroly zámku zapalovania

- Naštartujte a vypnite motor na vykonanie kontroly zámku zapalovania. Pozrite si časť *Štartovanie motora na strane 127* a *Zastavenie motora na strane 129*.
- Skontrolujte, či sa motor naštartuje, keď otočíte kľúč zapalovania do polohy START.
- Skontrolujte, či sa motor okamžite vypne, keď otočíte kľúč zapalovania do polohy STOP.

Podmienky na spustenie

Na spustenie motora je potrebné splniť nasledovné podmienky:

- Kosiace zariadenie je zdvihnuté a parkovacia brzda je zatiahnutá.

Motor sa musí zastaviť v týchto situáciách:

- Kosiace zariadenie je spustené a operátor sa zdvihne zo sedadla.
- Kosiace zariadenie je v zdvihnutej polohe, parkovacia brzda nie je zatiahnutá a operátor sa zdvihne zo sedadla.

Pokúste sa naštartovať motor bez jednej z uvedených podmienok. Zmeňte podmienky a skúste znova. Túto kontrolu vykonávajte každý deň.

Kontrola pedála jazdy dopredu a pedála jazdy dozadu

1. Zapnite výrobok.
2. Skontrolujte, či nie sú pedál jazdy dopredu a pedál jazdy dozadu zablokované a či sa môžu voľne pohybovať.
3. Opatrným stlačením pedála jazdy dopredu sa pohnite dopredu.
4. Uvoľníte pedál jazdy dopredu na zabrzdzenie. Keď sa pedál jazdy dopredu uvoľní, musia sa aktivovať brzdy.
5. Rovnaký postup zopakujte pre pedál jazdy dozadu.

Poznámka: Výrobok je vybavený funkciou brzdy, ktorá brzdí automaticky, keď sa pedále uvoľnia. Ak chcete znížiť rýchlosť rýchlejšie, stlačte druhý pedál.

6. Uistite sa, že sa produkt nehýbe, ak sa nepoužívajú pedále na jazdu dopredu a dozadu.

Parkovacia brzda



VÝSTRAHA: Ak parkovacia brzda nefunguje, produkt sa môže začať pohybovať a môže spôsobiť poranenie alebo poškodenie. Dbajte na to, aby sa vykonávala pravidelná kontrola a nastavenie parkovacej brzdy.

Pozrite si časť *Kontrola parkovacej brzdy na strane 133*.

Tlmič výfuku

Tlmič výfuku slúži na udržovanie minimálnej hladiny hluku a na smerovanie výfukových plynov smerom do operátora.

Výrobok nepoužívajte, ak tlmič výfuku chýba alebo je poškodený. Poškodený tlmič výfuku zvyšuje hladinu hluku a nebezpečenstvo požiaru.



VÝSTRAHA: Tlmič výfuku je veľmi horúci počas prevádzky, po nej a tiež počas behu motora na voľnobeh. Zachovávajújte opatnosť v okolí horľavých materiálov alebo výparov, aby ste nespôsobili požiar.

Kontrola tlmiča výfuku

- Pravidelne kontrolujte, či je tlmič výfuku správne pripravený a či nie je poškodený.

Ochranné kryty

Chýbajúce alebo poškodené ochranné kryty zvyšujú nebezpečenstvo poranenia pohybujúcimi sa dielmi a na horúcich povrchoch. Skôr než budete produkt používať, skontrolujte ochranné kryty. Presvedčte sa, či sú ochranné kryty správne nainštalované a či nie sú prasknuté alebo inak poškodené. Poškodené kryty vymeňte.

Kosenie trávy na svahoch



VÝSTRAHA: Skôr než budete výrobok používať, prečítajte si nasledujúce výstrahy.

- Pri kosení trávy na svahoch existuje vyššie riziko straty kontroly nad výrobkom a jeho prevrátenia. To môže spôsobiť vážne poranenie alebo usmrtenie. Na každom svahu je nutné kosiť opatrne. Ak na svahu nemôžete cúvať alebo ak sa necítite bezpečne, svah nekoste.
- Odstráňte kamene, konáre a iné prekážky.
- Pohybujte sa hore a dole svahom, nie z jednej strany na druhú.
- Nejazdite dole svahom, keď je kosiace zariadenie zdvihnuté.
- Výrobok nepoužívajte na svahoch so sklonom viac ako 10 °.

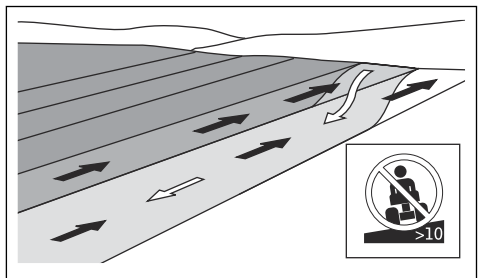

- Nepohýňajte sa ani nezastavujte na svahu.
- Na svahoch sa pohybujte plynulo a pomaly.
- Nemeňte náhle rýchlosť ani smer.
- Nezatáčajte viac, ako je nevyhnutné. Pri jazde dole svahom zatáčajte pomaly a plynule. Jazdite nízko rýchlosťou. Volant otáčajte opatrne.

- Dávajte pozor na brázdy, diery a hrbole a nejazdite cez ne. Na nerovnom podklade existuje vyššie riziko prevrátenia výrobku. Vysoká tráva môže zakrývať prekážky.
- Nekoste trávu v blízkosti zrázov, priekop ani brehov. Ak by sa jedno z kolies dostalo za okraj prudkého zrázu alebo jamy alebo ak by sa okraj zosunul, výrobok by sa mohol náhle prevrátiť. Ak výrobok spadne do vody, hrozí nebezpečenstvo utopenia.

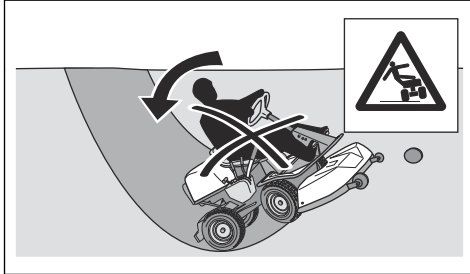

- Nekoste mokrú trávu. Je klzká, pneumatiky môžu stratiť prílnavosť a výrobok sa môže začať kĺzať.
- Nedávajte chodilo na zem na zvýšenie stability výrobku.
- Ak je k výrobku pripojené príslušenstvo alebo iné predmety, pre ktoré je jeho stabilita znížená, jazdite veľmi opatrne.
- Na zvýšenie stability výrobku nasadte závažia na kolesá alebo protizávažia. Ak potrebujete ďalšie informácie, obráťte sa na predajcu. Na modeloch R 216T AWD a R 216TC AWD použite protizávažia, keďže na výrobkoch s pohonom všetkých kolies nie je možné použiť závažia na kolesá.

Bezpečnosť ťahania

- Používajte iba ťahané zariadenie odporúčané spoločnosťou Husqvarna.
- Na pripojenie zariadenia používajte ťažnú tyč.
- Neťahajte zariadenie, ktoré je ťažšie než je maximálna povolená hmotnosť na ťahanie. V časti *Technické údaje na strane 147*.

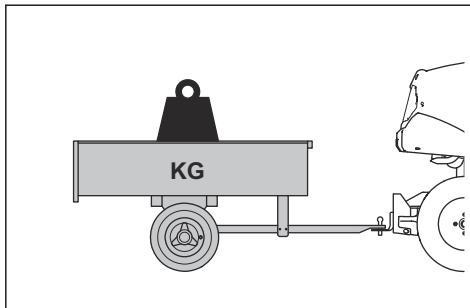

- Pri ťahaní zariadenia sa presvedčte, či sa v blízkosti výrobku nenachádzajú iné osoby.

- Dávajte pozor pri ťahaní zariadenia na svahoch alebo v náročnom teréne.
- Keď ťaháte zariadenie, jazdite s výrobkom nízkou rýchlosťou.

Bezpečnosť paliva



VÝSTRAHA: Pri manipulácii s palivom buďte opatrní. Je veľmi horľavé a môže spôsobiť vážne zranenia osôb alebo hmotné škody.



VÝSTRAHA: Skôr než budete používať produkt, prečítajte si nasledujúce výstrahy.

- Palivovú nádrž nedoplňajte v interiéri.
- Benzín a benzínové výpary sú jedovaté a veľmi horľavé. Pri manipulácii s benzínom postupujte opatrne, aby nedošlo k zraneniu alebo požiaru.
- Nedávajte dolu uzáver palivovej nádrže a nedolievajte palivo, keď je motor spustený.
- Pred dotankovaním nechajte motor vychladnúť.
- Počas tankovania nefajčite.
- Netankujte v blízkosti iskier alebo otvoreného plameňa.
- Ak je palivový systém netesný, neštartujte motor, kým sa netesnosť neopravia.
- Netankujte nad odporúčaný objem paliva. Teplo z motora a slnka spôsobuje expanziu paliva a v prípade nadmerného objemu paliva v nádrži môže palivo pretiecť.
- Nenalievajte do nádrže príliš veľa paliva. Ak rozležete palivo na produkt, poutierajte ho a nechajte ho odpariť, skôr než naštartujete motor. Ak vylejete palivo na odev, prezlečte sa.
- Palivo skladujte len v schválených nádobách.
- Produkt a palivo skladujte takým spôsobom, aby nehrozilo žiadne riziko, že unikajúce palivo alebo výpary môžu spôsobiť škody.
- Palivo vypúšťajte do schválenej nádoby vonku a mimo otvoreného ohňa.

Bezpečnosť batérie



VÝSTRAHA: Poškodený akumulátor môže spôsobiť výbuch a následne zranenie. Ak je akumulátor zdeformovaný alebo poškodený, obráťte sa na servisného predajcu Husqvarna.



VÝSTRAHA: Skôr než budete výrobok používať, prečítajte si nasledujúce výstrahy.

- V blízkosti akumulátora používajte ochranné okuliare.

- V blízkosti akumulátora nenoste hodinky, šperky ani iné kovové predmety.
- Akumulátor skladujte mimo dosahu detí.
- Akumulátor nabíjajte v priestoroch s dostatočným prúdením vzduchu.
- Pri nabíjaní akumulátora udržiavajte horľavé materiály v minimálnej vzdialenosti 1 m.
- Vymenené akumulátory zlikvidujte. Pozrite si časť *Likvidácia na strane 145*.
- Z akumulátora môžu unikáť výbušné plyny. V blízkosti akumulátora nefajčite. Akumulátor uchovávajte mimo dosahu otvorených plameňov a iskier.
- V záujme najlepšej výkonnosti a bezpečnosti vykonávajte údržbu produktu pravidelne v súlade s plánom údržby. Pozrite si kapitolu *Plán údržby na strane 129*.
- Kontakt s elektrickým prúdom môže spôsobiť poranenia. Keď je motor naštartovaný, nedotýkajte sa káblov. Nevykonávajte test fungovania zapalovacieho systému prstami.
- Neštartujte motor, ak sú zložené ochranné kryty. Hrozí vysoké nebezpečenstvo poranenia pohybujúcimi sa alebo horúcimi dielmi.
- Pred vykonávaním údržby v motorovom priestore nechajte produkt vychladnúť.
- Čepele sú ostré a môžu spôsobiť rezné rany. Keď vykonávate práce na čepeliach, oviňte ich ochranným materiálom alebo použite ochranné rukavice.
- Ak chcete vyčistiť kosiace zariadenie, vždy ho nastavte do servisnej polohy. Ak chcete získať prístup ku kosiacemu zariadeniu, produkt neparkujte blízko okraja obrubníka alebo svahu.

Bezpečnostné pokyny pre údržbu



VÝSTRAHA: Produkt je ťažký a môže spôsobiť poranenie, hmotné škody alebo poškodenie okolitej oblasti. Nevykonávajte údržbu motora ani kosiaceho zariadenia, kým nie sú splnené nasledujúce podmienky:

- Motor je vypnutý.
- Produkt je zaparkovaný na rovnom povrchu.
- Parkovacia brzda je aktivovaná.
- Kľúč zapalovania je vytiahnutý.
- Kosiace zariadenie je deaktivované.
- Káble zapalovania sú odpojené od sviečok.



VÝSTRAHA: Výfukové plyny z motora obsahujú oxid uhoľnatý, plyn bez zápachu, ktorý je jedovatý a veľmi nebezpečný. Nepoužívajte výrobok v uzavretých priestoroch alebo priestoroch s nedostatočným odvetrávaním.



VÝSTRAHA: Skôr než budete používať produkt, prečítajte si nasledujúce výstrahy.



VAROVANIE: Skôr než budete používať produkt, prečítajte si nasledujúce upozornenia.

- Nepretáčajte motor, ak je odstránená zapalovacia sviečka alebo kábel zapalovania.
- Ubezpečte sa, že sú všetky matice a skrutky správne dotiahnuté a že je zariadenie v dobrom stave.
- Nemeňte nastavenia regulátorov. Ak sú otáčky motora príliš vysoké, môže dôjsť k poškodeniu súčasti produktu. Informácie o najvyšších prípustných otáčkach motora nájdete v časti *Technické údaje na strane 147*.
- Produkt bol schválený iba s vybavením dodávaným alebo odporúčaným výrobcom.

Montáž

Úvod



VÝSTRAHA: Napínacia pružina hnacieho remeňa sa môže zlomiť a spôsobiť zranenie. Pri pripájaní alebo skladaní kosiaceho zariadenia používajte ochranné okuliare.

Pozorne si prečítajte pokyny na montáž v návode na používanie. Štítko na vnútornej strane predného krytu produktu tiež znázorňuje, ako pripojiť a zložiť kosiace zariadenie.

Odstránenie a pripevnenie kosiaceho zariadenia

1. Zaparkujte s výrobkom na rovnom podklade.
2. Aktivujte parkovaciu brzdu.
3. Nastavte páku výšky rezu do servisnej polohy.

4. Uvoľníte sponu na prednom kryte pomocou nástroja pripevneného na kľúči zapalovania a odstránite kryt.

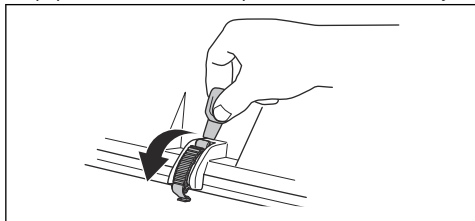

5. Nadvihnite poistku výšky rezu a vložte ju do držiaka na poistku výšky rezu.

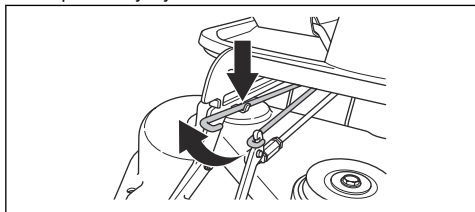

6. Potiahnite za oko pružiny, čím uvoľníte pružinu zaisťujúcu napnutie hnacieho remeňa.

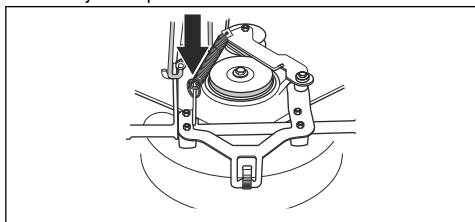

7. Oko pružiny prichyťte do držiaka na napínacom ramene hnacieho remeňa.

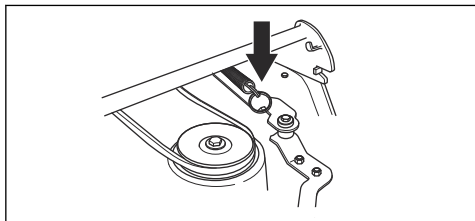

8. Zložte hnací remeň a dajte ho do držiaka remeňa.

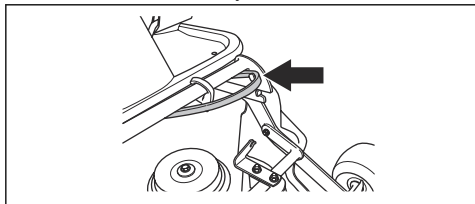

9. Medzi rám zariadenia a rám stroja zasuňte drevený kváder. Tým sa zaisťí, že kosiace zariadenie po odmontovaní neodskočí dozadu.

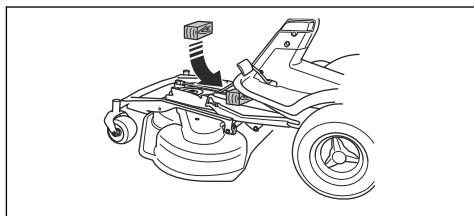

VÝSTRAHA: Počínajte si opatrne.
Nebezpečenstvo poranenia – hrozí pricviknutie ruky medzi rámom zariadenia a rámom stroja.

10. Odskrutkujte 2 skrutky na ráme zariadenia.

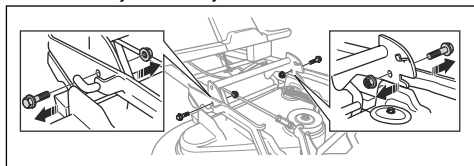

11. Podržte predný okraj kosiaceho zariadenia dvomi rukami a vytiahnite ho.

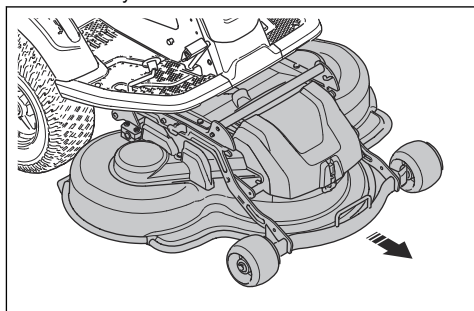

12. Odstráňte drevený blok.

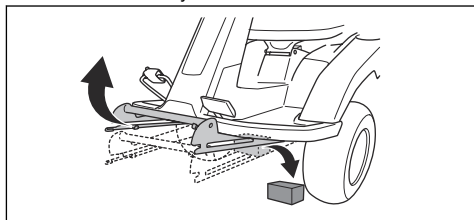

13. Pri montáži kosiaceho zariadenia postupujte rovnako, ale v opačnom poradí.

Prevádzka

Úvod



VÝSTRAHA: Pred používaním výrobku si musíte prečítať kapitolu o bezpečnosti a porozumieť informáciám, ktoré sa v nej uvádzajú.

Husqvarna Connect

Husqvarna Connect je bezplatná aplikácia pre mobilné zariadenia. Aplikácia Husqvarna Connect prináša rozšírené funkcie pre výrobok Husqvarna:

- Rozšírené informácie o výrobku.
- Informácie a podpora vzťahujúce sa na súčasti výrobku a servis.

Ako používať Husqvarna Connect

1. Stiahnite si aplikáciu Husqvarna Connect do mobilného zariadenia.
2. Zaregistrujte sa v aplikácii Husqvarna Connect.
3. Ak chcete pripojiť a zaregistrovať produkt, postupujte podľa pokynov v aplikácii Husqvarna Connect.

Poznámka: Aplikácia Husqvarna Connect je k dispozícii na prevzatie iba v niektorých trhoch. Ak potrebujete ďalšie informácie, obráťte sa na servisného predajcu.

Doplňovanie paliva



VÝSTRAHA: Benzín je veľmi horľavý. Postupujte opatrne a tankujte vo vonkajších priestoroch, pozrite si časť *Bezpečnosť paliva na strane 123*.



VÝSTRAHA: Nepoužívajte palivovú nádrž ako podpornú oblasť.



VAROVANIE: Nesprávny typ paliva môže poškodiť motor.

Motor používa benzín s minimálnym oktánovým číslom 91 RON (87 AKI), nemiesaný s olejom. Odporúčame používať biologicky odbúrateľný alkylátový benzín. Nepoužívajte benzín, ktorý obsahuje viac ako 10 % etanolu.

- Pred každým použitím skontrolujte množstvo paliva a v prípade potreby palivo doplňte.

- Palivovú nádrž nedoplňajte úplne doplna. Hladina musí byť minimálne 2,5 cm od vrchu.

Nastavenie sedadla

Sedadlo možno nakloniť dopredu. Možno ho tiež nastaviť dopredu alebo dozadu. Uvoľnite rukoväť pod sedadlom a nastavte ho dopredu alebo dozadu.

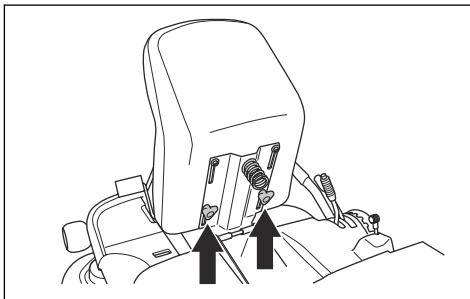

Nastavenie výšky volantu



VÝSTRAHA: Výšku volantu nenastavujte, keď je produkt v prevádzke.

1. Pritiahnite upevňovací prvok otáčaním proti smeru hodinových ručičiek a uvoľnite ho.

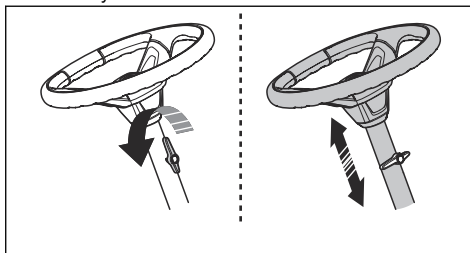

2. Nastavte výšku volantu
3. Pritiahnite upevňovací prvok otáčaním v smere hodinových ručičiek.



VAROVANIE: Uistite sa, že dlhý koniec upevňovacieho prvku smeruje nahor.

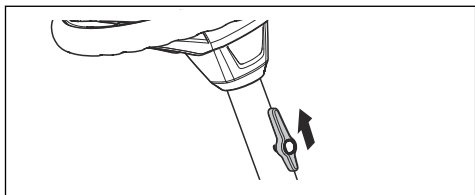

Zdvíhnutie a spustenie kosiaceho zariadenia

Ak chcete zdvihnúť kosiace zariadenie do prepravnej polohy, potiahnite zdvíhaciu páku dozadu. Ak je motor zapnutý, čepele sa automaticky prestanú otáčať.

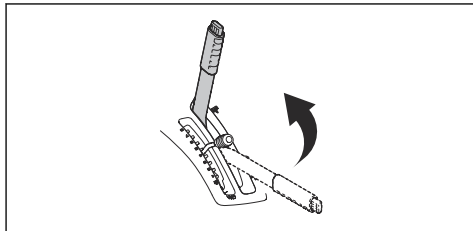

Na spustenie kosiaceho zariadenia do polohy kosenia stlačte poisťné tlačidlo a posuňte zdvíhaciu páku dopredu. Ak motor beží, čepele sa automaticky začnú otáčať.

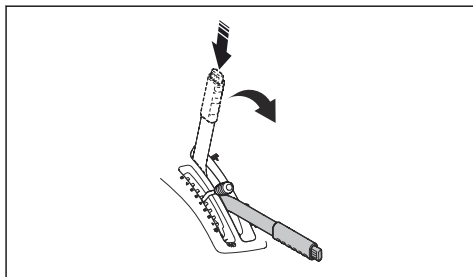

Aktivácia a deaktivácia pohonného systému

Ak chcete výrobok presúvať s vypnutým motorom, pohonný systém musí byť deaktivovaný. Úplne vytiahnite páku pohonného systému na deaktiváciu pohonu na náprave. Úplne zatlačte páku pohonného systému smerom dnu na aktiváciu pohonu na náprave. Nepoužívajte stredné polohy.

Páka pohonného systému pre model R 214T, R 214TC, R 214TC Comfort Edition sa nachádza za ľavým zadným kolesom. Modely R 216T AWD a R 216TC AWD majú jednu páku pohonného systému pre prednú nápravu a jednu páku pre zadnú nápravu. Páka pohonného systému pre zadnú nápravu sa nachádza za ľavým zadným kolesom.

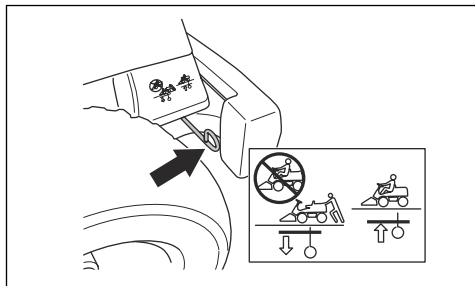

Páka pohonného systému pre prednú nápravu pre modely R 216T AWD a R 216TC AWD sa nachádza za ľavým predným kolesom.

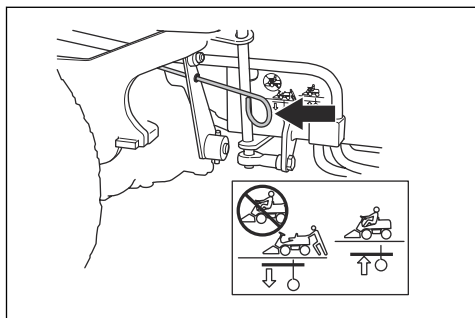

Štartovanie motora

1. Skontrolujte, či je pohonný systém aktivovaný. Pozrite si časť *Aktivácia a deaktivácia pohonného systému na strane 127*.

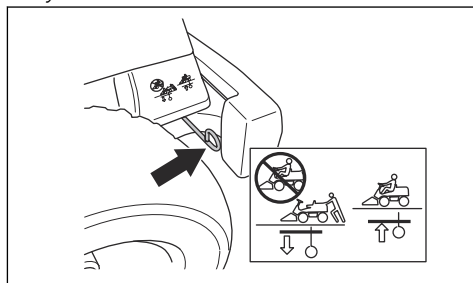

2. Zdvihnite kosiace zariadenie a zatiahnite parkovaciu brzdú.

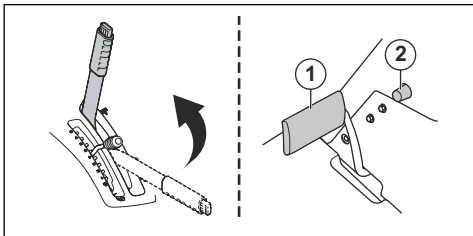

3. Otočte kľúč zapalovania do polohy štartovania.
4. Keď motor naštartuje, ihneď pusťte kľúč zapalovania späť do neutrálnej polohy.

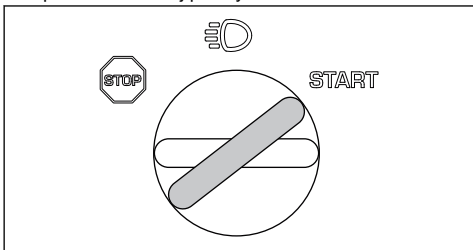

Poznámka: Štarter nenechávajte v prevádzke naraz na viac ako 5 sekúnd. Ak motor nenaštartuje, pred ďalším pokusom počkajte približne 15 sekúnd.

5. Otočte kľúč do polohy svetiel na rozsvietenie svetlometov.

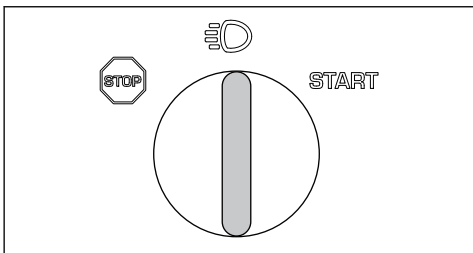

6. Kým motor vystavíte veľkej záťaži, nechajte ho 3 – 5 minút bežať na pol plynu (B).
7. Zatlačte ovládanie plynu do polohy plného plynu (C).

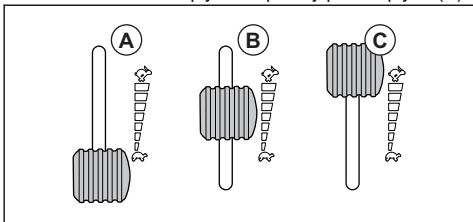

Poznámka: Aktivovaním čepeľí pri maximálnych otáčkach motora sa namáhajú hnacie remene. Plný plyn

pridajte, až keď kosiace zariadenie spustíte do polohy kosenia.

Prevádzka produktu

1. Naštartujte motor.
2. Stačte pedál parkovacej brzdy a potom ho uvoľnite, čím sa uvoľní parkovacia brzda.

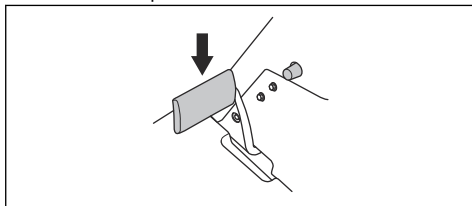

3. Opatrne stlačte jeden z rýchlostných pedálov. Čím viac stlačíte pedál, tým je rýchlosť vyššia. Pedál (1) sa používa na jazdu dopredu a pedál (2) na jazdu dozadu.

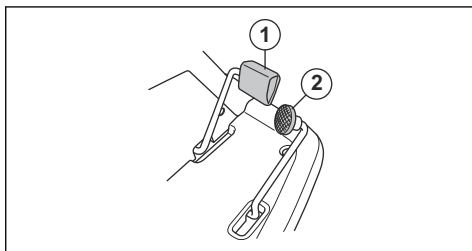

4. Brzdzenie sa dosahuje uvoľnením pedála.
5. Pomocou páky výšky rezu vyberte výšku rezu (1 – 10).

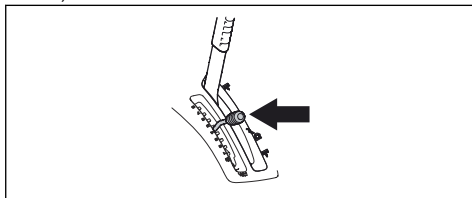

6. Stlačte poistné tlačidlo na zdvíhacej páke pre kosiace zariadenie a spustíte ho do polohy kosenia.

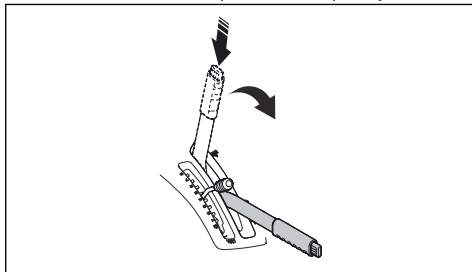

Zastavenie motora

1. Potiahnite zdvíhaciu páku pre kosiace zariadenie dozadu do zaistenej polohy, čím sa zdvihne kosiace zariadenie. Čepele sa prestanú otáčať.

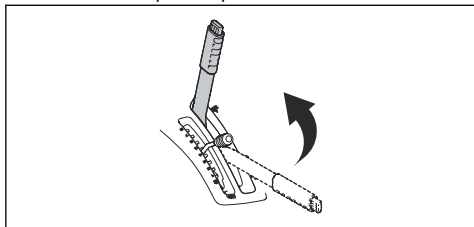

2. Otočte kľúč zapalovania do polohy STOP.

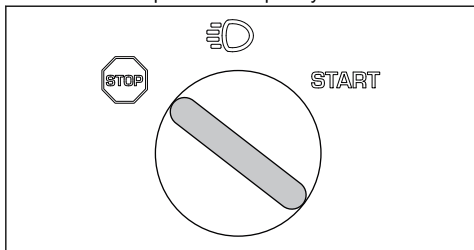

3. Keď sa produkt zastaví, zatiahnite parkovaciu brzdú.

Zatiahnutie a uvoľnenie parkovacej brzdy

1. Stlačte pedál parkovacej brzdy (1).
2. Stlačte a podržte poistné tlačidlo (2)

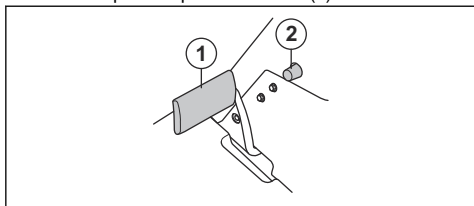

3. Držte tlačidlo stlačené a uvoľnite pedál parkovacej brzdy.
4. Na uvoľnenie parkovacej brzdy znova stlačte pedál parkovacej brzdy.

Zaistenie optimálnych výsledkov kosenia

- V záujme zachovania najlepšej výkonnosti vykonávajte údržbu výrobku pravidelne v súlade s plánom údržby. Pozrite si časť *Plán údržby na strane 129*.
- Nekoste mokrý trávnik. Keď je tráva mokrá, kosenie nemusí priniesť uspokojivý výsledok.
- Začnite vyššou výškou kosenia a postupne ju znižujte.
- Koste s čepeľami, ktoré sa otáčajú vysokou rýchlosťou (informácie o najvyšších prípustných otáčkach motora nájdete v časti *Technické údaje na strane 147*). Pohybujte sa s produktom dopredu nízkou rýchlosťou. Ak tráva nie je príliš vysoká a hustá, dobré výsledky kosenia dosiahnete aj pri vyššej rýchlosti.
- Koste trávnik s použitím nepravidelného vzoru.
- Ak chcete dosiahnuť najlepšie možné výsledky, trávu koste často a používajte prítomnú funkciu .

Údržba

Úvod

o bezpečnosti a porozumieť informáciám, ktoré sa v nej uvádzajú.



VÝSTRAHA: Pred vykonávaním akejkoľvek údržby si musíte prečítať kapitolu

Plán údržby

Prevádzka pred použitím
Skontrolujte, či neuniká palivo alebo olej.
Vyčistite výrobok. Pozrite si časť <i>Čistenie výrobku na strane 132</i> .
Vyčistite vnútorný povrch krytu rezacej časti. Pozrite si časť <i>Čistenie výrobku na strane 132</i> .
Vyčistite motor a tlmič výfuku. Pozrite si časť <i>Čistenie motora a tlmiča výfuku na strane 132</i> .

Prevádzka pred použitím
Skontrolujte, či nie je upchaté nasávanie studeného vzduchu do motora. Pozrite si časť <i>Čistenie nasávania studeného vzduchu motora na strane 132.</i>
Skontrolujte, či nie sú poškodené bezpečnostné zariadenia. Pozrite si časť <i>Bezpečnostné zariadenia na výrobu na strane 121.</i>
Skontrolujte nože v kosiacom zariadení. Pozrite si časť <i>Kontrola nožov na strane 139.</i>
Prezrite a otestujte brzdy. Pozrite si časti <i>Kontrola parkovacej brzdy na strane 133</i> a <i>Kontrola pedála jazdy dopredu a pedála jazdy dozadu na strane 122.</i>
Skontrolujte hladinu motorového oleja. Pozrite si časť <i>Kontrola hladiny motorového oleja na strane 140.</i>
Skontrolujte hladinu prevodového oleja. Pozrite si časť <i>Kontrola hladiny prevodového oleja na strane 142.</i>
Skontrolujte lanká riadenia. Pozrite si časť <i>Kontrola laniek riadenia na strane 133.</i>
Overte správnu funkčnosť diaľkového svetla a prevádzkového svetla (ak sú dostupné). Pozrite si časť <i>Štartovanie motora na strane 127.</i>

X = Pokyny sa uvádzajú v tomto návode na obsluhu.

O = Pokyny sa neuvádzajú v tomto návode na obsluhu.
Údržbu zverte schválenému servisnému zástupcovi.

Údržba	Prvý servis	Interval údržby v hodinách	
	50	100	200
Skontrolujte a vyčistite hydraulické hadice a nátrubky. V prípade potreby ju vymeňte.		O	
Skontrolujte remene a remenice.	O	O	
Skontrolujte reťaz riadenia na vnútornej strane tunela rámu.		O	
Skontrolujte, namažte a upravte všetky káble.		O	
Skontrolujte správny tlak v pneumatikách. Pozrite si časť <i>Tlak v pneumatikách na strane 137.</i>	X	X	
Uistite sa, či sú všetky skrutky a matice utiahnuté správnym krútiacim momentom.		O	
Namažte sedadlo operátora.		O	
Namažte všetky reťaze.		O	
Namažte ložiská kolies a čepelí na kosiacom zariadení (keď je to relevantné).	O	O	
Namažte pedále na vnútornej strane tunela rámu.		O	
Namažte napínače remeňa		O	
Odstraňte hnacie koleso a namažte nápravy (iba pre série 200 – 300)		O	
Skontrolujte palivovú hadicu. V prípade potreby ju vymeňte.		O	
Vymeňte palivový filter. Pozrite si časť <i>Výmena palivového filtra na strane 134.</i>		X	
Vyčistite vzduchový filter. Pozrite si časť <i>Demontáž a montáž vzduchového filtra na strane 134.</i>	X		
Vymeňte vzduchový filter. Pozrite si časť <i>Demontáž a montáž vzduchového filtra na strane 134.</i>		X	

Údržba	Prvý servis	Interval údržby v hodinách	
	50	100	200
Skontrolujte chladiace rebrá na hydrostatickej prevodovke.		O	
Vyčistite motor a hydrostatickú prevodovku.		O	
Skontrolujte tlmič výfuku a tepelný deflektor.	O	O	
Vymeňte motorový olej. Pozrite si časť <i>Výmena motorového oleja a olejového filtra na strane 140.</i>	X ³¹	X ³²	
Vymeňte filter motorového oleja. Pozrite si časť <i>Výmena motorového oleja a olejového filtra na strane 140.</i>	X ³³	X ³⁴	
Vymeňte zapaľovaciu sviečku. Pozrite si časť <i>Kontrola a výmena zapaľovacej sviečky na strane 134.</i>		X	
Skontrolujte svetlá (keď je to relevantné). Pozrite si časť <i>Štartovanie motora na strane 127.</i>	X	X	
Aktualizujte firmvér (keď je to relevantné).	O	O	
Skontrolujte akumulátor a v prípade potreby ho nabite. Pozrite si časť <i>Nabíjanie akumulátora na strane 136.</i>	X	X	
Vykonajte kontrolu a nastavenie rýchlosti otáčania predných a zadných kolies (len pre modely AWD).	O	O	
Vymeňte filter prevodovky (len pre modely AWD).	O		O
Vymeňte nakrúćací filter pre posilňovač (keď je to relevantné).	O		O
Skontrolujte chladiaci ventilátor na hydrostatickej prevodovke.	O	O	
Skontrolujte olej v prevodovke a v prípade potreby olej doplňte. Pozrite si časť <i>Kontrola hladiny prevodového oleja na strane 142.</i>		X	
Vymeňte olej v prevodovke.	O		O
Skontrolujte a nastavte parkovaciu brzdu.	O	O	
Vyčistite vonkajšie a vnútorné povrchy kosiaceho zariadenia a kryty kosiaceho zariadenia. Pozrite si časť <i>Čistenie výrobku na strane 132.</i>	X	X	
Skontrolujte a nastavte výšku rezu a nastavenie sklonu krytu. Pozrite si časť <i>Kontrola a nastavenie prítlaku kosiaceho zariadenia na strane 137.</i>	X	X	
Skontrolujte nože v kosiacom zariadení. V prípade potreby naostríte alebo vymeňte. Pozrite si časti <i>Kontrola nožov na strane 139</i> a <i>Výmena čepelí na strane 139.</i>		X	
Skontrolujte a nastavte motor, čo sa týka ot./min.	O	O	
Uistite sa, či sa výrobok v neutrálnej polohe nepohybuje. Pozrite si časť <i>Kontrola pedála jazdy dopredu a pedála jazdy dozadu na strane 122.</i>	X	X	
Skontrolujte jazdu dopredu a jazdu dozadu pri rôznych rýchlostiach.	O	O	

31

32

33

34

50 hodín alebo raz ročne (len prvý servis).

100 hodín alebo raz ročne.

50 hodín alebo raz ročne (len prvý servis).

100 hodín alebo raz ročne.

Údržba	Prvý ser- vis	Interval údržby v ho- dinách	
	50	100	200
Skontrolujte zapínanie čepelí, sedadlo, zdvíhanie a jazdu dopredu/brzdu. Pozrite si časť <i>Bezpečnostné zariadenia na výrobku na strane 121.</i>	X	X	
Vykonajte kontrolu zberného koša (len pre zberné modely).	X	X	

Čistenie výrobku



VAROVANIE: Nepoužívajte vysokotlakovú umývačku ani parný čistič. Voda môže preniknúť do ložísk a elektrických pripojení a spôsobíť koróziu, ktorá môže viesť k poškodeniu produktu.

Produkt ihneď po použití vyčistite.

- Nečistite horúce plochy, napríklad motor, tlmič výfuku a výfukový systém. Počkajte, kým povrchy vychladnú, a potom odstráňte trávu alebo nečistoty.
- Na čistenie použite najskôr kefu, až potom vodu. Prevodovku a miesto okolo prevodovky, nasávanie vzduchu prevodovky a motor očistite od pokosenej trávy a hlíny.
- Produkt umyte tečúcou vodou z hadice. Nepoužívajte vysoký tlak.
- Vodu nesmerujte na elektrické komponenty ani na ložiská. Použitím čistiaceho prostriedku sa zvyšuje riziko poškodenia.
- Ak chcete očistiť kosiace zariadenie, nastavte ho do servisnej polohy a očistite ho vodou z hadice.
- Keď je produkt čistý, nakrátko spustíte kosiace zariadenie, aby sa odstránila zvyšná voda.

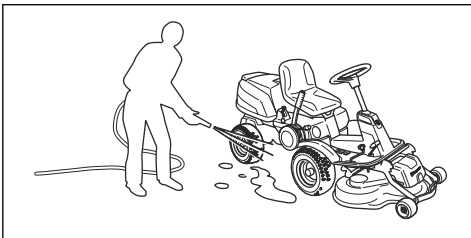

Čistenie motora a tlmiča výfuku

Dbajte na to, aby sa motor a tlmič výfuku neznečistili pokosenou trávou a nečistotami. Pokosená tráva nasiaknutá palivom alebo olejom v motore môže zvyšovať riziko požiaru a riziko prehriatia motora. Pred čistením nechajte motor vychladnúť. Vyčistite ho vodou a kefou.

Kúsky pokosenej trávy okolo tlmiča výfuku rýchlo vysychajú a predstavujú nebezpečenstvo požiaru. Použite kefu a vodu na odstránenie kúskov pokosenej trávy, keď je tlmič výfuku studený.

Čistenie nasávania studeného vzduchu motora



VÝSTRAHA: Zastavte motor. V nasávaní studeného vzduchu sú rotujúce súčasti, ktoré by vám mohli poraniť prsty.

- Uistite sa, že nie je zablokovaná mriežka nasávania na kryte motora. Odstráňte trávu a nečistoty pomocou kefy.

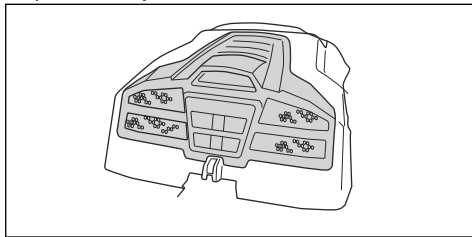

- Otvorte kryt motora. Skontrolujte, či nasávanie studeného vzduchu motora nie je upchaté. Odstráňte trávu a nečistoty pomocou kefy.

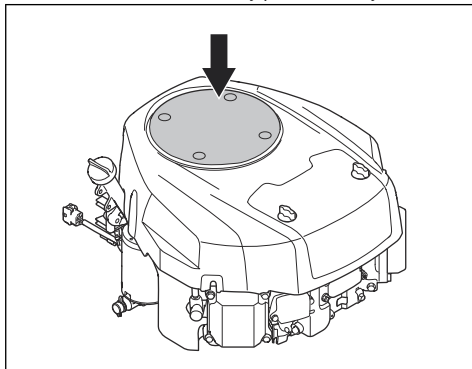

- Prezrite vzduchový kanál na vnútornej strane krytu motora. Skontrolujte, či je vzduchový kanál čistý a či sa oň nasávanie studeného vzduchu neodiera.

Odstránenie krytu

Otvorenie krytu motora

1. Sklopte sedadlo dopredu.

2. Uvoľníte sponu na kryte motora pomocou nástroja pripraveného na kľúči zapalovania.

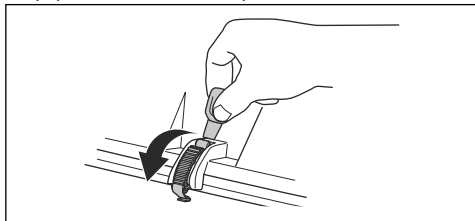

3. Kryt motora vyklopte smerom dozadu.

Demontáž a montáž krytu vzduchového filtra

1. Otočte 2 gombíky o ¼ otáčky proti smeru hodinových ručičiek.

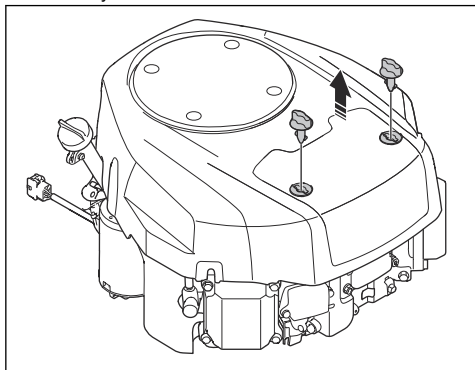

2. Odstráňte kryt vzduchového filtra.
3. Pri montáži postupujte v opačnom poradí.

Zloženie predného krytu

1. Uvoľníte sponu na prednom kryte pomocou nástroja pripaveného na kľúči zapalovania.

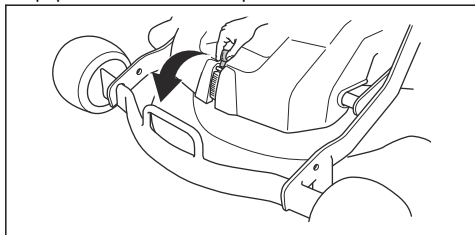

2. Nadvihnite predný kryt.

Demontáž pravej nožnej opierky

1. Otočte gombík na pedáli jazdy dozadu (A) a demontujte ho.

2. Odstráňte 3 skrutky (B) a zložte nožnú opierku.

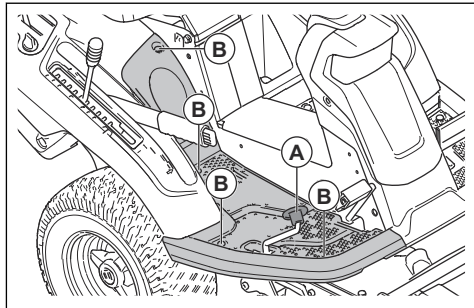

Demontáž ľavej nožnej opierky

- Odstráňte 4 skrutky a zložte nožnú opierku.

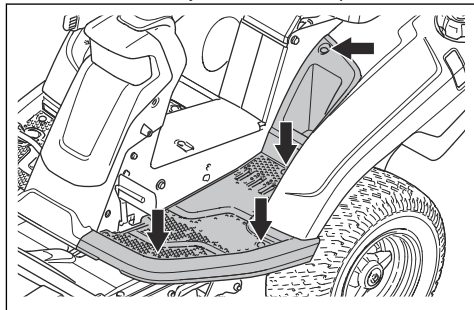

Kontrola laniek riadenia

Napnutie laniek riadenia sa môže časom zmenšiť. Spôsobí to zmenu nastavenia riadenia.

Skontrolujte a nastavte riadenie nasledovne:

1. Lanká riadenia sú správne utiahnuté, ak nimi dokážete manuálne pohybovať v drážke na objímke riadenia o 5 mm hore alebo dole.

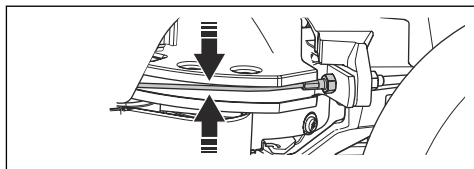

2. Ak sú lanká príliš povolené, nechajte ich nastaviť servisným predajcom spoločnosti Husqvarna.

Kontrola parkovacej brzdy

1. Zaparkujte výrobok na max. 10° svahu s pevným povrchom.

Poznámka: Pri kontrole parkovacej brzdy výrobok neparkujte na trávnom svahu.

2. Stlačte pedál parkovacej brzdy (1).

3. Stlačte a podržte poistné tlačidlo (2) a uvoľnite pedál parkovacej brzdy, kým je toto tlačidlo stlačené.

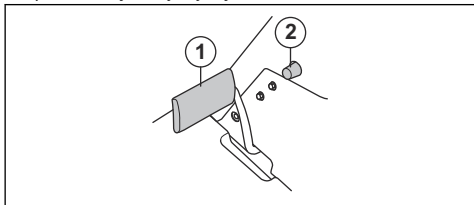

4. Ak sa výrobok začne pohybovať, požiadajte servisného predajcu Husqvarna o nastavenie parkovacej brzdy.
5. Znova stlačte pedál parkovacej brzdy na uvoľnenie parkovacej brzdy.

Výmena palivového filtra

1. Otvorte kryt motora, aby ste získali prístup k palivovému filteru.
2. Stlačte hadicu palivovej nádrže, aby ste zabránili rozliatiu paliva.
3. Pomocou plochých klieští posuňte hadicové svorky ďalej od filtra.

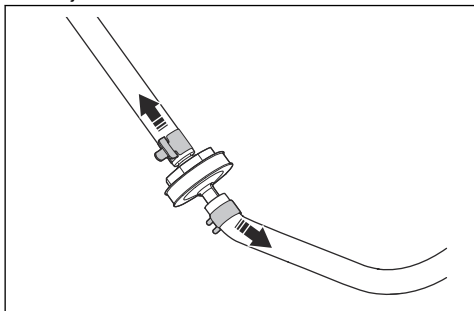

4. Vytiahnite palivový filter z koncov hadíc. Môže dôjsť k úniku malého množstva paliva.
5. Zatlačte nový palivový filter do koncov hadíc. Na konce palivového filtra naneste tekutý čistiaci prostriedok, aby sa filter ľahšie pripájal.
6. Zatlačte hadicové spojky na palivový filter.

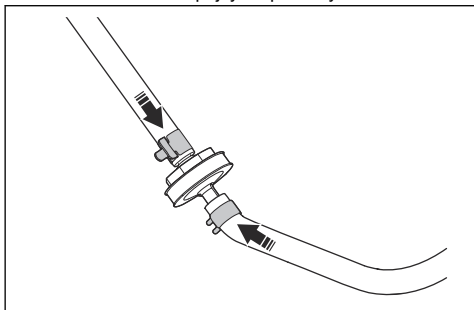

Demontáž a montáž vzduchového filtra

1. Odstráňte kryt vzduchového filtra. Pozrite si časť *Demontáž a montáž krytu vzduchového filtra na strane 133*.
2. Opatrne vyberte vzduchový filter.

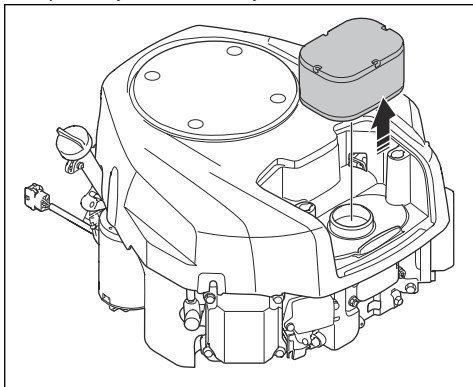

3. Čistenie a kontrola vzduchového filtra
4. Pri montáži postupujte v opačnom poradí.

Kontrola a výmena zapáľovacej sviečky

1. Otvorte kryt motora.
2. Odstráňte kryt zapáľovacej sviečky a vyčistite plochu okolo zapáľovacej sviečky.
3. Pomocou kľúča na zapáľovacie sviečky demontujte zapáľovaciu sviečku.
4. Skontrolujte zapáľovaciu sviečku. Vymeňte ju, ak sú elektródy spálené alebo ak je izolácia popraskaná alebo poškodená. Ak zapáľovacia sviečka nie je poškodená, očistite ju ocelovou kefkou.
5. Zmerajte medzeru medzi elektródami a dbajte na to, aby bola správna. V časti *Technické údaje na strane 147*.

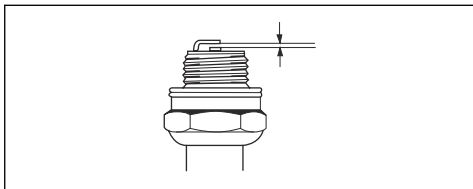

6. Medzeru medzi elektródami upravte ohnutím bočnej elektródy.
7. Vložte zapáľovaciu sviečku späť a rukou ju otáčajte, kým nedosadne do svojho lôžka.
8. Zapáľovaciu sviečku utiahnite kľúčom na zapáľovacie sviečky tak, aby bola podložka stlačená.
9. Použitú zapáľovaciu sviečku utiahnite ešte o ďalšiu 1/4 otáčky a novú o ďalšiu 1/4 otáčky.



VAROVANIE: Nesprávne utiahnuté zapalovacie sviečky môžu spôsobiť poškodenie motora.

10. Nasadíte kryt zapalovacej sviečky.



VAROVANIE: Nepokúšajte sa štartovať motor, keď sú zapalovacia sviečka alebo kábel zapalovania demontované.

Výmena hlavnej poistky

Vypálenú poistku poznáte podľa zhoreného konektora.

1. Otvorte kryt motora. Hlavná poistka je v držiaku pred akumulátorom.
2. Vytiahnite poistku z držiaka.

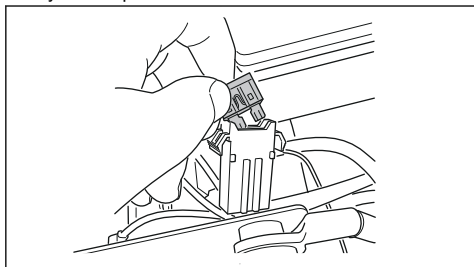

3. Vypálenú poistku vymeňte za novú poistku rovnakého typu (plochý kolík, 15 A).
4. Vymeňte kryty.

Ak sa hlavná poistka krátko po výmene znova vypáli, príčinou je skrat. Pred opätovným používaním produktu odstráňte skrat. Požiadajte o pomoc schváleného servisného zástupcu.

Výmena nefungujúcej žiarovky

Len pre modely R 216T AWD a R 216TC AWD.

1. Odstráňte 2 skrutky a zložte kryt žiarovky.

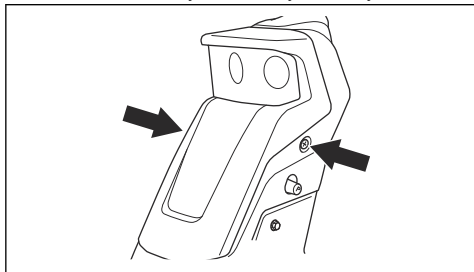

2. Odpojte káble od nefungujúcej žiarovky.

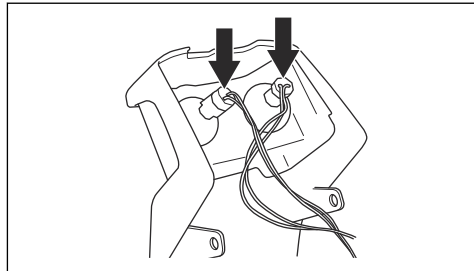

3. Opatrne zatlačte zaist'ovací mechanizmus, nakloňte žiarovku a vyberte ju zo svoriek.

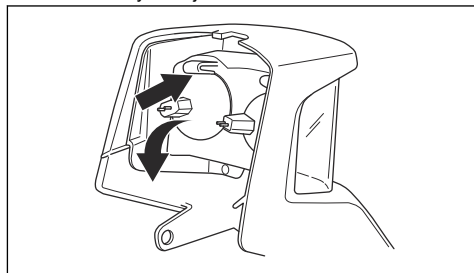

4. Vložte novú žiarovku do dolnej zásuvky na kryte osvetlenia. Použite typ žiarovky uvedený v časti *Technické údaje na strane 147*.

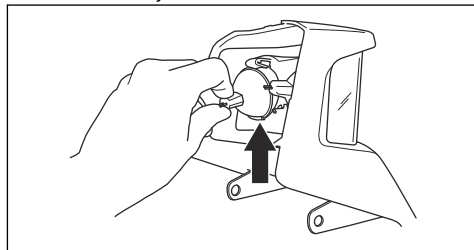

5. Žiarovku zatlačte do zaist'ovacieho mechanizmu.

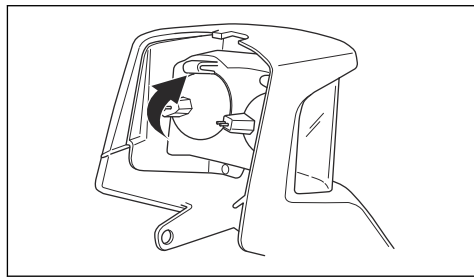

6. Spodnú časť krytu žiarovky vložte do dolných zásuviek na stípihu riadenia.

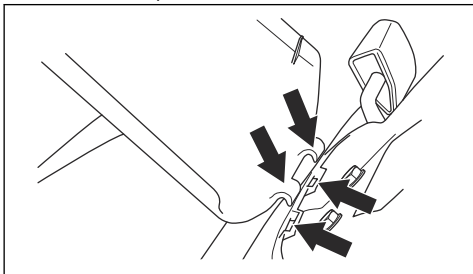

7. K novej žiarovke pripojte káble.

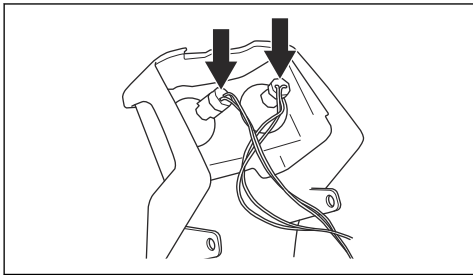

8. Nainštalujte kryt žiarovky a dotiahnite skrutky.

Nabíjanie akumulátora

- Ak je akumulátor príliš slabý na naštartovanie motora, nabíte ho.
- Použite štandardnú nabíjačku na akumulátory.



VAROVANIE: Nepoužívajte rýchlonabíjačku ani štartovací zdroj. Mohli by ste tým poškodiť elektrický systém produktu.

- Vždy pred naštartovaním motora nabíjačku odpojte.

Núdzové štartovanie motora

Ak je akumulátor príliš slabý na naštartovanie motora, na núdzové štartovanie môžete použiť káble na pomocné štartovanie. Tento produkt má 12 V systém so záporným uzemnením. Produkt použitý pri núdzovom naštartovaní musí mať tiež 12 V systém s negatívnym uzemnením.

Pripojenie káblov na pomocné štartovanie



VÝSTRAHA: Nebezpečenstvo výbuchu v dôsledku výbušného plynu vychádzajúceho z akumulátora. Nepripájajte záporný kontakt plne nabitého akumulátora k zápornému kontaktu vybitého akumulátora alebo do jeho blízkosti.



VAROVANIE: Akumulátor produktu nepoužívajte na štartovanie iných vozidiel.

1. Zložte kryt motora.
2. Zložte kryt z puzdra batérie.
3. Pripojte jeden koniec červeného kábla ku KLADNÉMU kontaktu (+) na slabom akumulátore (A).

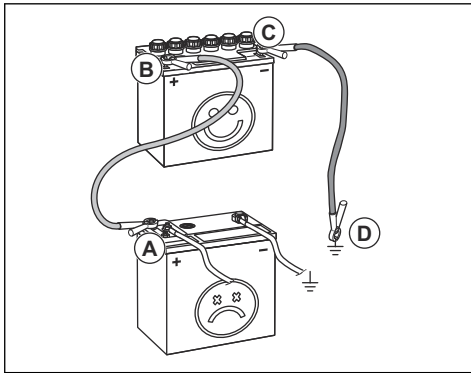

4. Pripojte druhý koniec červeného kábla ku KLADNÉMU kontaktu (+) na plne nabitom akumulátore (A).



VÝSTRAHA: Neskratujte konce červeného kábla na kostru.

5. Pripojte jeden koniec čierneho kábla k ZÁPORNÉMU kontaktu (-) na plne nabitom akumulátore (C).
6. Pripojte druhý koniec čierneho kábla k BODU UKOSTRENIJA (D), ďalej od palivovej nádrže a akumulátora.
7. Vymeňte kryty.

Odpojenie káblov na pomocné štartovanie

Poznámka: Káble na pomocné štartovanie odpojte v opačnom poradí, než v akom ste ich pripájali.

1. Odpojte ČIERNY kábel od kostry.
2. Odpojte ČIERNY kábel od úplne nabitého akumulátora.
3. Odpojte ČERVENÝ kábel od oboch akumulátorov.

Tlak v pneumatikách

Správny tlak vo všetkých 4 pneumatikách je 60 kPa (0,6 baru/8,5 PSI).

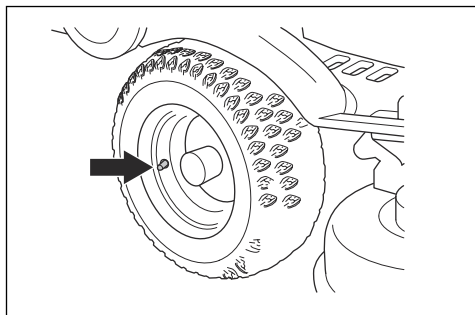

Nastavenie kosiaceho zariadenia do servisnej polohy.



VÝSTRAHA: Napínacia pružina hnacieho remeňa sa môže zlomiť a spôsobiť zranenie. Používajte ochranné okuliare.

1. Vykonajte kroky 1 – 9 v časti *Odstránenie a prípevnenie kosiaceho zariadenia na strane 124*.
2. Podržte predný okraj kosiaceho zariadenia dvomi rukami a potiahnite ho smerom von až na doraz.

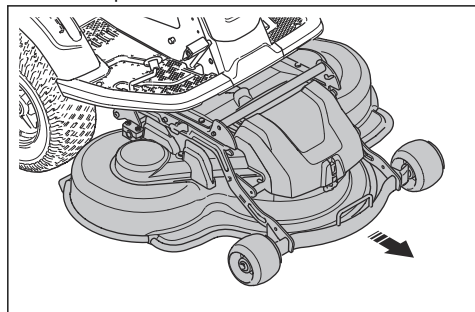

3. Zdvíhajte kosiace zariadenie do vertikálnej polohy, kým nezaznie cvaknutie. Kosiace zariadenie sa automaticky uzamkne vo vertikálnej polohe.

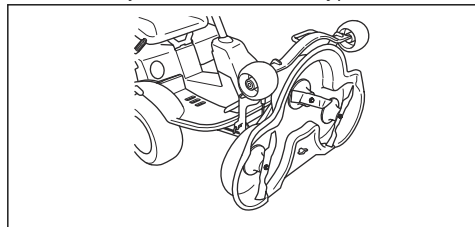

Nastavenie kosiaceho zariadenia do polohy kosenia

1. Podržte predný okraj kosiaceho zariadenia ľavou rukou.
2. Uvoľnite poistku pravou rukou.

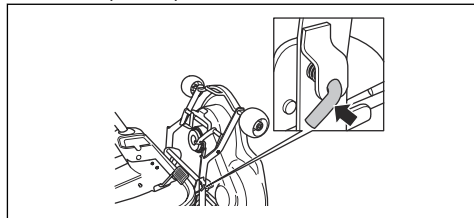

3. Sklopte kosiace zariadenie nadol a zatlačte ho až na doraz.

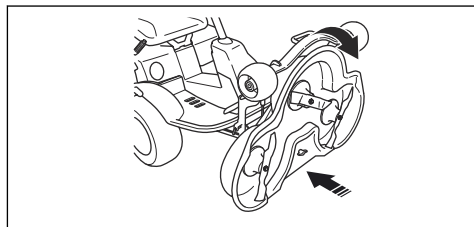

4. Zdvihnute poistku výšky rezu (A) z držiaka poistky a vložte ju do otvoru.

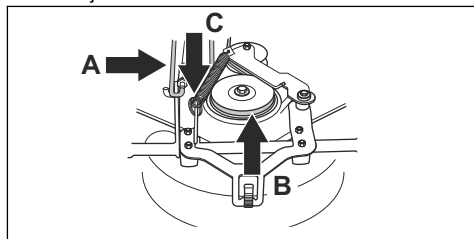

5. Nasadíte hnací remeň (B) do svojej polohy.

Poznámka: Informácie o polohe hnacieho remeňa nájdete na vnútornej strane krytu kosiaceho zariadenia.

6. Vráťte napínaciu pružinu (C) späť do svojej polohy, aby sa hnací remeň napol.
7. Nasadíte predný kryt.
8. Presuňte páku výšky rezu zo servisnej polohy do jednej z polôh s číslom.

Kontrola a nastavenie prítlaku kosiaceho zariadenia

Správny prítlak zaisťuje, že kosiace zariadenie pri pohybe kopíruje povrch, ale príliš naň netlačí.

1. Skontrolujte, či je tlak vzduchu v pneumatikách 60 kPa (0,6 baru/9,0 PSI).
2. Zaparkujte s produktom na rovnom povrchu.
3. Spustíte kosiace zariadenie do polohy kosenia.
4. Pod predný okraj kosiaceho zariadenia položte obyčajnú váhu.

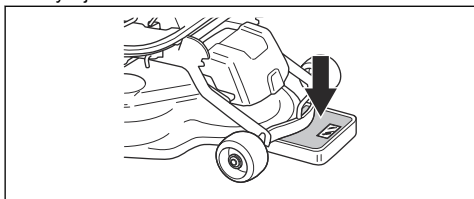

5. Medzi rám a váhu položte drevený kváder, aby ste mali istotu, že žiadnu váhu nenesú oporné kolieska.
6. Na nastavenie prítlaku otáčajte nastavovacie skrutky, ktoré sa nachádzajú za prednými kolesami na pravej a ľavej strane.
7. Otáčajte skrutky doprava alebo doľava, kým prítlak nebude na hodnote 12 až 15 kg (26,5 – 33 lb).

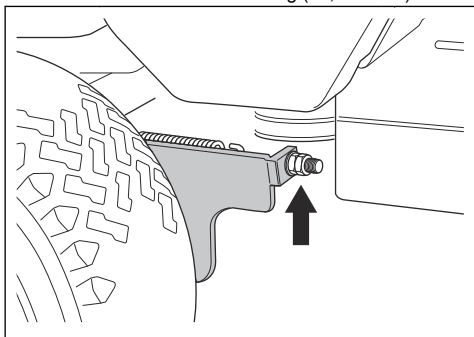

Kontrola rovnobežnosti kosiaceho zariadenia

1. Skontrolujte, či je tlak vzduchu v pneumatikách 60 kPa (0,6 baru/9,0 PSI).
2. Zaparkujte s produktom na rovnom povrchu.
3. Spustíte kosiace zariadenie do polohy kosenia.
4. Nastavte páku výšky rezu do strednej polohy.

5. Zmerajte vzdialenosť medzi zemou a predným a zadným okrajom kosiaceho zariadenia. Zadný okraj musí byť o 4 – 6 mm (1/5") vyššie než predný okraj.

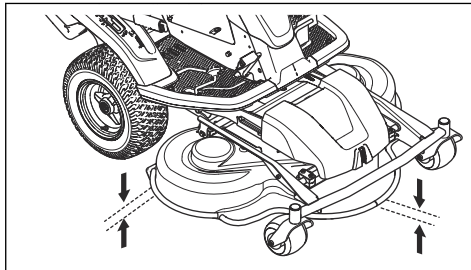

Nastavenie rovnobežnosti kosiaceho zariadenia

1. Demontujte predný kryt a pravú nožnú opierku.
2. Demontujte skrutky, ktoré pridržujú kryt remeňa, a odstráňte kryt remeňa.

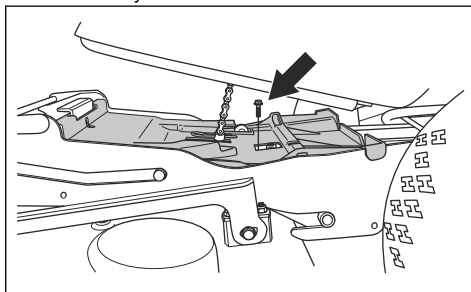

3. Uvoľníte matice na zdvíhacej podpere.

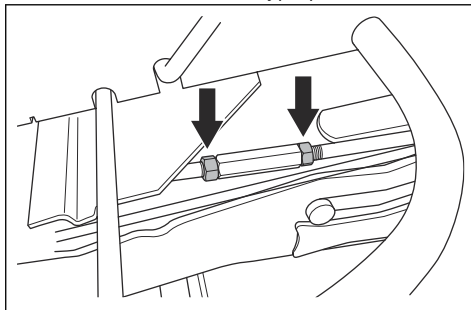

4. Otáčaním zdvíhacej podpery predĺžite alebo skráťte poistku. Predĺžte poistku na zdvihnutie zadného okraja krytu. Skráťte poistku na spustenie zadného okraja krytu.

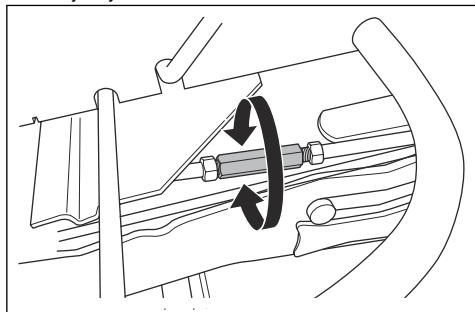

5. Po dokončení nastavenia dotiahnite matice na zdvíhacej podpere.
6. Skontrolujte rovnobežnosť. Pozrite si časť *Kontrola rovnobežnosti kosiaceho zariadenia na strane 138*.
7. Nainštalujte kryt remeňa a dotiahnite skrutky.
8. Nainštalujte pravú nožnú opierku a predný kryt.

Demontáž zarážky BioClip

- Ak chcete kosiace zariadenie Combi zmeniť tak, aby nepoužívalo funkciu BioClip, ale odhadzovalo trávu dozadu, demontujte zarážku BioClip.

Demontáž a pripojenie zarážky BioClip na kosiacom zariadení Combi 103

1. Nastavte kosiace zariadenie do servisnej polohy.
2. Odmontujte 3 skrutky, ktorými je uchytená zarážka BioClip, a vytiahnite zarážku.

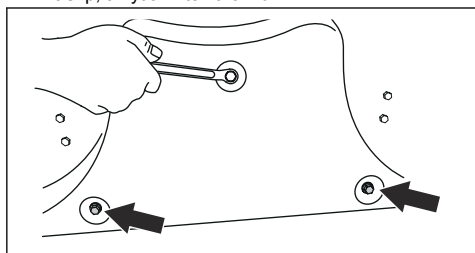

3. Do otvorov na uchytenie zarážky BioClip zaskrutkujte 3 skrutky typu M8x15 mm, aby sa predišlo poškodeniu závitov.
4. Nastavte kosiace zariadenie opäť do polohy kosenia.
5. Pri pripájaní zarážky BioClip postupujte rovnako, ale v opačnom poradí.

Demontáž a pripojenie zarážky BioClip na kosiacom zariadení Combi 94

1. Nastavte kosiace zariadenie do servisnej polohy.

2. Odmontujte 3 skrutky, ktorými je uchytená zarážka BioClip, a vytiahnite zarážku.

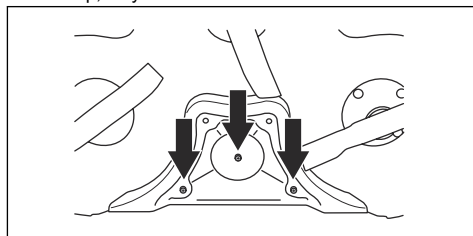

3. Nastavte kosiace zariadenie opäť do polohy kosenia.
4. Pri pripájaní zarážky BioClip postupujte rovnako, ale v opačnom poradí.

Kontrola nožov



VAROVANIE: Poškodené alebo nesprávne vyvážené nože môžu spôsobiť poškodenie výrobku. Vymeňte poškodené nože. S naoštrením a vyvážením tupých nožov vám pomôže servisný predajca Husqvarna.

1. Nastavte kosiace zariadenie do servisnej polohy.
2. Pohľadom skontrolujte, či nie sú nože poškodené a či nie je potrebné ich naostriť.

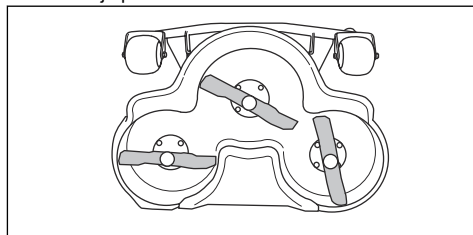

3. Skrutky nožov utiahnite uťahovacím momentom 45–50 Nm.

Výmena čepeľí

1. Nastavte kosiace zariadenie do servisnej polohy.
2. Zaisťte čepeľ pomocou dreveného bloku (A).

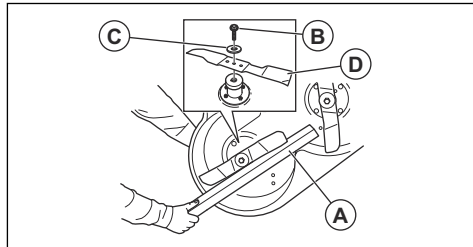

3. Uvoľnite a demontujte skrutku čepele (B), podložky (C) a čepeľ (D).

- Namontujte novú čepeľ tak, aby jej konce boli pod uhlom v smere kosiaceho zariadenia.



VÝSTRAHA: Nesprávny typ čepele môže spôsobiť odhadzovanie predmetov z kosiaceho zariadenia a vážne poranenie. Použite len čepele uvedené v časti *Technické údaje na strane 147*.

- Nasadte čepeľ, podložku a skrutku. Skrutku utiahnite na uťahovací moment 45–50 Nm.

Kontrola hladiny motorového oleja

- Zaparkujte s výrobkom na rovnom podklade a zastavte motor.
- Otvorte kryt motora.
- Uvoľnite olejovú mierku a vytiahnite ju von.

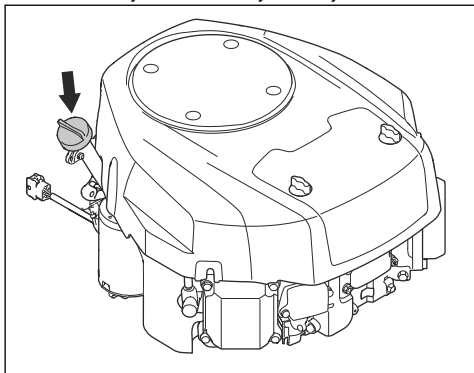

- Očistite olej z olejovej mierky.
- Znova zasunite olejovú mierku a dotiahnite ju.
- Uvoľnite a vytiahnite olejovú mierku a odčítajte hladinu oleja.
- Hladina oleja musí byť medzi značkami na olejovej mierke. Ak je úroveň v blízkosti značky ADD (Pridať), doplňte olej po značku FULL (Plné).

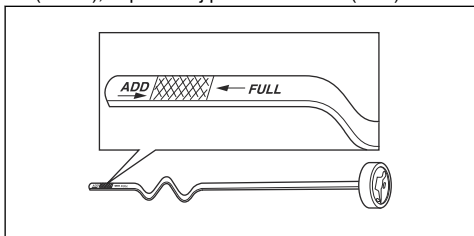

- Olej doplňujte cez otvor, v ktorom je uložená olejová mierka. Olej doplňujte pomaly.

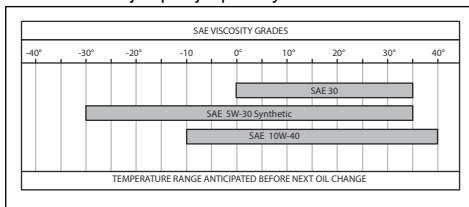

Poznámka: Typy motorových olejov odporúčané našou spoločnosťou nájdete v časti *Technické údaje na strane 147*.

- Pred naštartovaním motora olejovú mierku správne dotiahnite. Naštartujte motor a nechajte ho bežať na voľnobeh približne 30 sekúnd. Zastavte motor. Počkejte 30 sekúnd a znova skontrolujte hladinu oleja.

Výmena motorového oleja a olejového filtra

Ak je motor studený, pred vypustením motorového oleja naštartujte motor a nechajte ho bežať 1 – 2 minúty. Takto sa motorový olej zahreje a rýchlejšie sa vypustí.



VÝSTRAHA: Motor neštartujte na dlhšie ako 1 – 2 minúty pred vypustením motorového oleja. Motorový olej sa veľmi zahreje, čo môže mať za následok popáleniny. Nechajte motor vychladnúť pred vypustením oleja.



VÝSTRAHA: Ak sa vám motorový olej dostane na telo, očistite zasiahnutú časť mydlom a vodou.

- Pod vypúšťací uzáver oleja podložte nádobu.

2. Otvorte plastové veko na konci vypúšťacieho uzáveru oleja.

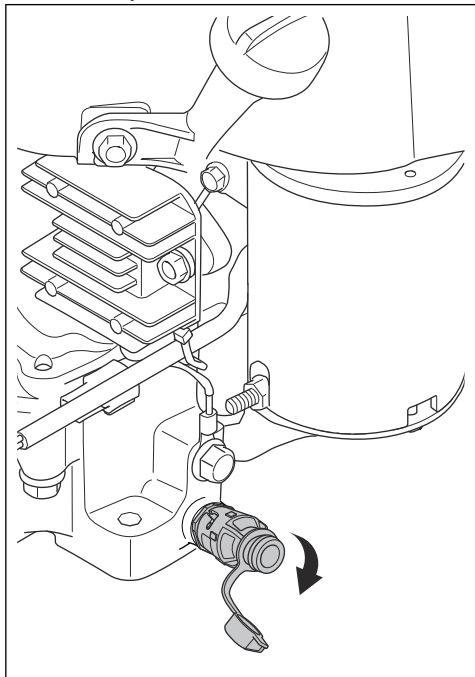

3. Aby ste zabránili rozliatiu, pripojte k vypúšťaciemu uzáveru oleja plastovú hadicu.

4. Vypúšťací uzáver oleja otočte proti smeru hodinových ručičiek a povytiahnutím ho otvorte.

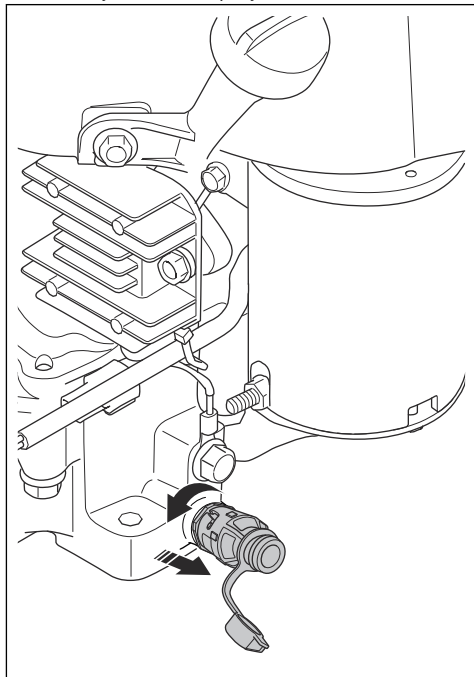

5. Vytiahnite olejovú mierku.
6. Nechajte olej vyteciť do nádoby.
7. Nasadte vypúšťací uzáver oleja.
8. Vypúšťací uzáver oleja zatvorte zatlačením dovnútra a jeho otočením v smere hodinových ručičiek.
9. Odstráňte plastovú hadicu a nasadte veko na vypúšťací uzáver oleja.
10. Odmontujte olejový filter otáčaním proti smeru hodinových ručičiek.

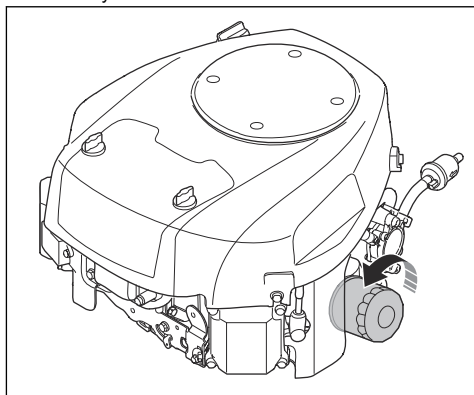

- Gumené tesnenie na novom olejovom filtri mierne namažte novým olejom.
- Otáčajte olejový filter v smere hodinových ručičiek, kým gumené tesnenie nedosadne na miesto, potom olejový filter utiahnite ešte o polovicu otáčky.
- Olej nalejte do otvoru s olejovou mierkou. Olej nalievajte pomaly. Typy motorových olejov odporúčané našou spoločnosťou nájdete v časti *Technické údaje na strane 147*.



- Naštartujte motor a nechajte ho bežať 3 minúty pri voľnoběžných otáčkach.
- Zastavte motor a uistite sa, že nedochádza k úniku.
- Dolejte olej, aby ste vykompenzovali stratu oleja, ktorý sa usadil v novom olejovom filtri.

Kontrola hladiny prevodového oleja

Poznámka: Kontrolu prevodového oleja vykonávajte len vtedy, keď prevodovka nie je horúca.

- Položte produkt na horizontálny povrch.
- Vyskrutkujte skrutky, jednu na každej strane, a odstráňte kryt prevodovky.

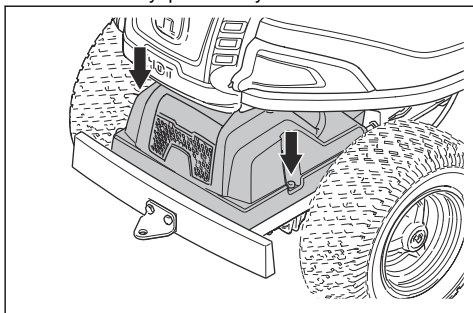

- Skontrolujte, či je hladina oleja v nádrži prevodového oleja medzi 2 horizontálnymi čiarami na nádrži.

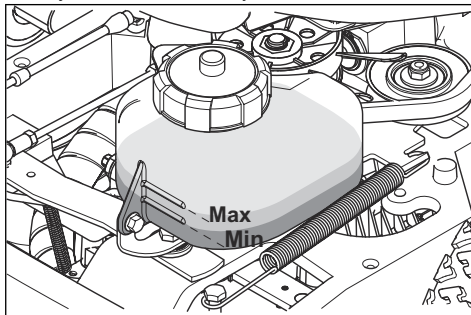

- Doplňte motorový olej, ak je hladina oleja pod spodnou čiarou, ale neprepĺňajte nad hornú čiaru. Pozrite si odporúčaný olej v časti *Technické údaje na strane 147*.

Mazanie napínača remeňa

Napínač remeňa sa musí pravidelne mazať pomocou kvalitného maziva na báze sírnika molybdeničitého*.

- Zložte kryty remenice motora.

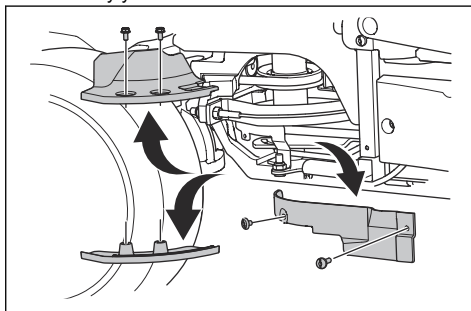

VAROVANIE: Skrutky nekombinujte. Predné skrutky krytov remenice motora sú dlhšie ako zadné skrutky krytov remenice motora. Dlhá skrutka v nesprávnej polohe môže spôsobiť poškodenie výrobku.

2. Do maznice na pravej strane pod spodnou remenicou aplikujte mazivo pomocou mazacej pištole. Mazivo aplikujte dovtedy, kým nezačne vychádzať zo zadnej strany maznice.

3. Nasadíte kryty remenice motora.

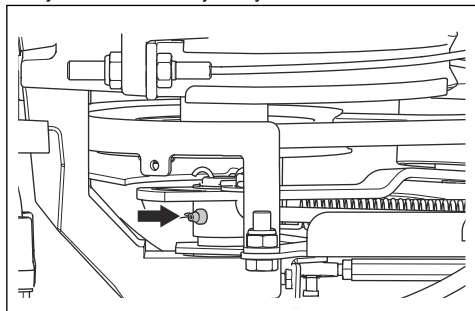

Riešenie problémov

Plán riešenia problémov

Ak nedokážete nájsť riešenie vašich problémov v tomto návode na obsluhu, obráťte sa na servisného zástupcu spoločnosti Husqvarna.

Problém	Príčina
Štartér nepretáča motor	Parkovacia brzda nie je aktivovaná. Pozrite si časť <i>Zatiahnutie a uvoľnenie parkovacej brzdy na strane 129</i> .
	Zdvíhacia páka pre kosiace zariadenie je nastavená do polohy kosenia. Pozrite si časť <i>Zdvihnutie a spustenie kosiaceho zariadenia na strane 127</i> .
	Hlavná poistka je vypálená. Pozrite si časť <i>Výmena hlavnej poistky na strane 135</i> .
	Zámok zapalovania je poškodený.
	Spojenie medzi káblom a akumulátorom nie je v poriadku. Pozrite si časť <i>Bezpečnosť batérie na strane 123</i> .
	Akumulátor je príliš slabý. Pozrite si časť <i>Nabíjanie akumulátora na strane 136</i> .
	Štartovací motor je poškodený.
Motor sa nenašartujem, keď ho štartér pretočí.	V palivovej nádrži nie je palivo. Pozrite si časť <i>Doplňanie paliva na strane 126</i> .
	Zapaľovacia sviečka je poškodená.
	Je poškodený kábel zapalovania.
	V karburátore alebo palivovom potrubí sa nachádzajú nečistoty.

Problém	Príčina
Motor nebeží plynule	Zapaľovacia sviečka je poškodená.
	Karburátor je nesprávne nastavený.
	Vzduchový filter je upchatý. Pozrite si časť <i>Demontáž a montáž vzduchového filtra na strane 134.</i>
	Odvzdušnenie nádrže je zablokované.
	V karburátore alebo palivovom potrubí sa nachádzajú nečistoty.
Zdá sa, že motor nemá výkon	Vzduchový filter je upchatý. Pozrite si časť <i>Demontáž a montáž vzduchového filtra na strane 134.</i>
	Zapaľovacia sviečka je poškodená.
	V karburátore alebo palivovom potrubí sa nachádzajú nečistoty.
	Lanko plynu je nesprávne nastavené.
Prevodovka nemá dostatočný výkon	Prívod studeného vzduchu do prevodovky alebo chladiace rebrá sú upchaté.
	Ventilátor na prevodovke je poškodený.
	V prevodovke nie je žiadny prevodový olej alebo je jeho hladina nízka. Pozrite si časť <i>Kontrola hladiny prevodového oleja na strane 142.</i>
Akumulátor sa nenabíja	Akumulátor je poškodený. Pozrite si časť <i>Bezpečnosť batérie na strane 123.</i>
	Pripojenie káblových konektorov na svorkách akumulátora je chybné. Pozrite si časť <i>Bezpečnosť batérie na strane 123.</i>
Výrobok vibruje.	Nože sú uvoľnené. Pozrite si časť <i>Kontrola nožov na strane 139.</i>
	Minimálne jeden nôž je nevyvážený. Pozrite si časť <i>Kontrola nožov na strane 139.</i>
	Motor je uvoľnený.
Výsledok kosenia je neuspokojivý	Čepele sú tupé. Pozrite si časť <i>Kontrola nožov na strane 139.</i>
	Tráva je dlhá alebo mokrá. Pozrite si časť <i>Zaistenie optimálnych výsledkov kosenia na strane 129.</i>
	Kosiace zariadenie je natočené.
	Kosiace zariadenie je upchaté trávou. Pozrite si časť <i>Čistenie výrobku na strane 132.</i>
	Tlak pneumatík sa líši na pravej a ľavej strane. Pozrite si časť <i>Tlak v pneumatikách na strane 137.</i>
	Výrobok sa používa pri príliš vysokej rýchlosti. Pozrite si časť <i>Zaistenie optimálnych výsledkov kosenia na strane 129.</i>
	Otáčky motora sú príliš nízke. Pozrite si časť <i>Zaistenie optimálnych výsledkov kosenia na strane 129.</i>
	Hnací remeň preklzuje.

Preprava, skladovanie a likvidácia

Preprava

- Produkt je ťažký a môže spôsobiť pomliaždeniny. Pri jeho nakladaní alebo vykladaní z vozidla alebo privesu postupujte opatrne.
- Produkt nenadvihujte. Prepravné oká nie sú schválené zdvíhacie body a môžu sa používať len na bezpečné pripevnenie výrobku k privesu.
- Na prepravu produktu používajte schválený prives.
- Pred prepravou produktu na privese alebo na cestách sa uistite, že poznáte miestne dopravné predpisy.

Bezpečné pripevnenie produktu na prepravný prives



VÝSTRAHA: Parkovacia brzda nepostačuje na zaistenie produktu počas prepravy. Produkt pevne pripevnite k privesu.

Vybavenie: 2 schválené napínacie remene a 4 kolesové klíny.

1. Aktivujte parkovaciu brzdu.
2. Pripevnite napínacie remene okolo rámu alebo zadného vozíka.
3. Dotiahnite napínacie pásy v smere zadnej a prednej časti privesu na zaistenie produktu.
4. Kolesové klíny položte pred a za zadné kolesá.

Postup pri ťahaní produktu

Produkt má hydrostatickú prevodovku. Na predchádzanie poškodeniu prevodovky ťahajte produkt len na krátke vzdialenosti a nízkou rýchlosťou.

Pred odťahnutím produktu deaktivujte prevodovku. Pozrite si časť *Aktivácia a deaktivácia pohonného systému na strane 127*.

Skladovanie

Produkt pripravte na uskladnenie na konci sezóny a pred dlhším než 30 dňovým uskladnením. Ak palivo v palivovej nádrži zostáva 30 alebo viac dní, lepkavé častice môžu spôsobiť zablokovanie karburátora. To môže negatívne ovplyvniť funkciu motora.

Na predchádzanie vzniku lepkavých častíc počas uskladnenia použite stabilizátor. Ak sa používa alkylátový benzín, stabilizátor nie je potrebný. Pri používaní štandardného benzínu neprechádzajte na alkylátový benzín. Môže to spôsobiť stvrdnutie citlivých gumených dielov. Stabilizátor pridajte do paliva v nádrži alebo v nádobe používanej na uskladnenie. Vždy dodržiavajte pomer miešania udávaný výrobcom. Po pridaní stabilizátora nechajte motor spustený minimálne 10 minút, aby stabilizátor vstúpil do karburátora.



VÝSTRAHA: Produkt s palivom v nádrži neskladujte v interiéri ani na miestach s nedostatočným prúdením vzduchu. Pri kontakte palivových výparov s otvoreným ohňom, iskrami alebo napríklad kontrolkami bojlerov, nádrží na horúcu vodu alebo sušičiek odevov hrozí riziko požiaru.



VÝSTRAHA: Na zníženie nebezpečenstva požiaru odstráňte z produktu trávu, listy a iné horľavé materiály. Pred uskladnením nechajte produkt vychladnúť.

- Vyčistite produkt. Pozrite si časť *Čistenie výrobku na strane 132*. Poškodený náter opravte, aby sa predišlo korózii.
- Na produkte skontrolujte prípadné opotrebované alebo poškodené súčiastky a dotiahnite uvoľnené skrutky a matice.
- Demontujte akumulátor. Akumulátor pred uskladnením vyčistite, nabite a nechajte vychladnúť.
- Vymeňte motorový olej a zlikvidujte použitý olej.
- Vyprázdnite palivovú nádrž. Naštartujte motor a nechajte ho bežať, kým v karburátore nezostane žiadne palivo.

Poznámka: Ak ste pridali stabilizátor, palivovú nádrž ani karburátor nevyprázdňujte.

- Demontujte sviečky a nalejte približne jednu polievkovú lyžicu motorového oleja do každého valca. Manuálne pretočte hriadeľ motora, aby sa naň naniesol olej, a nasadte sviečky späť.
- Namažte všetky mazničky, spoje a nápravy.
- Produkt odkladajte na čisté a suché miesto a prikryvajte ho, aby bol lepšie chránený.
- Plachta na ochranu vášho produktu počas skladovania a prepravy je k dispozícii u vášho predajcu.

Likvidácia

- Chemikálie môžu byť nebezpečné a nesmú sa vylievat' na zem. Použité chemikálie vždy zlikvidujte v servisnom stredisku alebo v zariadení na likvidáciu odpadov.
- Keď je produkt opotrebovaný, pošlite ho predajcovi alebo do miestneho recyklačného zariadenia.
- Olej, olejové filtre, palivo a akumulátory môžu mať negatívny vplyv na životné prostredie. Dodržiavajte miestne požiadavky v oblasti recyklácie a platné predpisy.
- Akumulátor nelikvidujte ako komunálny odpad.

- Akumulátor pošlite servisnému predajcovi Husqvarna alebo ho zlikvidujte v zariadení na likvidáciu použitých akumulátorov.

Technické údaje

Technické údaje

	R 214T	R 214TC	R 214TC Com- fort Edition*	R 216T AWD	R 216TC AWD
Rozmer	Pozrite si časť <i>Rozmery výrobku na strane 150.</i>				
Hmotnosť bez kosiaceho zariadenia, s prázdny- mi nádržami, kg	207	207	208	225	225
Hmotnosť vráta- ne kosiaceho za- riadenia Combi 94, s prázdny- mi nádržami, kg	243	243	244	261	261
Hmotnosť vráta- ne kosiaceho za- riadenia Combi 103, s prázdny- mi nádržami, kg	250	250	251	268	268
Rozmery pneu- matík	170/60-8	170/60-8	170/60-8	170/60-8	170/60-8
Tlak v pneumatikách, vzadu – vpredu, kPa/bar/PSI	60/0,6/8,5	60/0,6/8,5	60/0,6/8,5	60/0,6/8,5	170/60-8
Maximálny skon, stupne °	10	10	10	10	10
Max. hmotnosť ťahaneého zaria- denia pri gradien- te 10° v kg	110	110	110	110	110
Max. povolená vertikálna sila na ťahnú tyč v N/kg	250/25	250/25	250/25	250/25	250/25
Max. prípustná horizontálna sila na ťahnú tyč v N/kg	190/19	190/19	190/19	190/19	190/19
Motor					
Značka / Model	Husqvarna HV586AE	Husqvarna HV586AE	Husqvarna HV586AE	Husqvarna HV586AE	Husqvarna HV586AE

	R 214T	R 214TC	R 214TC Com- fort Edition*	R 216T AWD	R 216TC AWD
Menovitý výkon motora, kW ³⁵	12,0	12,0	12,0	12,0	12,0
Objem, cm ³	586	586	586	586	586
Max. otáčky motora, ot./min.	2 900 ± 100	2 900 ± 100	2 900 ± 100	2 900 ± 100	2 900 ± 100
Maximálna rýchlosť dopredu, km/h	9	9	9	9	9
Maximálna rýchlosť dozadu, km/h	6	6	6	6	6
Palivo, bezolovnaté, min. oktánové číslo	91	91	91	91	91
Objem nádrže, litre	12	12	12	12	12
Motorový olej ³⁶	Husqvarna SAE 30, Husqvarna SAE 5W-30 Synthetic, Husqvarna SAE 10W-40	Husqvarna SAE 30, Husqvarna SAE 5W-30 Synthetic, Husqvarna SAE 10W-40	Husqvarna SAE 30, Husqvarna SAE 5W-30 Synthetic, Husqvarna SAE 10W-40	Husqvarna SAE 30, Husqvarna SAE 5W-30 Synthetic, Husqvarna SAE 10W-40	Husqvarna SAE 30, Husqvarna SAE 5W-30 Synthetic, Husqvarna SAE 10W-40
Objem oleja vrátane filtra, litre	1,7	1,7	1,7	1,7	1,7
Objem oleja bez filtra, litre	1,6	1,6	1,6	1,6	1,6
Štartovanie motora	Elektrický štart 12 V	Elektrický štart 12 V	Elektrický štart 12 V	Elektrický štart 12 V	Elektrický štart 12 V
Prevodovka					
Značka	Tuff Torq	Tuff Torq	Tuff Torq	Tuff Torq	Tuff Torq
Model	K46H	K46H	K46H	K574A/KTM10LB	K574A/KTM10LB
Olej, trieda SF-CC ³⁷	Husqvarna SAE 10W-30	Husqvarna SAE 10W-30	Husqvarna SAE 10W-30	Husqvarna SAE 10W-30	Husqvarna SAE 10W-30
Objem oleja, litre	2,1	2,1	2,1	5,6	5,6
Elektrický systém					

³⁵ Vyznačený výkon motora je priemerný čistý výkon (pri uvedených ot./min) typického sériového motora pre model motora meraný podľa normy SAE J1349/ISO 1585. Sériovo vyrábané motory sa môžu od tejto hodnoty odlišovať. Skutočný výkon motora nainštalovaného na koncovom výrobku závisí od prevádzkovej rýchlosti, podmienok okolitého prostredia a iných hodnôt.

³⁶ Používajte motorový olej kvality API SJ alebo vyššej. Ak sa motorový olej SAE-30 používa pri teplote nižšej ako +5 °C, existuje riziko, že motor nebude dostatočne mazaný. Môže tak dôjsť k poškodeniu motora. Informácie o vhodnom oleji použiteľnom pri nízkych teplotách nájdete v kapitole *Výmena motorového oleja a olejového filtra na strane 140*. Pozrite si tabuľku s viskozitou v príručke k motoru (ak je súčasťou balenia) a vyberte najvhodnejšiu viskozitu na základe očakávanej vonkajšej teploty.

³⁷ Najlepší výkon dosiahnete pri použití prevodového oleja Husqvarna SAE 10W-30. Pokiaľ nemáte k dispozícii olej Husqvarna, používajte olej 10W-30 STOU. Nová klasifikácia je štandard API GL-4.

	R 214T	R 214TC	R 214TC Com- fort Edition*	R 216T AWD	R 216TC AWD
Typ	12 V, negatívne uzemnenie	12 V, negatívne uzemnenie	12 V, negatívne uzemnenie	12 V, negatívne uzemnenie	12 V, negatívne uzemnenie
Akumulátor	12 V, 24 Ah	12 V, 24 Ah	12 V, 24 Ah	12 V, 24 Ah	12 V, 24 Ah
Zapaľovacia sviečka	Husqvarna HQT-7	Husqvarna HQT-7	Husqvarna HQT-7	Husqvarna HQT-7	Husqvarna HQT-7
Medzera medzi elektródami, mm/ palce	0,75/0,030	0,75/0,030	0,75/0,030	0,75/0,030	0,75/0,030
Žiarovky	-	-	-	Min. 350 lúmenov, max. 6,5 W, 12 V, CAP-BASE GU5.3	Min. 350 lúmenov, max. 6,5 W, 12 V, CAP-BASE GU5.3
Kosiace zariadenie					
Typ	Combi 94 (voliteľné)	Combi 94 (súčasť balenia)	Combi 94 (súčasť balenia)	Combi 94 (voliteľné)	Combi 94 (voliteľné)
	Combi 103 (voliteľné)	Combi 103 (voliteľné)	Combi 103 (súčasť balenia)	Combi 103 (voliteľné)	Combi 103 (súčasť balenia)
*POZNÁMKA! Súčasťou výrobku je iba jedno kosiace zariadenie.					

Kosiace zariadenie	Combi 94	Combi 103
Šírka rezu, mm	940	1030
Výška rezu, 10 polôh, mm	25 – 75	25 – 75
Hmotnosť, kg	36	43
Emisie hluku ³⁸		
Nameraná úroveň hlučnosti dB(A)	98	98
Zaručená úroveň hlučnosti dB(A)	99	99
Úrovne hlučnosti ³⁹		
Hladina akustického tlaku pri uchu operátora, dB(A)	85	86
Úrovne vibrácií ⁴⁰		
Úroveň vibrácií na volante, m/s ²	1,9	1,9
Úroveň vibrácií v sedadle, m/s ²	0,29	0,29
Nôž		

³⁸ Hladina hluku meraná ako akustický tlak (L_{WA}) v súlade s európskou smernicou 2000/14/ES.

³⁹ Hladina akustického tlaku podľa smernice EN ISO 5395. Uvádzané údaje pre hladinu akustického tlaku majú typický štatistický rozptyl (štandardnú odchýlku) 1,2 dB(A).

⁴⁰ Úroveň vibrácií podľa smernice EN ISO 5395. Uvádzané údaje pre úroveň vibrácií majú typický štatistický rozptyl (štandardnú odchýlku) 0,2 m/s² (volant) a 0,8 m/s² (sedadlo).

Kosiace zariadenie	Combi 94	Combi 103
Dĺžka noža, mm	358	388
Objednávacie číslo	579 65 25-10	504 18 82-10



VÝSTRAHA: Používanie kosiaceho zariadenia, ktoré nie je schválené pre tento výrobok, môže spôsobiť odhadzovanie predmetov vysokou rýchlosťou a vážne

poranenie. Nepoužívajte iné kosiace zariadenie okrem typov, ktoré sú uvedené v tomto návode na používanie.

Rozmery výrobku

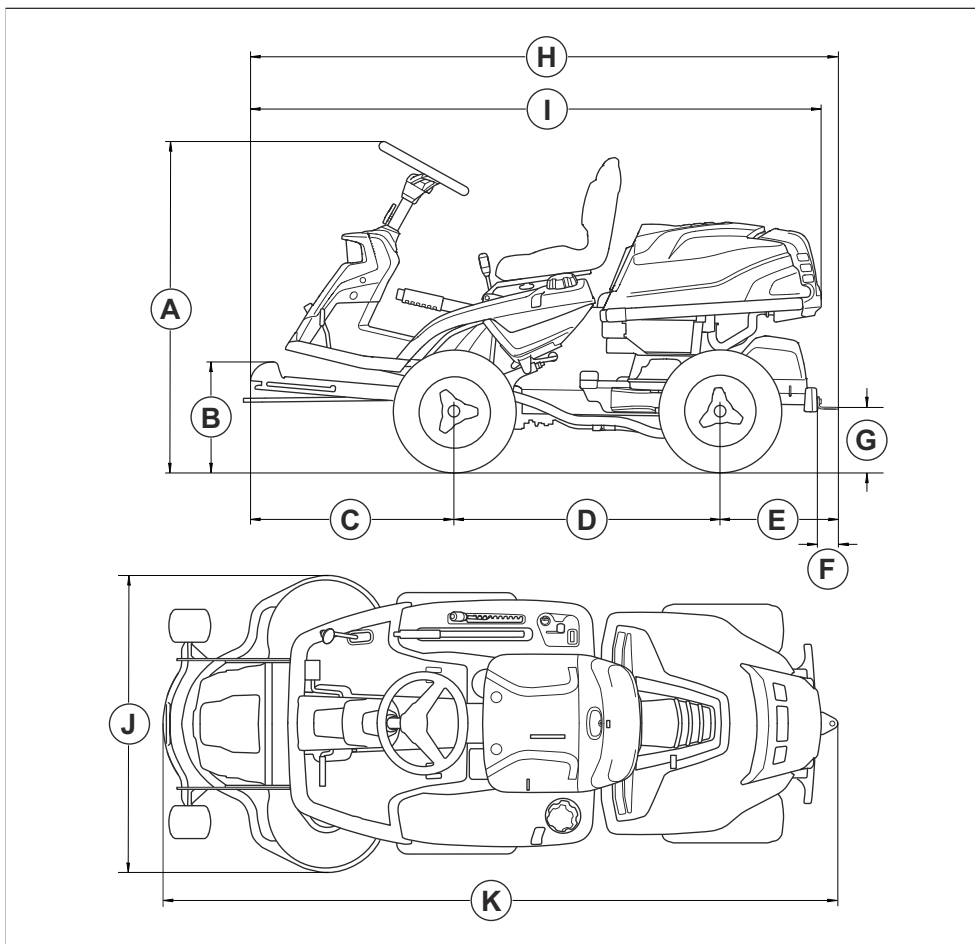

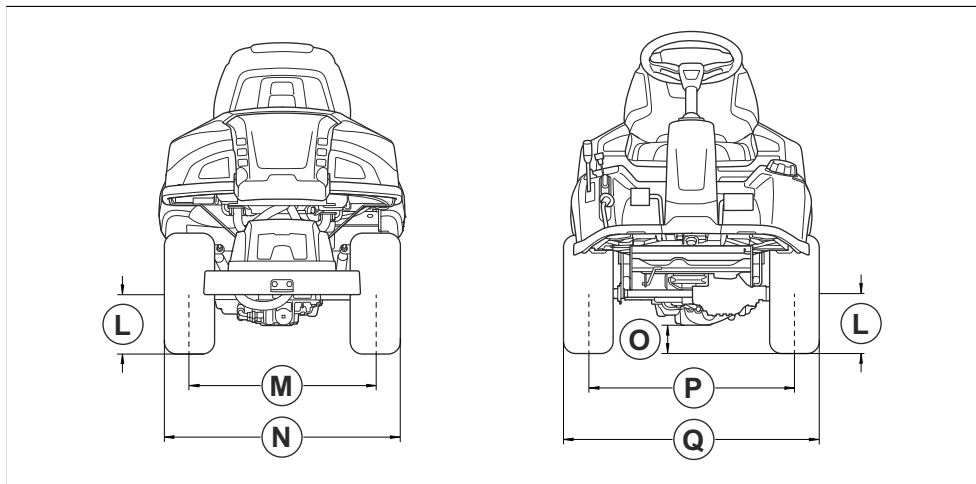

Rozmery, mm					
A	1131	G	217	Ľ	205
B	372	H	1942	M	627
C	680	I	1884	N	799
D	887	J	Combi 94: 994	O	R 214T, R 214TC, R 214TC Comfort Edition: 125
E	374		Combi 103: 1081		R 216T AWD, R 216TC AWD: 95
F	70	K	227	P	711
				Q	883

Servis

Servis

Každý rok absolvujte prehliadku v autorizovanom servisnom stredisku na zaistenie bezpečného a optimálneho fungovania počas hlavnej sezóny. Najlepší čas na vykonanie servisu alebo generálnej opravy produktu je obdobie mimo hlavnej sezóny.

Pri odosielaní objednávky náhradných dielov poskytnite informácie o roku zakúpenia, modeli, type a výrobnom čísle.

Vždy používajte originálne náhradné diely.

Vyhlásenie o zhode

Vyhlásenie o zhode EÚ

My, spoločnosť **Husqvarna AB**, SE-561 82 Huskvarna, Švédsko, tel.: +46-36-146500, vyhlasujeme s plnou zodpovednosťou, že výrobok:

Popis	Pojazdná kosačka na trávnik
Značka	Husqvarna
Typ/model	R 214T, R 214TC, R 214TC Comfort Edition, R 216T AWD, R 216TC AWD
Identifikácia	Výrobné čísla od roku 2024 a novšie

plne spĺňa nasledujúce smernice a nariadenia EÚ:

Smernice/Nariadenia	Popis
2006/42/ES	„o strojových zariadeniach“
2014/30/EÚ	„o elektromagnetickej kompatibilite“
2000/14/ES	„týkajúca sa emisie hluku v prostredí pochádzajúceho zo zariadení používaných vo voľnom priestranstve“
2011/65/EÚ	„o obmedzení používania určitých nebezpečných látok v elektrických a elektronických zariadeniach“

a že sa pri ňom uplatňujú nasledujúce normy a technické špecifikácie: EN ISO 5395-1:2013+A1:2018, EN ISO 5395-3:2013+A1:2017+A2:2018, EN ISO 12100:2010, EN ISO 14982:2009, EN IEC 63000:2018.

Notifikovaný orgán: Spoločnosť 0404, SMP Svensk Maskinprovning AB, Box 4053, SE-904 03 Umeå, Švédsko tiež potvrdila súlad s Prílohou VI smernice Rady 2000/14/ES.

Informácie týkajúce sa emisii hluku nájdete v časti *Technické údaje na strane 147*.

Huskvarna, 2024–12-30



Claes Losdal, Manažér vývoja/záhradné výrobky,
Husqvarna AB

Zodpovedný za technickú dokumentáciu



Husqvarna®

www.husqvarna.com

Původní pokyny
Eredeti útmutatás
Originalne instrukcije
Pôvodné pokyny

1143101-50



2024-12-05