

# MONTAGEANLEITUNG

## Rasentraktor

Heckauswurf

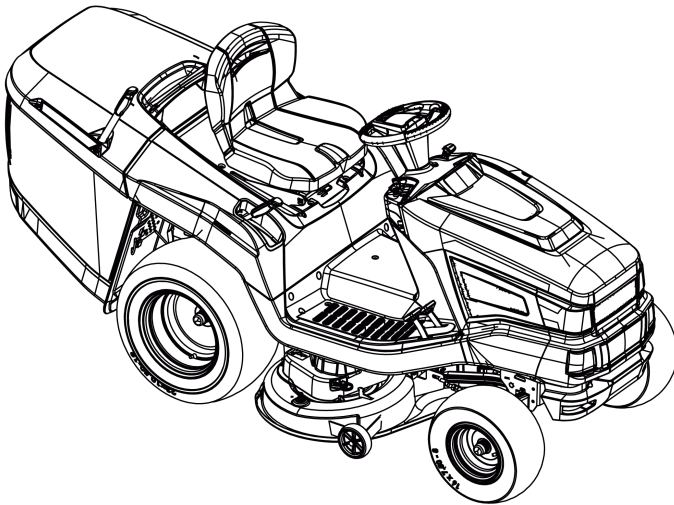

DE

GB

NL

FR

ES

IT

SI

HR

RS

PL

CZ

SK

HU

DK

SE

NO

FI

EE

LT

LV

BG

RU

UA

GR

MK

TR



TR 066

**Inhaltsverzeichnis**

Deutsch .....	8
English .....	11
Nederlands .....	14
Français .....	17
Español .....	20
Italiano .....	23
Slovenščina .....	26
Hrvatski .....	29
Српски .....	32
Polski .....	35
Česky .....	38
Slovenská .....	41
Magyarul .....	44
Dansk .....	47
Svensk .....	50
Norsk .....	53
Suomi .....	56
Eesti .....	59
Lietuvių .....	62
Latviešu .....	65
български .....	68
Русский .....	71
Україна .....	74
Ελληνικά .....	77
Македонски .....	80
Türkçe .....	84

© 2019

AL-KO KOBER GROUP Kötz, Germany

This documentation or excerpts therefrom may not be reproduced or disclosed to third parties without the express permission of the AL-KO KOBER GROUP.

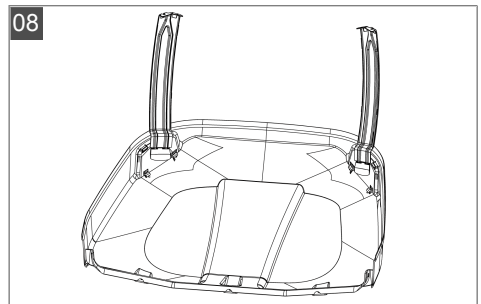
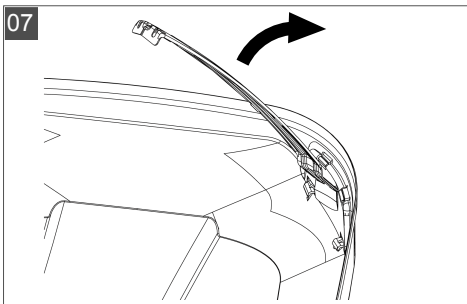
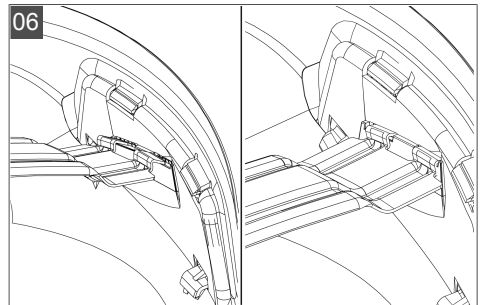
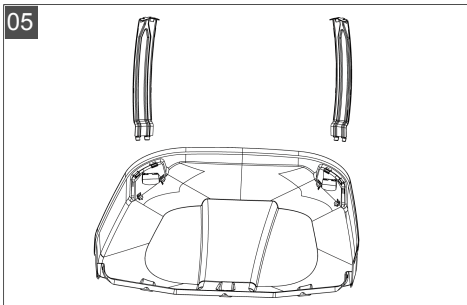
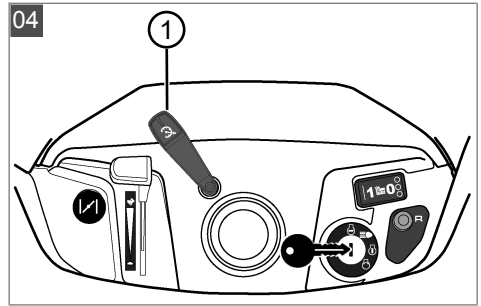
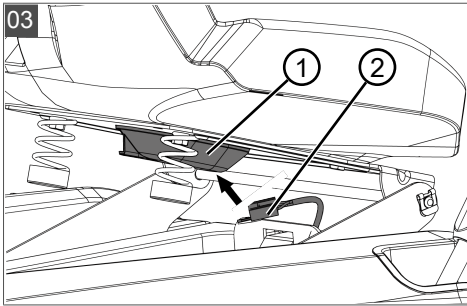
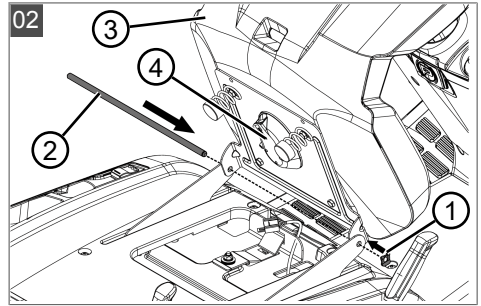
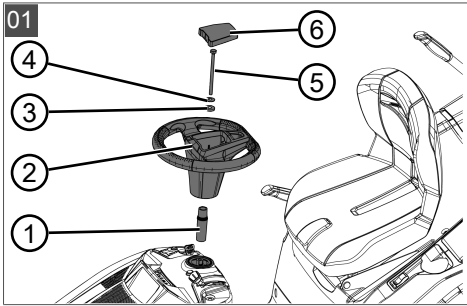

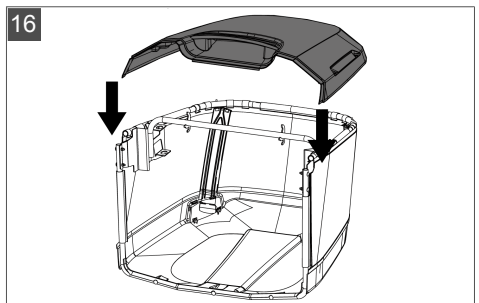
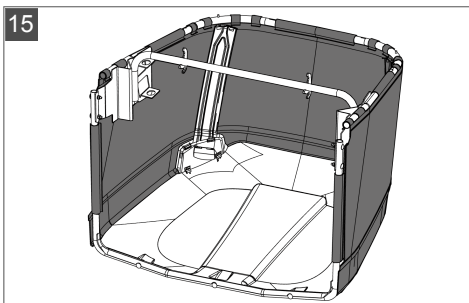
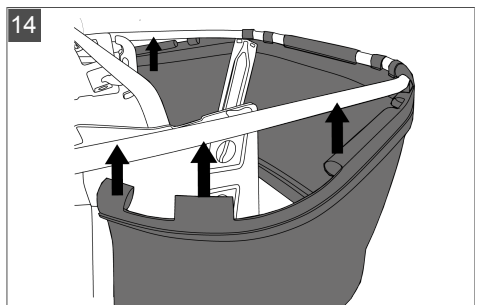
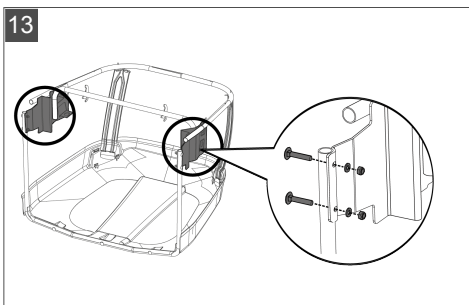
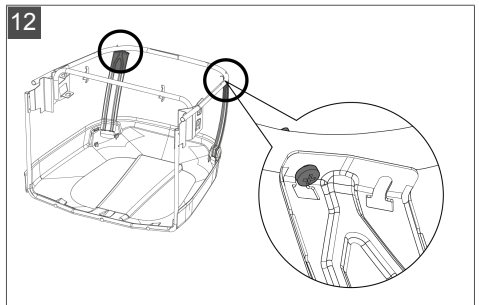
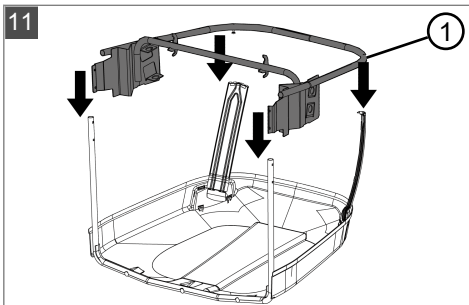
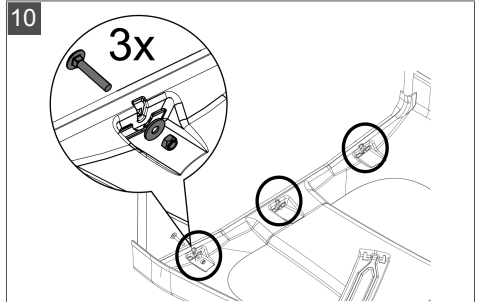
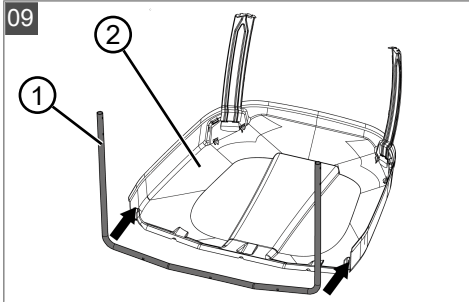

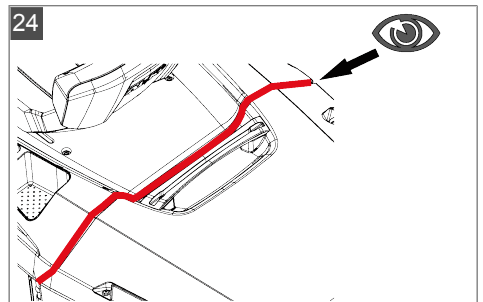
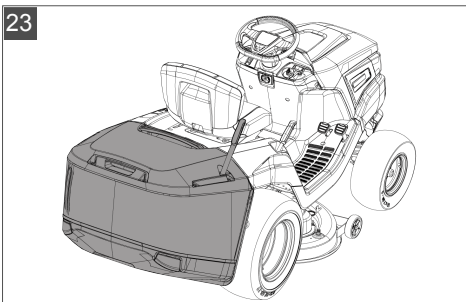
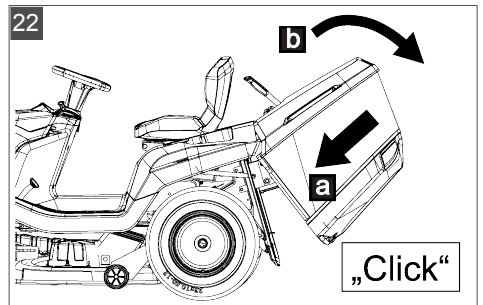
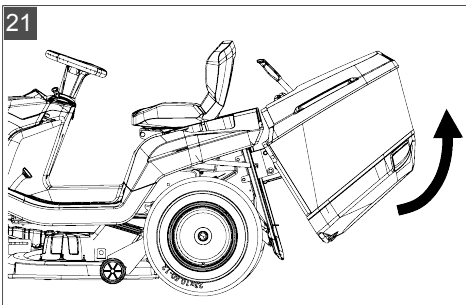
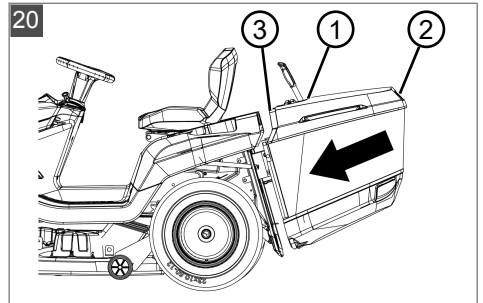
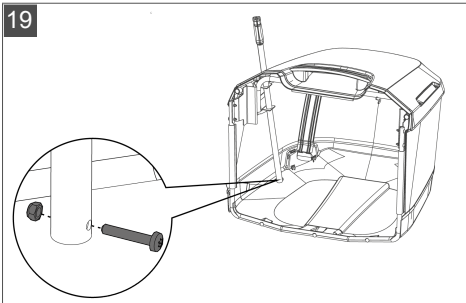
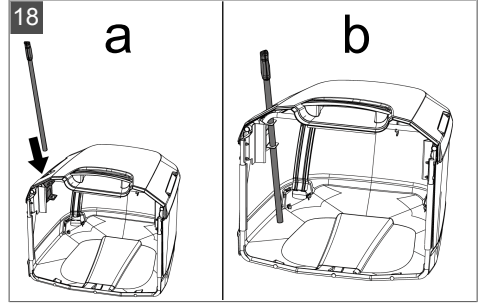
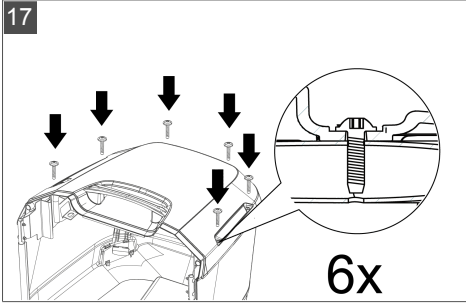

25

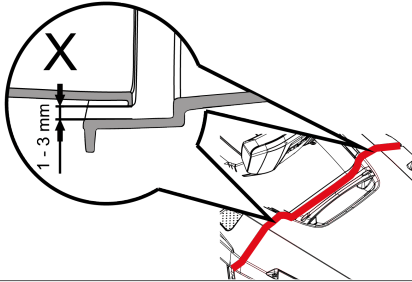

26

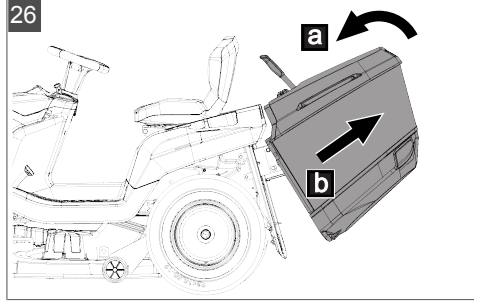

27

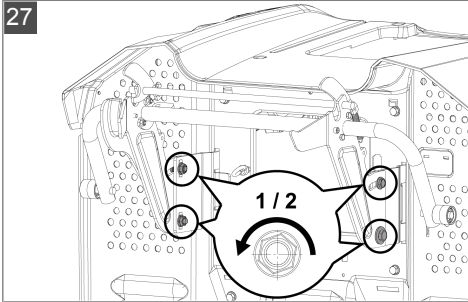

28

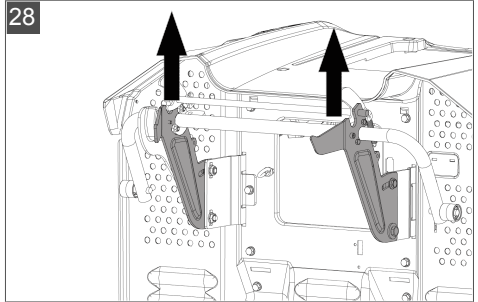

29

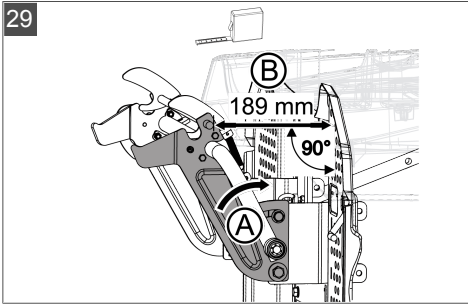

30

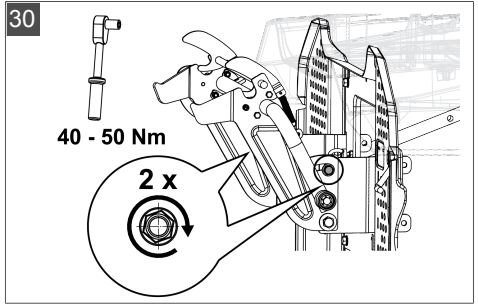

31

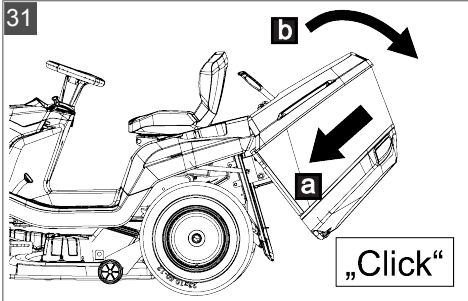

32

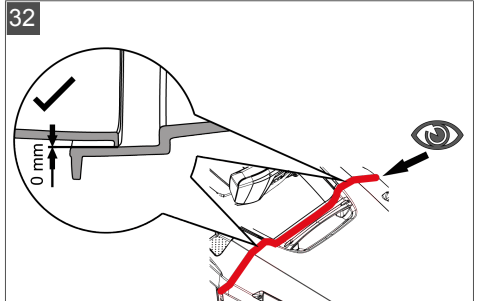

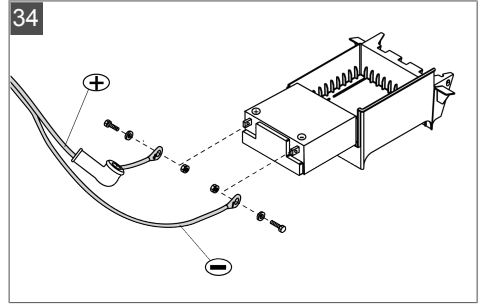
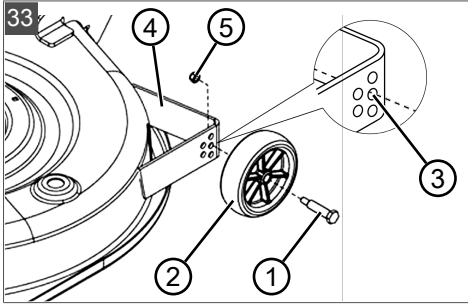

## PŘEKLAD ORIGINÁLNÍHO NÁVODU K MONTÁŽI

### Obsah



1	K tomuto montážnímu návodu.....	38
1.1	Symbole na titulní straně.....	38
1.2	Vysvětlení symbolů a signálních slov.....	38
2	Vybalení zahradního traktoru.....	38
3	Montáž zahradního traktoru.....	39
3.1	Montáž volantu.....	39
3.2	Montáž sedačky řidiče.....	39
3.3	Montáž ovládací páky tempomatu.....	39
3.4	Montáž sběrného koše na trávu.....	39
3.5	Nastavení držáku koše.....	39
3.6	Montáž podpěrných kol na žací lištu.....	39
3.7	Zavěšení sběrného koše na trávu.....	40
3.8	Připojení startovací baterie.....	40

### 1 K TOMUTO MONTÁŽNÍMU NÁVODU

- U německé verze se jedná o originální montážní návod. Všechny ostatní jazykové verze jsou překlady originálního montážního návodu.
- Při provozování zahradního traktoru dodržujte provozní návod zahradního traktoru.
- Montážní návod uchovávejte pro svou potřebu a předějte jej také následujícímu uživateli.
- Přečtěte a dodržujte bezpečnostní pokyny a varování uvedená v tomto montážním návodu.
- Zahradní traktory se dodávají v různých variantách vybavení. Všimněte si prosím, že se obrázky mohou nepatrně lišit od originálu. Pokud byste měli potíže s porozuměním popisům, obraťte se prosím na odbornou dílnu nebo na výrobce.

#### 1.1 Symboly na titulní straně

Symbol	Význam
	Před montáží zahradního traktoru si pečlivě přečtěte tento montážní návod a všechny montážní práce provádějte svědomitě. V případě dotazů nebo pochybností o montáži se zeptejte specializovaného prodejce nebo výrobce.

Symbol	Význam
	Montážní návod
	Benzinový stroj neprovozujte v blízkosti otevřených plamenů nebo zdrojů tepla.

#### 1.2 Vysvětlení symbolů a signálních slov

**⚠ NEBEZPEČÍ!** Označuje bezprostředně hrožící nebezpečnou situaci, která – pokud se jí nevyhnete – má za následek smrt nebo vážné zranění.

**⚠ VÝSTRAHA!** Označuje možnou nebezpečnou situaci, která – pokud se jí nevyhnete – může mít za následek smrt nebo vážné zranění.

**⚠ OPATRNĚ!** Označuje možnou nebezpečnou situaci, která by mohla mít za následek menší nebo středně těžké zranění, pokud se jí nevyhnete.

**⚠ POZOR!** Označuje situaci, která by mohla mít za následek věcné škody, pokud se jí nevyhnete.

**ℹ UPOZORNĚNÍ** Speciální pokyny pro lepší srozumitelnost a manipulaci.

### 2 VYBALENÍ ZAHRADNÍHO TRAKTORU

Zahradní traktor se dodává na pevné dřevěné paletě.

K vybalení traktoru postavte paletu na vodorovný podklad.

1. Odstraňte části příbalu a balicí materiály.
2. Sejměte dřevěný třmen a přední hranol (pouze v případě pneumatik 20").
3. Odstraňte oba dřevěné špalky.
4. Odstraňte hřebíky a šrouby ze dřeva nebo je ohněte kladivem tak, aby se nemohly poškodit pneumatiky.
5. Posuňte traktor dopředu z palety.
6. Traktor zajistěte proti popojetí (např. podkládacími klíny).

## 3 MONTÁŽ ZAHRADNÍHO TRAKTORU

**⚠ VÝSTRAHA! Nebezpečí v důsledku neúplné montáže!** Zahradní traktor se nesmí provozovat, pokud není kompletně smontovaný! Proveďte všechny montážní práce popsané v montážním návodu. V případě pochybností se před uvedením do provozu zeptejte odborníka, zda byla montáž provedena správně! Vyzkoušejte všechna bezpečnostní a ochranná zařízení, zda jsou k dispozici a jsou funkční.

Dříve než se zahradní traktor bude moci uvést do provozu podle popisu v provozním návodu, musí se úspěšně provést následující montážní práce.

### 3.1 Montáž volantu

1. Přední kola natočte přímo do směru jízdy.
2. Na sloupek řízení nasadte upínací pouzdro (01/1).
3. Na upínací pouzdro nasadte volant (01/2).  
**Upozornění:** *Pozor na polohu, paprsek volantu má mířit k řidiči.*
4. Nasadte kroužek (01/3) a talířovou pružinu (01/4).
5. Volant (01/2) upevněte šroubem s šestihranou hlavou (01/5).  
**Upozornění:** *Respektujte utahovací moment 35 Nm +5 Nm. Použijte momentový klíč.*
6. Nasadte kryt (01/6).

### 3.2 Montáž sedačky řidiče

1. Sejměte pojistku osy (02/1) sedačky (02/3).
2. Vytáhněte osu (02/2).
3. Sedačku (02/3) navlečte na osu a opět namontujte pojistku osy (02/1).
4. Připojte kontaktní spínač (03/1) sedačky.
5. Kabel (03/2) kontaktního spínače (03/1) upevněte vázacími pásky k patce (02/4).

### 3.3 Montáž ovládací páky tempomatu

1. Ovládací páku tempomatu (04/1) namontujte pomocí šroubu s vnitřním šestihranem M5 x 20 a podložky.

### 3.4 Montáž sběrného koše na trávu

**ⓘ UPOZORNĚNÍ** Pro montáž použijte akumulátorový šroubovák s nástavcem Torx TX30.

1. Do spodní části sběrného koše na trávu zasuňte na obou stranách opěrný plech (05).
2. Zasuňte vodorovně a otočte nahoru (06, 07 a 08).

3. Přední opěrný sloupek (09/1) zaklesněte do dolní části sběrného koše (09/2) a zvenku přišroubujte vratovými šrouby M6x35, podložkami a samojistícími maticemi (10).
4. Horní díl rámu (11/1) pevně přišroubujte na opěrný sloupek vratovými šrouby M6x35, podložkami a pojistnými maticemi.
5. Horní díl spojte s opěrnými plechy a sešroubujte šrouby 2x Torx Tx30 a čtyřmi vratovými šrouby (12 a 13).
6. Látku sběrného koše upněte do horního dílu (14).
7. Nasadte víko koše a sešroubujte je s rámem koše (16 a 17).  
**Upozornění:** *Šroub s čochkovou hlavou (Torx) M6x22.*
8. Ruční páku prostrčte košem (18), proti vytáhnutí pojistěte šroubem s čochkovou hlavou (torx) M6x35 a pojistnou maticí (19).

### 3.5 Nastavení držáku koše

**ⓘ UPOZORNĚNÍ** Po montáži sběrného koše musí vzdálenost mezi zahradním traktorem a sběrným košem činit 0 mm (23, 24)!

1. Vzdálenost mezi zahradním traktorem a sběrným košem změňte vlevo a vpravo (25).  
**Upozornění:** *Při vzdálenosti > 0 mm musíte přidržná ramena koše seřadit podle změřené vzdálenosti!*
2. Sejměte sběrný koš (26).
3. Povolte 4 šrouby s šestihranou hlavou na obou přídržných ramenech koše vždy o polovinu otáčky (27).
4. Podle změřené vzdálenosti nastavte přídržná ramena vlevo a vpravo směrem nahoru a opět utáhněte spodní šrouby s šestihranou hlavou na obou přídržných ramenech (28).
5. V úhlu 90° nastavte vzdálenost 189 mm od zadní stěny ke spojovací tyči přídržných ramen koše (29).
6. Horní šrouby s šestihranou hlavou přídržných ramen koše znovu utáhněte momentem 40–50 Nm (30).
7. Znovu zavěste sběrný koš (31).
8. Zkontrolujte vzdálenost mezi sběrným košem a traktorem. Případně upravte nastavení (32)!

### 3.6 Montáž podpěrných kol na žací lištu

Obě podpěrná kola se montují vlevo a vpravo na žací lištu.

1. Čep kola (33/1) prostrčte podpěrným kolem (33/2).
2. Čep kola včetně podpěrného kola prostrčte středovým otvorem (33/3) na nosníku (33/4).
3. Nasadte matici (33/5) na čep kola a pevně ji utáhněte.

### 3.7 Zavěšení sběrného koše na trávu

1. Uchopte sběrný koš jednou rukou za madlo (20/1) a druhou rukou za přídržovací otvor na zadní straně (20/2).
2. Položte sběrný koš na trávu symetricky na vedení (20/3).
3. Naklopte sběrný koš druhou rukou lehce dopředu (21) tak, aby přední část sběrného koše zaskočila.
4. Nyní pootočte sběrný koš opět směrem dolů (22).
5. Zkontrolujte správné uložení sběrného koše.

### 3.8 Připojení startovací baterie

Součástí dodávky zahradního traktoru je startovací baterie.

Startovací baterie se nachází pod krytem motoru.

Baterie je v zásadě nabitá z výrobního závodu.

**⚠ VÝSTRAHA! Nebezpečí při nesprávném zacházení se startovací baterií!** K zamezení nebezpečím, která by mohla vzniknout při nesprávném zacházení s baterií, respektujte následující body.

- Startovací baterie se nesmí pokládat do bezprostřední blízkosti otevřeného ohně, spalovat nebo pokládat na topení. Hrozí nebezpečí výbuchu.
- V zimním období uchovávejte startovací baterii v chladném, suchém prostředí (10–15 °C). Při skladování by se mělo zamezit teplotám pod bodem mrazu.
- Nenechávejte startovací baterii delší dobu nenabitou. Pokud se startovací baterie delší dobu nepoužívala, měla by se nabít vhodnou nabíječkou baterií.
- Startovací baterii neničte. Elektrolyt (kyselina sírová) způsobuje poleptání kůže a oblečení – okamžitě omýt velkým množstvím vody.
- Startovací baterii udržujte v čistotě. Otírejte ji jen suchou látkou. Nepoužívejte žádnou vodu, benzin, ředidla a podobně!
- Připojovací póly nezkratovat.

**⚠ OPATRNĚ! Nebezpečí zkratu!** Aby se zabránilo zkratu, odpojujte vždy nejdříve záporný kabel (-) baterie a jako poslední jej opět připojujte! Při práci s baterií vytáhněte vždy klíč ze zapalování!

1. Vytáhněte klíček ze zapalování.
2. Otevřete kryt motoru.
3. Kabel baterie propojte s připojovacími póly baterie (34).

**ⓘ UPOZORNĚNÍ** Pozor na polaritu:

- Červená svorka = kladný pól (+)
- Černá svorka = záporný pól (-)