

OPERATING INSTRUCTIONS

DOUBLE CHARGER

C200 Li

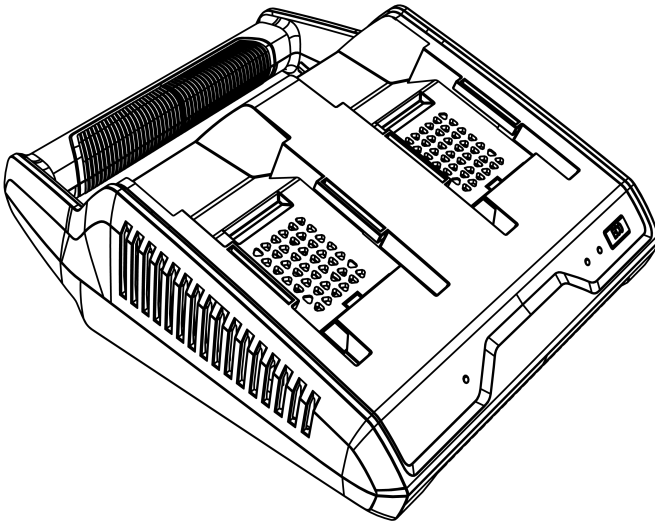

- DE
- GB
- NL
- FR
- ES
- IT
- SI
- HR
- RS
- PL
- CZ
- SK
- HU
- DK
- SE
- NO
- FI
- LT
- LV
- BG
- RU
- UA



Inhaltsverzeichnis

Deutsch	6
English	13
Nederlands	20
Français	27
Español	34
Italiano	42
Slovenščina	49
Hrvatski	56
Српски	63
Polski	71
Česky	79
Slovenská	86
Magyarul	93
Dansk	100
Svensk	107
Norsk	114
Suomi	121
Lietuvių	128
Latviešu	135
Български	142
Русский	150
Україна	159







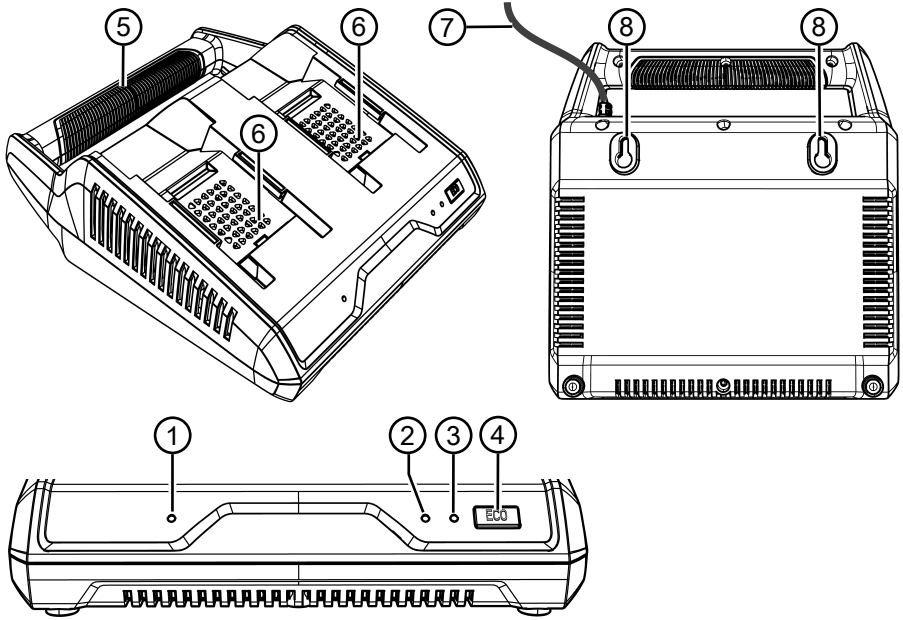

© 2023

AL-KO KOBER GROUP Kötz, Germany



This documentation or excerpts therefrom may not be reproduced or disclosed to third parties without the express permission of the AL-KO KOBER GROUP.







01



	C200 Li
	114018
	230 V 50 Hz
	40 V DC
	2 x 3 A Eco-Mode: 2 x 1,5 A
	ca. 1,25 kg
	 / II



	C200 Li
	x
	+5 °C – +40 °C

	B150 Li (B05-3640G)	B200 Li (B05-3650G)	B800 Li (B38-3680)
	113280	113524	114017
	36 V (40 V max.)	36 V (40 V max.)	36 V (40 V max.)
	4,0 Ah	5,0 Ah	8 Ah
	144 Wh	180 Wh	288 Wh
	ca. 90 min	ca. 120 min	ca. 180 min
	+5 °C – +40 °C	+5 °C – +40 °C	0 °C – +45 °C
	0 °C – +25 °C	0 °C – +25 °C	0 °C – +25 °C
	(180 x 105 x 80) mm	(180 x 105 x 80) mm	(177 x 100 x 78) mm
	1,4 kg	1,4 kg	1,73 kg
	-	-	x

PŘEKLAD ORIGINÁLNÍHO NÁVODU K POUŽITÍ**Obsah**

1	Bezpečnostní pokyny	79	■	Neprovozujte přístroj v prostředí s nebezpečným výbuchem a vzniku požáru.
2	K tomuto návodu k použití	80	■	Provozujte přístroj pouze ve vnitřních prostorech a nevystavujte jej mokru nebo vlhkosti.
2.1	Symboly na titulní straně	80	■	Nabíječku vždy pokládejte na dobře větraný a nehořlavý povrch, protože se při nabíjení zahřívá. Větrací otvory musí být stále volné, přístroj nezakrývejte.
2.2	Vysvětlení symbolů a signálních slov	80	■	Před připojením nabíječky se informujte, zda je k dispozici síťové napětí uvedené v technických údajích.
3	Popis výrobku	80	■	Síťový kabel používejte výhradně jen k připojení nabíječky. Nabíječku nenoste za síťový kabel a síťovou zástrčku nevytahujte ze zásuvky za síťový kabel.
3.1	Použití v souladu s určeným účelem	80	■	Chraňte síťový kabel před horkem, olejem a ostrými hranami, aby se nepoškodil.
3.2	Možné předvídatelné chybné použití	81	■	Nabíječku a akumulátor nepoužívejte znečištěné nebo mokré. Přístroj a akumulátor před použitím vyčistěte a vysušte.
3.3	Přehled výrobku	81	■	Nabitý a nepoužívaný akumulátor udržujte v dostatečné vzdálenosti od kovových předmětů, aby nedošlo ke zkratování kontaktů (např. kancelářské spony, mince, klíče, hřebíky, šrouby). Zkrat může způsobit popáleniny nebo požár.
4	Uvedení do provozu	81	■	Nabíječkou nabíjete pouze originální akumulátory AL-KO.
4.1	Instalace nabíječky	81	■	Nabíječku a akumulátor neotevírejte. To může způsobit úraz elektrickým proudem nebo zkrat.
4.2	Upevnění nabíječky na stěnu	81	■	V zájmu své bezpečnosti nechte přístroj opravovat pouze kvalifikovaným odborníkem a za použití originálních náhradních dílů.
5	Obsluha	81	■	Při nesprávném použití a poškození akumulátoru mohou unikat páry a elektrolyt. V tomto případě prostor pořádně vyvětrejte a v případě obtíží vyhledejte lékaře.
5.1	Nabití akumulátoru	81		Při styku s elektrolytem postiženou část důkladně omyjte a oči okamžitě důkladně vypláchněte. Poté vyhledejte lékaře.
5.2	Ukazatele stavu nabití	82	■	Tento přístroj může být používán dětmi od 8 let i osobami se sníženými fyzickými, smyslovými nebo duševními schopnostmi nebo bez zkušeností a s nedostatečnými znalostmi, jestliže jsou pod dohledem nebo byly poučeny ve věci bezpečného používání přístroje a porozuměly z toho vyplývajícím nebezpečím. Děti si s přístrojem nesmí hrát. Čištění a uži-
5.3	Aktivace pomalého nabíjení	82		
5.4	Rádiový modul WLAN a aplikace AL-KO inTOUCH	82		
5.5	Spojení dvojité nabíječky aplikací AL-KO InTOUCH	82		
5.6	Opětovné nastavení názvu WLAN a hesla	83		
6	Likvidace	83		
7	Pomoc při poruchách	84		
8	Zákaznický servis/servis	84		
9	Informace k prohlášení o shodě	85		
10	Záruka	85		

1 BEZPEČNOSTNÍ POKYNY

Tento odstavec obsahuje všechny základní bezpečnostní pokyny a varování, které je třeba dodržovat při použití nabíječky. Přečtěte si tyto pokyny!

- Přístroj používejte jen k určenému účelu, tzn. k nabíjení určeného akumulátoru.
- Před každým použitím zkontrolujte, zda celý přístroj a zejména síťový kabel a přihrádka na akumulátor nevykazují poškození. Používejte přístroj pouze v bezvadném stavu.



vatelskou údržbu nesmí děti provádět bez dozoru.

- Osoby s velmi silným a komplexním omezením nemohou vyhovovat požadavkům zde popsaných pokynů.
- Jestliže je síťový kabel poškozený, musí jej vyměnit výrobce, jeho zákaznický servis nebo podobně kvalifikovaná osoba, aby bylo zabráněno rizikům.
- Nepoužívané přístroje skladujte na suchém a uzavřeném místě. Neoprávněné osoby a děti nesmí mít k přístroji přístup.

2 K TOMUTO NÁVODU K POUŽITÍ

- U německé verze se jedná o originální návod k použití. Všechny ostatní jazykové verze jsou překlady originálního návodu k použití.
- Uchovávejte tento návod vždy tak, abyste si ho mohli přečíst, když budete potřebovat informace o stroji.
- Předávejte dalším osobám pouze výrobek s tímto návodem k použití.
- Přečtěte a dodržujte bezpečnostní pokyny a varování uvedená v tomto návodu.

2.1 Symboly na titulní straně

Symbol	Význam
	Před uvedením do provozu si bezpodmínečně pečlivě přečtěte tento návod k použití. To je předpokladem bezpečné práce a bezproblémové manipulace.
	Návod k použití
	Síťový kabel nepoškozujte ani nepřetěňte, předejdete tak úrazu elektrickým proudem!

2.2 Vysvětlení symbolů a signálních slov

⚠ NEBEZPEČÍ! Označuje bezprostředně hrozící nebezpečnou situaci, která – pokud se jí nevyhnete – má za následek smrt nebo vážné zranění.

⚠ VÝSTRAHA! Označuje možnou nebezpečnou situaci, která – pokud se jí nevyhnete – může mít za následek smrt nebo vážné zranění.

⚠ OPATRNĚ! Označuje možnou nebezpečnou situaci, která by mohla mít za následek menší nebo středně těžké zranění, pokud se jí nevyhnete.

⚠ POZOR! Označuje situaci, která by mohla mít za následek věcné škody, pokud se jí nevyhnete.

ℹ UPOZORNĚNÍ Speciální pokyny pro lepší srozumitelnost a manipulaci.

3 POPIS VÝROBKU

Dvojitá nabíječka C200 Li je určena pouze k nabíjení zde uvedených akumulátorů:

Označení	Č. výrobku
B150 Li	113280
B200 Li	113524
B800 Li	114017

Po vložení akumulátoru nabíječka automaticky rozpozná stav nabití akumulátoru. Poté se spustí nabíjení. Ukončí se automaticky po úplném nabití akumulátoru.

Akumulátor je možné skladovat v jakémkoli stavu nabití. Při přerušení nabíjení nedojde k poškození akumulátoru.

3.1 Použití v souladu s určeným účelem

Ostatní akumulátory, sady akumulátorů nebo nedobíjecí baterie nesmí být nabíjeny touto nabíječkou.

Jiné než v tomto dokumentu uvedené použití nebo použití nad možnosti výrobku je považováno za použití v rozporu se stanoveným účelem.

⚠ VÝSTRAHA! Nebezpečí požáru a úrazu elektrickým proudem! Osoby mohou být usmrčeny nebo těžce zraněny, jestliže nabíječka způsobí následkem zkratu požár, protože byla vystavena vlhkostí a moku.

- Provozujte pouze uvnitř budov a nevystavujte dešti nebo vlhkosti.

⚠ VÝSTRAHA! Nebezpečí výbuchu nebo roztržení baterií, které nejsou nabíjecí! Podle konstrukce mohou baterie, které nejsou nabíjecí, při nabíjení vybuchnout nebo se roztrhnout. Unikající elektrolyt přitom může způsobit vážné popáleniny kůže a vniknout do očí.

- Nepoužívejte nedobíjecí baterie.
- Pokud jste přišli do kontaktu s elektrolytem, omyjte toto místo velkým množstvím vody a mýdla. Pokud se dostane kapalina elektrolytu do očí, ihned vypláchněte oči velkým množstvím vody a vyhledejte lékaře.

3.2 Možné předvídatelné chybné použití

⚠ NEBEZPEČÍ! Nebezpečí výbuchu a požáru! Osoby budou usmrceny nebo těžce zraněny, jestliže přístroj vyvolá výbuch, protože byl provozován v prostředí s nebezpečím výbuchu.

- Neprovozujte přístroj v prostředí s nebezpečím výbuchu a vzniku požáru.

3.3 Přehled výrobku

Č.	Součást
1	LED pro zobrazení provozních stavů (levá přihrádka na akumulátor)
2	LED pro zobrazení provozních stavů (pravá přihrádka na akumulátor)
3	LED provozního stavu bezdrátové sítě LAN
4	Tlačítko ECO pro pomalé nabíjení
5	Rukojeť
6	Levá a pravá přihrádka na akumulátor
7	Síťový kabel se síťovou zástrčkou
8	Závěsné otvory pro upevnění na stěnu (vzdálenost: 132 mm)

4 UVEDENÍ DO PROVOZU

POZOR! Nebezpečí věcného poškození kvůli nesprávnému síťovému napětí! Nesprávné síťové napětí může vést k poškození nabíječky a akumulátoru.

- Před připojením nabíječky se ujistěte, zda je k dispozici síťové napětí uvedené v technických údajích.

4.1 Instalace nabíječky

POZOR! Nebezpečí věcného poškození přehřátím! Nedostatečné větrání nabíječky během nabíjení může způsobit poškození nabíječky a akumulátoru.

- Nabíječku vždy umísťujte na dobře větraný a nehořlavý podklad.
- Větrací otvory udržujte volné a výrobek nezakrývejte.

1. Nabíječku vyjměte z obalu.
2. Umístěte nabíječku na nehořlavý rovný povrch s dostatkem okolního prostoru.
3. Zapojte síťovou zástrčku. Nabíječka je připravena k provozu.

4.2 Upevnění nabíječky na stěnu

Nabíječka má na spodní straně dva závěsné otvory (01/7) ve vzdálenosti 132 mm. Nabíječka tak může být upevněna na svislou plochu, např. na stěnu nebo desku.

1. Dva šrouby s půlkulovou hlavou zašroubujte tak daleko, aby hlavy šroubů vyčnívaly asi 2 až 3 mm z povrchu.
2. Nabíječku zavěste na hlavy šroubů.
3. Zkontrolujte, zda je nabíječka pevně zavěšená. Pokud ne, nabíječku zase sejměte a šrouby o něco více zašroubujte do plochy.

5 OBSLUHA

5.1 Nabíjení akumulátoru

Nabíječkou můžete volitelně nabíjet jeden nebo dva akumulátory současně.

i UPOZORNĚNÍ Před prvním použitím akumulátor úplně nabijte. Akumulátor je možné skladovat v jakémkoli stavu nabití. Přerušené nabíjení akumulátor nepoškozuje.

⚠ OPATRNĚ! Nebezpečí požáru při nabíjení! Kvůli zahřívání nabíječky hrozí nebezpečí požáru, jestliže je postavena na hořlavý podklad a není dostatečně odvětrávána.

- Provozujte nabíječku vždy na nehořlavém povrchu, popř. v nehořlavém prostředí.
- Je-li k dispozici: Větrací otvory udržujte volné.

1. Síťovou zástrčku nabíječky zasuňte do zásuvky.
2. Akumulátor zasuňte do levé nebo pravé přihrádky na akumulátor.

Nabíjení začíná a bliká LED pro vybranou příhrádku na akumulátor.

3. Sledujte LED příhrádky na akumulátor. Jestliže nepřetržitě svítí LED, je proces nabíjení ukončen. Doba nabíjení pro akumulátor: viz technické údaje.
4. Síťovou zástrčku vytáhněte ze zásuvky.
5. Stiskněte a držte stisknuté odblokovací tlačítko na akumulátoru.
6. Vyjměte akumulátor z nabíječky.

5.2 Ukazatele stavu nabití

Akumulátor signalizuje stav nabití pomocí LED (01/1, 01/2).

Sym-bol	LED
	LED (01/1, 01/2) svítí zeleně: Akumulátor je plně nabitý.
	LED (01/1, 01/2) bliká zeleně: Akumulátor se nabíjí.
	LED (01/1, 01/2) svítí červeně: V nabíječce není žádný akumulátor.
	LED (01/1, 01/2) bliká červeně: Akumulátor je příliš horký, a proto se nebude nabíjet.

Aplikace AL-KO inTOUCH umožňuje komfortní zobrazení stavu nabití (viz *Kapitola 5.4 "Rádiový modul WLAN a aplikace AL-KO inTOUCH", strana 82*).

UPOZORNĚNÍ Teplotní rozmezí pro nabíjení a dobu nabíjení až k plnému nabití: viz technické údaje. Pokud se i přes plné nabití provozní doba akumulátoru podstatně zkracuje, je akumulátor opotřebovaný a je třeba ho vyměnit za nový originální akumulátor.

5.3 Aktivace pomalého nabíjení

1. K aktivaci pomalého nabíjení stiskněte tlačítko ECO asi na 1 sekundu.
 - Tlačítko ECO (01/4) svítí nepřetržitě zeleně.
 - Rychlost nabíjení se sníží z 3 A na 1,5 A.

5.4 Rádiový modul WLAN a aplikace AL-KO inTOUCH

Nabíječka je vybavena rádiovým modulem WLAN. Ten umožňuje komfortní kontrolu pomocí

aplikace v mobilním zařízení (smartphone, tablet).

Nabíječka pošle důležité informace k provozním stavům, např. akumulátor nabitý z 80 %, akumulátor nabitý ze 100 %, akumulátor nabitý za 10 min. Pokud jsou současně nabíjeny dva akumulátory, může mít každý akumulátor jiný stav nabití.

UPOZORNĚNÍ Pro využívání aplikace v mobilním zařízení je zapotřebí internetové připojení.

Aplikace AL-KO inTOUCH je k dostání pro zařízení se systémem Android v Google Play Store a pro zařízení se systémem iOS v Apple App Store:



Po instalaci aplikace se musíte nejdříve přihlásit nebo registrovat. Poté postupujte „krok za krokem“ podle návodu.

Aplikace nabízí různé funkce jako např.

- příjem oznámení o stavu nabití,
- nastavení horní meze maximálně 60 % nabíjecí kapacity pro optimální skladování akumulátoru, např. přes zimu,
- registrace výrobku.

UPOZORNĚNÍ Aktualizace aplikace AL-KO inTOUCH se provádějí automaticky prostřednictvím internetu (FOTA: Firmwareupdate Over The Air).

5.5 Spojení dvojitě nabíječky aplikací AL-KO inTOUCH

UPOZORNĚNÍ Upozornění k WLAN.

- Abyste mohli použít aplikaci AL-KO inTOUCH, musí se dvojitě nabíječka nacházet v dosahu vaší sítě WLAN 2,4 GHz.
- Připravte si název a heslo své sítě WLAN.

1. Připravte si smartphone:
 - Nainstalujte aplikaci „AL-KO inTOUCH Smart Garden“.
 - Spusťte aplikaci.
2. V průvodci nastavením aplikace:
 - Klepnutím na symbol „+“ přidejte nové zařízení.
 - Naskenujte typový štítek akumulátoru.
 - Potvrďte nalezené zařízení nebo přiřadte údaje o zařízení ručně.
 - Spusťte „Nastavit Smart-Connect“.

3. Opětovně nastavte název WLAN a heslo, jestliže se nacházíte v nové síti WLAN (viz *Kapitola 5.6 "Opětovně nastavení názvu WLAN a hesla", strana 83*).
4. Asi na 3 sekundy stiskněte tlačítko ECO.
 - LED (01/3) pulzuje: Průvodce nastavením spuštěný, čeká na spojení.
5. V průvodci nastavením aplikace:
 - Pokud bylo vyhledávání zařízení Bluetooth úspěšné: Ze seznamu vyberte „Nabíječka AL-KO“.
 - Změňte název dvojité nabíječky (volitelně).
 - Zadejte název a heslo své sítě WLAN.
 - LED bliká modře: Proces spojování spuštěn.
 - LED svítí modře: Dvojitá nabíječka je spojena prostřednictvím AL-KO Smart Cloud.

5.6 Opětovně nastavení názvu WLAN a hesla

1. Minimálně na 10 sekund stiskněte tlačítko ECO.
 - LED (01/3) pulzuje modře: Proces opětovného nastavení byl ukončen.

6 LIKVIDACE

Pokyny k zákonu o elektrických a elektronických zařízeních

 ■ Elektrická a elektronická zařízení nepatří do domácího odpadu, ale odvázejí se k roztřídění, příp. k ekologické likvidaci!

- Staré baterie nebo akumulátory, které nejsou zabudovány do zařízení pevně, je nezbytné před odevzdáním vyjmout! Jejich likvidace se řídí zákonem o bateriích.
- Vlastník, příp. uživatel elektrických a elektronických zařízení mají zákonnou povinnost je po použití vrátit.
- Koncový uživatel je zodpovědný za smazání svých osobních údajů ze starého zařízení určeného k likvidaci!

Symbol přeškrtnutého kontejneru na odpady znamená, že se elektrická a elektronická zařízení nesmí likvidovat prostřednictvím komunálního odpadu.

Elektrická a elektronická zařízení lze bezplatně odevzdat na následujících místech:

- Veřejnoprávní sběrné nebo likvidační stanice (např. komunální sběrné dvory)
- Prodejny elektrospotřebičů (kamenné a online), pokud má obchodník povinnost zpětného odběru, anebo ho nabízí dobrovolně.

Tato prohlášení platí pouze pro zařízení, které jsou instalovány a prodávány v zemích Evropské unie a podléhají Evropské směrnici 2012/19/EU. V zemích mimo Evropskou unii mohou platit odlišná ustanovení o likvidaci elektrických a elektronických zařízení.

Pokyny k zákonu o likvidaci baterií (BattG)



- Staré baterie a akumulátory nepatří do domácího odpadu, ale odvázejí se k roztřídění, příp. k ekologické likvidaci!
- Kvůli bezpečnému vyjmutí baterií nebo akumulátorů z elektropřístroje a pro informace o jeho typu, resp. o chemickém systému dbejte na následující údaje v návodu na použití, příp. montážním návodu.
- Vlastník, příp. uživatel baterií nebo akumulátorů mají zákonnou povinnost je po použití vrátit. Odevzdávání se omezuje na běžné množství v domácnosti.

Staré baterie mohou obsahovat škodliviny nebo těžké kovy, které mohou poškozovat životní prostředí a zdraví. Zuzitkování starých baterií a využití v nich obsažených zdrojů přispívá k ochraně obou těchto důležitých statků.

Symbol přeškrtnutého kontejneru na odpady znamená, že se baterie a akumulátory nesmí likvidovat prostřednictvím komunálního odpadu.

Pokud se pod odpadkovým kontejnerem nacházejí nadto znaky Hg, Cd nebo Pb, označuje se tím následující:

- Hg: Baterie obsahuje víc než 0,0005 % rtuti
- Cd: Baterie obsahuje víc než 0,002 % kadmia
- Pb: Baterie obsahuje víc než 0,004 % olova

Baterie a akumulátory lze bezplatně odevzdat na následujících místech:

- Veřejnoprávní sběrné nebo likvidační stanice (např. komunální sběrné dvory)
- Prodejní místa baterií a akumulátorů
- Ve sběrných zařízeních společného systému odběru použitých baterií a nepotřebných zařízení

- Ve sběrných zařízeních výrobce (pokud je členem společného systému zpětného odběru)

Tato prohlášení platí pouze pro baterie a akumulátory, které se prodávají v zemích Evropské unie

7 POMOC PŘI PORUCHÁCH

UPOZORNĚNÍ V návodu k použití akumulátoru je popsáno stanovení stavu nabití.

Vzniklá chyba	Zobrazení	Možná příčina	Řešení
Akumulátor se nenabíjí.	LED na nabíječce pro levou nebo pravou přihrádku na akumulátor svítí nepřetržitě červeně.	Životnost akumulátoru skončila.	Vyměňte akumulátor. Používejte pouze originální příslušenství výrobce.
		Akumulátor není zcela zasunut do nabíječky.	Akumulátor zcela zasuněte do nabíječky.
		Zástrčkové kontakty akumulátoru nebo nabíječky znečištěny.	Vytáhněte síťovou zástrčku z elektrické zásuvky a očistěte zástrčkové kontakty suchým hadříkem. Pokud závada stále přetrvává, obraťte se na servisní středisko výrobce.
		Akumulátor nebo nabíječka vykazují vadu.	Akumulátor nebo nabíječku vyměňte. Používejte pouze originální příslušenství výrobce.
	LED na nabíječce pro levou nebo pravou přihrádku na akumulátor bliká červeně.	Akumulátor nebo nabíječka jsou příliš horké.	Vytáhněte síťovou zástrčku z elektrické zásuvky a nechte akumulátor a nabíječku zchladit. Větrací otvory nabíječky udržujte volné.
	LED síťového napětí na nabíječce není aktivní.	Síťové napětí není k dispozici.	Zapojte síťovou zástrčku, popř. zkontrolujte, zda je k dispozici síťové napětí.
Akumulátor byl vyjmut z nabíječky a není nabit.	U akumulátoru na ukazateli stavu nabití: Svítí červená LED.	Vadný akumulátor.	Vyměňte akumulátor. Používejte pouze originální příslušenství výrobce.

8 ZÁKAZNICKÝ SERVIS/SERVIS

Máte-li nějaké dotazy k záruce, opravě nebo náhradním dílům, obraťte se prosím na nejbližší

a podléhají evropské právní směrnici 2006/66/ES. V zemích mimo Evropskou unii mohou platit odlišná ustanovení o likvidaci baterií a akumulátorů.

UPOZORNĚNÍ V případě poruch, které nejsou v této tabulce uvedené nebo které nemůžete sami odstranit, se obraťte na náš zákaznický servis.

servis AL-KO. Najdete je na internetu na následující adrese:

www.alko-garden.com/service-contacts

Další informace k náhradním dílům najdete na:
www.alko-garden.com/spareparts

9 INFORMACE K PROHLÁŠENÍ O SHODĚ

Tímto na vlastní odpovědnost prohlašujeme, že tento výrobek v provedení, které uvádíme na trh,

odpovídá požadavkům harmonizovaných směrnic EU, bezpečnostním standardům EU, a standardům specifickým pro daný výrobek. Prohlášení o shodě je součástí návodu k použití a je přiloženo ke stroji.

10 ZÁRUKA

Případné vady na materiálu či výrobní závady na výrobku odstraníme během zákonné lhůty pro reklamaci nedostatků, a to dle našeho uvážení buď opravou, nebo dodáním náhradního výrobku. Lhůta pro reklamaci nedostatků se řídí právními ustanoveními země, ve které byl výrobek zakoupen.

Naše záruka platí jen v následujících případech: Záruka zaniká v následujících případech:

- Dodržujte tento návod k obsluze
- Svévolné pokusy o opravu
- Řádné zacházení
- Svévolné technické změny
- Použití originálních náhradních dílů
- Používání v rozporu s určeným účelem

Ze záruky jsou vyloučeny:

- Škody na laku, které jsou způsobeny normálním opotřebením.
- Opotřebované díly, které jsou na kartě náhradních dílů xxxxxx (x) označeny rámečkem.

Záruční doba začíná dnem nákupu prvním koncovým uživatelem. Rozhodující je datum na nákupním dokladu. S tímto záručním listem a originálem nákupního dokladu se obraťte na svého prodejce nebo nejbližší autorizovaný servis pro zákazníky. Zákonné nároky kupujícího na reklamaci nedostatků vůči prodávajícímu zůstávají tímto prohlášením nedotčeny.