

2	6	4	1
CE	Type: --- ---	Art.N: --- s/n	LWA dB
3	7	5	
IMPORTER FOR UK			UK CA
			2

2

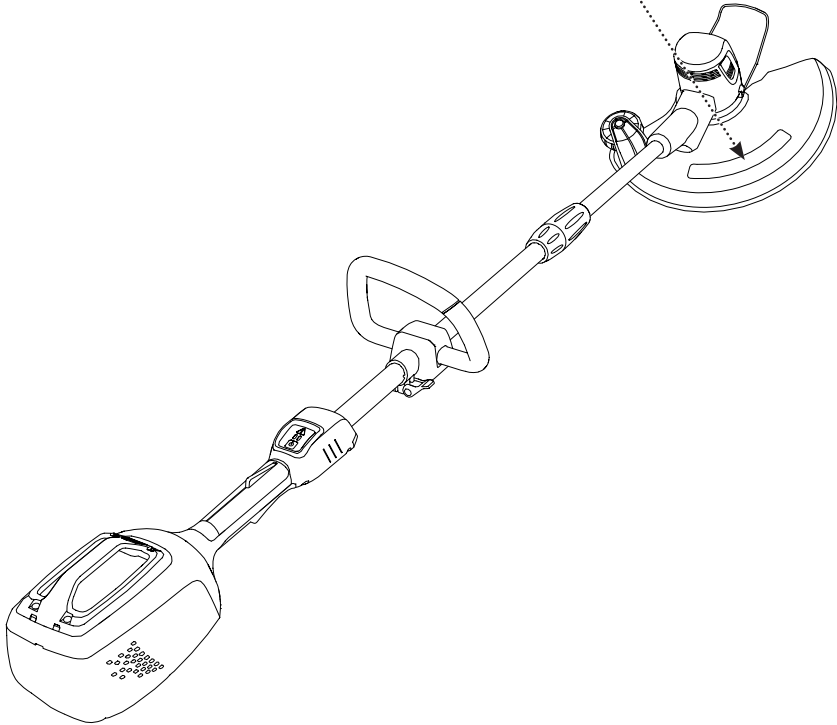

3

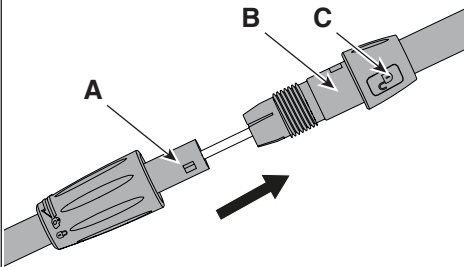

4

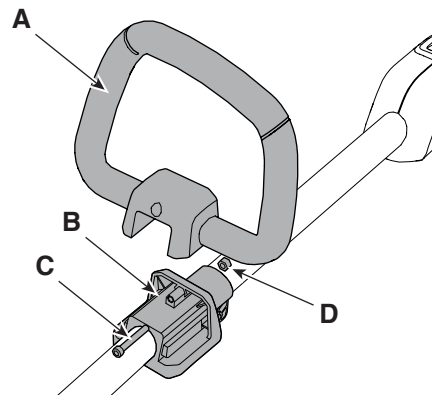

5

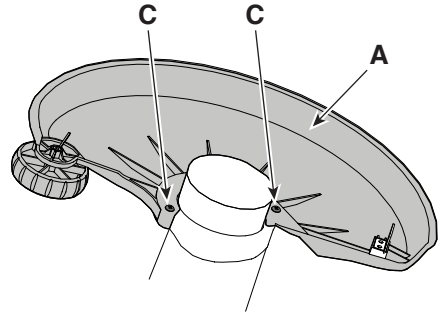
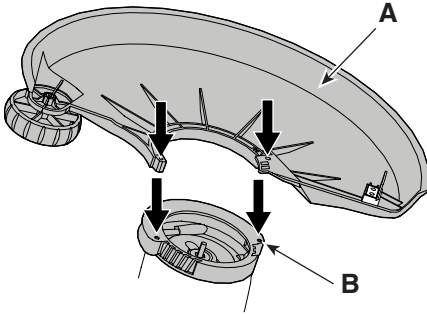

6

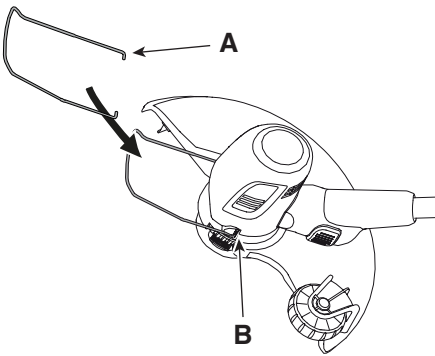

7

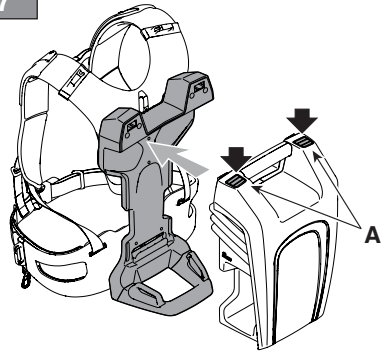

8

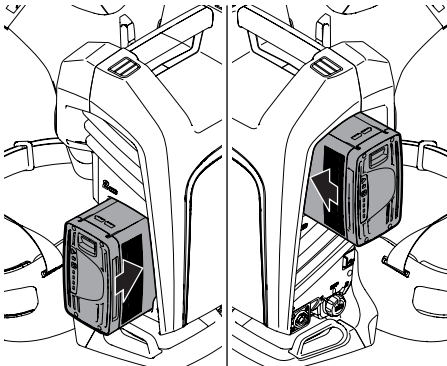

9

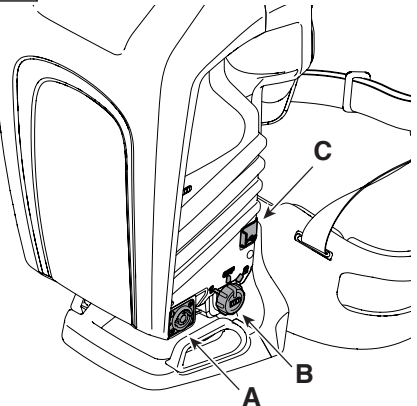

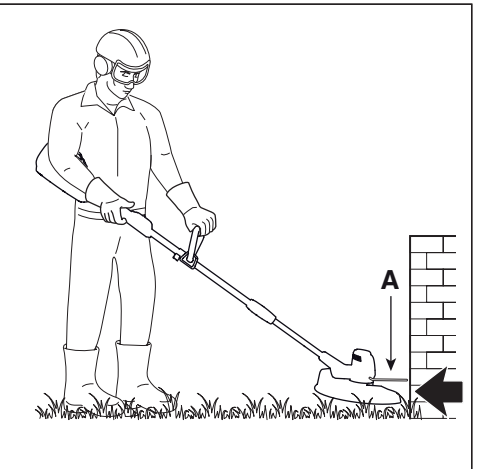
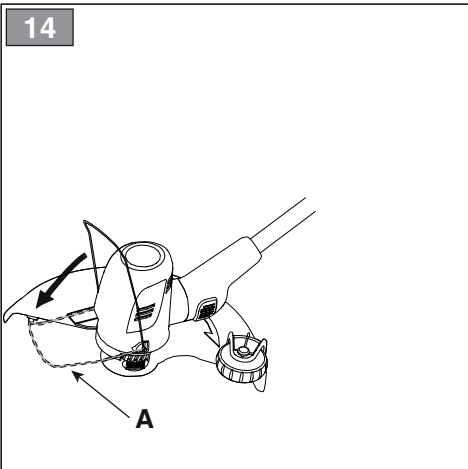
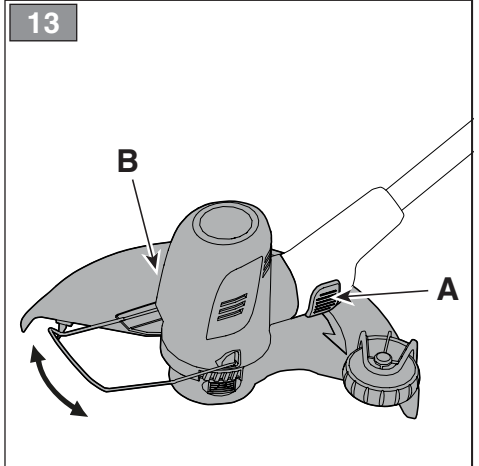
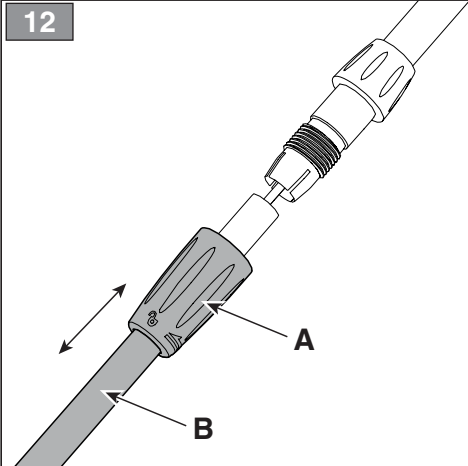
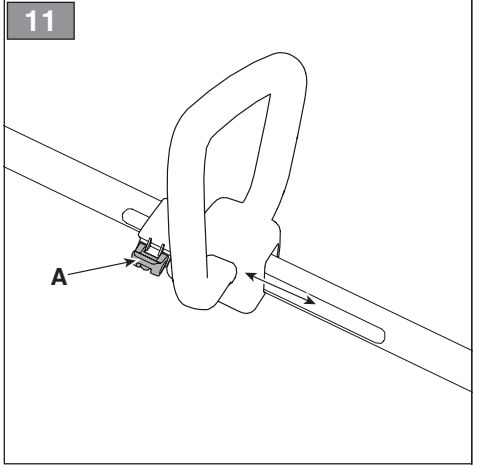
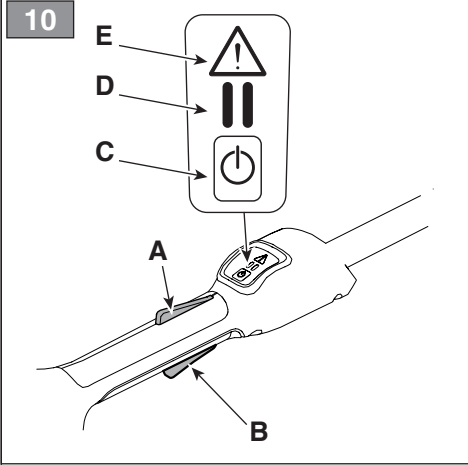

15

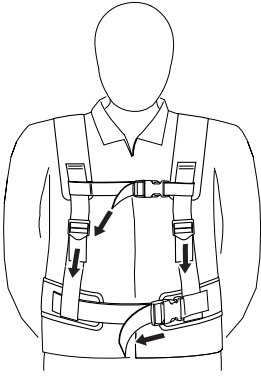

16

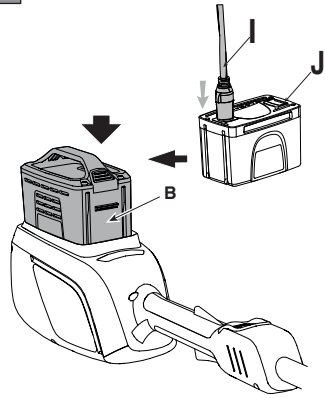

17

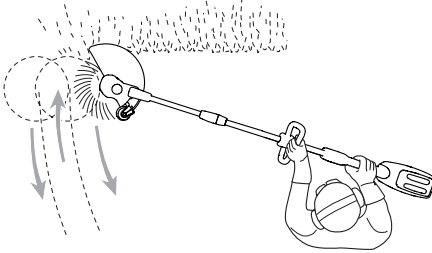

18

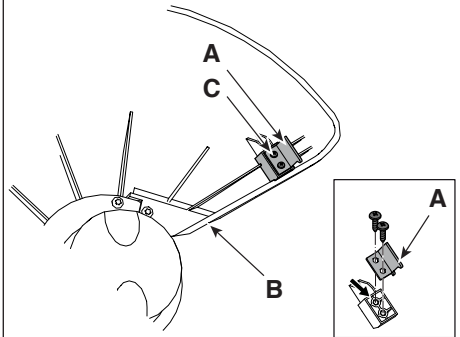

19

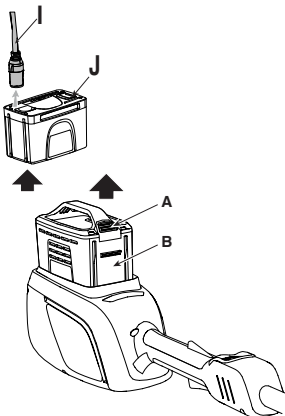

20

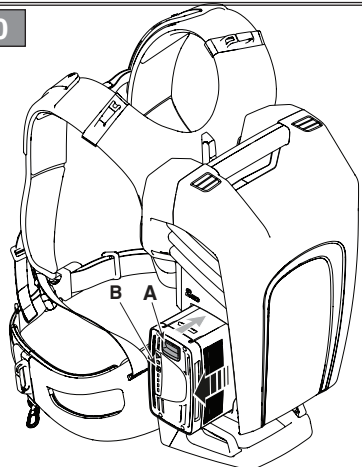

21

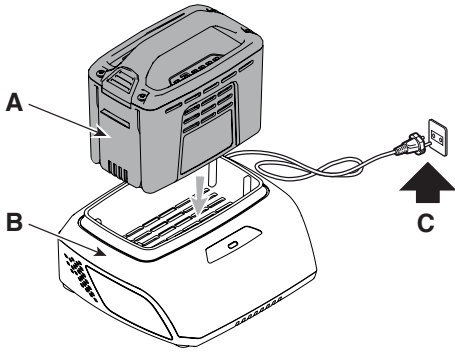

22

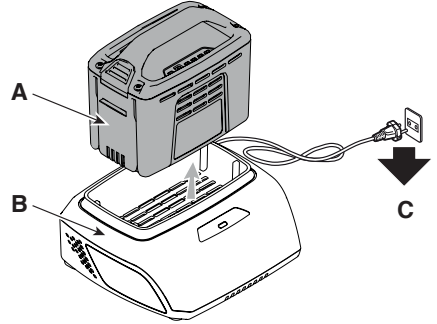

23

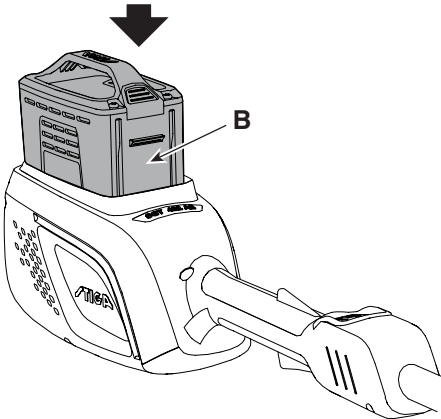

24

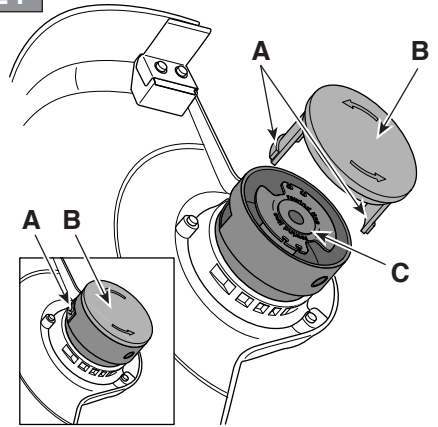

25

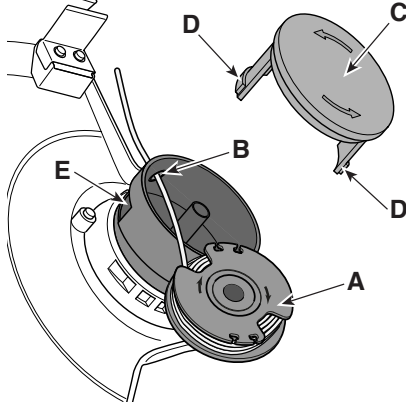

26

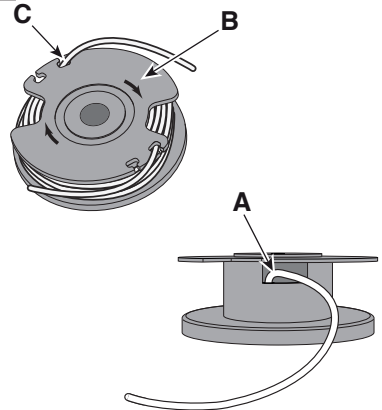

27

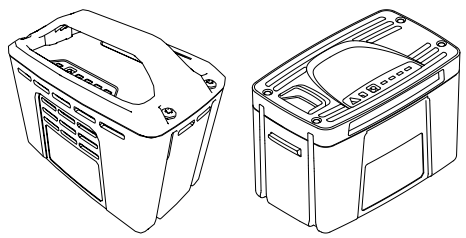

28

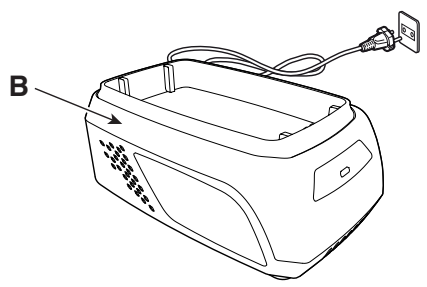
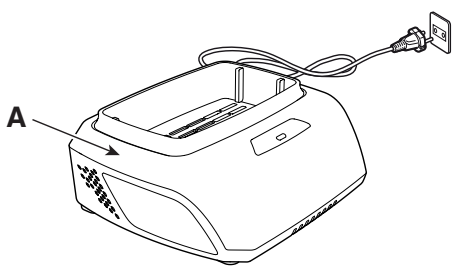

[1]	DATI TECNICI		LT 500 Li 48
[2]	Tensione di alimentazione MAX	V / DC	48
[3]	Tensione di alimentazione NOMINAL	V / DC	43,2
[4]	Velocità massima di rotazione dell'utensile (testina porta filo)	min ⁻¹	8000
[5]	Larghezza di taglio (testina porta filo)	mm	300
[6]	Diametro filo testina (max)	mm	1,6
[7]	Codice dispositivo di taglio		118805048/0
[8]	Codice protezione		323465013/0
[9]	Asta pieghevole		√
[10]	Peso senza gruppo batteria e senza dispositivi di taglio	kg	3
[11]	Dimensioni		
[12]	Lunghezza	cm	165
[13]	Larghezza	cm	40
[14]	Altezza	cm	25
[15]	Livello di pressione sonora	dB	79,5
[16]	Incertezza di misura	dB	3
[17]	Livello di potenza sonora misurato	dB	91,9
[16]	Incertezza di misura	dB	1,99
[18]	Livello di potenza sonora garantito	dB	96
[19]	Vibrazioni	m/s ²	2,65
[16]	Incertezza di misura	m/s ²	1,5

[20]	ACCESSORI A RICHIESTA	
[21]	Gruppo batteria, mod.	BT 520 Li 48 BT 540 Li 48 BT 550 Li 48 BT 720 Li 48 BT 740 Li 48 BT 750 Li 48 BT 775 Li 48(*)
[22]	Carica batteria, mod.	CG 500 Li 48 CGF 500 Li 48 CGD 500 Li 48 CG 700 Li 48 CGF 700 Li 48 CGD 700 Li 48
[23]	Zaino portabatterie	√
[24]	Simulatore di batteria	√

(*) L'utilizzo di questa batteria è consentito solo con lo zaino portabatterie. E' vietato inserire la batteria nell'alloggiamento sulla macchina.

a) **NOTA:** il valore totale dichiarato delle vibrazioni è stato misurato attenendosi ad un metodo normalizzato di prova e può essere utilizzato per fare un paragone tra un utensile e l'altro. Il valore totale delle vibrazioni può essere utilizzato anche in una valutazione preliminare dell'esposizione.

b) **AVVERTENZA:** l'emissione di vibrazioni nell'uso effettivo dell'utensile può essere diversa dal valore totale dichiarato a seconda dei modi in cui si utilizza l'utensile. Pertanto è necessario, durante il lavoro, adottare le seguenti misure di sicurezza volte a proteggere l'operatore: indossare guanti durante l'uso, limitare i tempi d'utilizzo della macchina e accorciare i tempi in cui si tiene premuta la leva comando acceleratore.

<p>[1] BG - ТЕХНИЧЕСКИ ДАННИ</p> <p>[2] Захранващо напрежение МАКС</p> <p>[3] Захранващо напрежение НОМИНАЛНО</p> <p>[4] Максимална ротационна скорост на инструмента (глава за корда)</p> <p>[5] Ширина на рязане (глава за корда)</p> <p>[6] Диаметър за глава за корда (max)</p> <p>[7] Код на инструмента за рязане</p> <p>[8] Код на защитата</p> <p>[9] Гъвкав прът</p> <p>[10] Тегло без акумулаторния блок и без режещи устройства</p> <p>[11] Размери</p> <p>[12] Дължина</p> <p>[13] Ширина</p> <p>[14] Височина</p> <p>[15] Ниво на звуковото налягане</p> <p>[16] Несигурност на измерване</p> <p>[17] Ниво на измерената звукова мощност</p> <p>[18] Гарантирано ниво на звукова мощност</p> <p>[19] Вибрации</p> <p>[20] Принадлежности по поръчка</p> <p>[21] Акумулаторен блок</p> <p>[22] Зарядно устройство за акумулатора</p> <p>[23] Раница за помещаване на акумулатора</p> <p>[24] Симулатор на акумулатор</p> <p>(*) Използването на този акумулатор е позволено само с Раница за помещаване на акумулатора. Забранено е поставянето на акумулатора в гнездото върху машината.</p> <p>a) ЗАБЕЛЕЖКА: декларираната обща стойност на вибрации е измерена придържайки се към стандартизиран метод на изпитване на сравнение между един и друг инструмент. Общата стойност на вибрации може да се използва и за предварителна оценка на излагането.</p> <p>b) ПРЕДУПРЕЖДЕНИЕ: издаването на вибрации при реалното използване на инструмента може да бъде различна от общата декларирана стойност, в зависимост от начините на използване на инструмента. Поради това е необходимо по време на работа да се вземат следните предпазни мерки: целящи предпазването на оператора: носете ръкавици по време на използването, ограничете времената на използване на машината и намалете времената, през които се държи натиснат лоста за управление на ускорителя.</p>	<p>[1] BS - TEHNIČKI PODACI</p> <p>[2] MAKS. napon napajanja</p> <p>[3] NOMINALNI napon napajanja</p> <p>[4] Maksimalna brzina okretanja alatke (glava s reznom niti)</p> <p>[5] Širina reza (glava s reznom niti)</p> <p>[6] Promjer niti glave (maks.)</p> <p>[7] Šifra rezne glave</p> <p>[8] Šifra štitnika</p> <p>[9] Odvojiva ojpka</p> <p>[10] Težina bez baterije i bez nastavaka za rezanje</p> <p>[11] Dimenzije</p> <p>[12] Dužina</p> <p>[13] Širina</p> <p>[14] Visina</p> <p>[15] Razina zvučnog pritiska</p> <p>[16] Mjerna nesigurnost</p> <p>[17] Izmjerena razina zvučne snage</p> <p>[18] Garantirana razina zvučne snage</p> <p>[19] Vibracije</p> <p>[20] Dodatna oprema na zahtjev</p> <p>[21] Baterija</p> <p>[22] Punjač baterije</p> <p>[23] Ruksak akumulator</p> <p>[24] Simulator akumulatora</p> <p>(*) Upotreba ovog akumulatora dopuštena je samo s ruksak akumulator. Zabranjeno je stavljati akumulator (bateriju) u kućište na mašini.</p> <p>a) NAPOMENA: ukupna prijavljena vrijednost vibracija izmjerena je prema normalizovanoj metodi ispitivanja i može se koristiti za vršenje poređenja između dvije alatke. Ukupna vrijednost vibracija može se koristiti i prilikom prethodne procjene izloženosti.</p> <p>b) UPOZORENJE: emisija vibracija prilikom stvarne upotrebe alatke može se razlikovati od ukupne prijavljene vrijednosti u zavisnosti od načina na koji se koristi alatka. Stoga je neophodno, za vrijeme rada, primijeniti sljedeće sigurnosne mjere za zaštitu radnika: koristiti rukavice za vrijeme upotrebe, ograničiti vrijeme upotrebe mašine i skratiti vrijeme za koje se drži pritisnuta poluga komande gasa.</p>	<p>[1] CS - TECHNICKÉ PARAMETRY</p> <p>[2] Napájecí napětí MAX</p> <p>[3] Napájecí napětí NOMINÁL</p> <p>[4] Maximální rychlost otáčení nástroje (strunová hlava)</p> <p>[5] Záběr (strunová hlava)</p> <p>[6] Průměr struny (max.)</p> <p>[7] Kód sekacího zařízení</p> <p>[8] Kód ochranného krytu</p> <p>[9] Ohebná tyč</p> <p>[10] Hmotnost bez akumulátoru a bez řezných nástrojů</p> <p>[11] Rozměry</p> <p>[12] Délka</p> <p>[13] Šířka</p> <p>[14] Výška</p> <p>[15] Úroveň akustického tlaku</p> <p>[16] Nepřesnost měření</p> <p>[17] Naměřená hladina akustického výkonu</p> <p>[18] Zaručená úroveň akustického výkonu</p> <p>[19] Vibrace</p> <p>[20] Příslušenství na požádání</p> <p>[21] Akumulátor</p> <p>[22] Nabíječka akumulátorů</p> <p>[23] Batoh s akumulátorem</p> <p>[24] Simulátor akumulátoru</p> <p>(*) Použití tohoto akumulátoru je dovoleno pouze s batoh s akumulátorem. Je zakázáno vkládat akumulátor do uložení na stroji.</p> <p>a) POZNÁMKA: prohlášená celková hodnota vibrací byla naměřena s použitím normalizované zkušební metody a lze ji použít pro srovnání jednotlivých nástrojů. Celková hodnota vibrací může být použita také při přípravném vyhodnocování vystavení vibracím.</p> <p>b) VAROVÁNÍ: emise vibrací při skutečném použití nástroje může být odlišná od deklarované celkové hodnoty v závislosti na režimech, ve kterých se daný nástroj používá. Proto je třeba během práce přijmout níže uvedené bezpečnostní opatření, jejichž cílem je ochránit operátora: během běžného použití mějte nasazené rukavice a omezte dobu použití stroje a zkrátte dobu, během kterých je zatlačena ovládací páka plynu.</p>
--	--	---

2. BEZPEČNOSTNÍ POKYNY

2.1 INSTRUKTÁŽ

⚠ Seznamte se s ovládacími prvky stroje a s jeho vhodným použitím. Naučte se rychle zastavit stroj. Neuposlechnutí upozornění a pokynů může způsobit požár a/nebo vážná ublížení na zdraví.

- Nikdy nedovolte, aby byl stroj používán dětmi nebo osobami s omezenými fyzickými, sensorickými nebo duševními schopnostmi nebo osobami bez zkušeností a znalostí, které nejsou dokonale seznámeny s pokyny. Zákony v jednotlivých zemích upřesňují minimální předepsaný věk pro uživatele.
- Stroj nesmíte nikdy používat, jste-li unaveni, pokud je vám nevolno, nebo v případě, že jste užili léky, drogy, alkohol nebo jiné látky snižující vaše reflexní schopnosti a pozornost.
- Pamatujte, že operátor nebo uživatel nese odpovědnost za nehody a nepředvídané události způsobené jiným osobám nebo jejich majetku. Zhodnocení možných rizik při práci na zvoleném terénu patří do odpovědnosti uživatele, který je také odpovědný za přijetí všech dostupných opatření k zajištění vlastní bezpečnosti a také bezpečnosti jiných osob, zvláště na svazích, nepravidelném, kluzkém a nestabilním terénu.

- V případě, že chcete postoupit nebo půjčit stroj jiným osobám, ujistěte se, že se uživatel seznámí s pokyny pro použití uvedenými v tomto návodu.

2.2 PŘÍPRAVNÉ ÚKONY

Osobní ochranné prostředky (OOP)

- Používejte přilnavý ochranný oděv vybavený ochranou proti pořezání, antivibrační rukavice, ochrannou přilbu, ochranné brýle, respirátor proti prachu, chrániče sluchu a ochrannou obuv s protiskluzovou podrážkou.
- Použití chráničů sluchu může snížit schopnost zaslechnout případná varování (křik nebo alarm). Věnujte maximální pozornost dění v pracovním prostoru.
- Nemějte na sobě šály, pláště, náhrdelníky, náramky, oděv s volnými částmi nebo oděv se šňůrkami nebo kravatou i jakékoliv visící nebo volné doplňky všeobecně, protože by se mohly zachytit do stroje nebo do předmětů a materiálů, které se nacházejí na pracovišti.
- Dlouhé vlasy vhodným způsobem sepněte.

Pracovní prostor / stroj

- Důkladně prohlédněte celý pracovní prostor a odstraňte z něj vše, co by mohlo být vymrštěno strojem nebo co by mohlo poškodit žací ústrojí/otáčející se součásti (kameny, větve, železné dráty, kosti atd.).

2.3 BĚHEM POUŽITÍ

Pracovní prostor

- Nepoužívejte stroj v prostředí s rizikem výbuchu, za přítomnosti hořlavých kapalin, plynů nebo prachu. Elektrické nářadí způsobuje vznik jisker, které mohou zapálit prach nebo výpary.
- Pracujte pouze při denním světle nebo při dobrém umělém osvětlení.
- Vzdalte osoby, děti a zvířata z pracovního prostoru. Je potřeba, aby byly děti pod dohledem dospělé osoby.
- Zkontrolujte, zda se jiné osoby nacházejí ve vzdálenosti nejméně 15 metrů od pracovního dosahu stroje nebo nejméně 30 metrů v případě náročnějšího sečení.
- Nepracujte, když je tráva mokrá, za deště a při riziku bouře, zejména když je pravděpodobný výskyt blesků.
- Nevystavujte stroj dešti, ani jej nenechávejte ve vlhkém prostředí. Voda, která pronikne do nástroje, zvyšuje riziko zásahu elektrickým proudem.
- V rámci možností se vyhněte práci na mokřem nebo kluzkém povrchu a práci na nerovném nebo příliš strmém terénu, který nezaručuje stabilitu operátora během pracovní činnosti.
- Věnujte mimořádnou pozornost nepravidelnostem terénu (hrboly, příkopy), svahům, skrytým nebezpečím a přítomnosti případných překážek, které by mohly omezovat viditelnost.

- Věnujte velkou pozornost blízkosti srázů, příkopů nebo mezí.
- Na svahu pracujte v příčném směru, a nikdy ne směrem nahoru/dolů. Věnujte velkou pozornost změnám směru a vždy se ujistěte, že máte k dispozici opěrný bod, a držte se za žací ústrojím.
- Při použití stroje blízko silnice dávejte pozor na provoz.

Chování

- Během práce musí být stroj neustále držen pevně oběma rukama, přičemž pohonná jednotka se musí nacházet na pravé straně těla a řezací jednotka pod úrovní opasku. Nenatahujte příliš končetiny.
- Zabraňte styku těla s ukostřenými nebo uzemněnými povrchy, jako jsou trubky, radiátory, sporáky, chladničky. Riziko zásahu elektrickým proudem se zvyšuje při ukostřeném nebo uzemněném těle.
- Zaujměte pevný a stabilní postoj a buďte ostražití.
- Nikdy neběhejte, ale kráčejte.
- Pokaždé udržujte ruce a nohy v bezpečné vzdálenosti od řezacího zařízení a při uvádění stroje do činnosti i během jeho použití.
- Upozornění: sekací zařízení se nadále otáčí po dobu několika sekund i po jeho vyřazení nebo po vypnutí motoru.
- Dávejte pozor na možné vymrštění materiálu, způsobené žacím ústrojím.

- Dávejte pozor, aby nedošlo k prudkému nárazu žacího ústrojí do cizích těles/překážek. Když sekací zařízení narazí na překážku/předmět, může dojít k zpětnému rázu (kick back). Tento styk může způsobit velmi rychlé trhnutí v opačném směru a tlačít žací ústrojí směrem nahoru a směrem k operátorovi. Zpětný ráz může způsobit ztrátu kontroly nad strojem s možnými velmi vážnými následky. Aby se zabránilo zpětnému rázu, přijměte náležitá, níže uvedená opatření:
 - Držte stroj pevně oběma rukama a uveďte tělo i ramena do polohy, která vám umožní odolat síle zpětného rázu.
 - Nenatahujte ramena příliš nahoru a nesekejte nad úroveň výšky pásu.
 - Používejte výhradně žací zařízení uvedená výrobcem.
 - Dodržujte pokyny výrobce, které se týkají ostření a údržby žacího ústrojí.
- Věnujte pozornost zabránění ublížení na zdraví jakýmkoli zařízením pro odřezání potřebné délky struny.

 V případě poruchy nebo nehody během pracovní činnosti okamžitě zastavte motor a přesuňte stroj, aby nedošlo k dalším škodám; v případě nehod s ublížením na zdraví třetím osobám okamžitě uveďte do praxe postupy první pomoci nejvhodnější pro danou situaci a obraťte se na zdravotní středisko ohledně potřebného ošetření.

Odstraňte jakoukoli případnou suť, která by mohla způsobit škody a ublížení na zdraví osob nebo zvířat ponechaných bez dozoru.

 Dlouhodobé vystavení vibracím může způsobit zranění nebo neurovaskulární poruchy (známé také jako „Raynaudův fenomén“ nebo „bílá ruka“), a to zejména u lidí s potížemi krevního oběhu. Příznaky se mohou týkat rukou, zápěstí a prstů a mohou se projevit ztrátou citlivosti, strnulostí, svěděním, bolestí, ztrátou barvy nebo strukturálními změnami pokožky. Tyto příznaky mohou být ještě výraznější při nízkých teplotách prostředí a/ nebo při nadměrném úchopu na rukojetích. Při výskytu příznaků je třeba snížit dobu používání stroje a obrátit se na lékaře.

Omezení použití

- Stroj nesmí používat osoby, které nejsou schopné udržet jej pevně oběma rukama a/ nebo zůstat během jeho používání na nohách ve stabilní rovnovážné poloze.
- Nikdy neprovádějte montáž kovových prvků sečení. **U tohoto stroje je zakázáno použití kovových nebo pevných nožů jakéhokoli druhu.**
- Nikdy nepoužívejte stroj s poškozenými, chybějícími nebo nesprávně nasazenými ochrannými kryty.
- Nepoužívejte stroj, když příslušenství/nástroje není/nejsou nainstalováno/nainstalovány v určených místech.

- Nevypínejte, nevyřazujte a nedemontujte přítomné bezpečnostní prvky/mikrospínače ani je nevyřazujte z činnosti.
- Nepoužívejte elektrické nářadí, pokud jej vypínač není schopen uvést řádně do činnosti nebo zastavit. Elektrické nářadí, které nemůže být uvedeno do činnosti vypínačem, je nebezpečné a musí být opraveno.
- Nevystavujte stroj nadměrné námaze a nepoužívejte stroj s nižším výkonem pro realizaci náročných prací; použití vhodného stroje snižuje rizika a zlepšuje kvalitu práce.

2.4 ÚDRŽBA A SKLADOVÁNÍ

Provádění pravidelné údržby a správného skladování zajišťuje zachování bezpečnosti stroje a úrovně jeho výkonnosti.

Údržba

- Nikdy nepoužívejte stroj, který má opotřebované nebo poškozené součásti. Vadné nebo opotřebované součásti musí být nahrazeny a nikdy nesmí být opravovány.
- Během úkonů seřizování stroje věnujte pozornost tomu, abyste zabránili uvíznutí prstů mezi pohyblivým se žacími ústrojími a pevnými součástmi stroje.

 Úroveň hluku a vibrací, uvedené v tomto návodu, představují maximální hodnoty použití stroje. Použití nevyváženého sekacího prvku, příliš vysoká rychlost pohybu a chybějící údržba

výrazně ovlivňují akustické emise a vibrace. Proto je třeba přijmout preventivní opatření pro odstranění možných škod způsobených vysokým hlukem a namáháním v důsledku vibrací; zajistěte údržbu stroje, používejte chrániče sluchu a během pracovní činnosti dělejte přestávky.

Skladování

- Za účelem omezení rizika požáru nenechávejte nádoby s odpadovými materiály uvnitř místnosti.

2.5 ZBYTKOVÁ RIZIKA

Navzdory dodržení všech bezpečnostních požadavků mohou přetrvávat další rizika:

- nebezpečí poranění prstů a rukou, zachycených do otáčející se struny;
- nebezpečí poranění nohou při zásahu struny;
- vymrštění kamenů ze země.

2.6 AKUMULÁTOR / NAPÁJENÍ AKUMULÁTORU

DŮLEŽITÉ Níže uvedené bezpečnostní pokyny doplňují bezpečnostní pokyny uvedené ve specifickém návodu přiloženém k akumulátoru a k nabíječce akumulátorů.

- Pro nabití akumulátoru používejte výhradně nabíječky akumulátorů doporučené výrobcem. Nevhodná nabíječka akumulátorů může způsobit úraz elektrickým proudem, přehřátí nebo únik korozivní kapaliny akumulátoru.

- Používejte pouze specifické akumulátory určené pro vaše nářadí. Použití jiných akumulátorů může způsobit zranění a riziko požáru.
- Před vložením akumulátoru se ujistěte, že je zařízení vypnuto. Montáž akumulátoru do zapnutého elektrického zařízení může způsobit požár.
- Nepoužívaný akumulátor skladujte v dostatečné vzdálenosti od kancelářských sponek, mincí, klíčů, hřebíků, šroubů nebo jiných malých kovových předmětů, které by mohly způsobit zkrat kontaktů. Zkrat mezi kontakty akumulátoru může způsobit hoření nebo požár.
- Nabíječku akumulátorů nepoužívejte na místech s výparů, zápalnými látkami nebo na snadno zápalných površích, jako je papír, textilie apod. Během nabíjení dochází k ohřevu nabíječky akumulátorů, a proto by mohlo dojít ke vzniku požáru.
- Během přepravy akumulátorů zamezte vzájemnému propojení kontaktů a dále pro přepravu nepoužívejte kovové nádoby.

2.7 OCHRANA ŽIVOTNÍHO PROSTŘEDÍ

Ochrana životního prostředí musí představovat významný a prioritní aspekt použití stroje ve prospěch občanského spoluzití a prostředí, v němž žijeme.

- Vyvarujte se toho, abyste byli rušivým prvkem ve vztahu s vašimi sousedy.

Používejte stroj výhradně v rozumné době (ne časně ráno nebo pozdě večer, abyste nerušili jiné osoby).

- Pečlivě dodržujte místní předpisy pro likvidaci obalových materiálů, poškozených dílů nebo jakýchkoli předmětů s výrazným dopadem na životní prostředí; Tento odpad by neměl být vyhazován do koše, ale je nutné jej oddělit a odevzdat do příslušných sběrných středisek, která zajistí recyklaci materiálů.
- Důsledně dodržujte místní předpisy, týkající se likvidace zbytkového materiálu.
- Při vyřazení stroje z provozu jej nenechávejte volně v přírodě, ale obraťte se na sběrné středisko v souladu s platnými místními předpisy.



Nevyhazujte elektrická zařízení do domovního odpadu. Podle evropské směrnice 2012/19/EU

o odpadu tvořeném elektrickými a elektronickými zařízeními a její aplikace v podobě národních norem musí být elektrická zařízení po skončení své životnosti odevzdána do sběru odděleně za účelem jejich eko kompatibilní recyklace. Když se elektrická zařízení likvidují na smetišti nebo volně v přírodě, škodlivé látky mohou proniknout do podzemních vod a dostat se do potravinového řetězce a poškodit vaše zdraví a narušit váš životní styl. Pro získání podrobnějších

informací o likvidaci tohoto výrobku se obraťte na kompetentní organizaci, zabývající se ekologickou likvidací domovního odpadu, nebo na vašeho Prodejce.



Po skončení životnosti akumulátorů proveďte jejich likvidaci a věnujte přitom pozornost našemu životnímu prostředí. Akumulátor obsahuje materiál, který je nebezpečný pro vás i pro životní prostředí. Je třeba jej demontovat a zlikvidovat samostatně ve sběrném středisku, které likviduje také lithium-iontové akumulátory.



Separovaný sběr použitých výrobků a obalů umožňuje recyklaci materiálů a jejich opětovné použití. Opětovné použití recyklovaných materiálů pomáhá předcházet znečištění životního prostředí a snižuje poptávku po prvotních surovinách.

3. SEZNÁMENÍ SE STROJEM

3.1 POPIS STROJE A URČENÉ POUŽITÍ

Tento stroj je zařízením pro práce na zahradě, konkrétně se jedná o vyžínač / ořezávač okrajů trávníku, napájený z akumulátoru.

K hlavním součástem stroje patří motor, který prostřednictvím převodového hřídele uvádí do činnosti sekací zařízení (strunová hlava).

Sekací zařízení pracuje na ploše přibližně rovnoběžné s terénem (v případě použití jako vyžínač) nebo přibližně kolmo na terén (v případě použití jako ořezávač okrajů trávníku).

Obsluha může ovládat hlavní ovládací prvky tak, že se bude neustále zdržovat v bezpečné vzdálenosti od řezacího mechanismu.

3.1.1 Určené použití

Tento stroj byl navržen a vyroben pro:

- sečení trávy a nedřevnatého porostu (např. na okrajích záhonů, plantáží, stěn, plotů nebo zelených prostor omezené plochy);
- dokončování sekání provedeného sekačkou;
- použití jedním pracovníkem.

3.1.2 Nevhodné použití

Jakékoli jiné použití, které se liší od výše uvedených použití, může být nebezpečné a může způsobit ublížení na zdraví osob a/ nebo škody na majetku. Do nevhodného použití patří (například, ale nejen):

- nepoužívejte stroj k zametání po naklonění strunové hlavy. Výkon motoru může způsobit vymrštění předmětů a malých kamenů až do vzdálenosti 15 metrů a více, čímž může způsobit škody a ublížení na zdraví osob;
- úprava živých plotů nebo provádění jiných prací, při kterých žací ústrojí není používáno na úrovni terénu;
- sekání křovin, keřů a květin a jejich posekání nadrobno;
- použití stroje pro sekání materiálů nerostlinného původu;
- použití stroje se žacími ústrojími nad úroveň opasku operátora;
- použití stroje ve veřejných zahradách, parcích, sportovních střediscích, na vozovkách, polích a v lesích;
- použití jiných řezacích zařízení, než jsou ta, která jsou uvedena v tabulce „Technické parametry“. Nebezpečí vážného zranění a ublížení na zdraví.
- používání stroje více než jednou osobou.

DŮLEŽITÉ *Nevhodné použití stroje bude mít za následek propadnutí záruky a odmítnutí jakékoli odpovědnosti ze strany výrobce, přičemž všechny náklady vyplývající ze škod nebo ublížení na zdraví samotného uživatele nebo třetích osob ponese uživatel.*

3.1.3 Druhy uživatelů

Tento stroj je určen k použití ze strany spotřebitelů, tedy neprofesionální obsluhy. Je určen pro použití domácími kutily.

3.2 VÝSTRAŽNÉ SYMBOLY

Na stroji jsou uvedeny různé symboly (obr. 2). Jejich funkcí je připomenout obsluhu chování, které je třeba dodržovat, aby jej používala s potřebnou pozorností a opatrností.

Význam jednotlivých symbolů:



UPOZORNĚNÍ! NEBEZPEČÍ!

Tento stroj se v případě nesprávného použití může stát nebezpečným pro uživatele i pro jiné osoby.

Před použitím tohoto stroje si přečtěte návod k použití.



Pracovník pověřený obsluhou tohoto stroje může být při každodenním opakovaném používání v běžných podmínkách vystaven hladině hluku rovnající se nebo převyšující 85 dB(A). Používejte chrániče sluchu a ochranné brýle.



NEBEZPEČÍ VYMRŠTĚNÍ!

Věnujte pozornost možnému vyvržení materiálu způsobenému žacími ústrojími, které může způsobit vážná ublížení na zdraví osob nebo škody na majetku.



NEBEZPEČÍ VYMRŠTĚNÍ!

Při používání stroje udržujte osoby nebo domácí zvířata ve vzdálenosti nejméně 15 m.



Nevystavujte nikdy dešti (ani vlhkosti).

DŮLEŽITÉ Poškozené výstražné štítky nebo výstražné štítky, které již nejsou čitelné, je třeba vyměnit. Požádejte o nové štítky ve vašem autorizovaném servisním středisku.

3.3 IDENTIFIKAČNÍ ŠTÍTEK VÝROBKU

Na identifikačním štítku výrobku jsou uvedeny následující údaje (obr. 1):

1. Úroveň akustického výkonu
2. Označení shody
3. Rok výroby
4. Typ stroje
5. Výrobní číslo
6. Název a adresa výrobce
7. Kód výrobku

Identifikační údaje stroje přepište do příslušných polí na štítku uvedeném na zadní straně obalu.

DŮLEŽITÉ Identifikační údaje uvedené na identifikačním štítku výrobku uvádějte pokaždé, když se obrátíte na autorizovanou dílnu.

DŮLEŽITÉ Příklad prohlášení o shodě se nachází na posledních stranách návodu.

3.4 HLAVNÍ SOUČÁSTI

Stroj je složen z několika základních částí, které plní následující funkce (obr. 1):

- A. Pohonná jednotka:** dodává pohyb sekacímu zařízení prostřednictvím převodového hřídele.
- B. Tyčka:** spojuje zadní rukojeť s pohonnou jednotkou.
- C. Žací ústrojí:** Jedná se o prvek určený ke stříhání vegetace.
 1. **Strunová hlava:** jedná se o sekací zařízení s nylonovou strunou.
- D. Ochranný kryt žacího ústrojí:** jedná se o bezpečnostní ochranný kryt, který zabraňuje vyvržení cizích předmětů, které byly případně zachyceny žacími ústrojími, daleko za stroj.
- E. Přední rukojeť:** má půlkruhový tvar a umožňuje ovládání stroje.
- F. Zadní rukojeť:** umožňuje ovládání stroje a nacházejí se na ní hlavní ovládací prvky zapínání/vypínání/zrychlení.
- G. Akumulátor (není-li dodán spolu se strojem, přečtěte si kap. 15 „volitelné příslušenství“):** Zařízení, které dodává elektrický proud nástroji; jeho parametry a pokyny k použití jsou popsány ve specifickém návodu.
- H. Nabíječka akumulátoru (není-li dodána spolu se strojem, přečtěte si kap. 15 „volitelné příslušenství“):** zařízení, které se používá pro nabití akumulátoru. K dispozici jsou dva modely nabíječky: **H1** (rychlá nabíječka); **H2** (standardní nabíječka).

- I. **Batoch s akumulátorem** (volitelné příslušenství, odst. 15.3): umožňuje uložit akumulátory.
- J. **Spojovací kabel:** umožňuje připojit stroj k batohu s akumulátorem.
- K. **Simulátor akumulátoru** (volitelné příslušenství, odst. 15.): zařízení, které, je-li zasunuto do úložného prostoru stroje, umožňuje použití batohu s akumulátorem.

4. MONTÁŽ

DŮLEŽITÉ *Bezpečnostní pokyny, které je třeba během používání stroje dodržovat, jsou popsány v kap. 2. Důsledně dodržujte uvedené pokyny, abyste se vyhnuli vážným rizikům a nebezpečím.*

Z přepravních a skladovacích důvodů není stroj kompletně sestaven přímo ve výrobním závodě. Pro jeho uvedení do provozu je třeba provést rozbalení jednotlivých částí a jejich montáž dle následujících pokynů.

⚠ Rozbalení a dokončení montáže musí být provedeno na rovné a pevné ploše s dostatečným prostorem pro manipulaci se strojem a s obaly a za použití vhodného nářadí. Nepoužívejte stroj dříve, než provedete pokyny oddílu „MONTÁŽ“.

4.1 KOMPONENTY PRO MONTÁŽ

V obalu se nacházejí komponenty pro montáž.

4.1.1 Rozbalení

1. Opatrně otevřete obal a dávejte pozor, abyste nepoztráceli součásti.
2. Přečtěte si dokumentaci, která se nachází v krabici, včetně tohoto návodu.
3. Vyjměte z krabice všechny nenamontované součásti.
4. Vyjměte stroj z krabice.
5. Krabici a obaly zlikvidujte v souladu s místní legislativou.

⚠ Před provedením montáže zkontrolujte, zda akumulátor není vložen do svého uložení.

4.2 MONTÁŽ TYČKY

- Vložte a zatlačte spodní část tyčky (obr. 3.A) do horní části (obr. 3.A), dokud neucítíte cvaknutí, které ji zablokuje

v dané poloze. Tyč lze demontovat stisknutím tlačítka (obr. 3.C).

Délku tyčky nelze seřizovat (odst. 6.1.2).

4.3 MONTÁŽ PŘEDNÍ RUKOJETI

- Nasadte přední rukojeť (obr. 4.A) do držáku (obr. 4.B), přišroubujte ji příslušným šroubem (obr. 4.C) a utáhněte matici na opačné straně (obr. 4.D).

4.4 MONTÁŽ OCHRANNÉHO KRYTU ŽACÍHO ÚSTROJÍ

⚠ Nasad'te si ochranné rukavice.

⚠ Každému sekacímu zařízení musí být přiřazen specifický ochranný kryt v souladu s informacemi uvedenými v tabulce Technické parametry.

1. Umístěte ochranný kryt (obr. 5.A) v místě otvorů, které se nacházejí na spodní straně pohonné jednotky (obr. 5.B).
2. Upevněte ochranný kryt (obr. 5.A) utažením šroubů (obr. 5.C) na doraz.

POZNÁMKA *Na ochranném krytu sekacího zařízení se nachází níže uvedený symbol:*

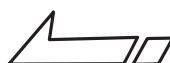

Označuje směr otáčení žacího ústrojí.

4.5 MONTÁŽ INDIKÁTORU VYMEZENÍ SEKÁNÍ

- Vložte a uchyťte obě koncové části indikátoru vymezení sečení (obr. 6.A) do příslušných otvorů, které se nacházejí v pohonné jednotce (obr. 6.B).

4.6 VÝBAVA BATOHU S AKUMULÁTOREM (JE-LI SOUČÁSTÍ)

Batoh s akumulátorem se dodává složený (obr. 1.I) a lze jej odepnout z držáku popruhů (obr. 7) a nosit v ruce.

Pro odepnutí batohu s akumulátorem stiskněte dva horní knoflíky (obr. 7.A).

Prostory pro akumulátory jsou na obou stranách batohu (obr. 8)

Na pravé straně batohu se nacházejí:

- zásuvka na kabel (obr. 9.A)
- volič akumulátoru (obr. 9.B)
- zásuvka USB pro dobíjení dalších zařízení (např. mobilních telefonů) (obr. 9.C)

Aby kabel nevisel volně, jsou na obou stranách a v zadní části otvory, přes něž lze prostrčit napájecí kabel.

5. OVLÁDACÍ PRVKY

5.1 BEZPEČNOSTNÍ TLAČÍTKO (ZAPÍNAČÍ / VYPÍNAČÍ PRVEK)



Stisknutím tohoto tlačítka se zapíná a vypíná elektrický obvod stroje (obr. 10.C).



Svíí jedna LED kontrolka: elektrický obvod stroje je zapnutý. Stroj je připraven k použití. Svítí obě LED kontrolky: stroj je v činnosti (obr. 10.D).

Vypnuté LED kontrolky: elektrický obvod stroje je vypnutý.

DŮLEŽITÉ *Během přesunu nikdy nadržte prst na tlačítku, aby nedošlo k náhodnému spuštění.*



Ikona „Upozornění“ (obr. 10.E) se rozsvítí v případě závady stroje (viz tabulku identifikace problémů, odst. 14).

5.2 PÁKA OVLÁDÁNÍ AKCELERÁTORU

Umožňuje spuštění/zastavení stroje a současně zařazuje/vyřazuje sekaci zařízení.

Páku ovládání akcelerátoru (obr. 10.A) lze aktivovat pouze v případě, kdy je

současně stisknutá i bezpečnostní páka akcelerátoru (obr. 10.B).

Pro uvedení do chodu:

- Stiskněte současně páku ovládání plynu a pojistnou páku plynu.

! **Uvedení motoru do chodu vyvolá současně zahájení otáčení řezacího mechanismu.**

K zastavení stroje dojde automaticky, po uvolnění páky ovládání plynu.

5.3 POJISTNÁ PÁKA PLYNU

Pojistná páka akcelerátoru (obr. 10.B) umožňuje použití páky ovládání akcelerátoru (obr. 10.A).

6. POUŽITÍ STROJE

DŮLEŽITÉ *Bezpečnostní pokyny, které je třeba během používání stroje dodržovat, jsou popsány v kap. 2. Důsledně dodržujte uvedené pokyny, abyste se vyhnuli vážným rizikům a nebezpečím.*

6.1 PŘÍPRAVNÉ ÚKONY

Před zahájením pracovní činnosti je nezbytné provést některé kontrolní a jiné úkony pro zajištění maximální účinnosti a bezpečnosti práce:

1. Ujistěte se, že akumulátor není vložen do svého uložení;
2. Uved'te stroj do vodorovné polohy tak, aby byl dobře opřený o terén;
3. seříd'te stroj z ergonomického a funkčního hlediska tak, abyste jej přizpůsobili postavě uživatele a druhu pracovní činnosti (odst. 6.1.1 – odst. 6.1.4);
4. zkontrolujte akumulátor (odst. 6.1.5).

6.1.1 Nastavení přední rukojeti

1. Povolte svorku (obr. 11.A);
2. posunujte přední rukojeť, dokud nenajdete polohu, která umožňuje co nejlepší ergonomii pro obsluhu;
3. utáhněte svorku.

6.1.2 Regulace délky tyče

1. Povolte šroub s plastovou hlavou (obr. 12.A) ve směru vyznačeném šipkou - otevřený visací zámek;
2. potáhněte nebo zatlačte tyčku (obr. 12.B) až do dosažení požadované délky;
3. po provedení nastavení řádně utáhněte rukojeť ve směru vyznačeném šipkou - zavřený visací zámek.

6.1.3 Nasměrování sekacího zařízení

Nasměrování žacího zařízení umožňuje pracovat přechodem z režimu vyžinače do režimu ořezávače okrajů trávníku a opačně.

Pro práci v režimu ořezávače okrajů trávníku:

- stiskněte tlačítko (obr. 13.A);
- otočte řezací zařízení (obr. 13.B) o 90° a ujistěte se, že zůstane zajištěno v dané poloze.

 **Uvedený úkon provádějte vždy při zastaveném stroji se zastaveným sekacím zařízením.**

6.1.4 Seřízení indikátoru vymezení řezu

- Otočte dopředu indikátor vymezení sekání (obr. 14.A) v blízkosti stromů, obrubníků nebo plotů, aby se zabránilo nárazu sekacího zařízení.

6.1.5 Kontrola akumulátoru

Před každým použitím:

- zkontrolujte stav nabití akumulátoru podle pokynů uvedených v návodu k akumulátoru.

6.1.6 Použití batohu (je-li součástí)

1. Vložte akumulátor do jednoho z prostorů v batohu (obr. 8) tak, že jej zatlačíte na doraz, dokud neuslyšíte „kliknutí“, při kterém se akumulátor zajistí v určené poloze a dojde k sepnutí elektrického kontaktu.
2. Připojte kabel k batohu do příslušné zásuvky (obr. 9.A) a otáčejte jím, dokud neuslyšíte „kliknutí“, které jej zablokuje a zajistí elektrický kontakt.
3. Nastavte popruhy a zavřete popruh zepředu (obr. 15).

6.2 BEZPEČNOSTNÍ KONTROLY

Proveďte bezpečnostní kontroly a zkontrolujte, zda výsledky odpovídají informacím uvedeným v tabulkách.

 **Bezpečnostní kontroly provádějte před každým použitím.**

6.2.1 Celková kontrola

Předmět	Výsledek
Rukojeti (obr. 1.E)	Čisté, suché, správně namontované a pevně uchycené na stroji.
Ochranný kryt sekacího zařízení (obr. 1.D)	Správně namontovaný a pevně uchycený na stroji, neopotřebovaný/ neznehodnocený a nepoškozený.
Šrouby na stroji	Řádně utažené (nepovolené)
Sekací zařízení (obr. 1.C)	Čisté, nepoškozené a neopotřebované
Akumulátor (obr. 1.G)	Žádné poškození jeho pláště a žádný průsak tekutiny
Průchody chladicího vzduchu (odst. 7.3)	Neucpané
Stroj	Žádné stopy po poškození nebo opotřebení
Páka ovládání akceleračního (obr. 10.A), pojistná páka akceleračního (obr. 10.B)	Páky se musí pohybovat volně a nenásilně.
Zkušební řízení	Žádná neobvyklá vibrace. Žádný neobvyklý zvuk

6.2.2 Funkční zkouška stroje

Úkon	Výsledek
1. Vložte akumulátor do jeho uložení (odst. 7.2.3);	Musí se rozsvítit LED kontrolka (obr. 10.D) (elektrický obvod aktivován).
2. stiskněte bezpečnostní tlačítko (obr. 10.C)	

Úkon	Výsledek
1. Uved'te stroj do činnosti (odst. 6.3); 2. současně použijte páku ovládání akceleračtoru (obr. 10.A) a pojistnou páku akceleračtoru (obr. 10.B); 3. uvolněte páku ovládání akceleračtoru (obr. 10.A) a pojistnou páku akceleračtoru (obr. 10.B).	1. Žací ústrojí se nesmí pohybovat. 2. Sekací zařízení se musí pohybovat. 3. Páky se musí automaticky a rychle vrátit do neutrální polohy a řezací zařízení se musí zastavit.
Stiskněte pouze páku ovládání akceleračtoru (obr. 10.A).	Páka ovládání akceleračtoru zůstane zajištěná.

⚠ *Když se kterýkoli z výsledků odlišuje od informací uvedených v následujících tabulkách, nepoužívejte stroj! Doručte stroj do servisního střediska z důvodu provedení potřebných kontrol a oprav.*

6.3 UVEDENÍ DO PROVOZU

6.3.1 Uvedení do provozu s akumulátorem

1. Ujistěte se, že se sekací zařízení nedotýká terénu ani jiných předmětů;
2. vložte akumulátor správně do jeho uložení (obr. 16.B) (odst. 7.2.3);
3. současně použijte páku ovládání akceleračtoru (obr. 10.A) a pojistnou páku akceleračtoru (obr. 10.B).

POZNÁMKA *Při každém uvádění do chodu je automaticky uvolněn nový úsek struny (odst. 6.4.2).*

6.3.2 Uvedení do provozu se simulátorem akumulátoru (je-li součástí)

1. Ujistěte se, že se sekací zařízení nedotýká terénu ani jiných předmětů;
2. správně vložte simulátor akumulátoru do úložného prostoru stroje (obr. 16.J);
3. připojte spojovací kabel k simulátoru akumulátoru (obr. 16.I);
4. voličem (obr. 9.B) vyberte akumulátor, který chcete použít;
5. stiskněte bezpečnostní tlačítko (obr. 10.C);
6. současně použijte páku ovládání nože (obr. 10.A) a bezpečnostní vypínač (obr. 10.B).

6.4 PRACOVNÍ ČINNOST

POZNÁMKA *Před zahájením prvního sečení je vhodné získat potřebnou zručnost se strojem a nevhodnějšími řezacími technikami, naučit se správně navléct popruh, pevně uchopit stroj a provádět pohyby požadované pro realizaci pracovní činnosti.*

Při práci se strojem postupujte následujícím způsobem:

- stroj vždy držte pevně oběma rukama a udržujte sekací zařízení pod úrovní pasu.

POZNÁMKA *Během práce je akumulátor proti úplnému vybití ochranným chráněním, které vypne stroj a zablokuje jeho činnost.*

POZNÁMKA *Výdrž akumulátoru (a tedy i rostlinný povrch, který lze posekat před opětovným nabíjením) je podmíněna různými popsányými faktory (odst. 7.2.1).*

POZNÁMKA *Po uplynutí jedné minuty nečinnosti se zařízení, je-li zapnuto, automaticky vypne.*

6.4.1 Pracovní techniky

⚠ *Používejte POUZE nylonové struny. Použití kovových strun, plastifikovaných kovových strun a/nebo strun nevhodných pro strunovou hlavu může způsobit vážná zranění a ublížení na zdraví.*

a. Sekání za pohybu (kosení)

- Ujistěte se, že se sekací zařízení nachází v režimu vyžinače (odst. 6.1.3);
- postupujte pravidelně, obloukovým pohybem podobným použití klasické kosa, bez naklonění strunové hlavy během uvedené operace (obr. 17).

Zkuste řezat nejdříve ve správné výšce na malé ploše, abyste poté dosáhli rovnoměrné výšky udržováním strunové hlavy v konstantní vzdálenosti od terénu.

U náročnějšího sečení může být užitečné naklonit strunovou hlavu přibližně o 30° doleva.

⚠ *Nepostupujte uvedeným způsobem v případě, že existuje možnost vymrštění předmětů, které mohou ublížit osobám, zvířatům nebo způsobit škody.*

b. Přesné řezání (dokončovací práce)

Udržujte stroj mírně nakloněný, aby se spodní část strunové hlavy nedotýkala terénu a aby

se úroveň sekání nacházela v požadovaném bodě; žací ústrojí je třeba neustále držet v dostatečné vzdálenosti od operátora.

c. Sekání v blízkosti plotů / základů

- Nastavte indikátor vymezení řezu (je-li součástí, odst. 6.1.4);
- pomalu přiblížte strunovou hlavu k plotům, kolíkům, skalám, stěnám apod., aniž byste je zasáhli s použitím síly (obr. 14).

Když struna narazí na odolnou překážku, může se přetrhnout nebo opotřebovat; když se zachytí do oplocení, může se proude přetrhnout. V každém případě řezání kolem chodníků, základů, stěn atd. může způsobit větší opotřebování struny než obvykle.

d. Řezání kolem stromů

- Nastavte indikátor vymezení řezu (je-li součástí, odst. 6.1.4);
- kráčejte kolem stromu zleva doprava, pomalu se přibližujte ke kmenům, tak, abyste nenarazili strunou na strom, a udržujte strunovou hlavu lehce nakloněnou dopředu.

Mějte na paměti, že nylonová struna se může roztrhnout nebo poškodit malé keře a že náraz nylonové struny na kmen keře nebo stromu s jemnou kůrou jej může vážně poškodit.

6.4.2 Automatické uvolnění struny

Tento stroj je vybaven hlavou s automatickým uvolňováním struny. Pro uvolnění další části struny:

1. zastavte stroj (odst. 6.6);
2. vyčkejte dvě sekundy a znovu uveďte stroj do chodu.

Průměr řezu je nastaven na 30 cm.

Zopakujte uvedený postup, dokud se délka struny nedostane k noži pro řezání struny (obr. 18.A), který odřízne její případný přečnívající úsek.

6.5 RADY PRO POUŽITÍ

Během použití je vhodné pravidelně odstraňovat rostliny, které se obtočí kolem stroje, aby se zabránilo přehřátí motoru (obr. 1.A), způsobenému trávou zachycenou pod ochranným krytem sekacího zařízení (obr. 1.D).

Postupujte níže uvedeným způsobem:

- zastavte stroj (odst. 6.6);
- odepněte akumulátor (odst. 7.2.2);
- nasadte si pracovní rukavice;
- zachycenou travu odstraňte šroubovákem, abyste umožnili správné ochlazování motoru.

6.6 ZASTAVENÍ

Pro zastavení stroje:

1. uvolněte páku ovládání akcelérátoru (obr. 10.A);
2. vyčkejte do zastavení řezacího zařízení.

⚠ Po zastavení stroje je třeba několik sekund na zastavení řezacího zařízení.

DŮLEŽITÉ Vždy zastavte stroj během přesunů mezi jednotlivými pracovními prostory.

6.7 PO POUŽITÍ

6.7.1 Po použití s akumulátorem

- Odepněte akumulátor z jeho uložení a nechte jej nabít (odst. 7.2.2).
- Před umístěním stroje v jakémkoli prostředí nechte vychladnout motor.
- Proveďte vyčištění (odst. 7.3).
- Zkontrolujte, zda žádné součásti nejsou uvolněné nebo poškozené. V případě potřeby vyměňte poškozené komponenty a utáhněte povolené šrouby a svorníky nebo se obraťte na autorizované servisní středisko.

6.7.2 Po použití se simulátorem akumulátoru (je-li součástí)

1. Umístěte volič batohu s akumulátorem na „OFF“ (obr. 9.B);
2. vyjměte simulátor akumulátoru ze stroje (obr. 19.J);
3. sundějte si batoh s akumulátorem;
4. odpojte přípojovací kabel od simulátoru akumulátoru (obr. 19.I) a od batohu (obr. 9.A);
5. vyjměte akumulátor z batohu (obr. 20) a nabijte jej (odst. 7.2.2);
6. před umístěním stroje do jakéhokoli prostředí nechte motor vychladnout;
7. proveďte vyčištění (odst. 7.3);
8. zkontrolujte, zda žádné součásti nejsou uvolněné nebo poškozené. V případě potřeby vyměňte poškozené komponenty a utáhněte povolené šrouby a svorníky nebo se obraťte na autorizované servisní středisko.

DŮLEŽITÉ Vyjměte akumulátor (odst. 7.2.2) pokaždé, když se stroj nepoužívá nebo když je ponechán bez dozoru.

7. BĚŽNÁ ÚDRŽBA

7.1 VŠEOBECNÉ INFORMACE

DŮLEŽITÉ *Bezpečnostní pokyny, které je třeba během používání stroje dodržovat, jsou popsány v kap. 2. Důsledně dodržujte uvedené pokyny, abyste se vyhnuli vážným rizikům a nebezpečím.*

⚠ Před jakýmkoli zásahem údržby:

- **Zastavte stroj,**
 - **odepněte akumulátor z jeho uložení a nechte jej nabít (odst. 7.2.2);**
 - **řed umístěním stroje v jakémkoli prostředí nechte vychladnout motor;**
 - **používejte vhodný oděv, pracovní rukavice a ochranné brýle;**
 - **přečtěte si příslušné pokyny.**
- Interval y údržby a jednotlivé úkony jsou shrnuty v „Tabulce údržby“ (kap. 13). Níže uvedená tabulka má za úkol vám pomoci při udržování účinnosti a bezpečnosti vašeho stroje. Jsou v ní uvedeny základní úkony a interval, po kterém má být každý z nich proveden. Proveďte příslušný úkon podle toho, který ze dvou termínů pro provedení údržby nastane jako první.
- Použití neoriginálních náhradních dílů a příslušenství by mohlo mít negativní dopady na činnost a na bezpečnost stroje. Výrobce odmítá jakoukoli odpovědnost v případě ublížení na zdraví osob a škod na majetku, způsobených uvedenými výrobky.
- Originální náhradní díly jsou dodávány dílnami servisní služby a autorizovanými prodejci.

DŮLEŽITÉ *Všechny úkony údržby a seřizování, které nejsou popsány v tomto návodu, musí být provedeny vaším prodejcem nebo specializovaným střediskem.*

7.2 AKUMULÁTOR

7.2.1 Výdrž akumulátoru

Autonomii akumulátoru (a tedy i rostlinný povrch, který lze posekat před opětovným nabíjením) podmiňují zejména:

- a.** faktory prostředí, které způsobují vyšší spotřebu energie:
- sekání hustého, vysokého nebo vlhkého trávníku;

- b.** chováním obsluhy, kterému by se mělo zabránit:
- častému zapínání a vypínání v průběhu pracovní činnosti;
 - použití nevhodné techniky řezání s ohledem na plánovanou pracovní činnost (odst. 6.4.1).

Pro optimalizaci výdrže akumulátoru je vždy vhodné:

- sekat trávu, když je suchá;
- použít co nejhodnější techniku s ohledem na pracovní činnost, která má být provedena (odst. 6.4.1).

V případech, kdy chcete použít stroj pro delší pracovní doby, než dovoluje standardní akumulátor, je třeba:

- zakoupit druhý standardní akumulátor a okamžitě vyměnit vybitý akumulátor, bez ohrožení plynulosti použití;
- zakoupit akumulátor s prodlouženou autonomií ve srovnání se standardním akumulátorem (odst. 15.1).

7.2.2 Vyjmutí a nabití akumulátoru

1. Stiskněte zajišťovací tlačítko umístěné v akumulátoru na stroji (obr. 19.A) nebo v akumulátoru na batohu (obr. 20.A) (je-li součástí);
2. vyjměte akumulátor ze stroje (obr. 19.B) nebo z batohu s akumulátorem (obr. 20.B) (je-li součástí);
3. vložte akumulátor (obr. 21.A) do jeho uložení v nabíječce akumulátoru (obr. 21.B);
4. připojte nabíječku akumulátoru (obr. 21.C) do zásuvky elektrické sítě s napětím odpovídajícím napětí uvedenému na štítku;
5. proveďte kompletní nabití akumulátoru podle pokynů uvedených v návodu k akumulátoru/nabíječce akumulátorů.

POZNÁMKA *Akumulátor je vybaven ochranou, která zabrání jeho nabíjení v případě, kdy se teplota nepohybuje v rozsahu od 0 do +45 °C.*

POZNÁMKA *Akumulátor může být nabit kdykoli, a to i částečně, bez rizika poškození.*

7.2.3 Zpětná montáž akumulátoru do stroje

Po ukončení nabíjení:

1. vyjměte akumulátor (obr. 22.A) z jeho uložení v nabíječce akumulátoru (obr. 22.B)

- (nenechávejte jej, pokud možno, v nabíječce dlouho poté, co bylo nabíjení dokončeno);
- odpojte nabíječku (obr. 22.C) od elektrické sítě;
 - vložte akumulátor do jeho úložného prostoru na stroji (obr. 23.B) nebo do jednoho z úložišť batohu s akumulátorem (obr. 8) (je-li součástí);
 - zatlačte akumulátor na doraz, dokud neuslyšíte „kliknutí“, při kterém se akumulátor zajistí v určené poloze a dojde k sepnutí elektrického kontaktu.

7.3 ČIŠTĚNÍ STROJE A MOTORU

- Po každém použití vyčistěte stroj čistým hadrem, navlhčeným v neutrálním čisticím prostředku.
- Odstraňte jakoukoli stopu vlhkosti jemným a suchým hadrem. Vlhkost může způsobit riziko zásahu elektrickým proudem.
- Nepoužívejte agresivní čisticí prostředky ani rozpouštědla pro čištění plastových součástí nebo rukojetí.
- Abyste snížili riziko požáru, udržujte stroj a zejména motor bez zbytků trávy, listí a přebytečného maziva.
- Aby se zabránilo přehřátí a poškození motoru nebo akumulátoru, vždy se ujistěte, že jsou mřížky pro nasávání chladicího vzduchu čisté a že nejsou ucpané nečistotami.
- Nepoužívejte proud vody a zabraňte namočení motoru a elektrických součástí.

7.4 UPEVNŮVACÍ MATICE A ŠROUBY

- Udržujte dotažení matic a šroubů, abyste si mohli být stále jisti bezpečným fungováním stroje.
- Pravidelně kontrolujte, zda jsou rukojeti řádně upevněny.

8. MIMOŘÁDNÁ ÚDRŽBA

Před jakýmkoli úkonem údržby:

- zastavte stroj;**
- odepněte akumulátor z jeho uložení a nechte jej nabít (odst. 7.2.2);**
- před umístěním stroje v jakémkoli prostředí nechte vychladnout motor;**
- používejte vhodný oděv, pracovní rukavice a ochranné brýle;**
- přečtěte si příslušné pokyny.**

⚠ Upozornění! Nebezpečí úrazu v důsledku nebezpečných pohyblivých se součástí!

8.1 ÚDRŽBA ŽACÍHO ÚSTROJÍ

Na tomto stroji je určeno použití žacích ústrojí označených kódem uvedeným v tabulce Technické parametry.

Vzhledem k vývoji výrobku by mohla být řezací zařízení uvedená v tabulce „Technické parametry“ časem vyměněna za jiná s obdobnými vlastnostmi pro vzájemnou zaměnitelnost a bezpečnost provozu.

⚠ Nedotýkejte se řezacího zařízení, dokud nebyl vyjmutý akumulátor a dokud řezací zařízení není úplně zastaveno.

8.1.1 Výměna cívký se strunou ve strunové hlavě

- Stiskněte oba boční jazýčky (obr. 24.A) a sejměte víko (obr. 24.B);
- vyjměte cívku (obr. 24.C);
- vložte novou cívku (obr. 25.A) a dbejte přitom na vysunutí konce struny z otvoru v hlavě (obr. 25.B);
- Namontujte zpět kryt (obr. 25.C) zasunutím obou bočních jazýčků (obr. 25.D) do otvorů ve strunové hlavě (obr. 25.E).

8.1.2 Výměna struny ve strunové hlavě

- Vyjměte cívku (odst. 8.1.1);
- odstraňte strunu, která zůstala uvnitř;
- používejte výhradně strunu o průměru 1,6 mm a odřízněte 3 m;
- vyrovnejte části struny vycházející z obou otvorů tak, aby byly stejné;
- vložte jeden konec struny do otvoru, který se nachází uvnitř cívký (obr. 26.A) a provlečte ji opačným otvorem;
- naviňte strunu ve směru hodinových ručiček vyznačeném šipkami (obr. 26.B) a nechte ji vyčnívat z cívký přibližně 15 cm;
- uchyťte ji o jedno z kotevnic uložení (obr. 26.C), která se nacházejí na cívký;
- umístěte zpět cívku a namontujte víko (kap. 8.1.1).

8.2 NABROUŠENÍ NOŽE PRO ŘEZÁNÍ STRUNY

1. Odmontujte nůž pro řezání struny (obr. 18.A) od ochranného krytu řezacího mechanismu (obr. 18.B) odšroubováním šroubů (obr. 18.C);
2. upevněte nůž pro řezání struny do svěráku a při broušení použijte plochý pilník. Dbejte přitom na zachování původního úhlu sekání;
3. namontujte zpět nůž pro řezání struny (obr. 18.A) na ochranný kryt řezacího zařízení (obr. 18.B).

9. SKLADOVÁNÍ

DŮLEŽITÉ *Bezpečnostní pokyny, které je třeba během používání stroje dodržovat, jsou popsány v kap. 2. Důsledně dodržujte uvedené pokyny, abyste se vyhnuli vážným rizikům a nebezpečím.*

9.1 SKLADOVÁNÍ STROJE

Kdy je nutné stroj uskladnit:

- vyjměte akumulátor z jeho uložení a nechejte jej dobít (odst. 7.2.2);
- před umístěním stroje v jakémkoli prostředí nechte vychladnout motor;
- proveďte vyčištění (odst. 7.3);
- zkontrolujte, zda žádné součásti nejsou uvolněné nebo poškozené. V případě potřeby vyměňte poškozené komponenty a utáhněte povolené šrouby a svorníky nebo se obraťte na autorizované servisní středisko;
- stroj uskladněte:
 - na suchém místě;
 - tam, kde je chráněn před povětrnostními vlivy;
 - na místě, kam nemají přístup děti;
 - před uskladněním stroje se ujistěte, že jste vyjmuli klíče a odložili nářadí použité při údržbě.

9.2 ULOŽENÍ AKUMULÁTORU

Akumulátor je třeba uchovávat ve stínu, v chladu a v prostředích bez výskytu vlhkosti.

POZNÁMKA *V případě delší nečinnosti nabijte akumulátor každé dva měsíce, aby se prodloužila jeho životnost.*

10. MANIPULACE A PŘEPRAVA

Pokaždé, když je třeba manipulovat se strojem nebo jej přepravovat:

- zastavte stroj (odst. 6.6);

- vyjměte akumulátor z jeho uložení a nechte jej nabít (odst. 7.2.2);
- používejte silné pracovní rukavice;
- uchopte stroj výhradně za rukojeti a nasměrujte řezací zařízení v opačném směru vůči směru přepravy.

Při přepravě stroje na motorovém vozidle:

- umístěte stroj tak, aby pro nikoho nepředstavoval nebezpečí.

11. SERVISNÍ SLUŽBA A OPRAVY

Tento návod poskytuje veškeré pokyny, potřebné pro obsluhu stroje a pro správnou základní údržbu, kterou může provádět uživatel. Všechny úkony seřizování a údržby, které nejsou popsány v tomto návodu, musí být provedeny vaším prodejcem nebo specializovaným střediskem, které disponuje znalostmi a vybavením, které je nutné pro správné provedení potřebných prací při současném zachování původní bezpečnostní úrovně stroje. Úkony prováděné u neautorizovaných subjektů nebo úkony prováděné nequalifikovaným personálem mají za následek propadnutí jakékoli formy záruky a zprošťují výrobce jakékoli povinnosti či odpovědnosti.

- Opravy a údržbu v záruce mohou provádět výhradně autorizované servisní dílny.
- Autorizované servisní dílny používají výhradně originální náhradní díly. Originální náhradní díly a příslušenství byly vyvinuty specificky pro dané stroje.
- Neoriginální náhradní díly a příslušenství nejsou schváleny a jejich použití způsobí propadnutí záruky.
- Doporučuje se seřít stroj jednou ročně autorizované servisní dílně za účelem provedení údržby, servisu a kontroly bezpečnostních zařízení.

12. ZÁRUČNÍ PODMÍNKY

Záruka se vztahuje na všechny vady materiálu a na výrobní vady. Uživatel bude muset pozorně sledovat všechny pokyny dodané v příložené dokumentaci.

Záruka se nevztahuje na škody způsobené:

- neseznámením se s průvodní dokumentací;
- nepozorností;
- nevhodným nebo nedovoleným použitím a montáží;
- použitím neoriginálních náhradních dílů;
- použitím příslušenství, které nebylo dodáno nebo schváleno výrobcem.

Záruka se dále nevztahuje na:

- běžné opotřebení spotřebního materiálu, jako např. u řezacího zařízení a pojistných šroubů; běžné opotřebení.

z vlastních národních zákonů nejsou nijak omezena touto zárukou.

Kupující je chráněn vlastními národními zákony. Práva kupujícího vyplývající

13. TABULKA ÚDRŽBY

Úkon údržby	Interval	Poznámky
STROJ		
Kontrola všech upevnění	Před každým použitím	odst. 7.4
Bezpečnostní kontroly / Ověření funkčnosti ovládacích prvků	Před každým použitím	odst. 6.2
Kontrola ochranného krytu žacího ústrojí.	Před každým použitím	odst. 6.2.1
Kontrola řezacího zařízení	Před každým použitím	odst. 6.2.1
Ověření stavu nabití akumulátoru	Před každým použitím	*
Nabití akumulátoru	Po každém použití	odst. 7.2.2 *
Čištění stroje a motoru	Po každém použití	odst. 7.3
Ověření případných škod, které se vyskytují na stroji. V případě potřeby se obraťte na autorizované servisní středisko.	Po každém použití	-

* Nahlédněte do návodu akumulátoru / nabíječky akumulátoru.

14. IDENTIFIKACE ZÁVAD

ZÁVADA	PRAVDĚPODOBNÁ PŘÍČINA	ŘEŠENÍ
1. Při použití páky ovládání plynu a pojistné páky plynu nedochází k uvedení stroje do chodu a sekací zařízení se neotáčí	Chybí akumulátor nebo není správně vložený	Ujistěte se, že je akumulátor správně umístěn (odst. 7.2.3)
	Vybitý akumulátor	Zkontrolujte stav nabití akumulátoru a dle potřeby jej dobijte (odst. 7.2.2)
	Oddělitelná tyčka nebyla úplně nebo správně zasunuta do svého uložení	Ujistěte se, že oddělitelná trubka byla správně namontována a zasunuta (odst. 4.2)
	Páka ovládání plynu / pojistná páka je vadná	Nepoužívejte stroj. Okamžitě zastavte stroj, vyjměte akumulátor a obraťte se na Středisko servisní služby.
	Poškozený stroj	Nepoužívejte stroj. Okamžitě zastavte stroj, vyjměte akumulátor a obraťte se na Středisko servisní služby.
2. Přehřátí motoru	Tráva zachycená pod ochranným krytem sekacího zařízení	Odstraňte zachycenou trávu (odst. 6.5)
3. Dochází k nahromadění trávy kolem uložení pohonné jednotky a strunové hlavy	Probíhá sekání vysoké trávy příliš nízko u země	Vysokou trávu sekejte pohybem shora dolů, aby se zabránilo jejímu hromadění.

ZÁVADA	PRAVDĚPODOBNÁ PŘÍČINA	ŘEŠENÍ
4. Při použití automatického uvolnění struny nedochází k jejímu uvolnění	Koncová část struny je přilepena ke zbytku struny ve strunové hlavě	Namažte strunu silikonovým sprejem
	Uvnitř cívky není dostatek struny nebo byla použita celá struna	Vyměňte cívku (kap. 8.1.1) nebo strunu (kap. 8.1.2)
	Struna byla spotřebována a je příliš krátká	Proveďte manuální uvolnění struny (kap. 6.4.2)
	Struna je natočená na cívce tak, že je zamotaná, nebo došlo k jejímu zlomení uvnitř cívky	Odstraňte strunu z cívky a znovu ji natočte (kap. 8.1.2)
5. Žací ústrojí přijde do styku s cizím předmětem.	-	Zastavte stroj, vyjměte akumulátor a: - zkontrolujte vzniklé škody; - zkontrolujte, zda na stroji nejsou povolené součásti, a utáhněte je; - výměny nebo opravy nechte provést v autorizovaném servisním středisku.
6. Nadměrný hluk a/ nebo vibrace během pracovní činnosti	Povolené nebo poškozené součásti.	Zastavte stroj, vyjměte akumulátor a: - zkontrolujte vzniklé škody; - zkontrolujte, zda na stroji nejsou povolené součásti, a utáhněte je; - výměny nebo opravy nechte provést v autorizovaném servisním středisku.
7. Ze stroje vychází během jeho použití kouř	Poškozený stroj	Nepoužívejte stroj. Okamžitě zastavte stroj, vyjměte akumulátor a obraťte se na Středisko servisní služby.
8. Výdrž akumulátoru je nedostatečná	Náročné podmínky použití s vyšším proudovým odběrem	Proveďte optimalizaci použití (odst. 7.2.1)
	Nedostačující akumulátor s ohledem na provozní nároky	Použijte druhý akumulátor nebo akumulátor s delší výdrží (odst. 15.1)
9. Nabíječka akumulátoru nenabíjí akumulátor	Pokles kapacity akumulátoru	Kupte nový akumulátor
	Akumulátor není správně vložen do nabíječky akumulátoru	Zkontrolujte, zda je vložený správně (odst. 7.2.3)
	Nevhodné podmínky prostředí	Dobíjejte v prostředí s vhodnou teplotou (viz návod k obsluze akumulátoru / nabíječky akumulátoru)
	Znečištěné kontakty	Očistěte kontakty
	Chybí napětí pro nabíječku akumulátoru	Zkontrolujte, zda je zástrčka řádně zasunuta a zda je v zásuvce elektrické sítě proud
	Vadná nabíječka akumulátoru	Proveďte výměnu s použitím originálního náhradního dílu
	-	Pokud problém přetrvává, nahlédněte do návodu akumulátoru / nabíječky akumulátoru
10. Kontrolka (obr. 10.E) zůstane trvale svítit	Automatická kontrola se nezdařila	Nepoužívejte stroj. Okamžitě zastavte stroj, vyjměte akumulátor a obraťte se na servisní středisko.
11. Kontrolka (obr. 10.E) bude nadále blikat	Chyba komunikace akumulátoru	Nepoužívejte stroj. Okamžitě zastavte stroj, vyjměte akumulátor a obraťte se na servisní středisko.
	Rotor zablokován	Nepoužívejte stroj. Okamžitě zastavte stroj, vyjměte akumulátor a obraťte se na servisní středisko.
	Přepětí	Optimalizujte použití stroje.

Pokud problémy přetrvávají i po provedení výše uvedených řešení, obraťte se na svého prodejce.

15. VOLITELNÉ PŘÍSLUŠENSTVÍ

15.1 AKUMULÁTORY

K dispozici jsou akumulátory různé kapacity, aby bylo možné se přizpůsobit různým provozním potřebám (obr. 27). Seznam akumulátorů homologovaných pro tento stroj je uveden v tabulce „Technické parametry“.

15.2 NABÍJEČKA AKUMULÁTORU

Zařízení, které se používá pro nabíjení akumulátoru: rychlé (obr. 28.A), standardní (obr. 28.B).

15.3 BATOH S AKUMULÁTOREM

Zařízení, které umožňuje uložit dva akumulátory a dodává elektrický proud potřebný pro fungování stroje.

Je dodáván s přípojovacím kabelem ke stroji (obr. 1.I) a voličem (obr. 9.B), který umožňuje vybrat jeden ze dvou akumulátorů (pozice „1“ a „2“) a „OFF“.

15.4 SIMULÁTOR AKUMULÁTORU

Zařízení, které, je-li zasunuto do úložného prostoru stroje, umožňuje použití batohu s akumulátorem.