

# BETRIEBSANLEITUNG BENZIN-MOTOR

AL-KO Pro 600 V2  
AL-KO Pro 700 V2

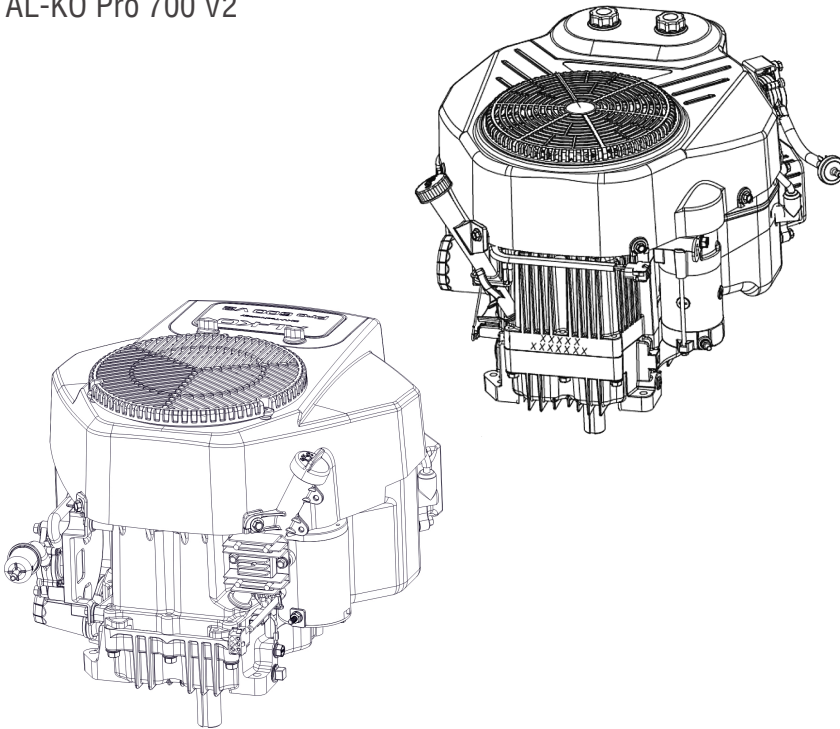

|    |
|----|
| DE |
| GB |
| NL |
| FR |
| ES |
| IT |
| SI |
| HR |
| RS |
| PL |
| CZ |
| SK |
| HU |
| DK |
| SE |
| NO |
| FI |
| EE |
| LT |
| LV |
| RU |
| UA |



01

AL-KO Pro 600 V2

AL-KO Pro 700 V2

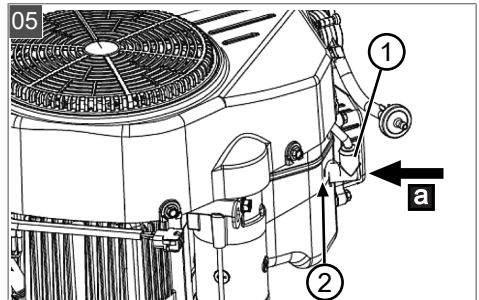
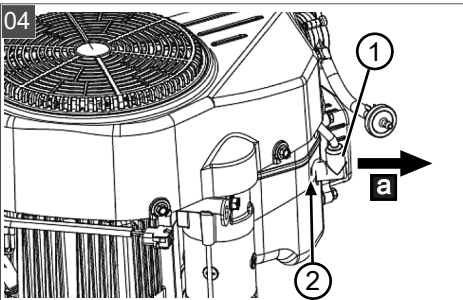
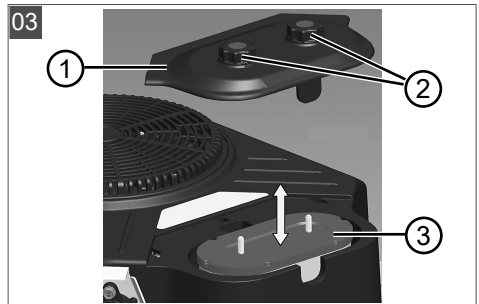
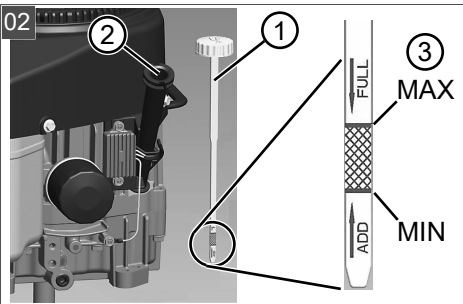
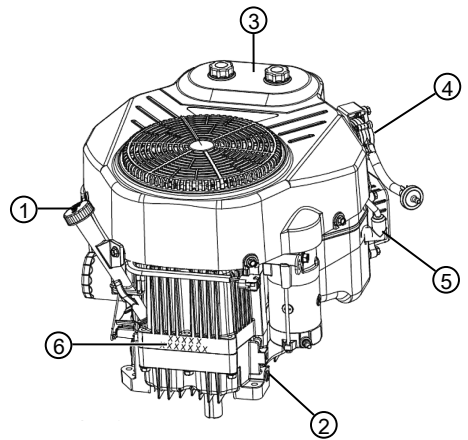
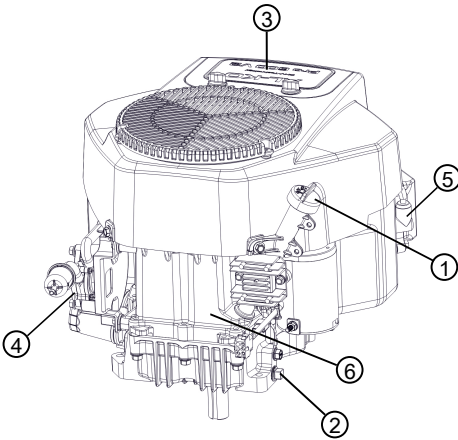

06

AL-KO Pro 600 V2

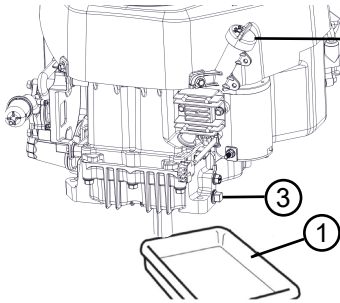

AL-KO Pro 700 V2

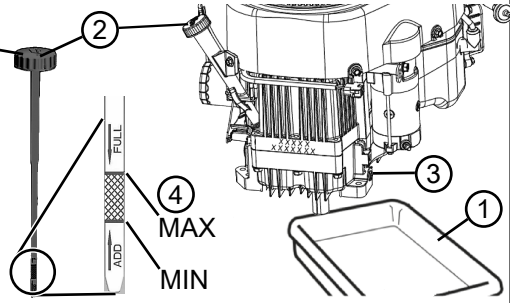

07

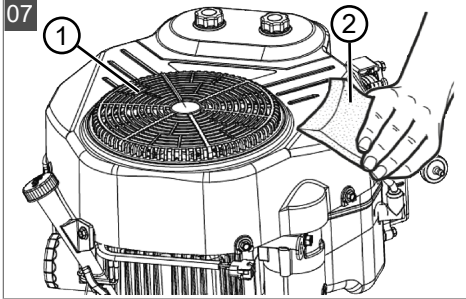

08

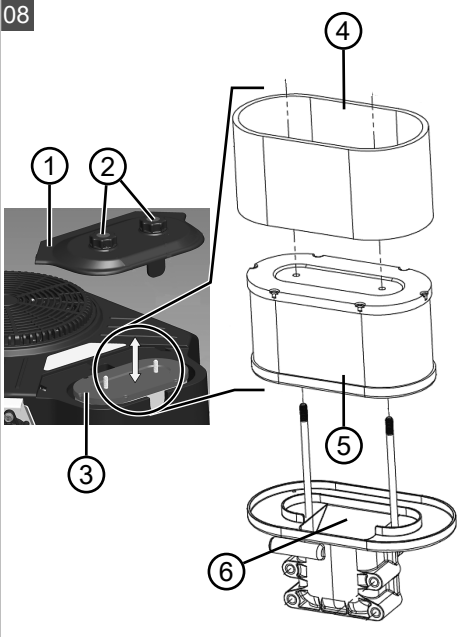

09

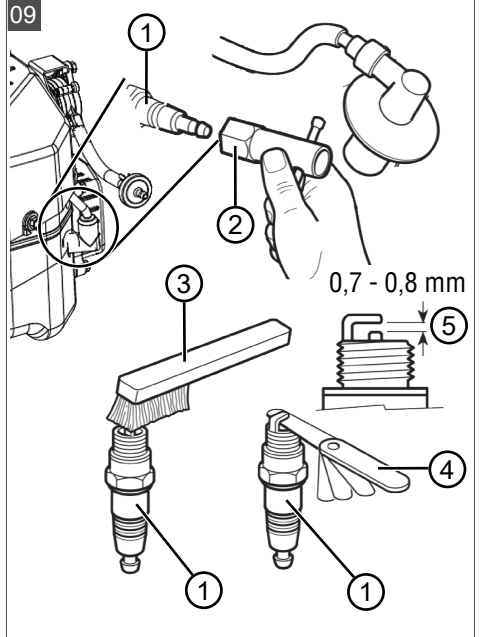

## PŘEKLAD ORIGINÁLNÍHO NÁVODU K POUŽITÍ

### Obsah

|       |  |     |
|-------|--|-----|
| 1     | K tomuto návodu k použití .....                | 114 |
| 2     | Popis výrobku .....                            | 114 |
| 2.1   | Použití v souladu s určeným účelem..           | 114 |
| 2.2   | Symbyly na stroji.....                         | 114 |
| 2.3   | Přehled výrobku (01).....                      | 115 |
| 3     | Bezpečnostní pokyny.....                       | 115 |
| 3.1   | Obsluha.....                                   | 115 |
| 3.2   | Bezpečnost osob, zvířat a věcných hodnot ..... | 115 |
| 3.3   | Zacházení s benzínem a olejem .....            | 116 |
| 4     | Uvedení do provozu.....                        | 116 |
| 4.1   | Zkontrolujte celkový stav motoru.....          | 116 |
| 4.2   | Naplnění provozních kapalin.....               | 116 |
| 4.2.1 | Naplnění motorového oleje ( 02) .              | 116 |
| 4.2.2 | Zkontrolujte hladinu oleje (02) .....          | 117 |
| 4.2.3 | Doplnění benzínu .....                         | 117 |
| 5     | Provoz motoru: .....                           | 118 |
| 5.1   | Startování a vypínání motoru .....             | 118 |
| 6     | Oprava .....                                   | 119 |
| 7     | Údržba a péče .....                            | 119 |
| 7.1   | Výměna vzduchového filtru (03).....            | 119 |
| 7.2   | Výměna oleje (06) .....                        | 119 |
| 7.3   | Motor a tlumič výfuku vyčistěte (07)...        | 120 |
| 7.4   | Vyčistěte vzduchový filtr (08) .....           | 120 |
| 7.5   | Údržba zapalovacích svíček (09).....           | 120 |
| 7.6   | Nastavení karburátoru.....                     | 120 |
| 7.7   | Plán údržby .....                              | 120 |
| 8     | Pomoc při poruchách.....                       | 121 |
| 9     | Přeprava .....                                 | 123 |
| 10    | Skladování .....                               | 123 |
| 11    | Náhradní součástky .....                       | 123 |
| 12    | Zákaznický servis/servis .....                 | 123 |
| 13    | Technické údaje.....                           | 123 |
| 14    | Záruka.....                                    | 124 |

### 1 K TOMUTO NÁVODU K POUŽITÍ

- U německé verze se jedná o originální návod k použití. Všechny ostatní jazykové verze jsou překlady originálního návodu k použití.
- Uchovávejte tento návod vždy tak, abyste si ho mohli přečíst, když budete potřebovat informace o výrobku.
- Předávejte dalším osobám pouze výrobek s tímto návodem k použití.
- Přečtěte a dodržujte bezpečnostní pokyny a varování uvedené v tomto návodu.
- Také dodržujte příložený návod k použití zařízení.

### 2 POPIS VÝROBKU

V této dokumentaci se popisuje spalovací motor. Vždy dodržujte doplňující návod k použití zahradního traktoru/zahradního nářadí!

#### 2.1 Použití v souladu s určeným účelem

Tento spalovací motor je konstruován jako pohon pro zahradní traktory pro soukromé účely. Vzhledem ke vznikajícím spalínám smí být motor provozován jen na volném prostranství a v žádném případě v interiérech. Jiné použití nad tento rámec platí jako neodpovídající stanovenému účelu.

Tento motor je určen výhradně jen k použití v soukromém sektoru. Jakékoliv jiné používání a dále nepovolené přestavby a dodatečné montáže budou považovány za použití k jinému než určenému účelu a mají za následek zánik záruky, dále ztrátu konformity (značka CE) a odmítnutí jakékoliv odpovědnosti za škody způsobené uživateli nebo třetí straně ze strany výrobce.

#### 2.2 Symboly na stroji



#### Pozor!

Výfukové plyny z motorů obsahují kyslíčnick uhelnatý, bezbarvý plyn bez zápachu.



Když se kyslíčnick uhelnatý vdechne, může způsobit nevolnost, bezvědomí nebo smrt.

Spouštějte a provozujte motor ve venkovním prostředí.

Motor nespouštějte nebo neprovozujte v uzavřených prostorech, i když jsou dveře nebo okna otevřena.





Před uvedením do provozu si přečtěte návod k použití!



Palivo a jeho výpary jsou vysoce hořlavé a výbušné. Při spouštění motoru vznikají jiskry. Jiskry mohou zapálit hořlavé plyny v blízkosti. Hořlavý materiál, jako je listí, tráva atd., se mohou vznítit.

### 2.3 Přehled výrobku (01)

| Č. | Součást                                    |
|----|--|
| 1  | Víčko plnicího otvoru oleje s měrkou oleje |
| 2  | Vypouštěcí šroub oleje                     |
| 3  | Kryt vzduchového filtru                    |
| 4  | Palivový kohout                            |
| 5  | Konektor zapalovací svíčky                 |
| 6  | Sériové číslo motoru                       |

## 3 BEZPEČNOSTNÍ POKYNY

**⚠ NEBEZPEČÍ! Ohrožení života a nebezpečí nejtěžších úrazů kvůli neznalosti bezpečnostních pokynů.** Neznalost bezpečnostních pokynů obsluhy může vést k těžkým zraněním a dokonce k smrti.

- Než stroj použijete, respektujte všechny bezpečnostní pokyny a pokyny k obsluze tohoto návodu k použití i návody k použití, na které jste byli odkázáni.
- Všechny dodané dokumenty uschovejte pro budoucí použití.

**⚠ NEBEZPEČÍ! Ohrožení života otravou.** Výfukové plyny motoru obsahují oxid uhelnatý, který může během několika minut usmrtit člověka.

- Motor nikdy nespouštějte v uzavřených prostorech, ale jen venku.
- Nevdechujte motorové zplodiny.
- Motor vypněte, pokud se vám při používání přístroje udělá nevolno, budete mít závrať nebo se budete cítit slabí. Ihned vyhledejte lékaře.
- Motor používejte pouze v technicky bezvadném stavu.

- Bezpečnostní a ochranná zařízení nikdy nevyřazujte z provozu.
- Noste ochranu sluchu.
- Pozorně si přečtěte pokyny v tomto návodu k použití a v návodu k použití zahradního traktoru, do kterého je tento motor namontován, a respektujte je. Naučte se motor rychle vypnout.
- Nepoužívejte startovací spreje apod.

### 3.1 Obsluha

- Mladiství mladší 16 let nebo osoby, které nejsou seznámeny s návodem k použití, nesmí motor používat. Respektujte eventuelní bezpečnostní předpisy dané země týkající se minimálního věku uživatele.
- Motor neuvádějte do provozu pod vlivem alkoholu, drog nebo léků.

### 3.2 Bezpečnost osob, zvířat a věcných hodnot

- Motor používejte pouze v souladu s jeho určením. Použití k jinému než určenému účelu může mít za následek poranění i poškození věcných hodnot.
- Majitel je zodpovědný za nehody s jinými osobami a za jejich majetek.
- Třetí osoby držte stranou nebezpečné oblasti.
- Motor spouštějte jen tehdy, jestliže se v pracovní oblasti nenacházejí žádné osoby a zvířata.
- Udržujte bezpečnostní odstup od osob a zvířat, resp. vypněte motor, když se přiblíží osoby nebo zvířata.
- Nemiřte výfukovým paprskem motoru nikdy na osoby a zvířata, jakož i na hořlavé produkty a předměty.
- Nikdy nesahejte do sací a větrací mřížky, když běží motor. Rotující části přístroje mohou způsobit zranění.
- Motor vypněte vždy, když ho nepotřebujete, např. při přechodu na jinou pracovní oblast, při údržbě a opravách, při tankování směsi benzínu a oleje.
- Neprovazujte zahradní traktor ve špatně větraných prostorách (například v garáži). Výfukové plyny obsahují jedovatý kysličník uhelnatý a jiné škodlivé látky.
- Motor vypněte ihned, pokud se stane úraz, abyste zabránili dalším poraněním a věcným škodám.

- Motor nikdy nepoužívejte s opotřebovanými nebo vadnými díly. Opotřebované nebo vadné díly motoru mohou zapříčinit těžké úrazy.
- Používejte pouze originální náhradní díly a originální příslušenství.
- Motor ukládejte mimo dosah a dohled dětí.
- Děti a mladistvé poučte, aby si s motorem nehráli.

### 3.3 Zacházení s benzínem a olejem

**⚠ NEBEZPEČÍ! Nebezpečí výbuchu a požáru.** Vytékající směs benzínu a vzduchu způsobuje výbušnou atmosféru. Vznět, výbuch a požár mohou při neodborném zacházení s palivem vést k těžkým úrazům a dokonce k smrti.

- Při zacházení s benzínem nekuřte.
- Manipulujte s benzínem pouze venku a nikdy ne v uzavřených místnostech.
- Bezpodmínečně dodržujte v následujícím uvedené pravidla chování.
- Převážte a skladujte benzín a olej výlučně v nádržích, které jsou k tomu schválené. Zabezpečte, aby k uskladněnému benzínu a oleji neměly přístup děti.
- Zajistěte kvůli prevenci kontaminace půdy (ochrana životního prostředí), aby při tankování neunikl do půdy žádný benzín ani olej. K natankování používejte trychtýř.
- Nikdy netankujte přístroj v uzavřeném prostoru. Na podlaze se mohou nashromáždit benzínové výpary a může nastat vznět nebo dokonce výbuch.
- Neprodleně setřete rozlitý benzín z přístroje a z podlahy. Textilie, kterými jste benzín utírali, nechejte vyschnout na dobře větraném místě, než je zlikvidujete. V jiném případě by mohlo nastat náhlé samovznícení.
- Pokud jste benzín rozlili, vznikají benzínové výpary. Proto nestartujte motor na stejném místě, ale nejméně ve vzdálenosti 3 m.
- Zabraňte kontaktu kůže s ropnými produkty. Nevdechujte benzínové výpary. K natankování si vždy berte pracovní rukavice. Pravidelně vyměňujte a čistěte svůj ochranný oděv.
- Dbejte na to, aby Vaše šaty nepřišly do kontaktu s benzínem. Oděv ihned vyměňte, pokud se na něj dostal benzín.
- Nikdy netankujte přístroj s běžícím nebo horkým motorem.

## 4 UVEDENÍ DO PROVOZU

**ⓘ UPOZORNĚNÍ** Před uvedením do provozu:

- Vždy proveďte vizuální kontrolu. Motor se nikdy nesmí používat s volnými, poškozenými nebo opotřebovanými provozními nebo upevňovacími díly.
- Bezpodmínečně naplňte motorový olej.

### 4.1 Zkontrolujte celkový stav motoru

1. U motoru zkontrolujte tyto položky:
  - Znamky úniku oleje nebo benzínu na vnější a spodní stranu motoru
  - Nadměrné znečištění nebo cizí předměty
  - Náznaky poškození
  - Pevné usazení všech šroubů a matic
  - Pevné usazení a přítomnost všech krytů a clon
  - Poškození a znečištění vzduchového filtru
  - Stav paliva
  - Stav motorového oleje
2. Zjištěné nedostatky odstraňte před uvedením do provozu.

### 4.2 Naplnění provozních kapalin

**⚠ VÝSTRAHA! Nebezpečí požáru a výbuchu.** Benzín a olej jsou vysoce vznětlivé. Požár může mít za následek těžké úrazy.

- Benzín a olej doplňujte jen na volném prostranství a ne v blízkosti otevřeného plamene nebo zdroje tepla.
- Poškozenou nádrž nebo uzávěr nádrže ihned vyměňte.
- Víčko nádrže vždy pevně utahujte.
- Pokud vytekl benzín:
  - Nestartujte motor.
  - Zabraňte pokusům o nastartování.
  - Vyčistěte zahradní traktor a motor.
  - Rozlité palivo může poškodit plastové díly: Palivo okamžitě otřete. Záruka nepokryvá poškození plastových dílů způsobených palivem.

#### 4.2.1 Naplnění motorového oleje ( 02)

##### Doporučení k oleji

Motorový olej je rozhodujícím faktorem pro výkonnost a životnost motoru.

- Používejte detergovaný motorový olej, který splňuje požadavky klasifikace API servisní třídy SJ a SL.
- Zkontrolujte servisní etiketu API na olejové nádrži, aby bylo zajištěno, že obsahuje písmena SJ nebo SL.
- Vyberte třídu viskozity SAE podle následující tabulky:

| Teplotní rozmezí | Třída viskozity SAE                              |
|------------------|--|
| +5 – +35 °C      | SAE 30 (jednosezónní letní olej)                 |
| -15 – +5 °C      | 5W-30 nebo 10W-30 (vícesezónní oleje)            |
| -25 – +35 °C     | 5W-30 nebo 10W-30 (syntetické vícesezónní oleje) |

- Použití vícesezónních olejů může u vysokých teplot vést k vyšší spotřebě. Proto častěji kontrolujte stav oleje.
- Olej nesmíchávejte s jinými druhy olejů a s oleji s odlišnými vlastnostmi.

**POZOR! Nebezpečí poškození motoru.** Používání oleje SAE 30 (jednostupňový letní olej) za nízkých teplot pod +5 °C může vést k poškození motoru z důvodu nedostatečného promazávání.

- Používejte výhradně jen doporučený motorový olej.

### Naplnění oleje

**i UPOZORNĚNÍ** Obsah oleje pro AL-KO Pro 600 V2 = max. 1,7 l / Pro 700 V2 = max. 2,2 l.

**i UPOZORNĚNÍ** Olej nikdy nedoplňujte nad značku MAX. Příliš mnoho oleje má za následek:

- Kouř ve spalínách
- Znečištění zapalovací svíčky nebo vzduchového filtru

Jestliže se v motoru ještě nenachází žádný olej:

1. Naplňte motorový olej do vhodné nádoby.
2. Vyšroubujte olejovou měрку (02/1) z otvoru na plnění oleje (02/2).
3. Olej nalévejte pomalu a v malých množstvích do otvoru na plnění oleje. Přitom používejte nálevku (není součástí dodávky motoru).
4. Plnění oleje několikrát přerušte a zkontrolujte hladinu oleje. Hladina oleje nesmí přesáhnout značku MAX (02/3) (viz *Kapitola 4.2.2 "Zkontrolujte hladinu oleje (02)", strana 117*).

5. Olejovou měрку zasuňte a pevně zašroubujte.
6. Případně odstraňte vylitý olej.

### 4.2.2 Zkontrolujte hladinu oleje (02)

**POZOR! Nebezpečí poškození motoru.** Nízký stav oleje může způsobit poškození motoru.

- Pravidelně kontrolujte stav oleje.
- Při nízkém stavu oleje ho doplňte.

1. Motor vypněte a nechte ho vychladnout.  
**Upozornění:** Motor musí stát vodorovně.
2. Z oblasti plnění oleje odstraňte všechna cizí tělesa.
3. Vyšroubujte olejovou měрку (02/1) a otřete ji do čista.
4. Olejovou měрку zasuňte až na doraz a zase ji vytáhněte. Zkontrolujte, zda hladina oleje leží mezi značkami MIN a MAX.
5. Je-li hladina oleje blízko značky MIN nebo je dokonce ještě nižší: Naplňte olej.
6. Olejovou měрку zasuňte a pevně zašroubujte.
7. Případně odstraňte vylitý olej.

### 4.2.3 Doplnění benzínu

#### Doporučení k benzínu

- Používejte čistý, čerstvý bezolovnatý benzín s minimálním oktanovým číslem 90.
- Palivo kupujte v takovém množství, které je možné spotřebovat během 30 dní (Skladování).
- V žádném případě nepoužívejte benzin s podílem metanolu.
- Benzin nemíchejte s olejem ani aditivy.

#### Doplnění benzínu

**i UPOZORNĚNÍ** Další informace: viz návod k použití zahradního traktoru.

## 5 PROVOZ MOTORU:

### **⚠ NEBEZPEČÍ! Smrtelné nebezpečí otravy.**

Výfukové plyny motoru obsahují oxid uhelnatý, který může během několika minut usmrtit člověka.

- Motor nikdy nespouštějte v uzavřených prostorech, ale jen venku.
- Nevdechujte motorové zplodiny.
- Pokud se vám při používání motoru udělá nevolno, budete mít závratě nebo se budete cítit slabí, motor vypněte. Ihned vyhledejte lékaře.

### **⚠ VÝSTRAHA! Nebezpečí výbuchu.** Benzín a olej jsou vysoce vznětlivé.

- Nepoužívejte startovací spreje apod.

### **⚠ VÝSTRAHA! Nebezpečí popálení.** Motory se za chodu silně zahřívají!

- Za provozu se nikdy nedotýkejte částí motoru; to platí zejména o výfuku.
- Než se jich dotknete, ponechtejte výfuk, válec a chladič žebra vychladnout.

### **⚠ VÝSTRAHA! Nebezpečí úrazu rotujícími částmi přístroje!** Sahání do rotujících částí přístroje vede k těžkým poraněním!

- Nikdy nesahejte do rotujících částí přístroje!
- Před uvedením motoru do provozu si přečtěte návod k použití přístroje.
- Spouštějte a provozujte motor pouze ve venkovním prostředí.
- Neprovozujte motor v náklonu vyšším než 15°.
- Spouštějte motor pouze ve vodorovné poloze.
- Stroj nesmíte bočně naklonit tak, aby začalo z uzávěru nádrže unikat palivo.
- Zkontrolujte hladinu oleje.
- Uvažte si dlouhé vlasy a sejměte šperky.
- Nenoste volně padnoucí oděv.
- Noste pevnou, protiskluzovou obuv.
- Neměňte základní nastavení motoru a nepřetáchejte jej.
- Po spuštění dodržujte bezpečnostní vzdálenost.
- Motor vypněte a nechte vychladnout dřívě, než sejmete uzávěr nádrže.

- Motor vypněte a vytáhněte kabel zapalovací svíčky před kontrolou, čištěním nebo prací na stroji či motoru.
- Před kontaktem s válcovými žebry a ochranným obloženíem počkejte, až bude motor dostatečně ochlazen.
- Motor neprotáchejte bez zapalovací svíčky.

### 5.1 Startování a vypínání motoru

#### **ⓘ UPOZORNĚNÍ** Dodržujte návod k provozu zahradního traktoru!

Při startování motoru dbejte, aby byla všechna zařízení pohonu zahradního traktoru, provoz pracovního nářadí (například sekačka) a zařízení na vypínání motoru deaktivována.

- Spouštějte motor pouze ve vodorovné poloze.
- Za nízkých venkovních teplot mohou vznikat problémy při studeném startu.
- Při vysokých venkovních teplotách mohou vznikat těžkosti při teplém startu motoru z důvodu odpařování paliva v komoře karburátoru nebo čerpadla.
- V každém případě musí druh oleje odpovídat provozním teplotám.
- Maximální výkon spalovacího motoru progresivně klesá s rostoucí výškou nad hladinou moře. S rostoucí výškou je proto třeba vyhýbat se silnému zatěžování motoru a těžkým pracím.

#### Ovládání otáček motoru

Otáčky motoru se nastavují plynovou páčkou zahradního traktoru.



Zvyšování otáček motoru.



Snižování otáček motoru.

#### Start za studena a za tepla

Při startu za studena se musí přidat sytič a po zahřátí motoru se musí sytič opět vypnout. Při startu za tepla není sytič třeba.



Zapněte a vypněte sytič.

## 6 OPRAVA

**⚠ VÝSTRAHA! Nebezpečí úrazu při provádění oprav.** Neodborné opravy mohou mít za následek těžké úrazy a poškození stroje.

- Opravy smí provádět pouze servisní dílny AL-KO nebo autorizované odborné provozovny!
- Vždy používejte výhradně originální náhradní díly AL-KO.

## 7 ÚDRŽBA A PÉČE

**⚠ VÝSTRAHA! Nebezpečí zranění.** Neúmyslné zapnutí motoru může vést k těžkým úrazům.

- Před nastavením, údržbou a opravami motor vždy vypněte a zajistíte proti opětovnému zapnutí.
  - Pravidelná údržba je nepostradatelná pro bezpečnost a udržování výkonnosti.
  - Dodržujte plán údržby.
  - Při použití v obtížných podmínkách je třeba častější údržba.
1. Před zahájením jakékoli údržby a čištění: Konektor zapalovací svíčky (04/1) stáhněte (04/a) ze zapalovací svíčky (04/2).
  2. Práce údržby a čištění popsané v této části provádějte v souladu s plánem údržby.
  3. Po provedení prací údržby a čištění: Konektor zapalovací svíčky (05/1) opět nasadte (05/a) na zapalovací svíčku (05/2).

### 7.1 Výměna vzduchového filtru (03)

#### **i UPOZORNĚNÍ**

- Vložka filtru nesmí být znečištěna zbytky trávy ani jiným znečištěním.
- Vložky filtru vyměňujte výhradně za originální náhradní díly.
- Motor nesmí být nikdy provozován bez správně namontované vložky filtru.

Vzduchový filtr pravidelně čistěte. Poškozený filtr vyměňte.

1. Vyčistěte oblast kolem krytu filtru (03/1).
2. Vyšroubujte oba knoflíky (03/2) krytu filtru a sejměte kryt filtru.
3. Vytáhněte vložku filtru (03/3).
4. Zkontrolujte stav vložky filtru. Vložka filtru musí být v technicky bezvadném stavu, čistá a plně funkční. Jinak je nutné provést údržbu vložky filtru nebo ji vyměnit.

5. Vložku filtru vsadte a opět namontujte kryt filtru.

### 7.2 Výměna oleje (06)

Pravidelně kontrolujte stav oleje. Stav oleje kontrolujte každých 5 hodin provozu nebo denně před startem motoru.

**⚠ VÝSTRAHA! Nebezpečí požáru a výbuchu.** V důsledku unikajícího paliva vzniká výbušná směs benzínu se vzduchem. Vznět, výbuch a požár mohou při neodborném zacházení s palivem vést k těžkým úrazům a dokonce k smrti.

- Než vypustíte olej, vyprázdněte palivovou nádrž.

**i UPOZORNĚNÍ** Spojte se s naším zákaznickým servisem, jestliže nemůžete práce provést sami.

**i UPOZORNĚNÍ** Obsah oleje pro AL-KO Pro 600 V2 = max. 1,7 l / Pro 700 V2 = max. 2,2 l.

#### **i UPOZORNĚNÍ**

- Starý olej vypouštějte, když je motor teplý. Teplý olej vyteče rychle a úplně.
  - Starý olej zlikvidujte ekologicky!
1. Vyprázdnění palivové nádrže: Motor nechte tak dlouho běžet, až sám zhasne. Nebo palivo vypusťte.
  2. Vytáhněte konektor zapalovací svíčky (04/1).
  3. Nádobu (06/1) podstavte k zachycení starého oleje.
  4. Vyšroubujte olejovou měrku (06/2) a otřete ji do čista.
  5. Vyšroubujte vypouštěcí šroub (06/3).
  6. Nechte olej úplně vytéct do nádoby.
  7. Vyšroubujte vypouštěcí šroub. Ujistěte se, zda je těsnění ve správné poloze. Vypouštěcí šroub pevně utáhněte.
  8. Do otvoru olejové měrky naplňte čerstvý olej (viz *Kapitola 4.2.1 "Naplnění motorového oleje (02)", strana 116*). Přitom používejte nálevku (není součástí dodávky motoru).
  9. Olejovou měrku zasuňte až na doraz a zase ji vytáhněte. Zkontrolujte, zda hladina oleje dosáhla značky MAX (06/4).
  10. Olejovou měrku zasuňte a pevně zašroubujte.
  11. Případně odstraňte vylitý olej.

### 7.3 Motor a tlumič výfuku vyčistěte (07)

**⚠ VÝSTRAHA! Nebezpečí požáru při zapálení cizích těles.** Cizí tělesa na motoru mohou způsobit požár zahradního traktoru. Požár může způsobit těžká poranění a dokonce i smrt.

- Z motoru, zejména z výfuku a oblasti válce, odstraňte hořlavá cizí tělesa (například trávu, listy, tuk).
- Pravidelně kontrolujte a čistěte výfuk a oblast válce.

**POZOR! Nebezpečí vyplývající z vody.** Pronikající voda může vést k poruchám (zapalování, karburátor, ...).

- Motor nikdy nepostříkujte vodou.

1. Před čištěním nechte motor vychladnout.
2. Z motoru pravidelně odstraňujte nečistoty hadrem nebo kartáčem.
3. Z tlumiče výfuku a jeho krytu odstraňte veškeré zbytky odpadu a nečistot stlačeným vzduchem.
4. Vyčistěte chladicí systém:
  - Odstraňte ucpaní z otvorů chladicího vzduchu (07/1).
  - Aby se předešlo přehřátí, případně očistěte také vnitřní chladicí žebra a povrchy.
5. Plastové díly setřete vlhkou houbou (07/2) a čisticím prostředkem.

### 7.4 Vyčistěte vzduchový filtr (08)

1. Vyčistěte oblast kolem krytu filtru.
2. Vyšroubujte oba knoflíky (08/2) krytu filtru (08/1).
3. Sejměte kryt filtru.
4. Odstraňte vložku filtru (08/3).
5. Předřazený filtr (08/4) vyjměte z kartuše (08/5).
6. Nasávací hrdlo (08/6) motoru uzavřete hadrem, aby nedošlo k pronikání nečistot do motoru.
7. Kartuši (08/5) vyklepejte na pevném povrchu a vyfoukejte ji zevnitř ven stlačeným vzduchem, abyste odstranili prach a nečistoty.  
**Pozor:** K čištění kartuše nikdy nepoužívejte vodu, benzín, čisticí prostředky apod.
8. Pěnový předřazený filtr (08/4) vymyjte vodou a čisticím prostředkem a nechte ho uschnout na čerstvém vzduchu. **Pozor:** Pě-

nový předřazený filtr se NESMÍ napustit olejem.

9. Vyčistěte vnitřek krytu filtru (08/1).
10. Z nasávacího hrdla odstraňte hadr.
11. Pěnový předřazený filtr natáhněte přes kartuši.
12. Vložku filtru vsadte a opět namontujte kryt filtru.

### 7.5 Údržba zapalovacích svíček (09)

Předepsaný typ zapalovacích svíček: viz *Kapitola 11 "Náhradní součástky", strana 123.*

**⚠ VÝSTRAHA! Nebezpečí úrazu elektrickým proudem.** Kontrola zapalovací jiskry při demontované zapalovací svíčce může mít za následek těžké úrazy v důsledku úrazu elektrickým proudem a požáru.

- Zapalovací jiskry nikdy nekontrolujte s vy-montovanou zapalovací svíčkou. Namísto toho použijte tester zapalovacích jisker.

**POZOR! Nebezpečí poškození motoru.** Provoz motoru s chybnou zapalovací svíčkou nebo bez zapalovací svíčky vede k těžkému poškození motoru!

- Vždy používejte předepsaný typ zapalovací svíčky.
- Nikdy se nepokoušejte startovat motor bez zapalovací svíčky.

1. Nástrčným klíčem (09/2) vyšroubujte zapalovací svíčku (09/1).
2. Vyčistěte elektrody drátěným kartáčem (09/3) a odstraňte případné karbonové usazeniny.
3. Pomocí lístkového spároměru (09/4) zkontrolujte správnou vzdálenost elektrod (09/5).  
**Upozornění:** Vzdálenost elektrod zapalovací svíčky činí 0,7–0,8 mm.
4. Zapalovací svíčku opět namontujte a dotáhněte nástrčným klíčem.

### 7.6 Nastavení karburátoru

**i UPOZORNĚNÍ** Nastavení zplynovače smí provádět pouze autorizovaný servis-dílna.

### 7.7 Plán údržby

Dodržujte intervaly v hodinách, popř. letech, podle toho, který případ nastane dříve.

**i UPOZORNĚNÍ** Při silném namáhání a při vysokých teplotách mohou být nutné kratší intervaly údržby, než je uvedeno v tabulce.

| Činnost  | Po prvních 5 hodinách provozu | Každých 5 hodin provozu nebo denně před použitím | Každých 25 hod. provozu | Každých 50 hodin provozu nebo jednou ročně | Ročně | Každých 100 hod. provozu |
|--|-------------------------------|--|-------------------------|--|-------|--------------------------|
| Zkontrolovat stav motorového oleje                 |                               | X  |                         |  |       |                          |
| Výměna motorového oleje                            | X                             |  | X *                     | X  |       |                          |
| Zkontrolujte vzduchový filtr a vyčistěte ho        |                               | X **   |                         |  |       |                          |
| Výměna vzduchového filtru                          |                               |  |                         |  | X     |                          |
| Kontrola zapalovací svíčky                         |                               |  |                         |  | X     |                          |
| Výměna zapalovací svíčky                           |                               |  |                         |  |       | X                        |
| Vyčistěte prostor tlumiče výfuku a ovládací prvky. |                               | X  |                         |  |       |                          |
| Zkontrolujte benzínový filtr ***                   |                               |  |                         |  |       | X                        |
| Zkontrolujte tlumič výfuku a lapač jisker          |                               |  |                         | X  |       |                          |

Hp: Hodiny provozu

\*: Jestliže motor pracuje v plném zatížení nebo za vysokých teplot.

\*\* : Jestliže motor pracuje v prašném prostředí, čistěte vzduchový filtr častěji.

\*\*\*: Provedení odborným servisem

## 8 POMOC PŘI PORUCHÁCH

 **OPATRŇE!** **Nebezpečí zranění.** Ostrohraně a pohybující se části strojů mohou vést k poranění.

- Při údržbě, ošetřování a čištění vždy noste ochranné rukavice!

 **UPOZORNĚNÍ** V případě poruch, které nejsou v této tabulce uvedené nebo které nemůžete sami odstranit, se obraťte na náš zákaznický servis.



| Porucha                  | Příčina  | Odstranění  |
|--------------------------|--|---|
| Motor nenaskočí.         | Chybějící palivo   | Doplňte palivo.   |
|                          | Špatné, znečištěné palivo, staré palivo v nádrži.  | Nádrž vyprázdněte a naplňte čerstvé palivo.   |
|                          | Chybný postup startování   | Startování proveďte správně.  |
|                          | Zapalovací svíčka není připojena   | Zkontrolujte zástrčku zapalovací svíčky, dbejte na její pevné usazení na zapalovací svíčce. |
|                          | <ul style="list-style-type: none"> <li>■ Zapalovací svíčka je vlhká</li> <li>■ Elektrody svíčky jsou znečištěné</li> <li>■ Chybná vzdálenost elektrod</li> </ul> | Zkontrolujte zapalovací svíčku.   |
|                          | Vzduchový filtr je ucpaný  | Zkontrolujte vzduchový filtr a vyčistěte ho.  |
|                          | Nevhodný olej pro danou roční dobu   | Zkontrolujte olej a případně ho vyměňte.  |
|                          | V karburátoru vznikají bublinky páry z důvodu vysokých teplot  | Počkejte několik minut, poté zkuste motor znovu nastartovat.                                |
|                          | Problémy se spalováním   | Nechejte zkontrolovat výhradně zákaznickou servisní dílnou!                                 |
|                          | Problémy se zážehem  | Nechejte zkontrolovat výhradně zákaznickou servisní dílnou!                                 |
| Nestejná funkce          | <ul style="list-style-type: none"> <li>■ Elektrody svíčky jsou znečištěné</li> <li>■ Chybná vzdálenost elektrod</li> </ul>                                       | Zkontrolujte zapalovací svíčku.   |
|                          | Konektor zapalovací svíčky špatně nasunutý   | Zkontrolujte zástrčku zapalovací svíčky, dbejte na její pevné usazení na zapalovací svíčce. |
|                          | Vzduchový filtr je ucpaný  | Zkontrolujte vzduchový filtr a vyčistěte ho.  |
|                          | Sytič je zapnutý   | Vypněte sytič.  |
|                          | Problémy se spalováním   | Nechejte zkontrolovat výhradně zákaznickou servisní dílnou!                                 |
|                          | Problémy se zážehem  | Nechejte zkontrolovat výhradně zákaznickou servisní dílnou!                                 |
| Ztráta výkonu za provozu | Vzduchový filtr je ucpaný  | Zkontrolujte vzduchový filtr a vyčistěte ho.  |
|                          | Problémy se spalováním   | Nechejte zkontrolovat výhradně zákaznickou servisní dílnou!                                 |

Uvádějte prosím výrobní číslo motoru a datum nákupu. Tyto informace budete potřebovat při ob-

jednávání náhradních dílů, u technických záležitostí a při plnění záruky.

Výrobní číslo motoru:

|                       |  |
|-----------------------|--|
| Výrobní číslo motoru: |  |
| Datum nákupu:         |  |

## 9 PŘEPRAVA

- Motor přepravujte pouze s prázdnou palivovou nádrží.
- Motor přepravujte vždy vodorovně, jinak se mohou projevit tyto stavy:
  - Unikající palivo a olej
  - tvorbě kouře
  - těžkému startu
  - znečištění zapalovací svíčky sazemi

## 10 SKLADOVÁNÍ

**I UPOZORNĚNÍ** Další informace: viz návod k použití zahradního traktoru.

**⚠ VÝSTRAHA!** Nebezpečí požáru a výbuchu. V důsledku unikajícího paliva vzniká výbušná směs benzínu se vzduchem. Vznět, výbuch a požár mohou při neodborném zacházení s palivem vést k těžkým úrazům a dokonce k smrti.

- Motor nikdy neukládejte u zdrojů otevřeného ohně nebo tepla.
- Motor nikdy neprovozujte v hořlavém prostředí.

Při delším odstavení zahradního traktoru (déle než 2–3 měsíce) se musí palivo vypustit, aby se v palivové soustavě neusazovaly vrstvy nečistot. Při kratší době odstavení traktoru může být palivo ochráněno stabilizátorem paliva.

## 13 TECHNICKÉ ÚDAJE

| Typ motoru     | PRO 600 V2                      |
|----------------|---------------------------------|
| Zdvihový objem | 586 cm <sup>3</sup>             |
| Výkon          | 9,6 kW / 2700 min <sup>-1</sup> |

**I UPOZORNĚNÍ** Další informace: Zeptejte se pracovníka zákaznických služeb.

1. Uzavřete palivový kohout.
2. Vypusťte palivo z karburátoru.
3. Vyčistěte motor (viz *Kapitola 7.3 "Motor a tlumič výfuku vyčistěte (07)", strana 120*).
4. Motor uskladněte:
  - Motor nechte vychladnout.
  - Motor skladujte na dobře větraném místě, ne však v blízkosti otevřeného ohně nebo zdroje tepla.
  - Motor neskladujte tam, kde se provozují elektromotory nebo elektrické nářadí.
  - Motor chraňte před vlhkostí.

## 11 NÁHRADNÍ SOUČÁSTKY

Doporučené zapalovací svíčky: RN9YC (Champion) nebo rovnocenná

Náhradní díly získáte u místního autorizovaného prodejce nebo zákaznického servisu.

## 12 ZÁKAZNICKÝ SERVIS/SERVIS

Máte-li nějaké dotazy k záruce, opravě nebo náhradním dílům, obraťte se prosím na nejbližší servis AL-KO. Najdete je na internetu pod následující adresou:

[www.al-ko.com/service-contacts](http://www.al-ko.com/service-contacts)

| Typ motoru                            | PRO 600 V2        |
|---------------------------------------|-------------------|
| Množství motorového oleje             | 1,7 l             |
| Chladicí systém                       | Chlazení vzduchem |
| Vzdálenost elektrod zapalovací svíčky | 0,7 mm – 0,8 mm   |

| Typ motoru     | PRO 700 V2                     |
|----------------|--------------------------------|
| Zdvihový objem | 708 cm <sup>3</sup>            |
| Výkon          | 13 kW / 2700 min <sup>-1</sup> |

| Typ motoru                            | PRO 700 V2        |
|---------------------------------------|-------------------|
| Množství motorového oleje             | 2,2 l             |
| Chladicí systém                       | Chlazení vzduchem |
| Vzdálenost elektrod - palovací svíčky | 0,7 mm – 0,8 mm   |

## 14 ZÁRUKA

Případné vady na materiálu či výrobní závady na výrobku odstraníme během zákonné lhůty pro reklamaci nedostatků, a to dle našeho uvážení buď opravou, nebo dodáním náhradního výrobku. Lhůta pro reklamaci nedostatků se řídí právními ustanoveními země, ve které byl výrobek zakoupen.

Naše záruka platí jen v následujících případech: Záruka zaniká v následujících případech:

- Dodržujte tento návod k obsluze
- Svévolné pokusy o opravu
- Řádné zacházení
- Svévolné technické změny
- Použití originálních náhradních dílů
- Používání v rozporu s určeným účelem

Ze záruky jsou vyloučeny:

- Škody na laku, které jsou způsobeny normálním opotřebením.
- Opatřované díly, které jsou na kartě náhradních dílů xxxxxx (x) označeny rámečkem.

Záruční doba začíná dnem nákupu prvním koncovým uživatelem. Rozhodující je datum na nákupním dokladu. S tímto záručním listem a originálem nákupního dokladu se obraťte na svého prodejce nebo nejbližší autorizovaný servis pro zákazníky. Zákonné nároky kupujícího na reklamaci nedostatků vůči prodávajícímu zůstávají tímto prohlášením nedotčeny.