

35

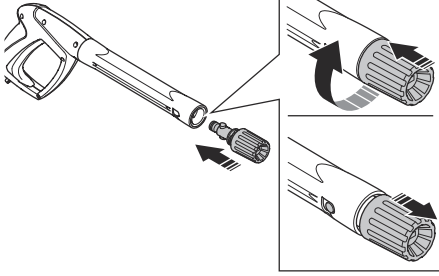

36

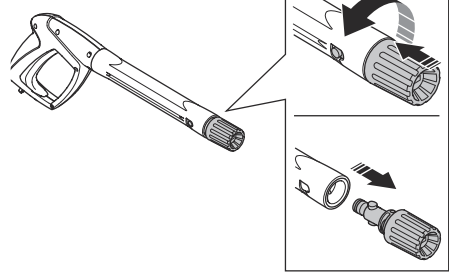

37

GENTLE NOZZLE	ROUGH NOZZLE	SHORT NOZZLE
### GENTLE I		

38

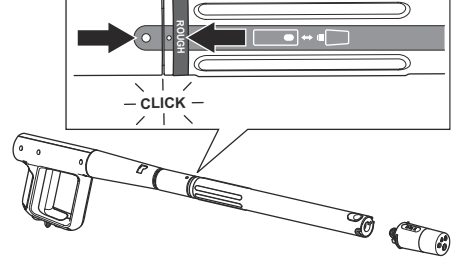

39

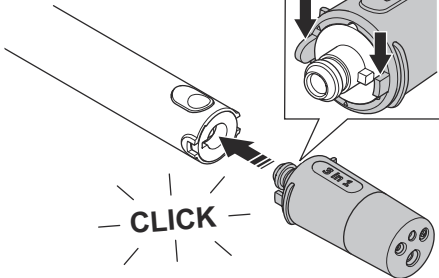

40

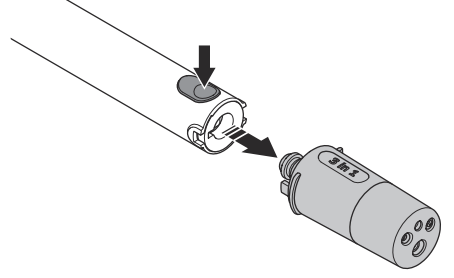

41

ROUGH NOZZLE	GENTLE NOZZLE	
	### GENTLE I	
<b>ROUGH</b>	<b>GENTLE 1</b>	<b>GENTLE 2</b>

42

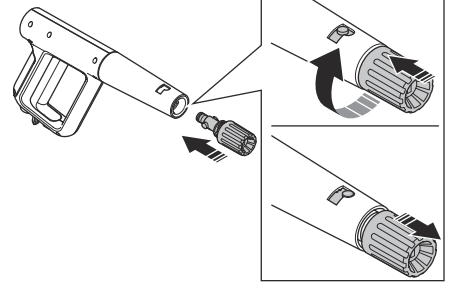

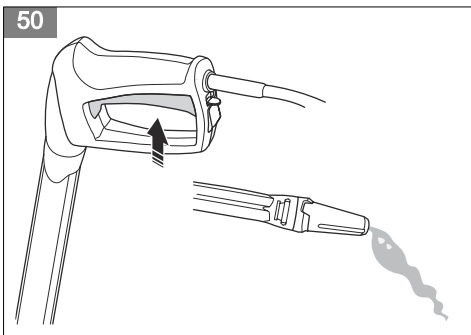
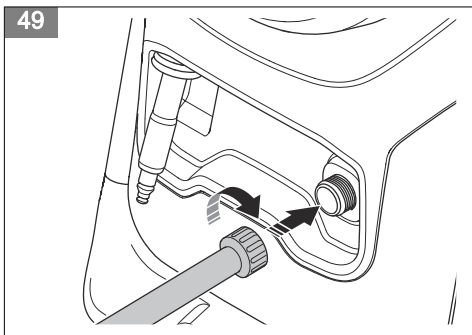
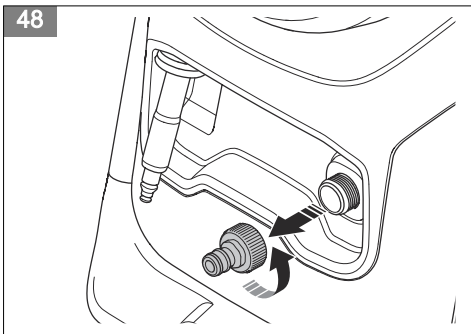
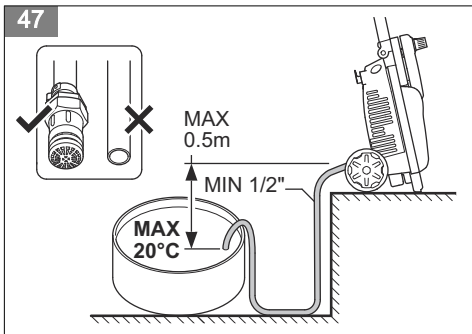
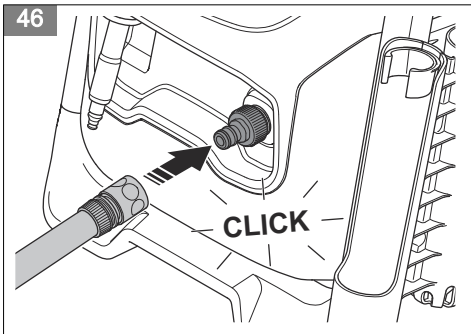
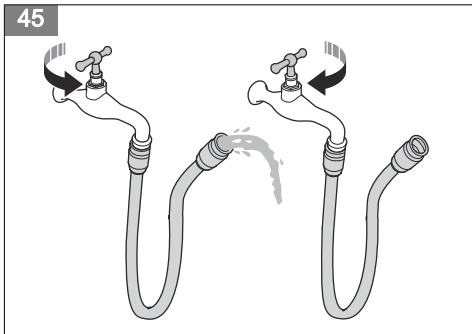
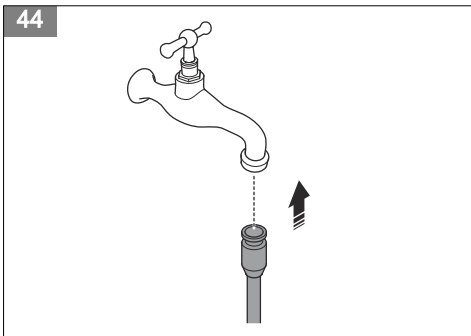
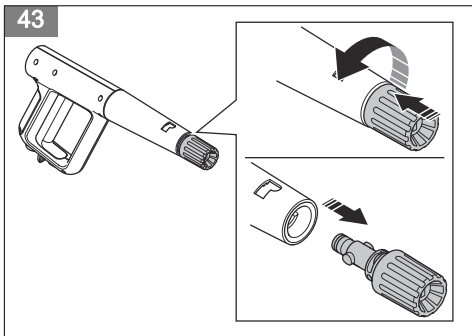

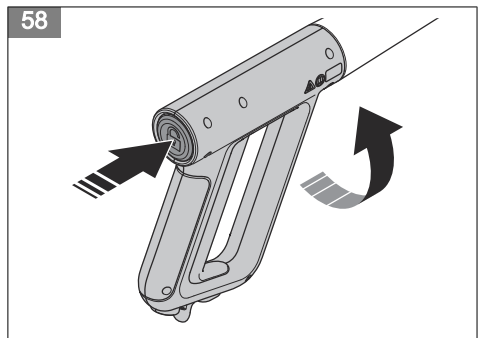
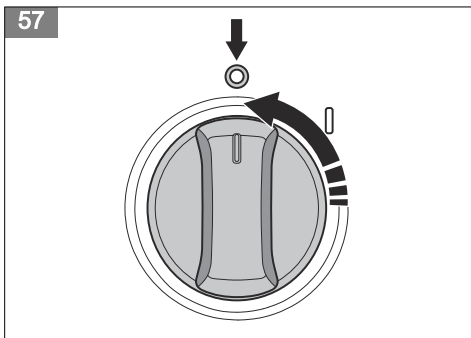
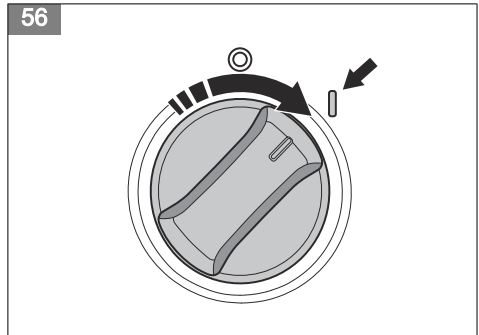
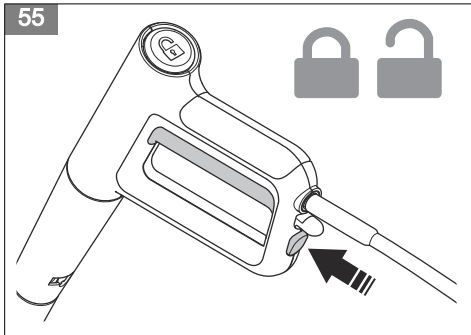
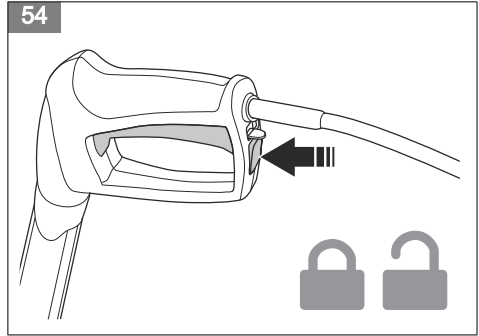
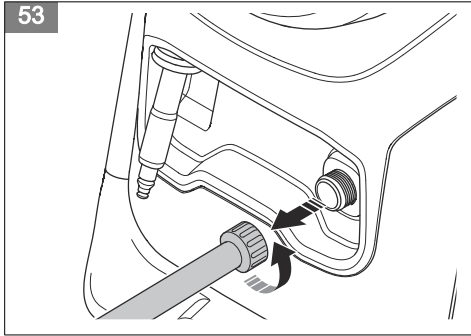
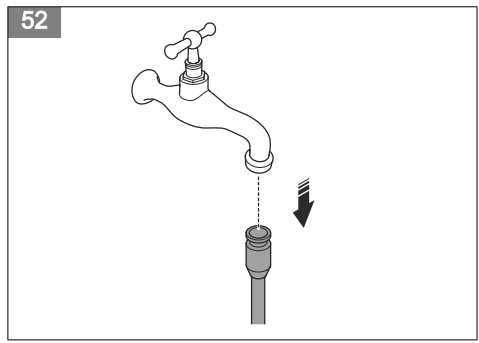
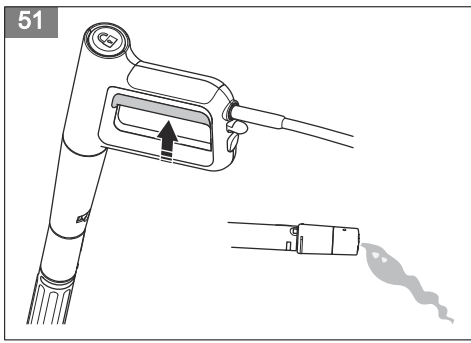

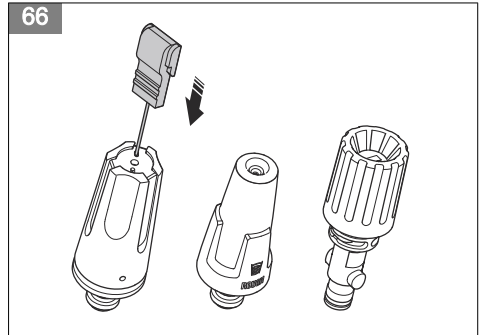
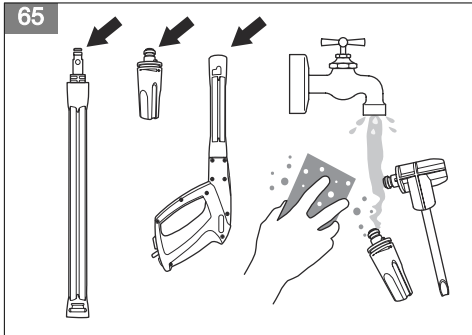
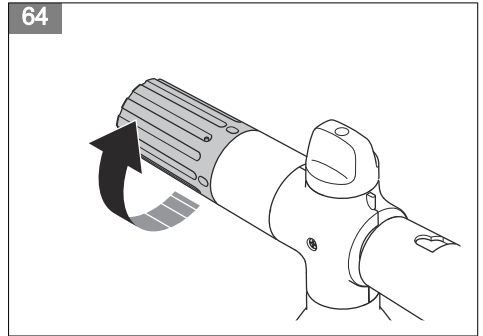
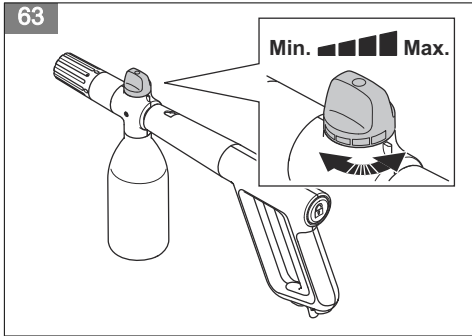
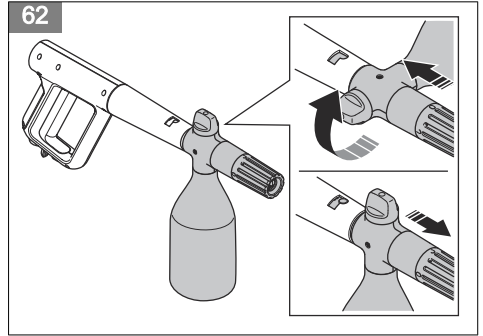
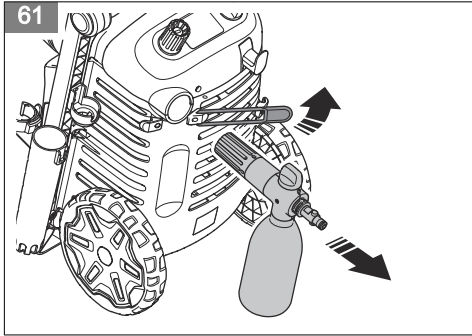
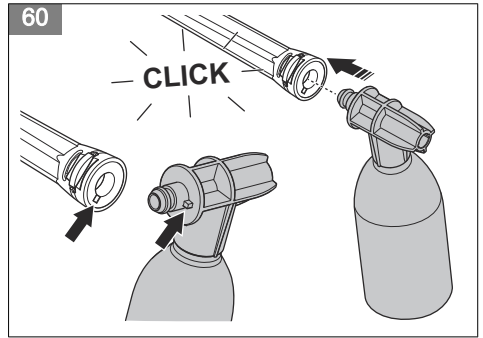
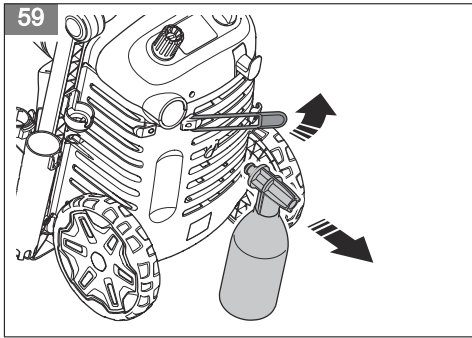

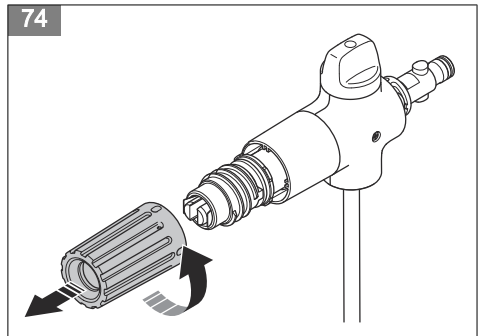
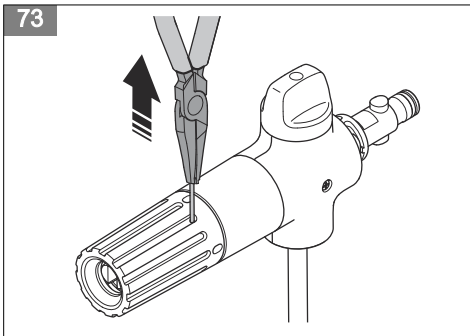
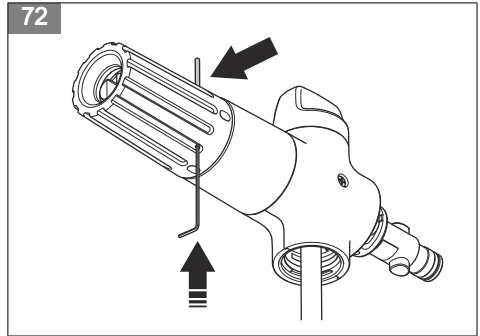
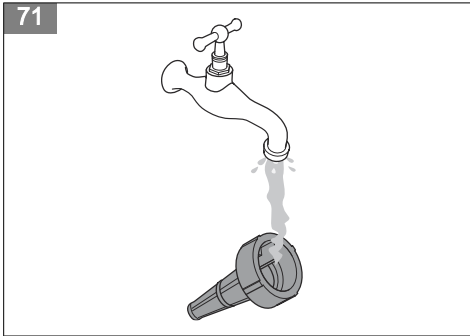
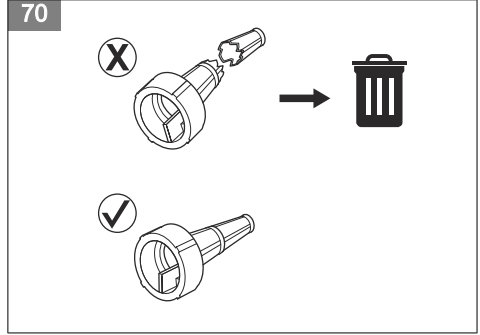
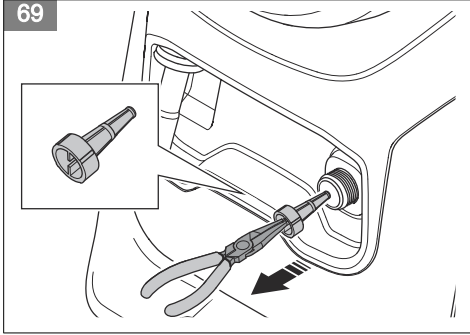
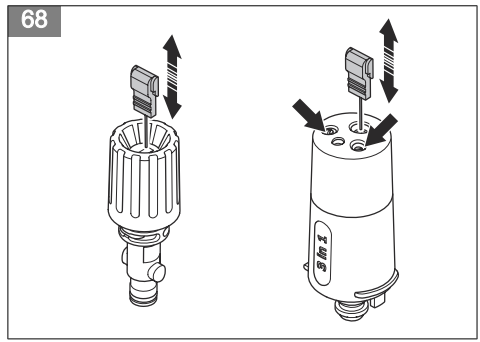
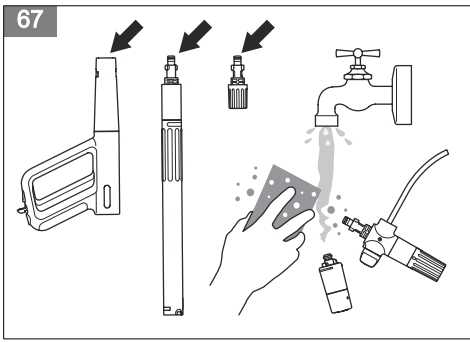

75

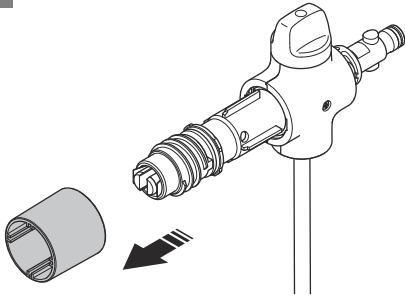

76

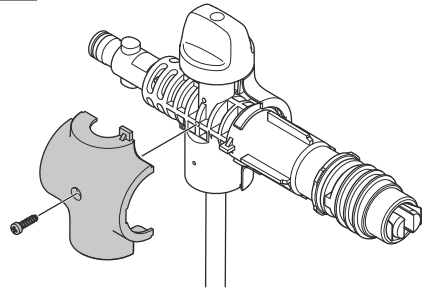

77

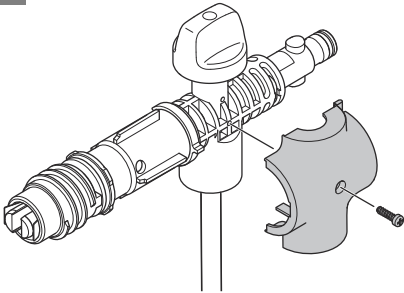

78

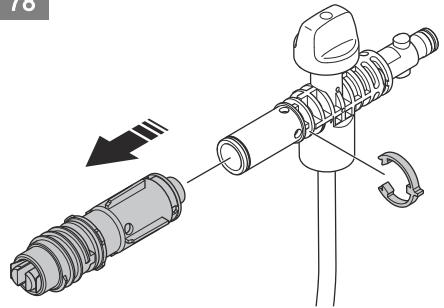

79

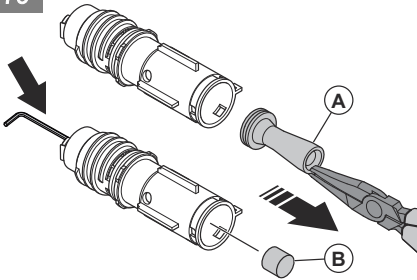

80

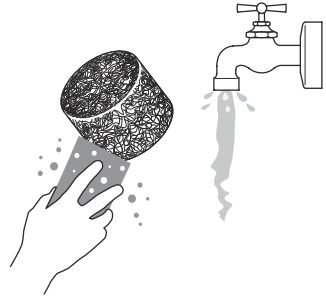

81

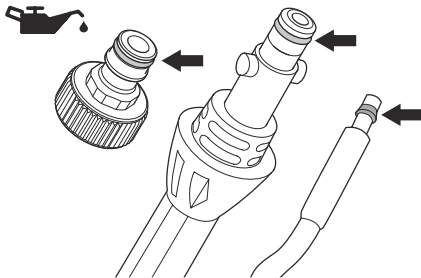

82

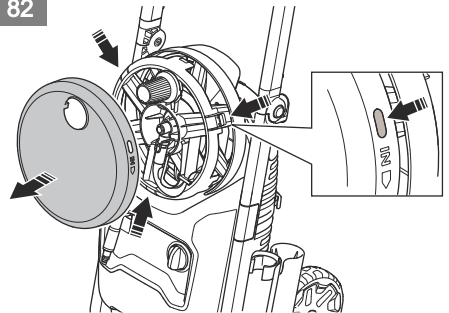

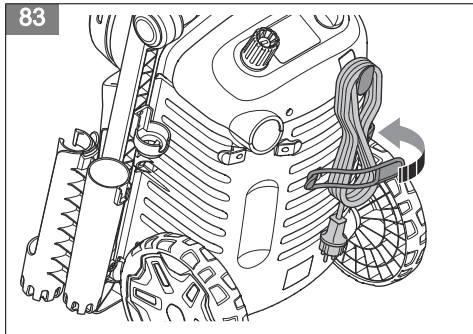

---

## Obsah

---

Úvod.....	59	Odstraňování problémů.....	73
Bezpečnost.....	61	Přeprava, skladování a likvidace.....	74
Montáž.....	66	Technické údaje.....	75
Provoz.....	67	Příslušenství.....	76
Údržba.....	71	Prohlášení o shodě.....	77

---

## Úvod

---

### Popis výrobku

Výrobek je elektrický vysokotlaký čistič. Výrobek lze používat s různými úrovněmi tlaku vody a různými čisticími prostředky.

### Zamýšlené použití

Výrobek používejte pouze k domácímu čištění. K jiným činnostem výrobek nepoužívejte. Výrobek používejte pouze ve vzpřímené poloze.

### Popis výrobku

(Obr. 1)

1. Napájecí kabel
2. Zvedací rukojeť
3. Přívod vody
4. Vysokotlaká vodní hadice
5. Buben hadice
6. Přepravní rukojeť
7. Vypínač
8. Displej (pouze model PW 370)
9. Krátká tryska
10. Držák napájecího kabelu
11. Pryžový pásek pro držák napájecího kabelu
12. Přívod vzduchu
13. Pryžový pásek pro pěnovací rozprašovač
14. Držák pro stříkací rukojeť a stříkací tyč
15. Čisticí nástroj na trysky
16. Držák trysky (pouze model PW 350)
17. Pěnovací rozprašovač (PW 360 a PW 370)
18. Pěnovací rozprašovač (PW 350)
19. Tryska s rotujícím proudem vody (PW 350)
20. Tryska s přímým proudem vody (PW 350)
21. Stříkací rukojeť (PW 350)
22. Stříkací tyč (PW 350)
23. Stříkací rukojeť (PW 360 a PW 370)
24. Stříkací tyč (PW 360 a PW 370)
25. Tryska 3 v 1 (PW 360 a PW 370)
26. Návod k používání

**Povšimněte si:** Věk pro používání výrobku může být omezen místními předpisy.

---

### Popis displeje (PW 370)

Displej zobrazuje stav výrobku. Pokud se na displeji zobrazí zpráva, postupujte podle části *Tabulka řešení problémů*, displej (PW 370) na straně 74.

(Obr. 2)

1. Zobrazení displeje 1, informace o aktuálním provozu
2. Zobrazení displeje 2, informace o celkovém provozu
3. Menu
4. Aktuální doba provozu, MM:SS <sup>11</sup>
5. Pokyny pro skladování
6. Aktuální spotřeba vody
7. Aktuální teplota vody
8. Celková doba provozu, HH:MM:SS <sup>12</sup>
9. Celková spotřeba vody
10. Průměrná teplota vody

### Symbole na výrobku

(Obr. 3)

**VAROVÁNÍ:** Tento výrobek může být nebezpečný a způsobit obsluze či dalším osobám vážné zranění.

---

<sup>11</sup> Formát času se změní na HH:MM:SS, pokud je aktuální doba provozu delší než 59 minut a 59 sekund.

<sup>12</sup> Formát času se změní na HHH:MM:SS, pokud je celková doba provozu delší než 99 hodin, 59 minut a 59 sekund.

Buďte opatrní a výrobek použijte správně.

(Obr. 4)

Pečlivě si prostudujte návod k použití a ujistěte se, že pokynům rozumíte, než tento výrobek budete používat.

(Obr. 5)

Výrobek není vhodný pro připojení k vodovodu s pitnou vodou.

(Obr. 6)

Proud vody pod vysokým tlakem může být při nesprávném použití nebezpečný. Proud nesmí být směřován na osoby, elektrická zařízení ani výrobek.

(Obr. 7)

**Označení týkající se ochrany životního prostředí.** Výrobek ani obal výrobku nelze zlikvidovat jako domácí odpad. Odevzdejte jej ve sběrném dvoře pro recyklaci elektrických a elektronických zařízení.

(Obr. 8)

Štítek s emisemi hluku do okolí podle směrnic a předpisů Evropské unie a Spojeného

království a nařízení o regulaci hluku v australském Novém Jižním Walesu „Protection of the Environment Operations (Noise Control) Regulations 2017“. Garantovaná hladina akustického výkonu tohoto výrobku je uvedena v části *Technické údaje na strani 75* a na štítku.

(Obr. 9)

Chráněno proti proudu vody pod nízkým tlakem z jakéhokoli úhlu.

(Obr. 10)

Chraňte před mrazem.

(Obr. 11)

Výrobek odpovídá příslušným směrnici ES.

(Obr. 12)

Tento výrobek vyhovuje platným předpisům Spojeného království.

---

**Povšimněte si:** Další symboly/štítky na výrobku se týkají certifikačních požadavků pro určité obchodní trhy.

---

### Poškození výrobku

Neneseme odpovědnost za poškození výrobku, pokud:

- byl výrobek nesprávně opraven.
- byl výrobek opraven pomocí součástí od jiného výrobce nebo součástí, které nejsou výrobcem schváleny.
- má výrobek příslušenství od jiného výrobce nebo příslušenství, které není výrobcem schváleno.
- výrobek nebyl opraven ve schváleném servisním středisku nebo schváleným odborníkem.

### Definice týkající se bezpečnosti

Varování, upozornění a poznámky slouží jako upozornění na specifické důležité části návodu.



**VÝSTRAHA:** Používá se v případě nebezpečí úrazu nebo usmrcení obsluhy nebo okolních osob, pokud nejsou dodrženy pokyny uvedené v této příručce.



**VAROVÁNÍ:** Používá se v případě nebezpečí poškození výrobku, dalších materiálů či škod na majetku v blízkém okolí, pokud nejsou dodrženy pokyny uvedené v této příručce.

**Povšimněte si:** Používá se k poskytnutí dalších informací, které jsou nezbytné v dané situaci.

### Obecné bezpečnostní pokyny



**VÝSTRAHA:** Před použitím výrobku si

přečtěte následující varování.

- Tento výrobek je nebezpečný, nepoužívá-li se správně nebo není-li věnována provozu řádná pozornost. Nedodržení bezpečnostních pokynů může vést ke zranění nebo usmrcení.
- Buďte stále opatrní a používejte zdravý rozum. Pokud si nejste jisti, jak výrobek ovládat ve zvláštních situacích, vypněte jej a obraťte se na servis Husqvarna, než budete pokračovat v práci.
- Mějte na paměti, že obsluha je odpovědná za nehody a škody vzniklé jiným osobám nebo na jejich majetku.
- Udržujte výrobek čistý. Ujistěte se, že jsou značky a štítky dobře čitelné.
- Nikdy nedovolte dětem nebo osobám, které se neseznámily s těmito pokyny, aby zařízení používaly. Věk obsluhy může být omezen místními předpisy.
- V rámci EU: Tento výrobek mohou obsluhovat osoby se sníženými fyzickými, smyslovými nebo duševními schopnostmi, pokud jsou

pod dohledem nebo jim byly poskytnuty pokyny k bezpečnému provozu výrobku a rozumí souvisejícím rizikům.

- V rámci EU: Tento výrobek mohou obsluhovat osoby, které nemají potřebné zkušenosti nebo znalosti, pokud jsou pod dohledem nebo jim byly poskytnuty pokyny k bezpečnému provozu výrobku a rozumí souvisejícím rizikům.
- Mimo EU: Tento výrobek nesmí obsluhovat osoby se sníženými fyzickými, smyslovými nebo duševními schopnostmi.
- Mimo EU: Tento výrobek nesmí obsluhovat osoby, které nemají nezbytné zkušenosti nebo znalosti.
- Nepoužívejte výrobek, jste-li unavení, nemocní nebo pod vlivem alkoholu, drog nebo léků. To by mohlo ovlivnit váš zrak, ostražitost, koordinaci a úsudek.
- Nepoužívejte výrobek, pokud je vadný.
- Nikdy neupravujte výrobek a nepoužívejte jej, pokud je možné, že jej upravil někdo jiný.

## Bezpečnostní pokyny pro provoz

---



**VÝSTRAHA:** Před použitím výrobku si přečtěte následující varování.

---

- Výrobek nepoužívejte, pokud je poškozen napájecí kabel, vysokotlaká hadice, pojistka spínače nebo stříkací rukojeť.
- Před uvedením výrobku do provozu zkontrolujte, zda není poškozený. Nepoužívejte výrobek, pokud jsou díly poškozené nebo chybí.
- Držte stříkací rukojeť pevně oběma rukama. Při zmáčknutí páčky spínače vzniká síla zpětného vrhu.
- Při provozu výrobku buďte opatrní. Vysoký tlak vytvářený výrobkem je nebezpečný a může způsobit zranění.
- Nemiřte proud na sebe, další osoby nebo zvířaty.
- Nemiřte proud na sebe ani další osoby, abyste vyčistili obuv.
- Nemiřte proud na elektrická zařízení nebo samotný výrobek.
- Při použití výrobku je nutné používat osobní ochranné prostředky. Viz část *Osobní*

## *ochranné prostředky na strani 64.*

- Nepoužívejte výrobek v blízkosti osob, které nemají ochranné prostředky.
- Pokud používáte čisticí prostředek, dodržujte bezpečnostní pokyny pro čisticí prostředek.
- Používejte pouze čisticí prostředky doporučené společností Husqvarna. Jiné čisticí prostředky nebo chemikálie mohou ovlivnit bezpečnost výrobku.
- Používejte správný tlak vody a čisticí prostředky. Výrobek používejte pouze k činnostem uvedeným v této příručce. Pokud použijete nesprávný tlak vody nebo čisticí prostředek nebo použijete výrobek k jiným činnostem, než které jsou uvedeny v této příručce, může dojít k poškození výrobku, povrchů, materiálů nebo jiných zařízení. Společnost Husqvarna nenes odpovědnost za škody způsobené nesprávným použitím.
- Nedoporučuje se připojovat výrobek k vodovodu s pitnou vodou. Pokud musíte výrobek připojit k vodovodu s pitnou vodou, dodržujte místní a národní předpisy. V případě potřeby použijte zpětnou klapku (není součástí balení). Voda, která protekla přes zpětnou klapku, není pitná.
- Nestříkejte hořlavé kapaliny. Nebezpečí výbuchu.
- Nedovolte dětem používat výrobek.
- Děti musí být pod dohledem a nesmí si s výrobkem hrát.
- Nenechte nikoho používat výrobek bez zaškolení.
- Používejte pouze příslušenství a náhradní díly schválené společností Husqvarna.
- Zajistěte, aby elektrické připojení bylo provedeno schváleným elektrikářem a aby splňovalo normu IEC 60364-1.
- Použijte proudový chránič, který zastaví elektrickou energii, pokud je svodový proud větší než 30 mA po dobu 30 ms. Pokud nemáte proudový chránič, použijte zařízení, které prokáže uzemnění.
- Používejte pojistky pro spouštění motorů / zpožděné pojistky s charakteristikou C nebo D podle normy IEC 898-1 nebo IEC947-2 nebo odpovídajících norem mimo oblast IEC.

- Informace o impedanci modelu PW 370: Při připojení vysokotlakého čističe PW 370 ke zdroji napájení je maximální povolená impedance 0,144  $\Omega$  ( $Z_{max}$ ). Poradte se s odborníkem a zajistěte, aby bylo zařízení připojeno pouze ke zdroji napájení s maximální povolenou impedancí nebo nižší.
- Pro úpravu výrobků označených dvojitým napětím a frekvencí nejsou nutné žádné akce.
- Pokud je nutné použít prodlužovací kabel, ujistěte se, že je vhodný pro venkovní použití. Ujistěte se, že zásuvka je minimálně 60 mm od země. Připojení musí být vždy udržováno suché.
- Než odejdete od výrobku, přepněte vypínač do polohy vypnuto (0), odpojte elektrickou zástrčku a aktivujte pojistku páčky spínače.
- Před výměnou příslušenství přepněte vypínač do polohy vypnuto (0) a odpojte elektrickou zástrčku.
- Před čištěním nebo údržbou výrobku přepněte vypínač do polohy vypnuto (0) a odpojte elektrickou zástrčku.
- Nepoužívejte výrobek v prostředí, kde je okolní teplota nižší než 0 °C.
- Nespouštějte zmrzlý výrobek.
- Nepoužívejte výrobek ve vnitřních prostorech.
- Během provozu na výrobek nepokládejte žádné předměty.
- Nepijte vodu, která byla použita ve výrobku.
- Nepoužívejte výrobek v blízkosti otevřených oken.
- Dejte pozor na odmrštěné předměty. Odlétávající kamínky a volné předměty mohou zasáhnout oči a způsobit oslepnutí nebo jiná vážná zranění.
- Pokud výrobek nefunguje správně, přečtěte si část *Odstraňování problémů na strani 73*.

### Osobní ochranné prostředky



**VÝSTRAHA:** Před použitím výrobku si přečtěte následující varování.

---

- Osobní ochranné prostředky nemohou zcela eliminovat nebezpečí úrazu, ale v případě nehody pomáhají snížit míru poranění. Požádejte prodejce, aby

vám pomohl vybrat správné vybavení.

- Používejte odolnou obuv s protiskluzovou podrážkou. Nepoužívejte otevřenou obuv ani nepracujte naboso.
- Používejte ochranné oblečení.
- Vždy používejte schválenou ochranu sluchu.
- Používejte ochranné brýle.
- Během provozu výrobku se mohou vytvářet aerosoly. Vdechnutí aerosolů může být nebezpečné pro zdraví. Pokud provozujete výrobek v prostředí, kde se mohou vytvářet nebezpečné aerosoly, používejte ochranu dýchacích cest třídy FFP2 nebo ekvivalentní.

## Bezpečnostní zařízení na produktu



**VÝSTRAHA:** Před použitím výrobku si přečtěte následující varování.

- Nepoužívejte výrobek s poškozenými bezpečnostními zařízeními nebo se zařízeními, která nefungují správně.
- Neodstraňujte ani neupravujte bezpečnostní zařízení.

- Pravidelně kontrolujte bezpečnostní zařízení. Pokud jsou bezpečnostní zařízení poškozená nebo nefungují správně, obraťte se na schválený servis Husqvarna.

## Pojistka páčky spínače

Pojistka páčky spínače (A) brání nechtěné aktivaci páčky spínače (B). Když je pojistka páčky spínače v zajištěné poloze, nelze páčku spínače stisknout.

- PW 350

(Obr. 13)

- PW 360 a PW 370

(Obr. 14)

## Páčka spínače

Výrobek se spustí po stisknutí páčky spínače. Po uvolnění páčky spínače se výrobek zastaví.

## Tepelná ochrana

Výrobek je vybaven automatickou tepelnou ochranou. Pokud se výrobek příliš zahřeje, tepelná ochrana zastaví napájení výrobku. Pokud tepelná ochrana zastaví napájení, počkejte, než výrobek vychladne. Tepelná ochrana se automaticky resetuje, když je výrobek dostatečně chladný.

## Hydraulický přetlakový ventil

Výrobek je vybaven integrovaným hydraulickým přetlakovým ventilem, který zabraňuje příliš vysokému tlaku v systému.

### Bezpečnostní pokyny pro údržbu



**VÝSTRAHA:** Před prováděním údržby výrobku si přečtěte následující varování.



**VAROVÁNÍ:** Před spuštěním výrobku po delším skladování vždy proveďte údržbu.

- Před prováděním údržby výrobku nastavte vypínač do polohy vypnuto (0) a odpojte elektrickou zástrčku od zdroje napájení.

- Před prováděním údržby výrobku odpojte výrobek od zdroje vody a ujistěte se, že jsou všechny součásti suché.
- Provádějte pouze údržbu uvedenou v tomto návodu k používání.
- Používejte pouze náhradní díly doporučené společností Husqvarna. Vysokotlaké vodní hadice, armatury a spojky jsou důležité pro bezpečnost při provozu výrobku. Používejte pouze hadice, armatury a spojky doporučené společností Husqvarna.
- Neopravujte výrobek. obraťte se na servis Husqvarna.
- Při poškození elektrické zástrčky nebo napájecího kabelu se obraťte na servis Husqvarna.
- Nedovolte dětem provádět čištění nebo údržbu na výrobku.

## Montáž

### Úvod



**VÝSTRAHA:** Než začnete montovat výrobek, přečtěte si pozorně kapitolu o bezpečnosti.



**VAROVÁNÍ:** Zkontrolujte, zda je adaptér zahradní hadice nainstalován rovně na přívodu vody. Pokud adaptér zahradní hadice není nainstalován rovně, může dojít k poškození závitů a netěsnosti.

### Montáž adaptéru zahradní hadice

1. Odstraňte přepravní kryt z přívodu vody a zlikvidujte jej. (Obr. 15)
2. Namontujte adaptér zahradní hadice na přívod vody. (Obr. 16)

3. Zcela utáhněte adaptér zahradní hadice.
4. Demontáž adaptéru zahradní hadice proveďte v opačném pořadí.

## Montáž držáku pro stříkací rukojeť a stříkací tyč

1. Umístěte na místo držák pro stříkací rukojeť a stříkací tyč. (Obr. 17)

2. Namontujte 2 šrouby.
3. Umístěte čisticí nástroj do příslušného držáku.

## Provoz

### Úvod



**VÝSTRAHA:** Než začnete s výrobkem pracovat, přečtěte si důkladně kapitolu o bezpečnosti.

### Husqvarna Connect

Husqvarna Connect je bezplatná aplikace pro mobilní zařízení. Aplikace Husqvarna Connect dodá vašemu výrobku Husqvarna doplňkové funkce:

- Rozšířené informace o výrobku.
- Informace o dílech a servisu a nápověda pro tyto položky.

### Jak začít používat aplikaci Husqvarna Connect

1. Stáhněte si aplikaci Husqvarna Connect do svého mobilního zařízení.
2. V aplikaci Husqvarna Connect se zaregistrujte.
3. Při připojování a registraci výrobku postupujte podle pokynů v aplikaci Husqvarna Connect.

**Povšimněte si:** Aplikace Husqvarna Connect není dostupná ke stažení na všech trzích. Další informace získáte u svého prodejce poskytujícího servis.

### Vyklopení a sklopení přepravní rukojeti

- Chcete-li vykloupat přepravní rukojeť, stiskněte tlačítka na levé a pravé straně a zvedněte přepravní rukojeť. (Obr. 18)
- Chcete-li přepravní rukojeť sklopit, stiskněte tlačítka na levé a pravé straně a zatlačte přepravní rukojeť dolů. (Obr. 19)

### Montáž stříkací rukojeti

1. Vytáhněte vysokotlakou vodní hadici. (Obr. 20)
2. Držte stříkací rukojeť pevně jednou rukou a zatlačte vysokotlakou vodní hadici do rychlospojky na stříkací rukojeti.
  - a) PW 350 (Obr. 21)
  - b) PW 360 a PW 370 (Obr. 22)

### Demontáž stříkací rukojeti

1. Zatlačte jazýček směrem k rychlospojce na stříkací rukojeti a vytáhněte vysokotlakou vodní hadici.

- a) PW 350 (Obr. 23)
  - b) PW 360 a PW 370 (Obr. 24)
2. Otáčejte bubnem hadice ve směru hodinových ručiček, dokud se vysokotlaká vodní hadice zcela nenavine. (Obr. 25)

### Montáž stříkací tyče

1. Jednou rukou držte stříkací rukojeť a zatlačte spojku na stříkací tyči do stříkací rukojeti.
  - a) PW 350 (Obr. 26)
  - b) PW 360 a PW 370 (Obr. 27)
2. Otočte stříkací tyč ve směru hodinových ručiček a uvolněte ji. Stříkací tyč se zajistí na místě.

### Demontáž stříkací tyče

1. Zatlačte stříkací tyč dovnitř a otočte ji proti směru hodinových ručiček.
  - a) PW 350 (Obr. 28)
  - b) PW 360 a PW 370 (Obr. 29)
2. Vytáhněte stříkací tyč ze stříkací rukojeti.

### Trysky (PW 350)

Výrobek se dodává se 3 tryskami:

- Jedna tryska s rotujícím proudem vody, identifikovaná jako „ROUGH NOZZLE“ (hrubá tryska).
- Jedna tryska s přímým proudem vody, identifikovaná jako „GENTLE NOZZLE“ (jemná tryska).
- Jedna tryska s přímým proudem vody, identifikovaná jako „SHORT NOZZLE“ (krátká tryska).

Trysku identifikovanou jako „ROUGH NOZZLE“ lze použít k čištění povrchů, které nejsou citlivé, například příjezdových cest. Trysku identifikovanou jako „GENTLE NOZZLE“ lze použít k čištění citlivých povrchů, například vozidel. Tryska identifikovaná jako „SHORT NOZZLE“ má přímý proud vody s nízkým tlakem, který lze použít k lehkému opláchnutí povrchu. Nelze ji nainstalovat na stříkací tyč.

(Obr. 30)

### Montáž a demontáž trysky pro stříkací tyč (PW 350)



**VAROVÁNÍ:** Nepoužívejte trysku s rotujícím proudem vody na citlivé povrchy, například na lakované povrchy vozidel. Rotující proud vody může povrch poškodit.

- Chcete-li nainstalovat trysku, držte stříkací tyč jednou rukou a zatlačte trysku, dokud se nezajistí na místě. (Obr. 31)
- Chcete-li vyjmout trysku, zatlačte na západku na stříkací tyči a vytáhněte trysku ze stříkací tyče. (Obr. 32)

### Nastavení tlaku proudu vody (PW 350)

Tryska s přímým proudem vody má nastavitelný tlak.

- Chcete-li zvýšit tlak proudu vody, otáčejte tryskou ve směru hodinových ručiček. (Obr. 33)
- Chcete-li tlak proudu vody snížit, otáčejte tryskou proti směru hodinových ručiček. (Obr. 34)

### Montáž a demontáž krátké trysky pro stříkací rukojeť (PW 350)

- Chcete-li nainstalovat trysku, držte jednou rukou stříkací rukojeť a zatlačte spojku na trysce do stříkací rukojeti. Otočte trysku po směru hodinových ručiček a uvolněte ji. Tryska se zajistí na místě. (Obr. 35)
- Trysku vyjmete tak, že ji zatlačíte dovnitř a otočíte jí proti směru hodinových ručiček. Vytáhněte trysku ze stříkací rukojeti. (Obr. 36)

### Trysky (PW 360, PW 370)

Výrobek se dodává se 2 tryskami:

- Jednou tryskou 3 v 1, kterou lze nainstalovat na stříkací tyč.
- Jednou krátkou tryskou s přímým proudem vody, kterou lze nainstalovat na stříkací rukojeť.

Tryska 3 v 1 má 3 nastavení:

- „ROUGH“ (hrubé)
- "GENTLE I" (jemné 1)
- "GENTLE II" (jemné 2)

Nastavení „ROUGH“ má rotující proud vody a lze jej použít k čištění povrchů, které nejsou citlivé, například příjezdových cest. Nastavení „GENTLE I“ má přímý proud vody, který lze použít k čištění citlivých povrchů, například natřených plotů. Nastavení „GENTLE II“ má přímý proud vody, který lze použít k čištění citlivých povrchů, například vozidel. U modelu PW 370 naleznete doporučené použití na displeji výrobku.

Tryska identifikovaná jako „SHORT NOZZLE“ má přímý proud vody s nízkým tlakem, který lze použít k lehkému opláchnutí povrchu. Nelze ji nainstalovat na stříkací tyč. (Obr. 37)

### Montáž a demontáž trysky 3 v 1 pro stříkací tyč (PW 360, PW 370)

- Při instalaci trysky 3 v 1 postupujte podle následujících kroků.
  - a) Otáčejte stříkací tyčí, dokud se symbol trysky nezarovná se značkou na stříkací rukojeti. (Obr. 38)

- b) Držte stříkací tyč jednou rukou a zatlačte trysku 3 v 1, dokud se nezajistí na místě. Ujistěte se, že je zarovnaný výstupek čtvercového tvaru se zářezem čtvercového tvaru. (Obr. 39)
- Chcete-li vyjmout trysku 3 v 1, postupujte podle následujících kroků.
    - a) Otáčejte stříkací tyčí, dokud se symbol trysky nezarovná se značkou na stříkací rukojeti. (Obr. 38)
    - b) Stiskněte tlačítko na stříkací tyči a vytáhněte trysku 3 v 1 ze stříkací tyče. (Obr. 40)

### Nastavení průtoku vody (PW 360, PW 370)

**Povšimněte si:** Pokud je na stříkací tyči nainstalována tryska 3 v 1, je zvolen rotující proud vody.



**VAROVÁNÍ:** Nepoužívejte rotující proud vody na citlivé povrchy, například na lakované povrchy vozidel. Rotující proud vody může povrch poškodit.

- Otočením stříkací tyče vyberte nezbytné nastavení. Nastavení se vybere, když uslyšíte cvaknutí. (Obr. 41)

### Montáž a demontáž krátké trysky pro stříkací rukojeť (PW 360, PW 370)

- Chcete-li nainstalovat trysku, držte jednou rukou stříkací rukojeť a zatlačte spojku na trysce do stříkací rukojeti. Otočte trysku po směru hodinových ručiček a uvolněte ji. Tryska se zajistí na místě. (Obr. 42)
- Trysku vyjmete tak, že ji zatlačíte dovnitř a otočíte jí proti směru hodinových ručiček. Vytáhněte trysku ze stříkací rukojeti. (Obr. 43)

### Obsluha výrobku

1. Připojte výrobek ke zdroji vody. Viz část *Připojení výrobku ke zdroji vody na strani 68*.
2. Odvzdušněte systém. Viz část *Odvzdušnění systému na strani 69*.
3. Nastartujte výrobek. Viz část *Spuštění výrobku na strani 70*.

### Připojení výrobku ke zdroji vody

Výrobek lze používat s vodou z vodovodního rozvodu nebo z otevřeného zdroje vody, například jezírka nebo sudu na vodu.

- Informace o připojení výrobku k vodovodnímu rozvodu naleznete v části *Připojení výrobku k vodovodnímu rozvodu na strani 69*.
- Informace o připojení výrobku k otevřenému zdroji vody naleznete v části *Připojení výrobku k otevřenému zdroji vody na strani 69*.

## Připojení výrobku k vodovodnímu rozvodu

1. Nasadíte adaptér zahradní hadice na přívod vody na výrobku. Viz část *Montáž adaptéru zahradní hadice na strani 66*.
2. Připojte zahradní hadici k vodovodnímu rozvodu. Použijte ½palcovou (12,7mm) zahradní hadici o délce 10 až 25 m. (Obr. 44)



**VAROVÁNÍ:** Tlak vody ve vodovodním rozvodu nesmí být vyšší než 1 MPa (10 bar).



**VAROVÁNÍ:** Teplota vody ve vodovodním rozvodu nesmí být vyšší než 40 °C.

3. Otevřete ventil na vodovodu a ujistěte se, že voda může volně proudit ze zahradní hadice. (Obr. 45)
4. Zavřete ventil na vodovodu.
5. Připojte zahradní hadici k přívodu vody na výrobku. (Obr. 46)
6. Připojte elektrickou zástrčku ke zdroji napájení.
7. Otevřete ventil na vodovodu.
8. Před použitím výrobku odvzdušněte systém. Viz část *Odvzdušnění systému na strani 69*.

## Připojení výrobku k otevřenému zdroji vody

Výrobek lze používat s vodou z otevřeného zdroje vody, například z jezírka nebo sudu na vodu. Použijte ½palcovou (12,7mm) sací hadici (není součástí balení) o délce maximálně 3 m.

(Obr. 47)



**VAROVÁNÍ:** Teplota vody ve zdroji vody nesmí být vyšší než 20 °C.



**VAROVÁNÍ:** Výrobek nesmí být výše než 0,5 m nad zdrojem vody.

1. Pokud je nainstalován adaptér zahradní hadice, odpojte jej od přívodu vody na výrobku. (Obr. 48)



**VAROVÁNÍ:** Nevyjímejte vodní filtr z přívodu vody.

2. Připojte sací hadici (není součástí balení) k přívodu vody na výrobku. (Obr. 49)
3. Vložte sací hadici do zdroje vody a ujistěte se, že je filtr zcela ponořen.



**VAROVÁNÍ:** Nepoužívejte sací hadici bez filtru.

4. Zatlačte jazýček směrem k rychlospojce na stříkací rukojeti a vytáhněte vysokotlakou vodní hadici.
  - a) PW 350 (Obr. 23)
  - b) PW 360 a PW 370 (Obr. 24)
5. Připojte elektrickou zástrčku ke zdroji napájení.
6. Nastavte vypínač do polohy zapnuto (I) a nechte výrobek v provozu 2 minuty.
7. Nastavte vypínač do polohy vypnuto (0).
8. Držte stříkací rukojeť pevně jednou rukou a zatlačte vysokotlakou vodní hadici do rychlospojky na stříkací rukojeti.
  - a) PW 350 (Obr. 21)
  - b) PW 360 a PW 370 (Obr. 22)
9. Před použitím výrobku odvzdušněte systém. Viz část *Odvzdušnění systému na strani 69*.

## Odvzdušnění systému



**VAROVÁNÍ:** Před odvzdušněním systému se ujistěte, že hlavní vypínač je v poloze vypnuto (0).

1. Připojte výrobek ke zdroji vody. Viz část *Připojení výrobku ke zdroji vody na strani 68*.
2. Namontujte stříkací tyč na stříkací rukojeť. Viz část *Montáž stříkací tyče na strani 67*.
3. Deaktivujte pojistku páčky spínače. Viz část *Aktivace a deaktivace pojistky páčky spínače na strani 70*.
4. Stiskněte páčku spínače a držte ji stisknutou, dokud z trysky na stříkací tyči nezačne vytékat voda.
  - a) PW 350 (Obr. 50)
  - b) PW 360 a PW 370 (Obr. 51)

## Odpojení výrobku od zdroje vody

1. Nastavte vypínač do polohy vypnuto (0).
2. Pokud je výrobek připojen k vodovodu, zavřete ventil na vodovodu.
3. Pokud je výrobek připojen k vodovodu, odpojte zahradní hadici od vodovodu. (Obr. 52)
4. Pokud je výrobek připojen k otevřenému zdroji vody, vyjměte sací hadici ze zdroje vody.
5. Stiskněte páčku spínače a držte ji stisknutou, dokud voda nepřestane vytékat z trysky.
6. Odpojte zahradní hadici od přívodu vody na výrobku.
7. Pokud je výrobek připojen k otevřenému zdroji vody, odpojte sací hadici. (Obr. 53)
8. Zatlačte jazýček směrem k rychlospojce na stříkací rukojeti a vytáhněte vysokotlakou vodní hadici.
  - a) PW 350 (Obr. 23)
  - b) PW 360 a PW 370 (Obr. 24)
9. Nastavte vypínač do polohy zapnuto (I). Nechte výrobek v provozu, dokud z vysokotlaké hadice nepřestane vytékat voda.

10. Nastavte vypínač do polohy vypnuto (0).
11. Před uskladněním výrobku nechte stříkáci rukojeť, stříkáci tyč a trysky vyschnout.

## Aktivace a deaktivace pojistky páčky spínače

- Chcete-li aktivovat pojistku páčky spínače, stiskněte tlačítko do zajištěné polohy.
  - a) PW 350 (Obr. 54)
  - b) PW 360 a PW 370 (Obr. 55)
- Chcete-li pojistku páčky spínače deaktivovat, stiskněte tlačítko do odjištěné polohy.

## Spuštění výrobku

1. Připojte výrobek ke zdroji vody. Viz část *Připojení výrobku ke zdroji vody na strani 68*.
2. Připojte elektrickou zástrčku ke zdroji napájení.
3. Nastavte vypínač do polohy zapnuto (I). (Obr. 56)
4. Deaktivujte pojistku páčky spínače. Viz část *Aktivace a deaktivace pojistky páčky spínače na strani 70*.
5. Stiskněte páčku spínače na stříkáci rukojeti.

**Povšimněte si:** Výrobek se automaticky zastaví po uvolnění páčky spínače.

## Zastavení výrobku

**Povšimněte si:** Výrobek se automaticky zastaví po uvolnění páčky spínače.

1. Uvolněte páčku spínače na stříkáci rukojeti.
2. Aktivujte pojistku páčky spínače. Viz část *Aktivace a deaktivace pojistky páčky spínače na strani 70*.
3. Nastavte vypínač do polohy vypnuto (0). (Obr. 57)
4. Odpojte elektrickou zástrčku od zdroje napájení.
5. Odpojte výrobek od zdroje vody. Viz část *Odpojení výrobku od zdroje vody na strani 69*.

**Povšimněte si:** Pokud se od výrobku vzdálíte na déle než 5 minut, vždy jej odpojte od zdroje vody.

## Nastavení úhlu stříkáci rukojeti (PW 360, PW 370)

1. Stiskněte tlačítko a otočte rukojeť po směru nebo proti směru hodinových ručiček. (Obr. 58)
2. Uvolněte tlačítko. Rukojeť se zajistí na místě.

## Použití pěnovacího rozprašovače (PW 350)

1. Vyměňte pěnovací rozprašovač z držáku. (Obr. 59)
2. Naplňte nádobu pěnovacího rozprašovače čisticím prostředkem.



**VAROVÁNÍ:** Používejte pouze čisticí prostředky doporučené společností Husqvarna.

3. Zatlačte rychlospojku pěnovacího rozprašovače do rychlospojky na stříkáci tyči, dokud se nezajistí na místě. Příručka pěnovacího rozprašovače musí být zarovnána s drážkou ve stříkáci tyči. (Obr. 60)
4. Připojte výrobek ke zdroji vody. Viz část *Připojení výrobku ke zdroji vody na strani 68*.
5. Nastartujte výrobek. Viz část *Spuštění výrobku na strani 70*.

## Použití pěnovacího rozprašovače (PW 360, PW 370)

1. Vyměňte pěnovací rozprašovač z držáku. (Obr. 61)
2. Naplňte nádobu pěnovacího rozprašovače čisticím prostředkem.



**VAROVÁNÍ:** Používejte pouze čisticí prostředky doporučené společností Husqvarna.

3. Zatlačte spojku pěnovacího rozprašovače do stříkáci rukojeti. Otočte pěnovací rozprašovač po směru hodinových ručiček a uvolněte jej. Pěnovací rozprašovač se zajistí na místě. (Obr. 62)
4. Připojte výrobek ke zdroji vody. Viz část *Připojení výrobku ke zdroji vody na strani 68*.
5. Nastartujte výrobek. Viz část *Spuštění výrobku na strani 70*.
6. Otočením knoflíku na pěnovacím rozprašovači nastavíte, kolik pěny se používá. Otočením knoflíku po směru hodinových ručiček použijete více pěny. Otočením knoflíku proti směru hodinových ručiček použijete méně pěny. (Obr. 63)
7. Otočením krytu trysky nastavíte vzor pěnového postřiku. Otočením krytu trysky po směru hodinových ručiček se vytvoří menší pěnový postřik, otočením proti směru hodinových ručiček se vytvoří širší pěnový postřik. (Obr. 64)

# Údržba

## Úvod



**VÝSTRAHA:** Před prováděním údržby je třeba, abyste si přečetli kapitolu o bezpečnosti a porozuměli jí.

Pro servis a opravy výrobku je nezbytné speciální školení. Garantujeme dostupnost profesionálních oprav a servisu.

Podrobnější informace jsou uvedeny v části [www.husqvarna.com](http://www.husqvarna.com).

## Plán údržby

Údržba	Před každým použitím	Po použití	Před skladováním
Proveďte běžnou kontrolu. Viz část <i>Provedení běžné kontroly na strani 71.</i>	X		
Vyčistěte výrobek. Viz část <i>Čištění výrobku na strani 71.</i>		X	
Vyčistěte stříkácí tyč a trysky. Viz část <i>Čištění výrobku na strani 71.</i>		X	
Vyčistěte vodní filtr. Pokud je vodní filtr poškozený, vyměňte jej. Viz část <i>Čištění vodního filtru na strani 72.</i>		X	
Namažte O-kroužky na spojkách. Viz část <i>Mazání O-kroužků na spojkách na strani 72.</i>		X	
Vyčistěte filtr v pěnovacím rozprašovači.			X

## Provedení běžné kontroly



**VÝSTRAHA:** Před prováděním údržby výrobku nastavte vypínač do polohy vypnuto (0) a odpojte elektrickou zástrčku od zdroje napájení.

vypnuto (0) a odpojte elektrickou zástrčku od zdroje napájení.



**VAROVÁNÍ:** Před prováděním údržby výrobku odpojte výrobek od zdroje vody a ujistěte se, že jsou všechny součásti suché.



**VAROVÁNÍ:** Před prováděním údržby výrobku odpojte výrobek od zdroje vody a ujistěte se, že jsou všechny součásti suché.

- Zajistěte, aby byly matice a šrouby na výrobku správně dotaženy.
- Zkontrolujte, že kabely výrobku nejsou na místě, kde by mohlo dojít k jejich poškození.
- Zkontrolujte, zda vysokotlaká hadice není opotřebená nebo poškozená.

- Suchým hadříkem očistěte všechny vnější díly.
- K čištění výrobku nepoužívejte vysokotlaký čistič.
- Udržujte vstupy vzduchu čisté, aby bylo zajištěno dostatečné chlazení výrobku.

## Čištění stříkácí tyče a trysek (PW 350)



**VÝSTRAHA:** Pokud je vysokotlaká hadice opotřebená nebo poškozená, výrobek nepoužívejte.



**VÝSTRAHA:** Před prováděním údržby výrobku nastavte vypínač do polohy vypnuto (0) a odpojte elektrickou zástrčku od zdroje napájení.

## Čištění výrobku



**VÝSTRAHA:** Před prováděním údržby výrobku nastavte vypínač do polohy



**VAROVÁNÍ:** Před prováděním údržby výrobku jej odpojte od zdroje vody.

1. Je-li na stříkácí tyč nasazena tryska, sejměte ji ze stříkácí tyče. Viz část *Trysky (PW 350) na strani 67.*
2. Vyčistěte trysky, spojku na stříkácí tyči a spojku na stříkácí rukojeti mýdlem a vodou. (Obr. 65)

3. Pokud jsou trysky ucpané, odstraňte nečistoty pomocí čistícího nástroje. (Obr. 66)

### Čištění stříkací tyče a trysek (PW 360, PW 370)



**VÝSTRAHA:** Před prováděním údržby výrobku nastavte vypínač do polohy vypnuto (0) a odpojte elektrickou zástrčku od zdroje napájení.



**VAROVÁNÍ:** Před prováděním údržby výrobku jej odpojte od zdroje vody.

1. Je-li na stříkací tyč nasazena tryska, sejměte ji ze stříkací tyče. Viz část *Trysky (PW 360, PW 370) na strani 68*.
2. Vyčistěte trysky, spojku na stříkací tyči a spojku na stříkací rukojeti mýdlem a vodou. (Obr. 67)
3. Pokud jsou trysky ucpané, odstraňte nečistoty pomocí čistícího nástroje. (Obr. 68)

### Čištění vodního filtru



**VÝSTRAHA:** Před prováděním údržby výrobku nastavte vypínač do polohy vypnuto (0) a odpojte elektrickou zástrčku od zdroje napájení.



**VAROVÁNÍ:** Před prováděním údržby výrobku jej odpojte od zdroje vody.

1. Pokud je nainstalován adaptér zahradní hadice, odpojte jej od přívodu vody na výrobku. (Obr. 48)
2. Vytáhněte vodní filtr. Použijte kleště. (Obr. 69)
3. Zkontrolujte, zda vodní filtr není poškozený. Pokud je vodní filtr poškozený, vyměňte jej. (Obr. 70)
4. Propláchněte vodní filtr čistou vodou. (Obr. 71)
5. Nainstalujte vodní filtr v opačném pořadí.

### Čištění filtru v pěnovacím rozprašovači

1. Pomocí malého imbusového klíče nebo podobného nástroje opatrně vytlačte kolík na malou vzdálenost. (Obr. 72)
2. Vytáhněte kolík ven pomocí kleští. (Obr. 73)
3. Otočte kryt trysky proti směru hodinových ručiček a sejměte jej z pěnovacího rozprašovače. (Obr. 74)
4. Sejměte kroužek. (Obr. 75)
5. Odmontujte šroub a kryt na pravé straně. (Obr. 76)

6. Odmontujte šroub a kryt na levé straně. (Obr. 77)
7. Odmontujte sponu a sestavu trysky. (Obr. 78)
8. Pomocí kleští vytáhněte držák filtru (A). (Obr. 79)
9. Opatrně vytlačte filtr (B) pomocí malého imbusového klíče nebo podobného nástroje.
10. Propláchněte filtr čistou vodou. Filtr vyměňte, pokud je poškozený nebo jej nelze zcela vyčistit. (Obr. 80)
11. Montáž pěnovacího rozprašovače proveďte v opačném pořadí.

### Mazání O-kroužků na spojkách



**VÝSTRAHA:** Před prováděním údržby výrobku nastavte vypínač do polohy vypnuto (0) a odpojte elektrickou zástrčku od zdroje napájení.



**VAROVÁNÍ:** Před prováděním údržby výrobku odpojte výrobek od zdroje vody a ujistěte se, že jsou všechny součásti suché.

1. Demontujte stříkací tyč ze stříkací rukojeti a stříkací rukojeť z vysokotlaké hadice. Viz část *Demontáž stříkací tyče na strani 67* a *Montáž stříkací rukojeti na strani 67*.
2. Namažte O-kroužky na adaptéru zahradní hadice, stříkací tyči a vysokotlaké hadici mazivem. Viz část *Technické údaje na strani 75* se správným typem maziva. (Obr. 81)

### Demontáž a montáž krytu bubnu hadice



**VÝSTRAHA:** Před prováděním údržby výrobku nastavte vypínač do polohy vypnuto (0) a odpojte elektrickou zástrčku od zdroje napájení.



**VAROVÁNÍ:** Před prováděním údržby výrobku odpojte výrobek od zdroje vody a ujistěte se, že jsou všechny součásti suché.

Kryt bubnu hadice se připevňuje pomocí 3 pojistných západek.



1. Stiskněte 3 pojistné západky a opatrně sejměte kryt bubnu hadice. (Obr. 82)
2. Při montáži krytu bubnu hadice jej opatrně zatlačte, dokud jej pojistné západky nezajistí na místě.

## Odstraňování problémů

**Tabulka řešení problémů**

Problém	Možná příčina	Řešení
Výrobek nespustí.	Elektrická zástrčka není připojena ke zdroji napájení.	Připojte elektrickou zástrčku ke zdroji napájení.
	Vypínač je nastaven do polohy vypnuto (0).	Nastavte vypínač do polohy zapnuto (I).
	Zdroj napájení je bez proudu.	Obrat' se na schváleného elektrikáře.
	Napájecí kabel je poškozený nebo vadný.	Obrat' se na schválený servis.
	Tepelná ochrana zastavila napájení.	Před opětovným použitím výrobku počkejte, než výrobek vychladne.
	Je použit nesprávný typ prodlužovacího kabelu.	Zkontrolujte, zda je prodlužovací kabel zcela odvinutý a zda napětí odpovídá napětí výrobku.
Výrobek se nespustí, když je vypínač nastaven do polohy zapnuto (I).	Elektrická zástrčka není připojena ke zdroji napájení.	Připojte elektrickou zástrčku ke zdroji napájení.
Během spouštění nebo provozu se přepálí pojistka.	Je použit nesprávný typ pojistky.	Ujistěte se, že používáte pomalou pojistku třídy „C“ nebo „K“.
Výrobek se nezastaví.	Výrobek je vadný.	Odpojte elektrickou zástrčku a obraťte se na schválený servis.
Výrobek se příliš přehřívá.	Proudění vzduchu není dostatečné.	Vyčistěte přívody vzduchu.
Výrobek nepracuje plynule.	Uvnitř systému je vzduch.	Odvzdušněte systém.
Tlak vody je neuspokojivý.	Hadice je ohnutá.	Zajistěte, aby na hadicích nebyly ohyby.
	Vypínač je nastaven do polohy vypnuto (0).	Nastavte vypínač do polohy zapnuto (I).
	Průtok vody není dostatečný.	Ujistěte se, že je výrobek správně připojen ke zdroji vody. Ujistěte se, že je průtok vody dostatečný.
	Vodní filtr je ucpaný.	Vyčistěte vodní filtr.
	Uvnitř systému je vzduch.	Odvzdušněte systém.
	Nesprávné příslušenství.	Ujistěte se, že používáte správné příslušenství.
Vysokotlakou vodní hadici nelze vytáhnout.	Buben hadice je zablokovaný.	Sejměte kryt bubnu hadice a odstraňte překážku. Vyčistěte buben hadice.
Spojky netěsní.	O-kroužky jsou opotřebené nebo poškozené.	Vyměňte O-kroužky.

## Tabulka řešení problémů , displej (PW 370)

Problém	Možná příčina	Řešení
 Červený symbol teploty. Více informací naleznete v chybové zprávě na displeji.	Okolní teplota v pracovní oblasti je příliš nízká.	Výrobek používejte pouze v případě, že je okolní teplota 4 °C nebo vyšší.
	Okolní teplota ve skladovacím prostoru je příliš nízká.	Uchovávejte výrobek v suchém prostředí, kde nemrzne. Zajistěte, aby okolní teplota ve skladovacím prostoru byla vyšší než 0 °C.
	Příliš vysoká vstupní teplota vody.	Zajistěte, aby byla vstupní teplota vody maximálně 40 °C.
 Červený symbol nástroje. Více informací naleznete v chybové zprávě na displeji.	Snímač vody nemůže zaznamenat hladinu vody.	Zastavte výrobek a před jeho opětovným spuštěním počkejte 5 minut. Pokud potíže přetrvávají, obraťte se na schváleného servisního pracovníka.
	Snímač teploty nemůže zaznamenat teplotu vody.	
 Žlutý symbol nástroje. Více informací naleznete v chybové zprávě na displeji.	Doporučuje se vyměnit O-kroužky.	Vyměňte O-kroužky.
	Doporučuje se vyčistit vodní filtr v přívodu vody na výrobku.	Vyčistěte vodní filtr v přívodu vody na výrobku.

## Přeprava, skladování a likvidace

### Přeprava

- Před přepravou výrobku odpojte elektrickou zástrčku od zdroje napájení.
- Před přepravou výrobku odpojte výrobek od zdroje vody.
- Během přepravy musí být výrobek upevněný, aby se zabránilo jeho pohybu.

### Skladování

- Před uskladněním výrobku vypustěte veškerou vodu z výrobku, vysokotlaké vodní hadice a příslušenství. Viz část *Odpojení výrobku od zdroje vody na strani 69*.
- Připravte výrobek k uskladnění. Viz část *Příprava výrobku na uskladnění na strani 74*.
- Uchovávejte výrobek v suchém prostředí, kde nemrzne.

### Příprava výrobku na uskladnění

1. Vypněte výrobek a odpojte elektrickou zástrčku od zdroje napájení.

2. Odpojte výrobek od zdroje vody. Viz část *Odpojení výrobku od zdroje vody na strani 69*.
3. Zajistěte, aby bylo veškeré příslušenství suché.
4. Vložte stříkací rukojeť, stříkací tyč, pěnovací rozprašovač a trysky do příslušných držáků.
5. Odpojte vysokotlakou vodní hadici od stříkací rukojeti a naviňte vysokotlakou vodní hadici na buben hadice. (Obr. 25)
6. Vložte napájecí kabel do držáku a připevňte jej páskem. (Obr. 83)
7. Sklopte přepravní rukojeť. Viz část *Vyklopení a sklopení přepravní rukojeti na strani 67*.

### Likvidace

Výrobky Husqvarna nepatří do domovního odpadu a musí být zlikvidovány výhradně způsobem uvedeným v tomto návodu.

- Dodržujte místní požadavky ohledně likvidace a platné předpisy.

- Výrobek a jeho balení je třeba recyklovat na příslušném sběrném místě.

- Další informace o recyklaci a likvidaci výrobku získáte od místního prodejce Husqvarna.

## Technické údaje

	PW 350	PW 360	PW 370
<b>Motor a čerpadlo</b>			
Typ	Sériový motor na střídavý proud	Sériový motor na střídavý proud	Sériový motor na střídavý proud
Výkon, W	2100	2100	2300
Rozsah napětí, V	230–240	230–240	230–240
Frekvence, Hz	50	50	50
Jmenovitý proud, A	10	10	10
Max. průtok vody, l/min	7,5	7,5	8,3
Výstupní tlak vody, během provozu, bar/MPa	125/12,5	125/12,5	135/13,5
Max. výstupní tlak vody, bar/MPa	150/15	160/16	170/17
Max. vstupní tlak vody, bar/MPa	10/1	10/1	10/1
Max. vstupní teplota vody, °C / °F	40/104	40/104	40/104
Max. vstupní teplota vody (v sacím režimu), °C/°F	20/68	20/68	20/68
Krytí IP	IPX5	IPX5	IPX5
Bezpečnostní třída	Třída I	Třída 1	Třída 1
<b>Mazání</b>			
Typ maziva pro mazání O-kroužků	Univerzální bílé silikonové mazivo	Univerzální bílé silikonové mazivo	Univerzální bílé silikonové mazivo
<b>Hmotnost</b>			
Hmotnost, kg	20	20	20,5
<b>Emise hluku<sup>13</sup></b>			
Hladina akustického výkonu, změřená dB(A)	86,3	86,3	86
Hladina akustického výkonu, zaručená L <sub>WA</sub> dB (A)	85 ± 3	85 ± 3	86 ± 3
<b>Hladiny hluku<sup>14</sup></b>			
Hladina akustického tlaku, L <sub>pA</sub> dB(A)	71,1 ± 2	71,1 ± 2	70,8 ± 2
<b>Úroveň vibrací<sup>15</sup></b>			
Ruka/paže (se standardní tryskou) m/s <sup>2</sup>	< 2,5	< 2,5	< 2,5

<sup>13</sup> Emise hluku do okolního prostředí měřené jako akustický výkon (L<sub>WA</sub>) v souladu se směrnicí 2000/14/ES.

<sup>14</sup> Hladina akustického tlaku měřená podle normy ISO 3744.

<sup>15</sup> Úroveň vibrací měřená podle normy ISO 5349-1.

---

## Příslušenství

---

### Schválené příslušenství

Schválené příslušenství	Obj. č.
Čistič povrchů SC 400	590 65 78-01
Čistič povrchů SC 300	590 65 79-01
Vodní filtr	590 65 93-01
Zpětná klapka	590 65 95-01
Sací hadice	590 65 97-01
Pěnovací rozprašovač FS 400	546 87 18-01
Pěnovací rozprašovač FS 300	590 66 04-01
Sací tryska	590 66 05-01
Sada rotujících kartáčů	590 66 06-01
Sada pro vozidla	590 66 07-01
Prodlužovací hadice, textilní výztuž, 8 m	590 66 08-01
Prodlužovací hadice, ocelová výztuž, 10 m	590 66 09-01
Hadice na čištění potrubí, 15 m	590 66 10-01
Zahnutá stříkací tyč	590 66 11-01
Čistič kamene a dřeva	590 66 12-01
Čistič vozidel a vosk	590 66 13-01
Sada O-kroužků	591 10 64-01

# Prohlášení o shodě

## Prohlášení o shodě EU

Společnost, Husqvarna AB, SE-561 82 Huskvarna,  
Švédsko, tel.: +46-36-146500, na svou výhradní  
odpovědnost prohlašuje, že výrobek:

<b>Popis</b>	Vysokotlaký čistič
<b>Značka</b>	Husqvarna
<b>Typ/Model</b>	PW 350, PW 360
<b>Identifikace</b>	Výrobní čísla od roku 2023 a dále

je zcela ve shodě s následujícími směrnici a předpisy  
EU:

<b>Nařízení</b>	<b>Popis</b>
2006/42/ES	„o strojních zařízeních“
2014/30/EU	„o elektromagnetické kompatibilitě“
2000/14/ES, příloha V	„týkající se emisí hluku do okolního prostředí“
2011/65/EU	„o omezení používání některých nebezpečných látek v elektrických a elektronických zařízeních“

a že byly použity následující normy nebo  
technické specifikace: EN 60335-1:2012/A11:2014/  
A13:2017/A1:2019/A14:2019/A2:2019/A15:2021, EN  
60335-2-79:2012, EN 62233:2008, EN 55014-1:2021,  
EN 55014-2:2021, EN IEC 61000-3-2:2019/A1:2021, EN  
61000-3-3:2013/A2:2021, EN IEC 63000:2018.

Informace o emisích hluku najdete v části *Technické  
údaje na strani 75.*

Huskvarna, 2023-11-20



Claes Losdal, ředitel vývoje zahradního sortimentu,  
Husqvarna AB

Osoba odpovědná za technickou dokumentaci



## Prohlášení o shodě EU

Společnost, Husqvarna AB, SE-561 82 Huskvarna,  
Švédsko, tel.: +46-36-146500, na svou výhradní  
odpovědnost prohlašuje, že výrobek:

<b>Popis</b>	Vysokotlaký čistič
<b>Značka</b>	Husqvarna
<b>Typ/Model</b>	PW 370
<b>Identifikace</b>	Výrobní čísla od roku 2023 a dále

je zcela ve shodě s následujícími směrnicemi a předpisy  
EU:

<b>Nařízení</b>	<b>Popis</b>
2006/42/ES	„o strojních zařízeních“
2014/30/EU	„o elektromagnetické kompatibilitě“
2000/14/ES, příloha V	„týkající se emisí hluku do okolního prostředí“
2011/65/EU	„o omezení používání některých nebezpečných látek v elektrických a elektronických zařízeních“

a že byly použity následující normy nebo  
technické specifikace: EN 60335-1:2012/A11:2014/  
A13:2017/A1:2019/A14:2019/A2:2019/A15:2021, EN  
60335-2-79:2012, EN 62233:2008, EN 55014-1:2021,  
EN 55014-2:2021, EN IEC 61000-3-2:2019/A1:2021, EN  
61000-3-11:2019, EN IEC 63000:2018.

Informace o emisích hluku najdete v části *Technické  
údaje na strani 75*.

Huskvarna, 2023-11-20



Claes Losdal, ředitel vývoje zahradního sortimentu,  
Husqvarna AB

Osoba odpovědná za technickou dokumentaci

