

Obsah

Úvod.....	18	Odstraňování problémů.....	22
Bezpečnost.....	19	Přeprava, skladování a likvidace.....	22
Montáž.....	21	Technické údaje.....	22
Provoz.....	21		

Úvod

Popis výrobku

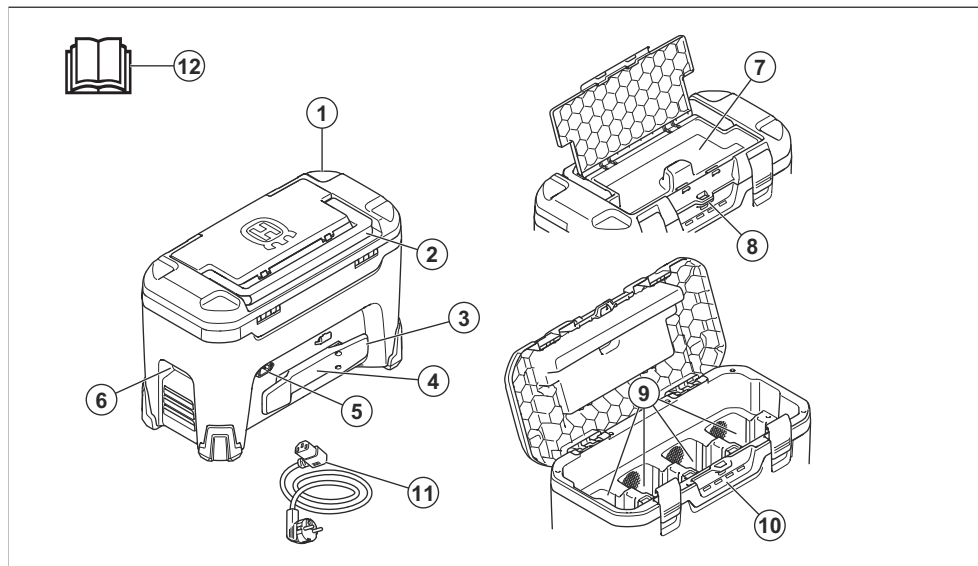

1. Nabíječka
2. Horní rukojeť
3. Držák napájecího kabelu
4. Úložný prostor pro sledovací zařízení
5. Napájecí konektor
6. Boční rukojeť
7. Úložná část
8. Oko na visací zámek
9. Sloty na baterie
10. Ukazatele úrovně nabití
11. Napájecí kabel
12. Návod k používání

Symbols na výrobku



Buďte opatrní a výrobek použijte správně. Tento výrobek může způsobit obzvláště a dalším osobám vážné zranění.



Před použitím si pozorně prostudujte tento návod k používání a nepoužívejte výrobek, pokud návodu zcela nerozumíte.



Výrobek odpovídá příslušným směrnicím ES.



Tento výrobek vyhovuje platným předpisům Spojeného království.



Výrobek ani obal výrobku nelze zlikvidovat jako domácí odpad. Odevzdejte jej ve sběrném dvoře pro recyklaci elektrických a elektronických zařízení.



Ochrana proti stříkající vodě.

Povšimněte si: Další symboly/štítky na nabíječce se týkají certifikačních požadavků pro některé komerční oblasti.

Bezpečnost

DEFINICE TÝKAJÍCÍ SE BEZPEČNOSTI

Varování, upozornění a poznámky slouží jako upozornění na specifické důležité části návodu.



VÝSTRAHA: Používá se v případě nebezpečí úrazu nebo usmrcení obsluhy nebo okolních osob, pokud nejsou dodrženy pokyny uvedené v této příručce.



VAROVÁNÍ: Používá se v případě nebezpečí poškození výrobku, dalších materiálů či škod na majetku v blízkém okolí, pokud nejsou dodrženy pokyny uvedené v této příručce.

Povšimněte si: Používá se k poskytnutí dalších informací, které jsou nezbytné v dané situaci.

Důležité bezpečnostní pokyny



VÝSTRAHA: Pozorně si přečtěte všechna bezpečnostní upozornění a pokyny. Při nedodržení varování a pokynů může dojít k úrazu elektrickým proudem, požáru nebo vážnému zranění.

- K nabíjení originálních 36V baterií Husqvarna používejte výhradně nabíječku 40-C1000X4. Viz část *Technické údaje na strani 22* se seznamem konkrétních baterií.
- Do chladicích otvorů nabíječky nevkládejte žádné předměty.
- Nabíječku baterií nerozebírejte ani neopravujte.
- Nepoužívejte jiné napájecí kabely než ty, které byly dodány s výrobkem.
- Pravidelně kontrolujte, zda napájecí kabel není poškozen. Pokud je napájecí kabel poškozený, okamžitě odpojte nabíječku baterií.

- Nabíječku nezvedejte pomocí napájecího kabelu. Když nabíječku baterií odpojujete z elektrické zásuvky, tahejte za zástrčku. Netahejte za napájecí kabel.
- Všechny kabely včetně prodlužovacích udržujte mimo dosah vody, oleje a ostrých hran. Dejte pozor, aby nebyl napájecí kabel přivřen ve dveřích, nezachytil se za plot a podobně.
- Baterii ani nabíječku baterií nečistěte vodou.
- Uchovávejte nabíječku baterií mimo dosah dětí.
- Nepoužívejte vadnou nebo poškozenou nabíječku baterií ani baterii.
- Nepoužívejte nabíječku baterií v prostředí s rizikem výskytu blesků.
- Nabíječku nepoužívejte v blízkosti hořlavých nebo korozivních materiálů. V případě, že zaznamenáte kouř nebo požár, vytáhněte napájecí zástrčku nabíječky ze zásuvky.
- Během provozu nabíječku nezakrývejte.
- Tento výrobek vytváří během provozu elektromagnetické pole. Toto pole může za určitých okolností narušovat funkci aktivních či pasivních implantovaných lékařských přístrojů. Za účelem snížení rizika možného zranění nebo smrtelného úrazu doporučujeme osobám s implantovanými lékařskými přístroji poradit se před použitím výrobku s lékařem a s výrobcem implantovaného lékařského přístroje.
- Toto zařízení smí používat děti od 8 let a osoby se sníženými fyzickými, smyslovými nebo duševními schopnostmi nebo nedostatečnými zkušenostmi či znalostmi pod dozorem odpovědné osoby nebo pokud jim takováto osoba poskytne pokyny, které zajistí, že budou zařízení používat bezpečným způsobem. Děti si se zařízením nesmí hrát. Čištění a údržbu nesmí provádět děti bez dozoru.
- Zajistěte, aby nabíječka byla během nabíjení ve svislé poloze na plochem, vodorovném povrchu.

Montáž

Sestavení výrobku

1. Připojte elektrickou zástrčku do výrobku.

Provoz

Provoz

- Baterii používejte pouze při okolních teplotách v rozsahu -10 až 40 °C.
 - Baterie se nenabíjí, pokud je její teplota vyšší než 50 °C.
 - Baterie se nenabíjí, pokud je její teplota nižší než 0 °C.
- Baterie se nabíjejí paralelně.
 - Uchovávejte nabíječku baterií mimo dosah slunečních paprsků.
 - Vždy, když je to možné, ponechte víko zavřené.

Ukazatele nabíjení

Pracovní postup	Zelená kontrolka	Červená kontrolka	Žlutá kontrolka	Popis
Automatická zkouška funkcí	X	X	X	Kontrolky blikají postupně.
Stav nabití 0–79 %	X			Kontrolka bliká rychle.
Stav nabití 80–100 %	X			Kontrolka bliká pomalu.
Teplota baterie je mimo rozsah.			X	Svítilo nepřerušovaně.
Baterie je plně nabitá.	X			Svítilo nepřerušovaně.
Došlo k chybě v přihrádce na baterii.		X		Svítilo nepřerušovaně.
Chyba baterie		X		Kontrolka bliká.
Kabel nabíječky		X		4 kontrolky se rozsvítí současně.

Nabití baterie

Nabíječka nabíjí baterie paralelně. Maximální celkový nabíjecí výkon při nabíjení více baterií je 1000 W. Maximální nabíjecí výkon při nabíjení 1 baterie je 600 W.

Rychlost nabíjení určuje typ baterie, stav nabití a počet nabíjených baterií.



VAROVÁNÍ: Zkontrolujte, zda jsou baterie, nabíječka baterií a svorky na baterii čisté a suché.

1. Zapojte nabíječku do zásuvky.



VAROVÁNÍ: Nabíječku baterií zapojujte pouze do zásuvky s hodnotami napětí a frekvence uvedenými na typovém štítku.

2. Zapojte baterie do nabíječky. Rozsvítí se ukazatele nabíjení.
3. Vytažením napájecí zástrčky odpojte nabíječku baterií z elektrické zásuvky. Netahejte za napájecí kabel.

Odstraňování problémů

Nabíječka baterií

Stav	Možné závady	Možné řešení
Jedna nebo více kontrolky blíká červeně.	Chyba baterie.	Odpojte nabíječku od elektrické zásuvky alespoň na 2 minuty. Zapojte nabíječku do zásuvky. Pokud kontrolky nadále blikají červeně, obraťte se na schválený servis.
Jedna nebo více kontrolky je červených.	Vadná nabíječka.	Odpojte nabíječku od elektrické zásuvky alespoň na 2 minuty. Zapojte nabíječku do zásuvky. Pokud kontrolky nadále svítí červeně, obraťte se na schválený servis.

Přeprava, skladování a likvidace

Přeprava a skladování

- Během přepravy musí být výrobek bezpečně upevněný, aby se zabránilo jeho poškození a nehodám.
- Skladujte výrobek na uzamčeném místě, aby se zamezilo přístupů dětí a neoprávněných osob.
- Uchovávejte výrobek na suchém a čistém místě chráněném před mrazem s vhodnou teplotou.
- Uložte výrobek na místo, kde je teplota v rozsahu 5 až 25 °C. Uchovávejte výrobek mimo dosah slunečních paprsků.
- Nabíječky lze skladovat na sobě.

Likvidace

Výrobky Husqvarna nepatří do domovního odpadu a musí být zlikvidovány výhradně způsobem uvedeným v tomto návodu.

- Dodržujte místní požadavky ohledně likvidace a platné předpisy.
- Nabíječku baterií a její balení je třeba recyklovat na příslušném sběrném místě.
- Další informace o recyklaci a likvidaci baterie získáte od místního prodejce Husqvarna.

Technické údaje

Technické údaje

Technické údaje jsou uvedeny na typovém štítku nabíječky.

	40-B140X	40-B220X	40-B330X	BLi100	BLi200	BLi300
Kapacita, Ah	4	6	9	2,5	5	9