

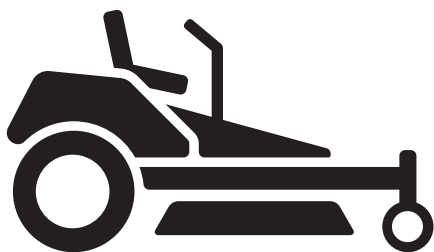

# Husqvarna®



## Z454X

CS	Návod k použití	10-34
HR	Priručnik za korištenje	35-59
SL	Navodila za uporabo	60-84
PL	Instrukcja obsługi	85-111
SK	Návod na obsluhu	112-137
HU	Használati utasítás	138-163

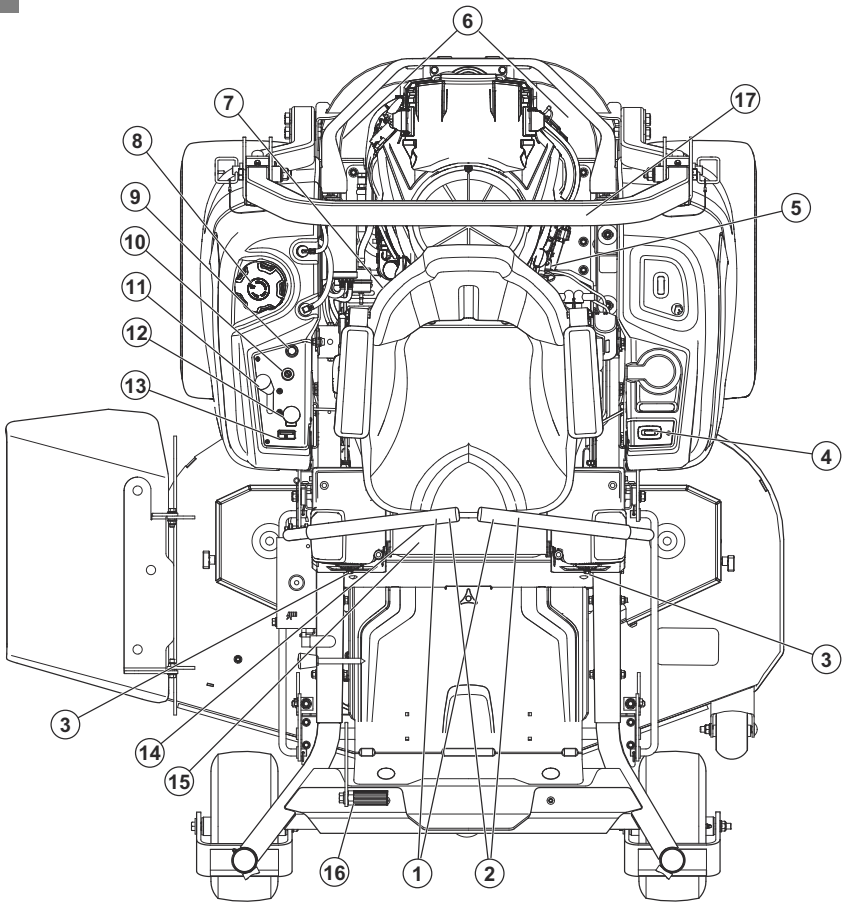

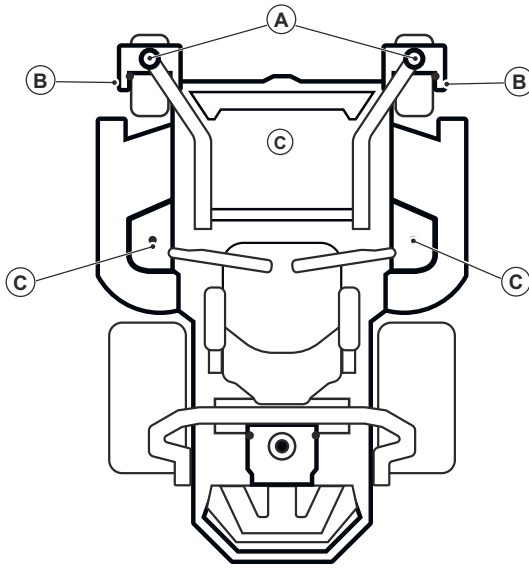

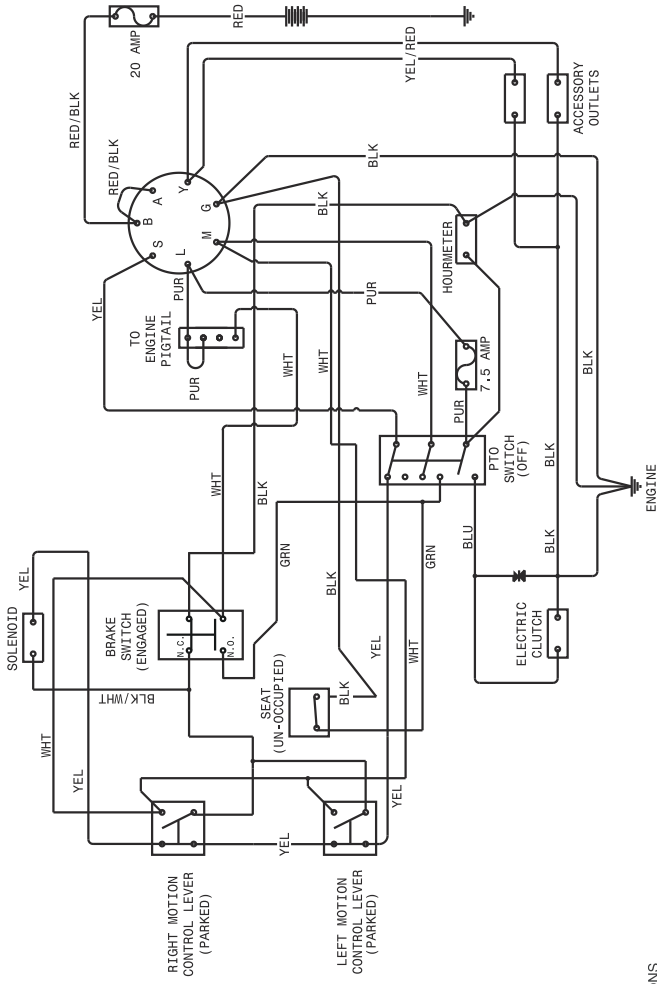

KEY SWITCH POSITIONS

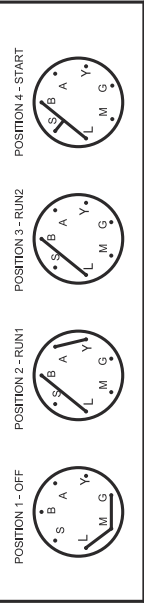

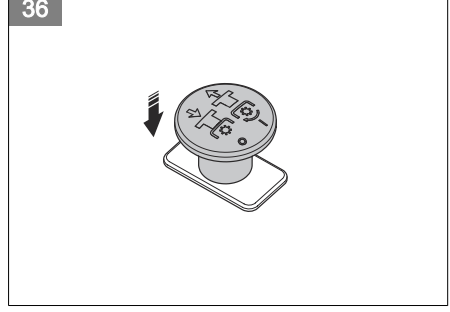
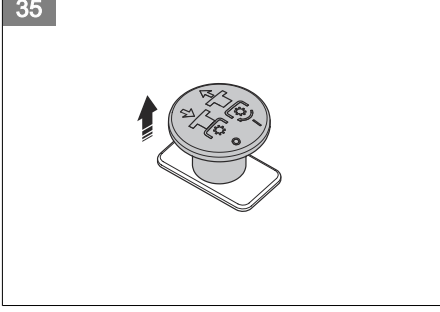
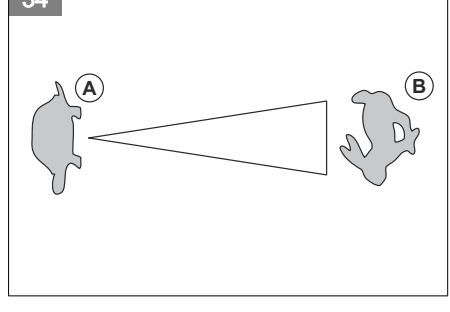
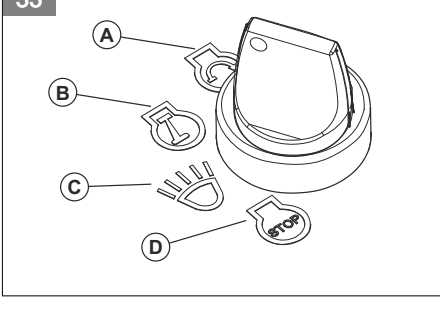
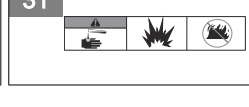
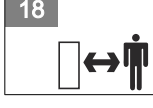
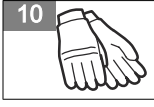
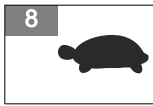
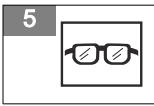

37

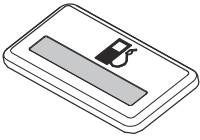

38

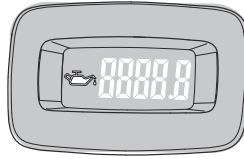

39

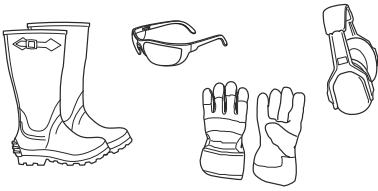

40

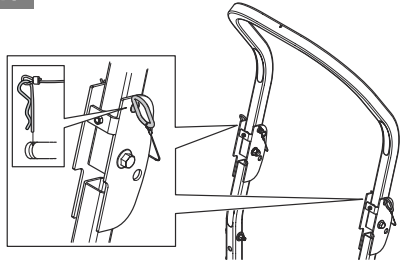

41

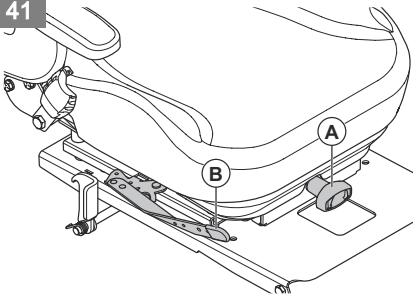

42

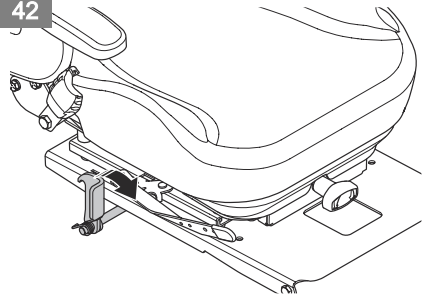

43

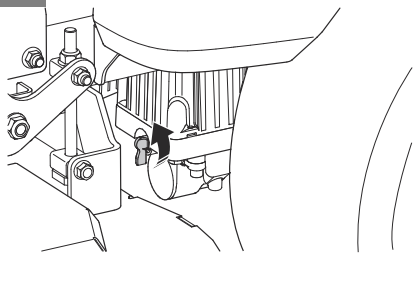

44

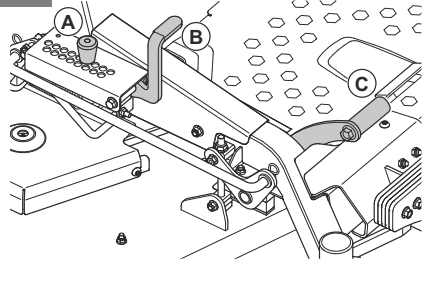

45

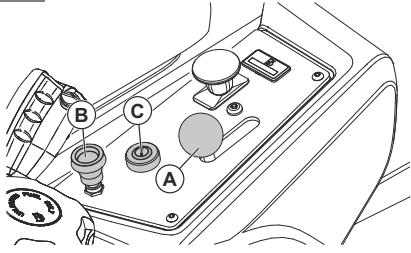

46

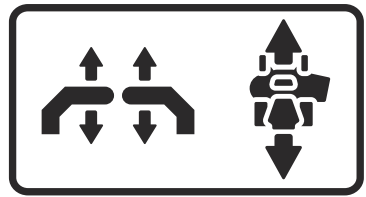

47

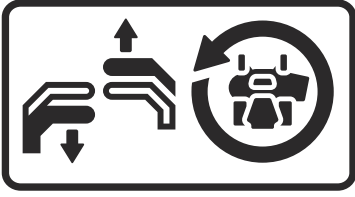

48

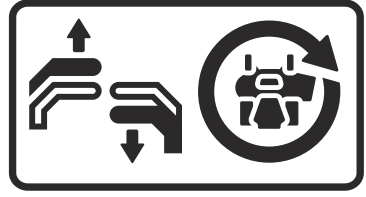

49

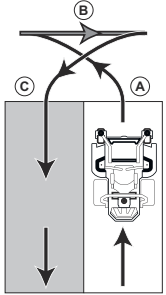

50

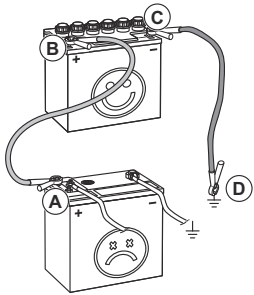

51

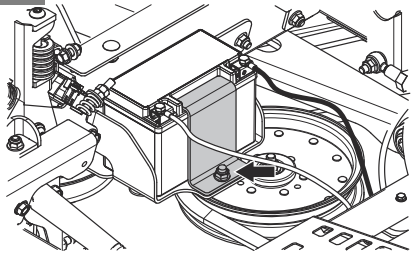

52

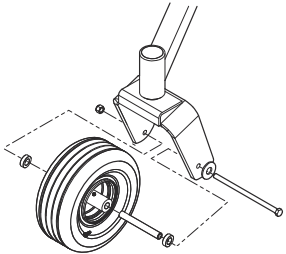

53

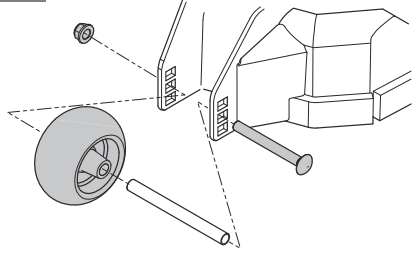

54

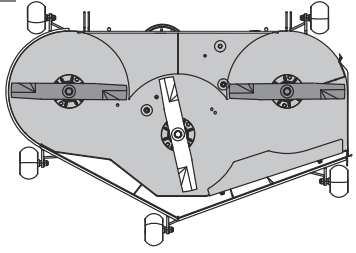

55

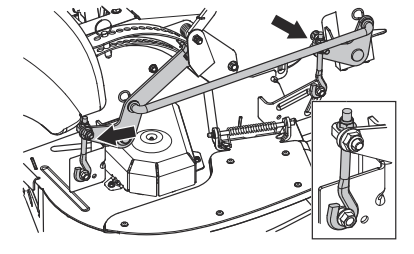

56

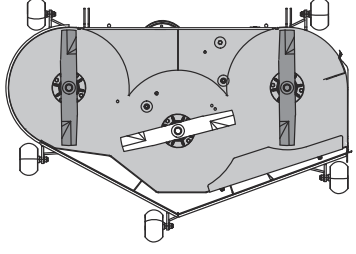

57

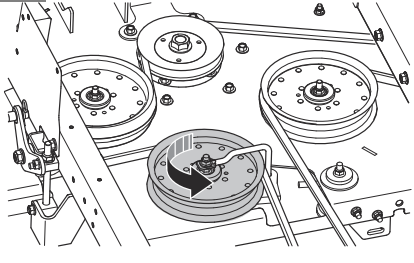

58

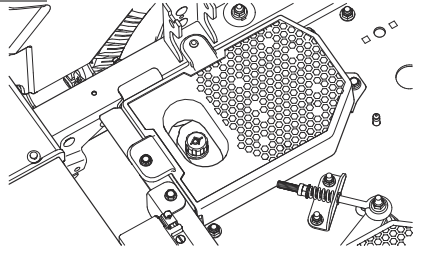

59

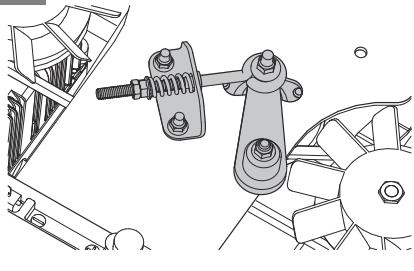

60

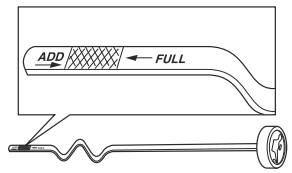

61

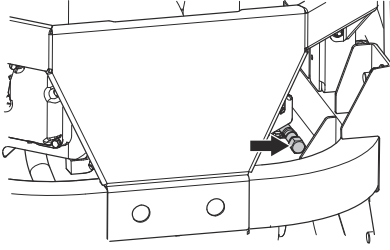

62

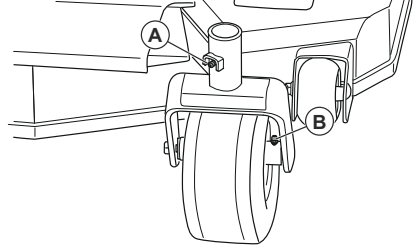

63

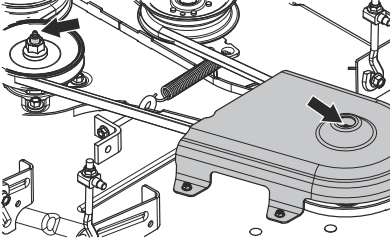

## Obsah

Certifikáty plnění předpisů.....	10	Přeprava, skladování a likvidace.....	29
Úvod.....	10	Technické údaje.....	31
Bezpečnost.....	12	Servis.....	33
Provoz.....	18	Prohlášení o shodě EU.....	34
Údržba.....	20	Příloha .....	164
Odstraňování problémů.....	27		

## Certifikáty plnění předpisů

### Požadavky na shodu

Na motoru a/nebo uvnitř motorového krytu jsou štítky, které informují, že stroj splňuje požadavky. Tyto štítky neodstraňujte. Certifikáty mohou být dodány se strojem při dodání nebo uvedeny

v návodu k motoru. Pečlivě je uschovejte, protože se jedná o užitečné dokumenty.

Z důvodu implementace vylepšení se technické údaje a designy mohou bez předchozího upozornění změnit.

## Úvod

### Kontrola před dodáním a čísla výrobku

podepsanou kopii dokumentu o kontrole před dodáním.

U tohoto výrobku byla provedena kontrola před dodáním. Ujistěte se, že jste od prodejce obdrželi

Kontaktní informace servisního pracovníka:	
Tento návod k používání je určen výrobku s následujícím číslem výrobku / výrobním číslem:	
/	
Motor:	
Převodovka:	

Čísla výrobku jsou uvedena na typovém štítku. Informace o umístění typového štítku naleznete v části *Popis výrobku na strani 10*.

### Popis výrobku

Tento výrobek je sekačka se sedící obsluhou. Ovládací páky umožňují obsluze řídit výrobek a nastavovat jeho rychlost. Počítadlo hodin ukazuje, kolik hodin byl výrobek používán.

### Zamýšlené použití

Výrobek je určen pouze k sečení trávy na otevřeném prostranství a rovném povrchu. K jiným činnostem výrobek nepoužívejte.

### Popis výrobku

(Obr. 1)

1. Ovládací páky
2. Parkovací brzda
3. Ovladače jízdní stopy
4. Počítadlo hodin
5. Uzavírací ventil paliva
6. Uvolňovací páka hydrauliky
7. Pojistky
8. Víčko palivové nádrže
9. Ovládání sytiče
10. Spínač zapalování
11. Ovládání plynu
12. Tlačítko PTO
13. Palivoměr
14. Páčka nastavení sedadla
15. Zdvihací páka žacího ústrojí
16. Typový štítek
17. ROPS

## Ochranný rám při převrácení (ROPS)

ROPS je ochranný rám, který snižuje riziko úrazu při převrácení. Při provozu výrobku na svahu použijte ochranný rám ROPS a bezpečnostní pás.

## Řídicí páky

Směr výrobku se ovládá 2 ovládacími pákami. Další informace jsou uvedeny v části *Popis výrobku na straní 10*. Ovládacími pákami je možné pohybovat dopředu a dozadu z neutrální polohy. Další informace jsou uvedeny v části *Obsluha výrobku na straní 19*.

## Kontrola přítomnosti obsluhy (OPC)

OPC se aktivuje poté, co se obsluha zvedne ze sedadla. Motor a pohon nožů se zastaví, pokud jsou nože zapojeny nebo pokud není použita parkovací brzda. Další informace naleznete v části *Provozní podmínky na straní 15*.

## Klíček zapalování

Klíček zapalování má 4 polohy:

- Startovací poloha (A)
- Provozní poloha (B)
- Poloha světlometů (C)
- Poloha zastavení (D)

(Obr. 33)

## Světla

(Obr. 33)

- Otočením klíčku zapalování do polohy světlometů (C) provozujete výrobek se zapnutými světlometry.
- Otočením klíčku zapalování do provozní polohy (B) provozujete výrobek s vypnutými světlometry.

## Ovládání plynu

Ovládání plynu upravuje otáčky motoru a otáčky nožů, pokud jsou zapojeny. Ovládání plynu má 2 koncové polohy, volnoběžné otáčky a plný plyn. (Obr. 34)

- Volnoběžné otáčky (A) – snížení otáček motoru.
- Plný plyn (B) – zvýšení otáček motoru.



**VAROVÁNÍ:** Nepoužívejte motor ve volnoběžných otáčkách (A) déle, než je nezbytné. Příliš dlouhá doba provozu ve volnoběžných otáčkách může zkrátit životnost zapalovacích svíček.

## Ovládání sytiče

Ovládání sytiče se používá pro studený start pro přívod většího množství paliva do motoru. Při

startování studeného motoru vytáhněte ovládní sytiče.

Informace o poloze ovládní sytiče naleznete v části *Popis výrobku na straní 10*.

## Tlačítko PTO (vývodové hřídele)

Tlačítko PTO zapojuje a odpojuje spojku PTO a žací ústrojí nebo jiné vybavení, které je k ní připojeno. Při zapínání pohonu nožů je nutné dodržovat podmínky pro správné spuštění. Správné podmínky pro start naleznete v části *Provozní podmínky na straní 15*.

- Vytažením tlačítka PTO zapnete pohon nožů nebo dalšího vybavení.

(Obr. 35)

- Zatlačením tlačítka PTO vypnete pohon nožů nebo dalšího vybavení.

(Obr. 36)

## Palivoměr

Palivoměr ukazuje hladinu paliva a bude blikat žlutě, pokud je hladina paliva na úrovni přibližně 3,8 l. Informace o poloze palivoměru naleznete v části *Popis výrobku na straní 10*.

(Obr. 37)

## Uzavírací ventil paliva

Informace o poloze uzavíracího ventilu paliva naleznete v části *Popis výrobku na straní 10*.

Uzavírací ventil paliva je uzavřený, když je výčnělek na knoflíku kolmo k palivovému potrubí.

## Pojistky

Pojistky se nachází v pojistkové skříňce. Pojistková skříňka se nachází pod sedadlem. Přístup k pojistkové skříňce získáte sklopením sedadla dopředu. Informace o identifikaci různých pojistek naleznete na štítku na pojistkové skříňce.

## Počítadlo hodin

Výrobek má počítadlo provozních hodin, které ukazuje, kolik hodin byly nože zapojeny. Informace o počítadle hodin naleznete v části *Popis výrobku na straní 10*.

(Obr. 38)

Po každých 50 hodinách se na 2 hodiny zobrazí symbol hladiny oleje. Další informace jsou uvedeny v části *Plán mazání na straní 27*.

## Symbyly na výrobku

(Obr. 4) **VAROVÁNÍ:** Tento výrobek může být nebezpečný a způsobit obsluze či dalším osobám vážné zranění. Budte opatrní a výrobek použijte správně.

(Obr. 5) Použijte ochranné brýle.

- |           |   |                   |   |
|-----------|---|-------------------|---|
| (Obr. 6)  | Parkovací brzda.  | (Obr. 26)         | Sytič.  |
| (Obr. 7)  | Otáčky motoru – rychlé.   | (Obr. 27)         | Hladina akustického výkonu  |
| (Obr. 8)  | Pomalů.   | (Obr. 28)         | Výrobek odpovídá příslušným směrnici ES.  |
| (Obr. 9)  | Palivo.   | (Obr. 29)         | Tento výrobek vyhovuje platným předpisům Spojeného království.                                    |
| (Obr. 10) | Používejte ochranné rukavice.   | (Obr. 30)         | Udržujte bezpečnou vzdálenost od výhozu.  |
| (Obr. 11) | Před prováděním údržby zastavte motor.  | (Obr. 31)         | Varování! Kyselina v baterii je korozivní, výbušná a hořlavá.                                     |
| (Obr. 12) | Nepoužívejte výrobek bez deflektoru nebo koše na trávu.   | (Obr. 32)         | Udržujte části těla v bezpečné vzdálenosti od rotujících částí.                                   |
| (Obr. 13) | Vždy používejte schválenou ochranu sluchu.  |                   |   |
| (Obr. 14) | Nepokládejte nohu sem.  | <b>yyyywwxxxx</b> | Typový štítek s výrobním číslem. <b>yyyy</b> znamená rok výroby a <b>ww</b> znamená týden výroby. |
| (Obr. 15) | Neutrál.  |                   |   |
| (Obr. 16) | Zpátečka.   |                   |   |
| (Obr. 17) | Pečlivě si prostudujte návod k použití a předtím, než produkt začnete používat, se přesvědčte o tom, že pokynům rozumíte. |                   |   |
| (Obr. 18) | Udržujte bezpečnou vzdálenost od výrobku.   |                   |   |
| (Obr. 19) | Nepoužívejte výrobek na svahu se sklonem větším než 10°.  |                   |   |
| (Obr. 20) | Nepřepравujte žádné osoby.  |                   |   |
| (Obr. 21) | Pozor na odmrštěné a odražené předměty.   |                   |   |
| (Obr. 22) | Udržujte ruce a nohy mimo dosah.  |                   |   |
| (Obr. 23) | Nepřibližujte ruce k rotujícím částem.  |                   |   |
| (Obr. 24) | Při jízdě s výrobkem vpřed dávejte pozor na osoby a zvířata.  |                   |   |
| (Obr. 25) | Při jízdě s výrobkem vzad dávejte pozor na osoby a zvířata.   |                   |   |

**Povšimněte si:** Další symboly/štítky na produktu se týkají certifikačních požadavků pro některé komerční oblasti.

## Poškození výrobku

Neneseme odpovědnost za poškození výrobku, pokud:

- byl výrobek nesprávně opraven.
- byl výrobek opraven pomocí součástí od jiného výrobce nebo součástí, které nejsou výrobcem schváleny.
- má výrobek příslušenství od jiného výrobce nebo příslušenství, které není výrobcem schváleno.
- výrobek nebyl opraven ve schváleném servisním středisku nebo schváleným odborníkem.

## Emise Euro V



**VÝSTRAHA:** Manipulace s motorem vede k zneplatnění typového schválení EU tohoto výrobku.

## Bezpečnost

### Definice týkající se bezpečnosti

Varování, upozornění a poznámky slouží jako upozornění na specifické důležité části návodu.



**VÝSTRAHA:** Používá se v případě nebezpečí úrazu nebo usmrcení obsluhy nebo okolních osob, pokud nejsou

dodrženy pokyny uvedené v této příručce.



**VAROVÁNÍ:** Používá se v případě nebezpečí poškození výrobku, dalších materiálů či škod na majetku v blízkém okolí, pokud nejsou dodrženy pokyny uvedené v této příručce.

**Povšimněte si:** Používá se k poskytnutí dalších informací, které jsou nezbytné v dané situaci.

## Obecné bezpečnostní pokyny



**VÝSTRAHA:** Před použitím výrobku si přečtěte následující varování.



**VÝSTRAHA:** Při nedodržení pravidel bezpečného způsobu práce může dojít k vážnému úrazu obsluhy nebo jiných osob. Majitel musí těmto pokynům rozumět a smí světit provoz sekačky pouze schváleným osobám, které těmto pokynům rozumí. Každá osoba, která obsluhuje sekačku, musí být fyzicky i duševně zdravá a nesmí být pod vlivem omamných látek.



**VÝSTRAHA:** Tento výrobek vám může uříznout ruce nebo nohy a nebezpečně odmrstit předměty. Nedodržení bezpečnostních pokynů může vést k závažnému poranění i smrti.

- Přečtěte si pokyny a výstrahy v tomto dokumentu, návodu k používání a na výrobku, motoru a příslušenství, porozumějte jim a řiďte se jimi.
- Výrobek smí používat pouze osoby, které jsou vyškoleny a dobře obeznámeny s provozními pokyny a fyzicky schopné výrobek používat.
- Nezapomeňte informovat nějakou osobu, že budete používat výrobek, pokud by došlo k úrazu nebo nehodě.
- Nepřevázejte osoby a udržujte další osoby v bezpečné vzdálenosti.
- Nepracujte s výrobkem, pokud jste pod vlivem drog nebo alkoholu.
- Dodržujte doporučení výrobce ohledně zatížení kol či vyvažovacích závaží.
- Naučte se bezpečně používat výrobek a jeho ovládací prvky a naučte se výrobek rychle vypnout.
- Naučte se identifikovat bezpečnostní štítky.
- Udržujte výrobek čistý, aby bylo zajištěno, že jsou značky a nálepky čitelné.

- Mějte na paměti, že obsluha je odpovědná za nehody a škody vzniklé jiným osobám nebo na jejich majetku.
- Výrobek používejte pouze za denního světla nebo za jiných dobrých světelných podmínek. Udržujte výrobek v bezpečné vzdálenosti od děr a dalších terénních nerovností. Uvědomte si další možná rizika.
- Nenechte děti ani jiné osoby neoprávněně obsluhovat tento výrobek, aby jej používaly nebo na něm prováděly údržbu. Věk obsluhy může být upraven místními zákony.
- Zajistěte, aby se při spouštění motoru, zapínání pohonu nebo během jízdy nenacházel nikdo v blízkosti výrobku.
- Pokud sečete v blízkosti silnice nebo přejíždíte silnici, sledujte dopravní situaci.
- Nikdy výrobek nepoužívejte, když jste unaveni, pod vlivem alkoholu či jiných drog nebo když užíváte léky, které mohou negativně ovlivnit váš zrak, odhad, koordinaci nebo úsudek.
- Vždy zaparkujte výrobek na rovině a vypněte motor.
- Neprovádějte na tomto výrobku žádné úpravy.
- Neprovozujte výrobek, pokud je možné, že jej někdo jiný upravoval.

## Bezpečnostní pokyny ohledně dětí



**VÝSTRAHA:** Tento výrobek může vážně zranit nebo usmrtit děti. Před použitím výrobku si přečtěte následující varování. Udržujte děti mimo dosah výrobku.

- Jestliže obsluha nevěnuje pozornost přítomnosti dětí, může dojít k tragickým nehodám. Výrobek a sečení trávy často přitahují děti. Nikdy nepředpokládejte, že děti zůstanou na místě, na kterém jste je naposledy viděli.
- Děti se nesmí pohybovat v pracovní oblasti a musí být pod bdělým dozorem někoho jiného, než je obsluha.
- Sledujte okolí a okamžitě vypněte výrobek, pokud děti vstoupí do pracovní oblasti. Velmi opatrně postupujte v blízkosti rohů, keřů, stromů nebo dalších objektů, které vám mohou bránit ve výhledu.
- Zvláště opatrně postupujte při jízdě v blízkosti rohů, keřů, stromů nebo jiných předmětů, které vám blokují výhled na děti.
- Před pohybem a při pohybu výrobku dozadu se dívejte za sebe a dolů a dávejte pozor na malé děti.
- Nenechte děti obsluhovat výrobek.
- Organizace American Academy of Paediatrics uvádí, že minimální doporučený věk pro obsluhu pojízdné sekačky je 16 let.
- Nevozte děti, ani když máte vypnuté nože. Děti by mohly vypadnout a vážně se zranit nebo narušit bezpečný provoz výrobku. Děti, které se

jíž někdy svezly, se mohou náhle objevit na ploše s prosbou o nové svezení a mohou být při pojezdu nebo couvání přejety.

## Bezpečnostní pokyny pro provoz



**VÝSTRAHA:** Před použitím výrobku si přečtěte následující varování.



**VÝSTRAHA:** Nedotýkejte se motoru ani výfukového systému během nebo přímo po provozu. Motor a výfukový systém se během provozu značně zahřívají. Nebezpečí popálení, požáru a poškození majetku v blízkém okolí. Během provozu výrobku se držte dál od keřů a jiných objektů.

- Požijte motor pouze v dobře větraných prostorech. Výfukové plyny obsahují oxid uhelnatý, který je smrtelně jedovatý.
- S výrobkem pracujte pouze za denního světla nebo při dobrém umělém osvětlení.
- Odstraňte z prostoru předměty, jako jsou kameny, hračky, dráty apod., které by mohly být zachyceny nebo odmrštěny noží.
- Nejezděte přes díry, vyjeté koleje, terénní nerovnosti, kameny a dávejte pozor na jiná skrytá nebezpečí. Na nerovném terénu se výrobek může převrátit nebo může obsluha ztratit rovnováhu nebo stabilitu.
- Nedávejte ruce nebo nohy do blízkosti rotujících částí nebo pod výrobek. Udržujte odstup od otvoru pro výhoz.
- Nespouštějte výrobek, pokud není nasazen kompletní koš na trávu, kryt výhozu a další bezpečnostní zařízení a pokud nejsou funkční.
- Nesměřujte výhoz materiálu k jiným osobám. Výhoz materiálu nesmí být nasměrován proti zdi nebo překážce. Materiál by se mohl odrazit zpět směrem k obsluze. Při přejíždění šterkových povrchů zastavte nože.
- Výrobek se spuštěným motorem nenechávejte bez dozoru. Vždy parkujte na rovném povrchu, odpojte připojené zařízení, zatáhněte parkovací brzdu a vypněte motor.
- Pokud to není absolutně nezbytné, při sečení necouvejte. Před couváním a během něho se stále dívejte dolů a dozadu.
- Před zatočením snižte rychlost.
- Před zatočením snižte rychlost.
- Podle dostupných údajů dochází k velkému procentu poranění při práci se sekačím stroji, jestliže jsou obsluhovány osobami staršími 60 let. Tyto osoby by měly zhodnotit, zda jsou schopny používat sekačku natolik bezpečně, aby chránily sebe i ostatní osoby před úrazem.

## Bezpečnostní pokyny pro provoz ve svahu



**VÝSTRAHA:** Před použitím výrobku si přečtěte následující varování.

Svahy jsou hlavním faktorem, co se týče nehod. Sečení na svazích vyžaduje maximální pozornost.

- Na svazích jezděte ve směru doporučeném výrobcem. Při práci v blízkosti srázů buďte opatrní.
- Nesekejte mokrou trávu. Pneumatiky mohou prokluzovat.
- Za žádných okolností neprovozujte výrobek, pokud má problémy s trakcí, řízením nebo stabilitou. Pneumatiky se mohou smýkat i po zastavení kol.
- Při jízdě ze svahu musíte mít vždy zařazenou rychlost. Nejezděte z kopce s vypnutým motorem.
- Na svazích se nerozjíždějte ani nezastavujte. Neprovádějte náhlé změny v rychlosti a směru. Zatačejte pomalu a postupně.
- Pokud pneumatiky začnou prokluzovat, odpojte nože a pomalu pokračujte ze svahu dolů.
- Při použití výrobku s košem na trávu nebo jiným příslušenstvím buďte velmi opatrní. Mohou mít vliv na stabilitu výrobku.
- Při sečení trávy na svazích se zvyšuje riziko, že nebudete mít výrobek pod kontrolou a že se převrátí. Může dojít k zranění nebo smrti. Na svazích je nezbytné sekat trávu opatrně. Pokud nelze do svahu couvat nebo pokud se na něm necítíte jistě, nesekejte na něm.
- Odstraňte kameny, větve a jiné překážky.
- Sekejte trávu na svahu nahoru a dolů, nikoli po vrstevnici.
- Nepoužívejte výrobek na svahu se sklonem větším než 10°.
- Na svazích se pohybujte pomalu.
- Sledujte terén a nepřejíždějte vyjeté koleje, díry a vyvýšeniny. Na nerovném terénu hrozí větší nebezpečí převrácení výrobku. Vysoká tráva může překážky skrýt.
- Nesekejte trávu v blízkosti okrajů, děr a příkrých břehů. Od těchto nebezpečí se držte na vzdálenost alespoň jedné šířky stroje. Výrobek se může náhle převrátit, pokud se kola pohybují na okraji prudkého svahu nebo jámy nebo pokud kola ztratí kontakt se zemí.

## Bezpečnostní pokyny pro provoz s ochranným rámem (ROPS)



**VÝSTRAHA:** Funkci ochranného rámu při převrácení může narušit poškození způsobené při převrácení sekačky nebo úpravy provedené na tomto rámu. Nastane-li tento stav, MUSÍ být vyměněna celá konstrukce.

- ROPS je integrální a účinné bezpečnostní zařízení. Nedemontujte ani neupravujte systém ROPS.
- Za provozu výrobku udržujte sklápěcí systém ROPS ve zvednuté a zajištěné poloze a používejte bezpečnostní pás.
- Pokud to je zcela nezbytné, je možné sklápěcí systém ROPS dočasně spustit dolů. Nepoužívejte bezpečnostní pás se sklopeným systémem. Když je sklápěcí systém ROPS v dolní poloze, není přítomna žádná ochrana při převrácení.
- Poškozený rám ROPS vyměňte. Neopravujte ani neupravujte toto zařízení.

## OOP



**VÝSTRAHA:** Před použitím výrobku si přečtěte následující varování.

- Při použití výrobku je nutné používat schválené osobní ochranné prostředky. Osobní ochranné prostředky nemohou zcela eliminovat nebezpečí úrazu, ale v případě nehody pomáhají snížit míru poranění. Požádejte prodejce, aby vám pomohl vybrat správné vybavení.
- Použijte vždy schválenou ochranu sluchu. Dlouhodobé vystavování působení hluku může vést k trvalému poškození sluchu.
- Při používání, seřizování nebo opravě výrobku vždy noste ochranné brýle nebo ochranu očí.
- Vždy používejte ochrannou obuv. Doporučujeme používat obuv s ocelovými špičkami. Nepoužívejte výrobek naboso.

(Obr. 39)

- Pokud je třeba, noste rukavice, například při nasazování, prohlídce nebo čištění žacího ústrojí.
- Nenoste volné oblečení, šperky a další předměty, které by se mohly zachytit v pohybujících se dílech.
- Při provozování výrobku nenoste krátké kalhoty,
- Mějte při ruce lékárníčku a hasicí přístroj.

## Bezpečnostní zařízení na produktu



**VÝSTRAHA:** Před použitím výrobku si přečtěte následující varování.

- Nepoužívejte výrobek s poškozenými bezpečnostními zařízeními nebo se zařízeními, která nefungují správně. Pravidelně kontrolujte bezpečnostní zařízení. Pokud jsou bezpečnostní zařízení poškozená, obraťte se na servis Husqvarna.
- Neprovádějte úpravy na bezpečnostním zařízení. Nepoužívejte výrobek, pokud nejsou ochranné desky, ochranné kryty, bezpečnostní spínače

nebo další ochranné prostředky připevňené nebo pokud jsou poškozené.

## Vyklopení a sklopení ochranného rámu proti převrácení (ROPS)

- Chcete-li rám ROPS sklopit, vyjměte 2 pojistné kolíky a sklopte rám dozadu. Vyklopení rámu ROPS proveďte opačným postupem. (Obr. 40)



**VÝSTRAHA:** Dodržujte bezpečnostní pokyny určené pro rám ROPS a bezpečnostní pás.

- Nepoužívejte bezpečnostní pás, když je ochranný rám ROPS sklopený.
- Vždy používejte bezpečnostní pás, když je ochranný rám ROPS vyklopený.
- Zkontrolujte, zda je rám ROPS správně zajištěn a nevykazuje poškození.

## Kontrola klíčku zapalování

- Klíček zapalování zkontrolujete spuštěním a vypnutím motoru. Viz část *Nastartování motoru na strani 19* a *Vypnutí motoru na strani 20*.
- Zkontrolujte, zda se motor spustí, když otočíte klíčkem zapalování do startovací polohy.
- Zkontrolujte, zda se motor okamžitě zastaví, když otočíte klíčkem zapalování do polohy zastavení.

## Provozní podmínky

Pro start motoru jsou nutné tyto podmínky:

- Ovládací páky jsou v neutrální poloze.
- Je aktivovaná parkovací brzda.
- Je vypnutý pohon nožů.
- Systém OPC je zatlačen dolů.

Motor je nutné zastavit v těchto situacích:

- Není aktivována parkovací brzda a obsluha se zvedne ze sedadla.
- Pohon nožů je zapojený a obsluha se zvedne ze sedadla.

Pokuste se nastartovat motor, když není splněna jedna z podmínek. Změňte podmínky a opakujte akci. Tuto kontrolu provádějte denně.

## Parkovací brzda



**VÝSTRAHA:** Pokud parkovací brzda nefunguje, výrobek se může uvést do pohybu a způsobit zranění nebo jiné škody. Zajistěte pravidelnou kontrolu a seřízení parkovací brzdy.

Další informace jsou uvedeny v části *Kontrola parkovací brzdy na strani 23*.

## Tlumič výfuku



**VÝSTRAHA:** Nepoužívejte výrobek bez tlumiče výfuku nebo s poškozeným tlumičem. Poškozený nebo chybějící tlumič výfuku zvyšuje hladinu hluku a nebezpečí požáru.

Tlumič výfuku je určen k omezení úrovně hluku na minimum a k usměrnění výfukových plynů směrem od obsluhy.

Pravidelně kontrolujte tlumič výfuku, aby bylo zajištěno, že je řádně upevněný a že není poškozený.



**VÝSTRAHA:** Tlumič výfuku je během provozu a po použití velmi horký, i když motor pracuje na volnoběžné otáčky. Aby se zabránilo požáru, dbejte zvýšené opatrnosti v blízkosti hořlavých materiálů a plynů.

### Kontrola tlumiče výfuku

- Pravidelně kontrolujte tlumič výfuku, aby bylo zajištěno, že je řádně upevněný a že není poškozený.

### Lapač jisker

Tento výrobek je vybaven motorem s vnitřním spalováním. Nepoužívejte výrobek v blízkosti vegetace bez lapače jisker, který je schválen místními předpisy nebo vnitrostátními zákony. Federální zákony se vztahují na státy federace.

Lapač jisker pro tlumič výfuku získáte u autorizovaného prodejce Husqvarna.

### Ochranné kryty

Chybějící nebo poškozené ochranné kryty zvyšují nebezpečí poranění od pohybujících se dílů a horkých povrchů. Než začnete používat výrobek, zkontrolujte ochranné kryty. Ochranné kryty musí být správně upevněné a nesmí mít praskliny či jiná poškození. Vyměňte vadné kryty.

### Bezpečnost při manipulaci s palivem



**VÝSTRAHA:** Před použitím výrobku si přečtěte následující varování.



**VÝSTRAHA:** Při manipulaci s palivem dbejte zvýšené opatrnosti. Je velmi hořlavé a může způsobit zranění a škody na majetku.

- Uhaste všechny cigarety, doutníky, dýmky a další zdroje otevřeného ohně.
- Používejte pouze schválené kanystry na palivo.

- Nesnímejte víčko palivové nádrže a nedoplňujte palivo, pokud motor běží nebo je horký.
- Nedoplňujte palivo ve vnitřních nebo uzavřených prostorech.
- Po doplnění paliva opět nasadte víčko palivové nádrže a bezpečně jej utáhněte.
- Výrobek ani kanystr na palivo neskladujte a palivo nedoplňujte v prostorech s otevřeným ohněm, jiskrami nebo zapalovacím plamínkem (který se vyskytuje například u karmy a podobných zařízení).
- Pokud si palivem polijete oblečení, okamžitě se převlékněte.
- Pokud dojde k rozliti paliva, nepokoušejte se nastartovat motor a vyvarujte se vytváření jakéhokoli zdroje vznícení, dokud se výpary paliva nerozptýlí.
- Aby se zabránilo požáru, udržujte výrobek čistý od trávy, listů nebo jiných nahromaděných nečistot, odstraňte rozlitý olej nebo palivo a nečistoty nasáklé palivem a před uskladněním nechte výrobek vychladnout.
- Při manipulaci s benzínem a jinými palivy buďte velmi opatrní. Jsou hořlavé a jejich výpary jsou výbušné.
- Benzín a jeho výpary jsou jedovaté a velmi hořlavé. Při manipulaci s benzínem zamezte zranění a požáru.
- Před doplňováním paliva nechte motor vychladnout.
- Nedoplňujte palivo v blízkosti jisker a otevřeného ohně.
- Pokud je palivový systém netěsný, nestartujte motor, dokud nebudou netěsnosti opraveny.
- Nedoplňujte palivo nad doporučenou hladinu paliva. Teplota z motoru a slunce podporují expanzi paliva a palivo může přetéci, pokud je nádrž příliš naplněná.
- Skladujte výrobek a palivo takovým způsobem, aby bylo eliminováno nebezpečí úniku paliva nebo výparů, které mohou způsobit škody.

### Bezpečnost při přepravě

- Při přepravě výrobku používejte schválené přepravní vozidlo.
- Výrobek je těžký a může způsobit zranění rozdrčením částí těla. Při nakládání a vykládání výrobku na vozidlo nebo přívěs dbejte zvýšené opatrnosti.
- Přeprava výrobku může být omezena národními nebo místními předpisy trhu.
- Za bezpečné upevnění výrobku během přepravy zodpovídá obsluha přepravního vozidla. Viz část *Přeprava na strani 29*.

### Přeprava

- Při nakládání a vykládání výrobku za účelem přepravy používejte rampy o plné šířce.

## Bezpečnost při vlečení

- Postupujte podle pokynů výrobce ohledně hmotnostních omezení vlečeného zařízení a vlečení na svazích.
- Používejte pouze vlečené zařízení schválené společností Husqvarna.
- Zařízení připevňte pomocí tažné tyče.
- Při vlečení zařízení se ujistěte, že se v blízkosti výrobku nenacházejí žádné další osoby.
- Ve vlečeném zařízení nebo na něm nikdy nesmějí být děti ani jiné osoby.
- Nevlečte na svazích nebo náročném terénu. Hmotnost vlečeného zařízení může způsobit ztrátu záběru a kontroly nad strojem.

## Bezpečnostní pokyny týkající se baterií



**VÝSTRAHA:** Poškozená baterie může způsobit výbuch a zranění. Pokud je baterie deformovaná nebo poškozená, obraťte se na schválený servis Husqvarna.



**VÝSTRAHA:** Před použitím výrobku si přečtěte následující varování.

- V blízkosti baterií používejte ochranné brýle.
- V blízkosti baterie nenoste hodinky, šperky ani jiné kovové předměty.
- Uchovávejte baterii mimo dosah dětí.
- Baterii nabíjejte v prostoru s dobrým prouděním vzduchu.
- Při nabíjení baterie zajistěte, aby nebyly hořlavé materiály blíže než 1 m.
- Použité baterie zlikvidujte řádným způsobem. Viz *Likvidace na strani 30*.
- Z baterie mohou vycházet výbušné plyny. V blízkosti baterie nekuřte. Udržujte baterii v bezpečné vzdálenosti od otevřeného ohně a jisker.

## Bezpečnostní pokyny pro údržbu



**VÝSTRAHA:** Před použitím výrobku si přečtěte následující varování.



**VÝSTRAHA:** Výrobek je těžký a může způsobit úraz nebo poškodit majetek nebo blízké okolí. Neprovádějte údržbu na motoru nebo žacím ústrojí, pokud nejsou splněny následující podmínky:

- Motor je vypnutý.
- Výrobek je zaparkován na rovné ploše.
- Je aktivovaná parkovací brzda.

- Klíček zapalování je v poloze zastavení a vyjmutý.
- Nože jsou odpojené.
- Všechny pohyblivé části se zastavily.
- Ze zapalovacích svíček je odmontován kabel zapalování.



**VÝSTRAHA:** Kapalina unikající pod tlakem může mít dostatečnou sílu, aby pronikla pokožku a způsobila vážné zranění. Dojde-li ke vstříknutí kapaliny do kůže, okamžitě vyhledejte lékařskou pomoc. Udržujte tělo a ruce mimo otvory nebo trysky, kterými je pod vysokým tlakem vytlačována kapalina. Pokud dojde k úniku, požádejte neprodeně školeného technika, aby výrobek opravil.



**VÝSTRAHA:** Výfukové plyny obsahují oxid uhelnatý, jedovatý a velmi nebezpečný plyn bez zápachu. Nenechávejte výrobek spuštěný v uzavřených prostorech nebo prostorech s nedostatečným prouděním vzduchu.

- Udržujte výrobek v dobrém provozním stavu. Vyměňte opotřebované nebo poškozené součásti.

Při údržbě nožů buďte opatrní. Nože zabalte nebo použijte rukavice. Vyměňte poškozené lopatky. Neopravujte ani neupravujte nože.

Před prováděním jakékoli opravy odpojte kabel zapalovací svíčky a záporný kabel baterie, pokud je jimi stroj vybaven.

Pro zajištění nejlepšího výkonu a bezpečnosti pravidelně provádějte údržbu výrobku podle plánu údržby. Další informace jsou uvedeny v části *Plán údržby na strani 20*.

- Elektrické součásti mohou způsobit úraz elektrickým proudem. Při spuštěném motoru se nedotýkejte kabelů. Neprovádějte zkoušku systému zapalování pomocí prstů.
- Před prováděním údržby poblíž motoru nechte výrobek vychladnout.
- Nože jsou ostré a mohou způsobit řezná zranění. Před manipulací s noži je omotejte ochranným materiálem nebo použijte ochranné rukavice.
- Neprotáčejte motor, pokud je vyjmutá zapalovací svíčka nebo odpojený kabel zapalování.
- Zkontrolujte, zda jsou všechny matice a šrouby řádně utažené a zda je vybavení v dobrém stavu.
- Neměňte nastavení omezovačů. V případě příliš vysokých otáček motoru může dojít k poškození součástí výrobku. Informace o nejvyšších povolených otáčkách motoru naleznete v části *Technické údaje na strani 31*.

- Výrobek byl schválen pouze se zařízeními, která dodal nebo doporučil výrobce.

---

## Provoz

---

### Úvod



**VÝSTRAHA:** Před používáním produktu je třeba, abyste si přečetli a porozuměli kapitole o bezpečnosti.

### První použití výrobku



**VÝSTRAHA:** Před prvním použitím výrobku je nezbytné, abyste si přečetli tuto kapitolu a porozuměli jí.

- Při prvním použití výrobku používejte nižší nastavení plynu a sníženou jezdovou rychlost.
- Při prvním jízdě nenastavujte ovládací páky do krajní přední ani do krajní zadní polohy.
- Před prvním použitím výrobku na trávníku se naučte ovládat pohyb výrobku na tvrdém povrchu, například na betonu nebo asfaltu.

### Před provozem výrobku



**VÝSTRAHA:** Před používáním produktu je třeba, abyste si přečetli a porozuměli kapitole o bezpečnosti.



**VÝSTRAHA:** Před uvedením výrobku do provozu se ujistěte, že se v pracovní oblasti nenacházejí kameny ani jiné předměty, které by mohly být odmrštěny rotujícími noži.

- Provádějte denní údržbu. Další informace jsou uvedeny v části *Plán údržby na straně 20*.
- Přesvědčte se, že je v nádrži dostatek paliva.
- Nastavte výšku sečení. Další informace jsou uvedeny v části *Nastavení výšky sečení na straně 19*.

### Doplňování paliva



**VÝSTRAHA:** Benzín je velmi vznětlivý. Palivo doplňujte opatrně ve venkovním prostoru, viz část *Bezpečnost při manipulaci s palivem na straně 16*.



**VÝSTRAHA:** Motor a výfukový systém se během provozu značně zahřívají. Nebezpečí popálení. Před doplněním paliva do výrobku nechte motor a výfukový systém vychladnout.



**VÝSTRAHA:** Nepoužívejte palivovou nádrž jako podpěru.



**VAROVÁNÍ:** Používání nesprávného typu paliva může vést k poškození motoru.

Motor je poháněn benzínem s minimálním oktanovým číslem 91 RON (87 AKI), který se nemíchá s olejem. Doporučujeme používat biologicky odbouratelný alkylátový benzín.

- Před každým použitím zkontrolujte hladinu paliva a v případě potřeby ji doplňte.
- Nenaplňujte palivovou nádrž na maximum. Naplňte nádrž po spodní část hrdla palivové nádrže.

### Seřízení sedadla

Polohu sedadla lze posunout dopředu nebo dozadu a odpružení sedadla lze nastavit.



**VÝSTRAHA:** Neseřízujte sedadlo, když je výrobek v provozu.

- Otáčením knoflíku pod sedadlem (A) nastavte vhodné odpružení sedadla. Otáčením knoflíku proti směru hodinových ručiček nastavíte měkké odpružení, otáčením ve směru hodinových ručiček tvrdé odpružení. (Obr. 41)
- Zatlačte páku pod sedadlem (B) do strany a posuňte sedadlo dopředu nebo dozadu.

### Sklopení sedadla

Sedadlo lze sklopit dopředu, abyste získali přístup k baterii a systému hydrostatické převodovky.

1. Zaparkujte výrobek na rovné ploše.
2. Stisknutím páky a zatlačením opěradla sedadla dopředu sklopte sedadlo dopředu. (Obr. 42)

### Zatáhnutí a povolení parkovací brzdy

Tento výrobek nemá speciální páku parkovací brzdy. Parkovací brzda je integrována ve 2 ovládacích pákách.

- Současným zatlačením 2 ovládacích pák směrem od sedadla aktivujete parkovací brzdu. Informace o umístění ovládacích pák naleznete v části *Popis výrobku na straně 10*.

---

**Povšimněte si:** Při aktivaci parkovací brzdy musí být výrobek v klidu.

---

**Povšimněte si:** Motor se zastaví, pokud nezatlačíte 2 ovládací páky směrem od sedadla současně.

- Parkovací brzdou deaktivujete přitažením 2 ovládacích pák směrem k sedadlu.

## Zapojení a odpojení hnacího ústrojí



**VAROVÁNÍ:** Hnací ústrojí odpojte nebo zapojte pouze v případě, že je výrobek zaparkován na rovném povrchu.

Pokud je nezbytné pohybovat výrobkem ručně s vypnutým motorem, musí být hnací ústrojí odpojené. Hnací ústrojí se odpojuje a zapojuje pomocí obtokových ventilů. Obtokové ventily se nachází v přední části jednotlivých převodovek.

Chcete-li odpojit hnací ústrojí, postupujte podle níže uvedeného postupu.

1. Zaparkujte výrobek na rovné ploše a vypněte motor.
2. Nastavte žací ústrojí do nejnižší polohy.
3. Nastavte ovládací páky do neutrální polohy.
4. Zvedněte sedadlo.
5. Otočte 2 páky obtokového režimu do vodorovné polohy. (Obr. 43)

---

**Povšimněte si:** Zatlačte výrobek rukou na nákladní vozidlo nebo přívěs. Netlačte na ovládací páky.

---

6. Chcete-li hnací ústrojí zapojit, otočte páky obtokového režimu do svislé polohy.

## Nastavení žacího ústrojí do přepravní polohy nebo sekací polohy

Během přepravy musí být žací ústrojí v přepravní poloze.

- Sešlápněte pedál zvedání žacího ústrojí, dokud se žací ústrojí nezajistí v přepravní poloze.
- Sešlápněte pedál uvolnění žacího ústrojí a zatažením za páku uvolnění přepravní polohy spusťte žací ústrojí do sekací polohy.

## Nastavení výšky sečení

1. Nastavte žací ústrojí do přepravní polohy. Další informace jsou uvedeny v části *Nastavení žacího ústrojí do přepravní polohy nebo sekací polohy na strani 19*.
2. Umístěte kolík (A) do otvoru pro správnou výšku sečení. (Obr. 44)

3. Sešlápněte pedál zvedání žacího ústrojí (B) a zatažením za páku uvolnění přepravní polohy (C) směrem dozadu spusťte žací ústrojí do sekací polohy.

## Nastartování motoru

1. Sedněte si na sedadlo.
2. Zatlačení tlačítka PTO vypne pohon žacího ústrojí. (Obr. 36)
3. Nastavte žací ústrojí do přepravní polohy. Další informace jsou uvedeny v části *Nastavení žacího ústrojí do přepravní polohy nebo sekací polohy na strani 19*.
4. Zatahněte parkovací brzdou. Další informace jsou uvedeny v části *Zatáhnutí a povolení parkovací brzdy na strani 18*.
5. Přesuňte páčku plynu (A) do polohy ½ plynu. (Obr. 45)
6. Pokud je motor studený, vytáhněte ovládní sytiče (B) nahoru.
7. Otevřete ventil nádrže paliva.
8. Stiskněte klíček zapalování (C) a otočte jej do startovací polohy.
9. Po nastartování motoru klíček zapalování ihned uvolněte do provozní polohy.

---

**Povšimněte si:** Nenechávejte klíček zapalování ve startovací poloze déle než 5 sekund. Pokud motor nespustí, před dalším pokusem počkejte 15 sekund.

---

10. Pokud je motor studený, pomalu zatlačte ovládní sytiče.
11. Nechte motor běžet na ½ plynu 3 až 5 minut, než použijete plný plyn.
12. Posuňte ovládní plynu do polohy plného plynu.

## Obsluha výrobku

1. Nastartujte motor. Další informace jsou uvedeny v části *Nastartování motoru na strani 19*.
2. Povolte parkovací brzdou. Další informace jsou uvedeny v části *Zatáhnutí a povolení parkovací brzdy na strani 18*.
3. Opatrně zatlačte 2 ovládací páky dopředu. Výrobek se začne pohybovat směrem dopředu. Rychlost jízdy vpřed se zvyšuje, čím více jsou 2 ovládací páky zatlačeny dopředu. (Obr. 46)
4. Opatrně zatahněte 2 ovládací páky dozadu. Výrobek se začne pohybovat směrem dozadu. Rychlost jízdy vzad se zvyšuje, čím více jsou 2 ovládací páky zataženy dozadu.
5. Nastavením 2 ovládacích pák do neutrální polohy snížíte rychlost a zastavte výrobek.
6. Podle následujících kroků při jízdě vpřed zatočte doleva nebo doprava.

- a) Zatahnete levou ovládací páku dozadu směrem k neutrální poloze, aby výrobek zatočil doleva. Čím více zatahnete levou ovládací páku dozadu, tím více výrobek zatočí doleva. (Obr. 47)
  - b) Zatahnete pravou ovládací páku dozadu směrem k neutrální poloze, aby výrobek zatočil doprava. Čím více zatahnete pravou ovládací páku dozadu, tím více výrobek zatočí doprava. (Obr. 48)
7. Podle následujících kroků se otočte kolem své osy na místě.
    - a) Zatažením za 2 ovládacích páky dozadu směru k neutrální poloze snižte rychlost nebo zastavte výrobek.
    - b) Posuňte 1 ovládací páku mírně dopředu a druhou ovládací páku mírně dozadu, abyste se otočili na místě.
  8. Spustíte žací ústrojí do sekací polohy. Další informace jsou uvedeny v části *Nastavení žacího ústrojí do přepravní polohy nebo sekací polohy na strani 19*.
  9. Vytažením tlačítka PTO zapnete pohon nožů.
  10. Pokud je nutné během provozu nastavit výšku sečení, vyhledejte informace v části *Nastavení výšky sečení na strani 19*.

## Vypnutí motoru

1. Posunutím 2 ovládacích pák do neutrální polohy zastavte výrobek.
2. Zatahnete parkovací brzdu.
3. Stisknutím tlačítka PTO odpojte pohon nožů. (Obr. 36)
4. Uvedte žací ústrojí do přepravní polohy.
5. Posuňte ovládání plynu do polohy minimálního plynu.
6. Nechte motor běžet na volnoběh minimálně 1 minutu, dokud nedosáhne obvyklé provozní teploty.

7. Klíč zapalování otočte do polohy vypnuto.
8. Pokud se chytáte opustit výrobek, vyjměte klíček ze zapalování.

## Jak docílit dobrých výsledků sečení

- Pro zajištění nejlepšího výkonu pravidelně provádějte údržbu výrobku podle plánu údržby. Další informace jsou uvedeny v části *Plán údržby na strani 20*.
- Nesekejte na mokřém trávníku. Při sečení mokré trávy mohou být výsledky sečení špatné.
- Začněte s vysokým nastavením výšky sečení a postupně ji snižujte.
- Při sečení trávy používejte plný plyn.
- Pokud je tráva vysoká a hustá, jeďte s výrobkem dopředu nízkou rychlostí.
- Sečte trávu po nepravidelné dráze.
- Při použití mulčovací sady sekejte trávu častěji.
- Chcete-li dosáhnout nejlepších výsledků, sečte trávu často.

## Otočení za pomoci couvání

Správné otočení zabrání poškození trávníku. Cílem je otočit se při pohybu dopředu nebo dozadu. Nezatáčejte na malém poloměru na zastaveném kole.

1. Posečte pruh trávy.
2. Lehce zatočte (A) ve směru neposečené plochy trávy. (Obr. 49)
3. Zatahnete 2 ovládací páky dozadu a jeďte s výrobkem vzad (B).
4. Zatláčte ovládací páky dopředu. Mírně zatočte (C) tak, že více zatahnete za ovládací páku, která je ve směru posečeného pruhu trávy.
5. Zatláčením 2 ovládacích pák dopředu začnete sekat další pruh.

---

# Údržba

---

## Úvod



**VÝSTRAHA:** Před prováděním jakékoli údržby je třeba, abyste si přečetli a porozuměli kapitole bezpečnosti.

## Plán údržby

\* = Pokyny nejsou uvedeny v tomto návodu k používání.

X = Pokyny jsou uvedeny v tomto návodu k používání.

O = Pokyny se nacházejí v příručce k motoru.

## Plán údržby pro obsluhu

Údržba	Provádění denní údržby		Tuto údržbu provádějte alespoň jednou ročně	Interval údržby v hodinách					
	Před	Po		50	100	200	250	300	500
Zkontrolujte, zda výrobek nevykazuje známky poškození.	*								
Zkontrolujte, zda není poškozené žací ústrojí.	*								
Zkontrolujte, zda jsou všechny díly utažené nebo zda některé nechybí.	*								
Zkontrolujte, zda z výrobku neuniká palivo nebo olej.	*								
Zkontrolujte tlak v pneumatikách.	X								
Zkontrolujte hladinu motorového oleje.	O								
Zkontrolujte hladinu hydraulického oleje.	X								
Zkontrolujte parkovací brzdu.	X								
Zkontrolujte bezpečnostní systém.	X								
Nastartujte motor, zapojte nože a poslouchejte neobvyklé zvuky.	X								
Vyčistěte spodní stranu žacího ústrojí.		X							
Očistěte okolí motoru.		*							
Očistěte okolí řemenů a řemenic.		*							
Zkontrolujte spoje baterie.			X	X	X	X	X	X	X
Zkontrolujte lanko plynu a lanko sytiče.			O						
Zkontrolujte přední kola.			X		X				
Vyměňte hydraulický olej.			X						X
Vyměňte filtr hydraulického oleje.			X						X
Zkontrolujte řemeny a řemenice.			*						
Zkontrolujte tlumič výfuku a sítko lapače jisker.			*	*	*	*	*	*	*
Naostřete nebo vyměňte nože.			X	X	X	X	X	X	X
Vyměňte palivový filtr.			*				*		

Údržba	Provádění denní údržby		Tuto údržbu provádějte alespoň jednou ročně	Interval údržby v hodinách					
	Před	Po		50	100	200	250	300	500
Rozmontujte a zkontrolujte startér.									*
Zkontrolujte nebo vyčistěte mřížku přívodu vzduchu k motoru. <sup>1</sup>	○								
Vyčistěte papírovou vložku čističe vzduchu.					○				
Odstraňte prach a nečistoty z válců motoru a žeber hlavy válců. <sup>2</sup>					○				
Utáhněte matice a šrouby motoru.					○				
Vyměňte motorový olej.					○				
Vyměňte nebo vyčistěte a seřídte zapalovací svíčky.					○				
Vyměňte filtr motorového oleje.						○			
Vyměňte papírovou vložku čističe vzduchu. <sup>3</sup>			○			○			
Vyčistěte spalovací komoru motoru. <sup>4</sup>								○	
Zkontrolujte vůli ventilů motoru. <sup>5</sup>								○	
Vyčistěte a seřídte dosedací plochu ventilu motoru. <sup>6</sup>								○	

## Čištění výrobku



**VAROVÁNÍ:** Nepoužívejte vysokotlaký čistič ani parní čistič. Voda může vniknout do ložisek a elektrických spojení a způsobit korozi a následně poškození výrobku.

Bezprostředně po použití výrobek vyčistěte.

- Nečistěte horké povrchy, například motor, tlumič výfuku a výfukový systém. Počkejte, dokud nebudou povrchy chladné, a poté odstraňte trávu a nečistoty.

- Použijte nejprve kartáč a až poté začněte čistit vodou. Odstraňte trávu a nečistoty z převodovky a jejího okolí, přívodu vzduchu k převodovce a z motoru.
- K čištění výrobku použijte tekoucí vodu z hadice. Nepoužívejte vysoký tlak.
- Nemiňte proud vody na elektrické součásti a ložiska. Čisticí prostředek může způsobit poškození.
- Horní stranu skeletu sekačky čistěte stlačeným vzduchem.
- Pomocí vodní hadice vyčistěte spodní stranu žacího ústrojí.
- Když je výrobek čistý, zapněte krátce žací ústrojí, aby se odstranila zbývající voda.

<sup>1</sup> V prašných podmínkách je nutné provádět čištění a výměnu častěji.

<sup>2</sup> V prašných podmínkách je nutné provádět čištění a výměnu častěji.

<sup>3</sup> V prašných podmínkách je nutné provádět čištění a výměnu častěji.

<sup>4</sup> To musí provést schválený servisní pracovník.

<sup>5</sup> To musí provést schválený servisní pracovník.

<sup>6</sup> To musí provést schválený servisní pracovník.

## Čištění motoru a tlumiče výfuku

Udržujte motor a tlumič výfuku bez odřezků trávy a nečistot. Odřezky trávy na motoru nasáté palivem nebo olejem zvyšují nebezpečí požáru a riziko přehřívání motoru. Před čištěním nechte motor vychladnout. Vyčistěte jej vodou a kartáčem.

Odřezky trávy okolo chladiče rychle vysychají a zvyšují nebezpečí požáru. Odstraňte odřezky trávy kartáčem nebo vodou, když je tlumič výfuku studený.

## Čištění baterie

Koroze a nečistoty na baterii a svorkách mohou způsobit snížení výkonu baterie.

1. Vyjměte baterii. Další informace jsou uvedeny v části *Demontáž a montáž baterie na strani 23*.
2. Opláchněte baterii vodou a nechte ji uschnout.



**VAROVÁNÍ:** Nepoužívejte vysokotlaký čistič ani parní čistič. Voda může vniknout do ložisek a elektrických spojení a způsobit korozi a následně poškození výrobku.

3. Očistěte svorky baterie a konce kabelů baterie drátěným kartáčem.

## Kontrola parkovací brzdy

1. Zaparkujte výrobek na svahu s tvrdým povrchem.

**Povšimněte si:** Při kontrole parkovací brzdy neparkujte na trávě.

2. Zatáhněte parkovací brzdou.
3. Pokud se výrobek začne pohybovat s aktivovanou parkovací brzdou, obraťte se na schváleného servisního pracovníka a požádejte o seřízení parkovací brzdy.
4. Povolte parkovací brzdou.

## Nabití baterie

- Pokud je baterie tak slabá, že není možné spustit motor, nabijte baterii. Informace o dobách nabíjení baterie naleznete v části *Doby nabíjení baterie na strani 33*.
- Používejte standardní nabíječku baterií.



**VAROVÁNÍ:** Nepoužívejte rychlonabíječky nebo startovací boxy. Rychlonabíječky nebo startovací boxy způsobí poškození elektrického systému výrobku.

- Před nastartováním motoru vždy odpojte nabíječku baterií.

## Nouzové spuštění motoru

Pokud je baterie tak slabá, že není možné spustit motor, můžete pomoci startovacích kabelů

provést nouzové nastartování motoru. Tento výrobek využívá 12V systém se záporným uzemněním. Výrobek, který použijete k nouzovému startování, musí mít také 12V systém se záporným uzemněním.

## Připojení startovacích kabelů



**VÝSTRAHA:** Nebezpečí výbuchu kvůli výbušným plynům vycházejícím z baterie. Nepřipojujte zápornou svorku plně nabitě baterie k záporné svorce slabé baterie nebo do její blízkosti.



**VAROVÁNÍ:** Nepoužívejte baterii výrobku ke startování jiných vozidel.

1. Připojte jeden konec červeného kabelu ke KLADNÉ svorce (+) slabé baterie (A). (Obr. 50)
2. Připojte druhý konec červeného kabelu ke KLADNÉ svorce (+) plně nabitě baterie (B).



**VÝSTRAHA:** Zamezte zkratu konců červeného kabelu s podvozkiem.

3. Připojte jeden konec černého kabelu k ZÁPORNÉ svorce (-) plně nabitě baterie (C).
4. Připojte druhý konec černého kabelu ke KOSTŘE (D) z dosahu palivové nádrže a baterie.

## Odpojení startovacích kabelů

**Povšimněte si:** Odpojte startovací kabely v opačném pořadí jejich připojení.

1. Odpojte ČERNÝ kabel od podvozku.
2. Odpojte ČERNÝ kabel od plně nabitě baterie.
3. Odpojte ČERVENÝ kabel od 2 baterií.

## Demontáž a montáž baterie

1. Sklopte sedadlo dopředu. Další informace jsou uvedeny v části *Sklopení sedadla na strani 18*.
2. Vyšroubujte šroub a matici z držáku baterie a sejměte držák z baterie. (Obr. 51)
3. Pomocí 2 klíčů odpojte černý kabel baterie od záporné (-) svorky baterie.
4. Pomocí 2 klíčů odpojte červený kabel baterie od kladné (+) svorky baterie.
5. Opatrně vyjměte baterii z výrobku.
6. Montáž proveďte v opačném pořadí.

## Seřízení jízdní stopy

Pokud se výrobek nepohybuje přímo vpřed, je nutné seřídit jízdní stopu.



**VÝSTRAHA:** Jízdní stopy vždy seřizujte na otevřeném prostranství bez přítomnosti osob.

1. Zkontrolujte tlak v pneumatikách. Další informace jsou uvedeny v části *Tlaky v pneumatikách na strani 24*.
2. Otočte ovladače jízdní stopy zcela dovnitř. Informace o umístění ovladačů jízdní stopy naleznete v části *Popis výrobku na strani 10*.
3. Otočte ovladače jízdní stopy o 4 otáčky ven.



**VAROVÁNÍ:** Otočení o více než 4 otáčky může způsobit poškození výrobku.

4. Nastartujte výrobek.
5. Posuňte ovladačí páky zcela dopředu a nastavte plný plyn.
6. Postupně otáčejte ovladačem jízdní stopy na pravé straně, dokud se výrobek nezačne pohybovat doprava.
7. Postupně otáčejte ovladačem jízdní stopy na levé straně, dokud se výrobek nezačne pohybovat přímo vpřed.

## Tlaky v pneumatikách

Zajistěte, aby byly všechny 4 pneumatiky nahuštěny na správný tlak. Viz část *Technické údaje na strani 31*.

## Demontáž a montáž předních kol

1. Demontujte matici a šroub a demontujte přední kola z vidlic. (Obr. 52)
2. Montáž proveďte v opačném pořadí. Dotáhněte matici a šroub momentem 67,8 Nm.

## Nastavení distančních koleček

Distanční kolečka udržují žací ústrojí ve správné poloze, aby nedocházelo za většiny terénních podmínek k zařiznutí do země. Distanční kolečka lze nastavit do 3 poloh pro různé výšky trávy:

- Horní poloha: Výška trávy 38–64 mm.
  - Střední poloha: Výška trávy 64–102 mm.
  - Dolní poloha: Výška trávy 102–127 mm.
1. Zaparkujte výrobek na rovné ploše a vypněte motor.
  2. Demontujte matici, šroub, osu a distanční kolečko. (Obr. 53)
  3. Nainstalujte distanční kolečko do jedné ze 3 poloh.



**VAROVÁNÍ:** Pokud jsou distanční kolečka nesprávně nastavena, může dojít k poškození žacího ústrojí. Distanční kolečka

musí být přibližně 6,4 mm nad terénem.

## Seřízení rovnoběžnosti žacího ústrojí

Tento postup nastaví žací ústrojí do standardní polohy.

1. Zkontrolujte, zda jsou pneumatiky nahuštěny na správný tlak. Další informace jsou uvedeny v části *Tlaky v pneumatikách na strani 24*.
2. Zaparkujte výrobek na rovné ploše.
3. Otočte vnější špičky nožů, aby byly zarovnané s žacím ústrojím ze strany na stranu. (Obr. 54)



**VÝSTRAHA:** Nože na žacím ústrojí jsou ostré a mohou způsobit zranění. Používejte ochranné rukavice.

4. Změřte vzdálenost mezi zemí a dolní částí špičky nože na straně výhozu žacího ústrojí. Poznamenejte si vzdálenost.
5. Změřte vzdálenost mezi zemí a dolní částí špičky nože na straně naproti výhozu. Vzdálenost musí být stejná jako vzdálenost na straně výhozu. Pokud je nezbytné provést seřízení, seřídte pojistnou matici na horní straně zadních táhel tak, aby byly 2 vzdálenosti ze strany na stranu stejné. (Obr. 55)
6. Otočte 2 vnější nože, aby byly zarovnané s žacím ústrojím zřepředu dozadu. (Obr. 56)
7. Seřídte 2 přední šrouby, dokud nebudou špičky zadních nožů nastaveny o 3,2 až 9,5 mm vzadu výše než špička předního nože.
8. Znovu změřte vzdálenosti, abyste se ujistili, že žací ústrojí bylo správně seřizeno.

## Kontrola nožů



**VAROVÁNÍ:** Poškozené nebo nesprávně vyvážené nože mohou způsobit poškození výrobku. Vyměňte poškozené lopatky. Obrat'te se na schválený servis a požádejte o naostření a vyvážení tupých nožů.

- Prohlédněte nože a zkontrolujte, zda nejsou poškozené; v případě potřeby je naostřete.

## Výměna nožů

1. Demontujte šroub nože.
2. Namontujte nový nůž stranou bez značek k žacímu ústrojí.



**VÝSTRAHA:** Nesprávný typ nožů může způsobit odmrštění předmětů od žacího ústrojí a vážné

zranění. Používejte pouze schválené nože.

3. Pripevněte šroub nože. Utáhněte šroub momentem 122 Nm.

## Demontáž řemenu žacího ústrojí

Před prováděním tohoto postupu zaparkujte výrobek na rovném povrchu a aktivujte parkovací brzdu.

1. Nastavte žací ústrojí do nejnižší polohy.
2. Sejměte 2 kryty řemenu.
3. Odstraňte veškeré nečistoty a nežádoucí materiály kolem krytů nožů a na povrchu žacího ústrojí.
4. Zatlačěním na vodící rameno snižte napnutí řemenu žacího ústrojí a opatrně sejměte řemen žacího ústrojí z řemenic. (Obr. 57)
5. Sejměte řemen žacího ústrojí z elektrické spojky na hřídeli motoru.

## Montáž řemenu žacího ústrojí

1. Nasaďte řemen žacího ústrojí na řemenici elektrické spojky na hřídeli motoru.
2. Nasaďte hnací řemen na řemenice žacího ústrojí.

**Povšimněte si:** Při montáži řemenu žacího ústrojí se řiďte štítkem pro vedení řemenu na žacího ústrojí.

3. Zatlačte na vodící rameno, dokud nebude možné umístit řemen žacího ústrojí kolem stacionární kladky napínače řemenu, která jej udrží na místě.
4. Opatrně nasaďte řemen žacího ústrojí kolem stacionární kladky napínače řemenu a pomalu uvolněte vodící rameno zpět na místo.
5. Ujistěte se, že je vedení řemenu v souladu s vedením řemenu uvedeným na štítku pro vedení řemenu.
6. Zkontrolujte, zda není řemen žacího ústrojí zkroucený.
7. Namontujte 2 kryty řemenu.

## Demontáž řemenu čerpadla

Před prováděním tohoto postupu zaparkujte výrobek na rovném povrchu a aktivujte parkovací brzdu.

1. Sejměte řemen ústrojí. Další informace jsou uvedeny v části *Demontáž řemenu žacího ústrojí na strani 25*.
2. Sklopte sedadlo dopředu.
3. Demontujte 2 kryty ventilátoru. (Obr. 58)
4. Proveďte následující kroky zespodu výrobku.
  - a) Demontujte brzdou spojky, abyste získali přístup k řemenu čerpadla.
  - b) Povolte matice na šroubu s okem, aby se snížilo napnutí řemenu čerpadla. (Obr. 59)

- c) Sejměte řemen čerpadla z řemenice motoru a čerpadla.

## Montáž řemenu čerpadla

1. Povolte matice na šroubu s okem, aby se snížilo napnutí řemenu čerpadla.
2. Nasaďte řemen čerpadla na pravou a levou řemenici čerpadla.
3. Nasaďte řemen na řemenici motoru.
4. Namontujte brzdou spojky.
5. Otáčením matice na šroubu s okem na kladce napínače řemenu nastavte napnutí řemenu čerpadla. Délka pružiny musí být 35 až 38 mm.
6. Namontujte kryty ventilátoru.
7. Namontujte řemen žacího ústrojí. Další informace jsou uvedeny v části *Montáž řemenu žacího ústrojí na strani 25*.

## Kontrola hladiny motorového oleje

1. Zaparkujte výrobek na rovné ploše a vypněte motor.
2. Přístup k motoru získáte vyklopením sedadla obsluhy.
3. Povolte olejovou měрку a vytáhněte ji.
4. Setřete olej z olejové měrky.
5. Zasuňte olejovou měрку do otvoru pro olejovou měрку a dotáhněte ji.
6. Povolte a vytáhněte olejovou měрку a odečtěte hladinu oleje.
7. Hladina oleje musí být mezi značkami na měrce. Pokud je hladina blízko značky ADD (Doplňit), doplňte olej po značku FULL (Plná). (Obr. 60)
8. Doplňte olej otvorem pro olejovou měрку. Olej doplňte pomalu.

**Povšimněte si:** Typy motorového oleje doporučené společností Husqvarna naleznete v části *Technické údaje na strani 31*. Nemíchejte různé typy olejů.

9. Před nastartováním motoru zcela dotáhněte olejovou měрку.

## Výměna motorového oleje

Když je motor studený, spusťte před vypuštěním motorového oleje na 1–2 minuty motor. Tím se motorový olej zahřeje a rychleji se vypustí.



**VÝSTRAHA:** Před vypuštěním motorového oleje nechte motor nejméně 1–2 minuty vypnutý. Motorový olej je velmi horký a může způsobit popálení. Před vypuštěním nechte motorový olej vychladnout.



**VÝSTRAHA:** Pokud se polijete motorovým olejem, omyjte zasažené místo mýdlem a vodou.

1. Zaparkujte výrobek na rovné ploše a vypněte motor.
2. Zatáhněte parkovací brzdu. Další informace jsou uvedeny v části *Zatáhnutí a povolení parkovací brzdy na strani 18*.
3. Odstraňte veškeré nečistoty kolem víčka olejové nádrže.
4. Odmontujte víčko olejové nádrže a olejovou měрку.
5. Vyhledejte odtokovou hadici v pravé zadní části motoru. (Obr. 61)
6. Pod odtokovou hadici oleje umístěte nádobu.
7. Vyjměte vypouštěcí zátku oleje.
8. Nechte olej vytéct do nádoby.
9. Vyměňte a namontujte vypouštěcí zátku oleje.
10. Doplňte nový olej a zkontrolujte hladinu oleje. Další informace jsou uvedeny v části *Kontrola hladiny motorového oleje na strani 25*.
11. Namontujte víčko olejové nádrže a olejovou měрку.

**Povšimněte si:** Informace o bezpečné likvidaci použitého motorového oleje naleznete v části *Likvidace na strani 30*.

## Odvzdušnění hydrostatického systému

Z hydrostatického systému je nutné pravidelně odstraňovat vzduch, aby nedocházelo k vysoké hlučnosti, vysoké provozní teplotě, poškození součástí, nadměrnému rozpínání hydraulického oleje a poklesu výkonu pohonu. Při prvním odvzdušnění hydrostatického systému musí být hnací kola nastavena nad zem. Vzduch je třeba odstranit z hydrostatického systému také při každém otevření hydrostatického systému za účelem údržby a po přidání hydraulického oleje.

1. Zkontrolujte, zda je hladina hydraulického oleje správná.
2. Povolte parkovací brzdu.
3. Odpojte hnací ústrojí. Další informace jsou uvedeny v části *Zapojení a odpojení hnacího ústrojí na strani 19*.
4. Nastartujte motor a uveďte jej na vysoké volnoběžné otáčky. Další informace jsou uvedeny v části *Nastartování motoru na strani 19*.
5. Pomalu pohybujte ovládacími pákami dopředu a dozadu přibližně 5krát nebo 6krát. Po odstranění vzduchu z hydrostatického systému se hladina hydraulického oleje sníží.

6. Nastavte ovládání plynu na volnoběžné otáčky. Další informace jsou uvedeny v části *Ovládání plynu na strani 11*.
7. Zapojte hnací ústrojí. Další informace jsou uvedeny v části *Zapojení a odpojení hnacího ústrojí na strani 19*.
8. Pomalu pohybujte ovládacími pákami dopředu a dozadu 5krát nebo 6krát.
9. Vypněte motor.
10. Zkontrolujte hladinu hydraulického oleje a v případě potřeby jej doplňte.
11. V případě potřeby opakujte výše uvedené kroky, dokud z hydrostatického systému neodstraníte veškerý vzduch. Pokud výrobek pracuje správně, byl z hydrostatického systému odstraněn veškerý vzduch.

## Údržba hydrostatické převodovky



**VAROVÁNÍ:** Servisy, které mají provádět záruční opravy, musí mít před údržbou hydrostatické převodovky schválení, pokud servis není aktuálně schváleným servisním střediskem pro údržbu příslušné značky převodovky.

- Zkontrolujte hladinu oleje v expanzních nádržích. Pokud je motor studený, ujistěte se, že jsou hladiny na značce FULL COLD (Plná zastudena).
- Zkontrolujte hnací řemen, kladky napínače řemenu a pružiny kladek. Zkontrolujte, zda má hnací řemen záběr a zda je správně napnutý.
- Zkontrolujte, zda nemá chladicí ventilátor převodovky zlomené nebo ohnuté lopatky.
- Odstraňte trávu, listí a nečistoty.
- Zkontrolujte parkovací brzdu a táhlo vozidla, aby bylo zajištěno, že fungují správně.
- Zkontrolujte ovládací táhlo vozidla ke směrovému ovládacímu ramenu na jednotce Transaxle.
- Zkontrolujte, zda je ovládací rameno správně připevněno k ramenu radiálního čepu jednotky Transaxle.
- Zkontrolujte obtokový mechanismus na táhlu jednotky Transaxle a ujistěte se, že se otáčí a zcela uvolňuje.

## Mazání, obecné informace

- Vyjměte klíček zapalování, aby během mazání nedošlo k náhodnému pohybu.
- Před mazáním dílu na výrobku vyčistěte oblast.
- Při mazání olejem použijte olejničku.
- Při mazání vazelínou používejte mazivo na kuličková ložiska s antikorozními přísadami. Po namazání otřete přebytečné zbytky maziva.
- Pokud výrobek používáte každý den, provádějte promazání dvakrát týdně.

- Je důležité, aby se mazivo nedostalo na řemeny nebo do drážek řemenic. Mazivo z těchto dílů odstraňte alkoholem. Pokud ani po odstranění maziva alkoholem není tření mezi řemenem a řemenicí dostatečné, vyměňte řemen.

## Plán mazání

(Obr. 2)



**VAROVÁNÍ:** K čištění řemenů nepoužívejte benzin ani jiné ropné produkty.

Viz část	Mazání	Interval					
		Měsíčně	Jednou ročně	Každých 25 hodin	Každých 50 hodin	Každých 100 hodin	Každých 400 hodin
A	Promažte maznici na otočné ose pomocí mazací pistole.			X			
B	Promažte maznici na hřídeli kola pomocí mazací pistole.			X			
C	Promažte maznici pomocí mazací pistole.			X			

Vždy používejte kvalitní mazivo. Vždy používejte doporučený olej, viz část *Technické údaje na strani 31*.

### Mazání předních kol

**Povšimněte si:** Při mazání předních kol použijte mazací pistoli.

- Promazte každou sadu držáků předních kol (A) a ložisek (B) 3–4 dávkami. (Obr. 62)

### Mazání vřeten žacího ústrojí

1. Nastavte žací ústrojí zpět do sekací polohy.
2. Promazte každé vřeteno žacího ústrojí 2 až 3 dávkami. (Obr. 63)

**Povšimněte si:** Při mazání vřeten žacího ústrojí použijte mazací pistoli s pryžovou hadicí.

## Odstraňování problémů

### Tabulka řešení problémů

Pokud nedokážete najít řešení problémů v tomto návodu k používání, obraťte se na servisního pracovníka Husqvarna.

Problém	Příčina
Motor nespustí.	Je zapnutý pohon nožů. Viz část <i>Tlačítko PTO (vývodové hřídele) na strani 11</i> .
	Ovládací páky nejsou zajištěné v neutrální poloze.
	Baterie je příliš slabá. Viz část <i>Nabití baterie na strani 23</i> .
	V karburátoru nebo vedení paliva jsou nečistoty.
	Uzavírací ventil přívodu paliva je zavřený nebo v nesprávné poloze.
	Zanesený palivový filtr nebo vedení paliva.
	Systém zapalování je poškozený.

Problém	Příčina
Startér neprotáčí motor.	Baterie je příliš slabá. Viz část <i>Nabití baterie na strani 23</i> .
	Je špatně připojení mezi konektory kabelů a vývody baterie. Viz část <i>Čištění baterie na strani 23</i> .
	Pojistka je spálená. Viz část <i>Pojistky na strani 11</i> .
	Kontrola přítomnosti obsluhy je poškozená. Viz část <i>Provozní podmínky na strani 15</i> .
Motor neběží plynule.	Karburátor není správně seřizený.
	Palivový filtr nebo palivová tryska jsou zanesené.
	Je zapnutý sytič, když je motor teplý.
	Zpětný ventil na víčku palivové nádrže je ucpaný.
	Palivová nádrž je téměř prázdná.
	Zapalovací svíčka je poškozená.
	Nesprávná palivová směs nebo typ paliva.
	V palivu je voda.
	Vzduchový filtr je zanesený.
Motor nemá výkon.	Vzduchový filtr je zanesený.
	Zapalovací svíčka je poškozená.
	Karburátor není správně seřizený.
	V hydraulickém systému je vzduch.
Vnitřní součásti výrobku vibrují.	Nože jsou povolené. Viz část <i>Kontrola nožů na strani 24</i> .
	Minimálně jeden nůž je nevyvážený. Viz část <i>Kontrola nožů na strani 24</i> .
	Motor je povolený.
Teplota motoru je příliš vysoká.	Zanesený vzduchový filtr nebo chladič žebra.
	Motor je přetížený.
	Nedostatečné proudění vzduchu kolem motoru.
	Regulátor otáček motoru je poškozený.
	Příliš nízká hladina oleje.
	Ve vedení paliva jsou nečistoty.
	Zapalovací svíčka je poškozená.
Baterie se nenabíjí.	Je špatně připojení mezi konektory kabelů a vývody baterie. Viz část <i>Čištění baterie na strani 23</i> .
	Nabíjecí kabel je odpojený.
	Systém nabíjení je poškozený.
Výrobek se pohybuje pomalu, nepravidelnou rychlostí nebo se nepohybuje vůbec.	Je aktivována páka obtokového režimu.
	Hnací řemen na převodovce je uvolněný nebo poškozený.
	V hydraulickém systému je vzduch.

Problém	Příčina
Není zapojený pohon nožů.	Uvolněný hnací řemen žacího ústrojí sekačky.
	Kontakt elektromagnetické spojky je volný.
	Pohon nože je poškozený nebo uvolněný z konektorů kabelů.
	Pojistka je spálená.
Z jednotky Transaxle uniká olej.	Těsnění nebo skříň jsou poškozené.
	V hydraulickém systému je vzduch.
Výsledky sečení jsou neuspokojivé.	Pneumatiky na levé a pravé straně mají jiný tlak. Viz část <i>Tlaky v pneumatikách na strani 24.</i>
	Nože jsou poškozené.
	Zavěšení žacího ústrojí není vodorovné.
	Nože jsou tupé. Viz část <i>Kontrola nožů na strani 24.</i>
	Výrobek je provozován příliš vysokou rychlostí vpřed nebo vzad. Viz část <i>Jak docílit dobrých výsledků sečení na strani 20.</i>
	Příliš vysoká tráva. Viz část <i>Jak docílit dobrých výsledků sečení na strani 20.</i>
	Žací ústrojí je ucpané trávou. Viz část <i>Čištění výrobku na strani 22.</i>

## Přeprava, skladování a likvidace

### Přeprava

- Výrobek je těžký a může způsobit zranění rozdrcením částí těla. Při nakládání a vykládání výrobku na vozidlo nebo přívěs dbejte zvýšené opatrnosti.
- Při nakládání výrobkem couvejte na schválené rampy s maximálním provozním úhlem 10°. Výrobek nezdvíhejte.
- Při přepravě výrobku používejte schválený přívěs.
- Před přepravou výrobku na přívěsu po silnici se řádně obeznamte s místním silničními předpisy.
- Zastavte přívod paliva výrobku.
- Zajistěte výrobek schválenými zařízeními, jako jsou popruhy. Použijte upevňovací body na výrobku. Parkovací brzda není dostačující k zajištění výrobku během přepravy.

### Tažení výrobku



**VÝSTRAHA:** Před vlečením výrobku je třeba, abyste si přečetli a porozuměli kapitole o bezpečnosti. Další informace jsou uvedeny v části *Bezpečnost na strani 12.*

- Při vlečení výrobku buďte opatrní.

- Při vlečení výrobku jeďte s výrobkem pomalu.
- Při vlečení výrobku se prodlužuje brzdná dráha. Rychlost je třeba snížit včas.
- Aby byl zajištěn bezpečný provoz, provádějte široké zatáčky.
- Vlečení neprovádějte v blízkosti příkopů, otevřené vody a dalších nebezpečných míst.

### Skladování

Na konci sezóny a před uskladněním na dobu delší než 30 dní připravte výrobek k uskladnění. Když necháte v palivové nádrži palivo déle než 30 dní, mohou lepkavě usazeniny ucpat karburátor. To může negativně ovlivňovat správnou činnost motoru.

Aby se zabránilo lepkavým usazeninám při skladování, přidejte stabilizátor. Při použití alkylátového benzínu není nutné používat stabilizátor. Používáte-li standardní benzín, nezačínajte používat alkylátový benzín. Citlivé pryžové součásti mohou ztvrdnout. Stabilizátor přidejte do paliva v nádrži nebo v kanystru používaném ke skladování paliva. Vždy používejte míscí poměry stanovené výrobcem. Přidejte stabilizátor a nechte motor běžet minimálně 10 minut, dokud palivo nezačne vtékat do karburátoru.



**VÝSTRAHA:** Je-li v nádrži palivo, neskladujte stroj v uzavřených nebo špatně větraných prostorech. Hrozí nebezpečí požáru, pokud se výpary paliva dostanou do kontaktu s otevřeným ohněm, jiskrami nebo zapalovacím plamínkem, který se vyskytuje například u karmy, zásobníku horké vody, sušičky atd.



**VÝSTRAHA:** Odstraňte z výrobku trávu, listí a další hořlavé materiály, aby se snížilo nebezpečí požáru. Před uložením do skladovacího prostoru nechte výrobek vychladnout.

- Vyčistěte výrobek, viz *Čištění výrobku na strani 22*.
- Odstraňte z chladicího ventilátoru nežádoucí materiály.
- Opravte poškozený lak, aby se zabránilo korozi.
- Prohlédněte výrobek ohledně opotřebených a poškozených součástí a dotáhněte povolené šrouby a matice.
- Vyjměte baterii. Vyčistěte baterii, nabijte ji a během skladování ji udržujte v chladu.
- Vyměňte motorový olej a zlikvidujte vyjetý olej.
- Vyprázdněte palivovou nádrž. Nastartujte motor a nechte jej běžet, dokud se nespotebuje zbývající palivo v karburátoru.

**Povšimněte si:** Pokud jste přidali stabilizátor, nevyprazdňujte palivovou nádrž ani karburátor.

- Vyjměte svíčky a do každého válce nalijte asi polévkovou lžici motorového oleje. Ručně otočte hřídeli motoru, aby se olej rozprostřel ve válci a instalujte zpět svíčky.
- Promažte všechny maznice, spoje a osy.
- Výrobek skladujte na čistém a suchém místě a jako dodatečnou ochranu jej přikryjte.

## Likvidace

- Chemikálie mohou být nebezpečné a nesmí být vypouštěny do půdy. Vždy odevzdejte použité chemikálie v servisním středisku nebo příslušném sběrném místě.
- Když je výrobek opotřebený, odvezte jej prodejci nebo do příslušného sběrného místa.
- Olej, olejové filtry, palivo a baterie mohou mít negativní vliv na životní prostředí. Dodržujte místní požadavky ohledně recyklace a platné předpisy.
- Nelikvidujte baterii v rámci domovního odpadu.
- Odešlete baterii do servisu Husqvarna nebo ji odevzdejte ve sběrném místě jako použitou baterii.

# Technické údaje

## Technické údaje

	Z454X
<b>Motor</b>	
Značka/model	Kawasaki/FR691V
Jmenovitý výkon motoru, hp/kW <sup>7</sup>	21,6/16,1
Zdvihový objem, cm <sup>3</sup>	726
Max. otáčky motoru, ot/min	3 000 ± 100
Palivo, min. oktanové číslo, bezolovnaté, max. 10 % etanolu, max. 15 % MTBE	87 AKI / 91 RON
Objem nádrže, gal/l	6/22,7
Olej	Třída SJ, SL, SM, SN nebo SP SAE40, SAE30, SAE20W-50, SAE10W-40, SAE10W-30, SAE5W-20
Objem oleje, unce/l (pokud olejový filtr není vyměněn)	60,9/1,8
Objem oleje, unce/l (při výměně olejového filtru)	71/2,1
Systém mazání	Tlakové s olejovým filtrem
Chladicí systém	Chlazení vzduchem
Vzduchový filtr	Pro náročné podmínky, pouzdrového typu
Alternátor, napětí a proud při 3 600 ot/min	12 V, 15 A při 3600 ± 100 ot/min
Startér	Elektrický startér 12 V
<b>Rozměry</b>	
Délka, palce/cm	76,5/194,3
Šířka, palce/cm	49,5/125,7
Šířka se zvednutým výhozem, palce/cm	57/144,8
Šířka se spuštěným výhozem, palce/cm	67,25/170,8
Výška, palce/cm (bez ROPS)	49,25/125,1
Výška, palce/cm (ROPS nahoře)	63,75/161,9
Hmotnost s prázdnými nádržemi, lb/kg	865/392,4
Max. sklon, stupně °	10
Šířka sečení, palce/cm	54/137
Výška sečení, palce/cm	1,5–4,5/3,8–11,4
<b>Žací ústrojí</b>	
Konstrukce žacího ústrojí	Třída 10 (montované)

<sup>7</sup> Uvedený jmenovitý výkon od výrobce motoru je průměrný hrubý výkon při specifikovaných otáčkách typického vyrobeného motoru pro příslušný model motoru měřený podle norem SAE ohledně hrubého výkonu motoru. Viz specifikace motoru od výrobce motoru.

	<b>Z454X</b>
Počet nožů	3
Délka čepele, palce/cm	18,3/46,4
Aktivace nožů	Elektrická spojka
Produktivita, akry/h / m <sup>2</sup> /h	3,9/15 861,1
<b>Pneumatiky</b>	
Tlak v pneumatikách, zadní – přední, kPa/PSI/bar	103/15/1
Pneumatiky předních kol, palce	13 x 6,5-6
Zadní kola, pneumatiky na trávník, palce	23 x 10,5-12
Distanční kolečko	4polohové
<b>Převodovka</b>	
Převodovka	Parker HTE 12
Převodový olej	Parker HT-1000, Castrol Syntec 5W-50, Amsoil AW ISO 68, Shell TTF-SB, jiný prémiový syntetický olej (min. 15W40)
Ovládací páka	Dvě páky s molitanovými držadly
Maximální rychlost vpřed, mph / km/h	9/14
Maximální rychlost vzad, mph / km/h	4/6,5
Brzdy	Mechanická parkovací brzda
<b>Elektrický systém</b>	
Baterie	12 V, třída 180 CCA
Zapalovací svíčka	NGK BPR4ES
Elektrodová vzdálenost, palce/mm	0,03/0,75
Utahovací moment zapalovací svíčky, ft/lb / Nm	16/22
<b>Emise hluku <sup>8</sup></b>	
Hladina akustického výkonu, změřená dB(A)	104
Hladina akustického výkonu, zaručená L <sub>WA</sub> dB (A)	105
<b>Úrovně vibrací <sup>9</sup></b>	
Hladina vibrací na pákách pro ovládání pohybu, m/s <sup>2</sup>	1,27
Hladina vibrací v sedadle, m/s <sup>2</sup>	0,08

<sup>8</sup> Emise hluku do okolního prostředí měřené jako akustický výkon (L<sub>WA</sub>) v souladu se směrnicí 2000/14/ES. Uváděná hladina akustického výkonu pro stroj byla měřena s originálním řezacím nástavcem, který generuje nejvyšší hladinu. Rozdíl mezi garantovaným a měřeným akustickým výkonem je v tom, že garantovaný akustický výkon rovněž zahrnuje rozptýl výsledků měření a rozdíly mezi různými stroji téhož modelu podle Směrnice 2000/14/ES.

<sup>9</sup> Uváděná data pro ekvivalentní hladinu vibrací mají typickou statistickou odchylku (standardní odchylku) 1 m/s<sup>2</sup>.

## Doby nabíjení baterie

Standardní ba- terie	Stav nabití	Přibližná doba nabíjení pro plné nabití při 26 °C <sup>10</sup>			
		Při maximálním proudu:			
		50 A	30 A	20 A	10 A
12,6 V	100 %	Plně nabitá			
12,4 V	75 %	20 min	35 min	48 min	90 min
12,2 V	50 %	45 min	75 min	95 min	180 min
12,0 V	25 %	65 min	115 min	145 min	280 min
11,8 V	0 %	85 min	150 min	195 min	370 min

---

## Servis

---

### Servis

Nechte provést roční kontrolu v autorizovaném servisu, aby bylo zajištěno, že bude výrobek fungovat bezpečně a bude v nejlepším stavu během sezóny, kdy se výrobek nejvíce používá. Nejlepší čas pro servis a generální opravu výrobku je období, kdy se výrobek málo používá.

Při zasílání objednávky na náhradní díly poskytněte informace o roku nákupu, modelu, typu a výrobním čísle.

Vždy používejte pouze originální náhradní díly.

### Schéma elektrického zapojení

(Obr. 3)

---

<sup>10</sup> Doba nabíjení baterie se může lišit v závislosti na kapacitě, stavu, stáří a teplotě baterie a účinnosti nabíječky.

## Prohlášení o shodě EU

My, společnost Husqvarna AB, SE 561  
82 Huskvarna, ŠVÉDSKO, zcela zodpovědně  
prohlašujeme, že příslušný výrobek:

<b>Popis</b>	<b>Sekačka na trávu se sedící obsluhou poháněná spalovacím motorem</b>
Značka	Husqvarna
Platforma / typ / model	Z454X
Šarže	Výrobní číslo od roku 2021 a dále

je zcela ve shodě s následujícími směrnici  
a předpisy EU:

<b>Směrnice/předpis</b>	<b>Popis</b>
2006/42/ES	„o strojních zařízeních“
2011/65/EU	„o omezení používání některých nebezpečných látek“
2014/30/EU	„o elektromagnetické kompatibilitě“
2000/14/ES, 2005/88/ES	„o venkovním hluku“

Platí následující harmonizované normy anebo  
technické specifikace: EN ISO 12100:2010, EN  
ISO 14982:2009, EN ISO 5395-1:2013/A1:2018,  
EN ISO 5395-3:2013/A1:2017/A2:2018, EN ISO  
3744:2010, EN ISO 11094:1991, EN 1032:2009, EN  
IEC 63000:2018.

Deklarované úrovně hluku jsou uvedeny v části  
s technickými údaji této příručky a podepsaném  
prohlášení o shodě EU ve shodě se směrnicí  
2000/14/ES, příloha VI.

Dodaná sekačka na trávu se sedící obsluhou  
poháněná spalovacím motorem je shodná se  
vzorkem, který prošel zkouškou.

Jménem společnosti Husqvarna AB, SE 561 82  
Huskvarna, ŠVÉDSKO, Huskvarna, 2017-09-30



Claes Losdal

Osoba odpovědná za technickou dokumentaci

(Obr. 28)