

Art.Nr.
5907742903
AusgabeNr.
5907742903_1001
Rev.Nr.
27/03/2024

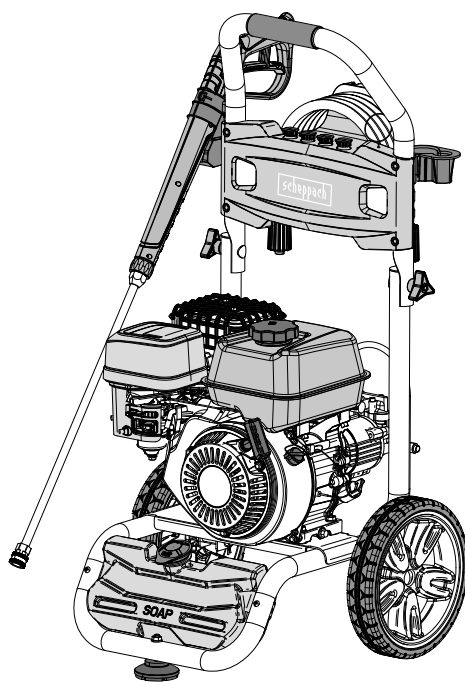

HCP5000

DE	Benzin-Hochdruckreiniger Originalbetriebsanleitung	6
GB	Petrol high-pressure cleaner Translation of original instruction manual	23
FR	Nettoyeur haute pression thermique Traduction des instructions d'origine	39
IT	Idropulitrice a benzina La traduzione dal manuale di istruzioni originale	56
NL	Benzine hogedrukreiniger Vertaling van de originele gebruikshandleiding	73
ES	Limpiador de alta presión de gasolina Traducción del manual de instrucciones original	90
PT	Limpador de alta pressão a gasolina Tradução do manual de operação original	107
CZ	Benzínový vysokotlaký čistič Překlad originálního návodu k obsluze	124
SK	Benzínový vysokotlakový čistič Překlad originálneho návodu na obsluhu	140
HU	Benzines nagynyomású mosó Eredeti használati utasítás fordítása	156

PL	Benzynowa myjka wysokociśnieniowa Tłumaczenie oryginalnej instrukcji obsługi	172
HR	Benzinski visokotlačni čistač Prijevod originalnog priručnika za uporabu	189
SI	Bencinski visokotlačni čistilnik Prevod originalnih navodil za uporabo	205
EE	Bensiini-kõrgsurvepesur Originaalkäitusjuhendi tõlge	221
LT	Benzininis didelio slėgio valymo įrenginys Originalios naudojimo instrukcijos vertimas	236
LV	Benzīna spiediena ūdens strūkļas tīrīšanas aparāts Oriģinālās lietošanas instrukcijas tulkojums	252
SE	Bensindriven högtryckstvätt Översättning av original-bruksanvisning	268
FI	Bensiinikäyttöinen korkeapainepesuri Käännös alkuperäisestä käyttöohjeesta	283
DK	Benzindrevet højtryksrensere Oversættelse fra den oprindelige betjeningsvejledning	299



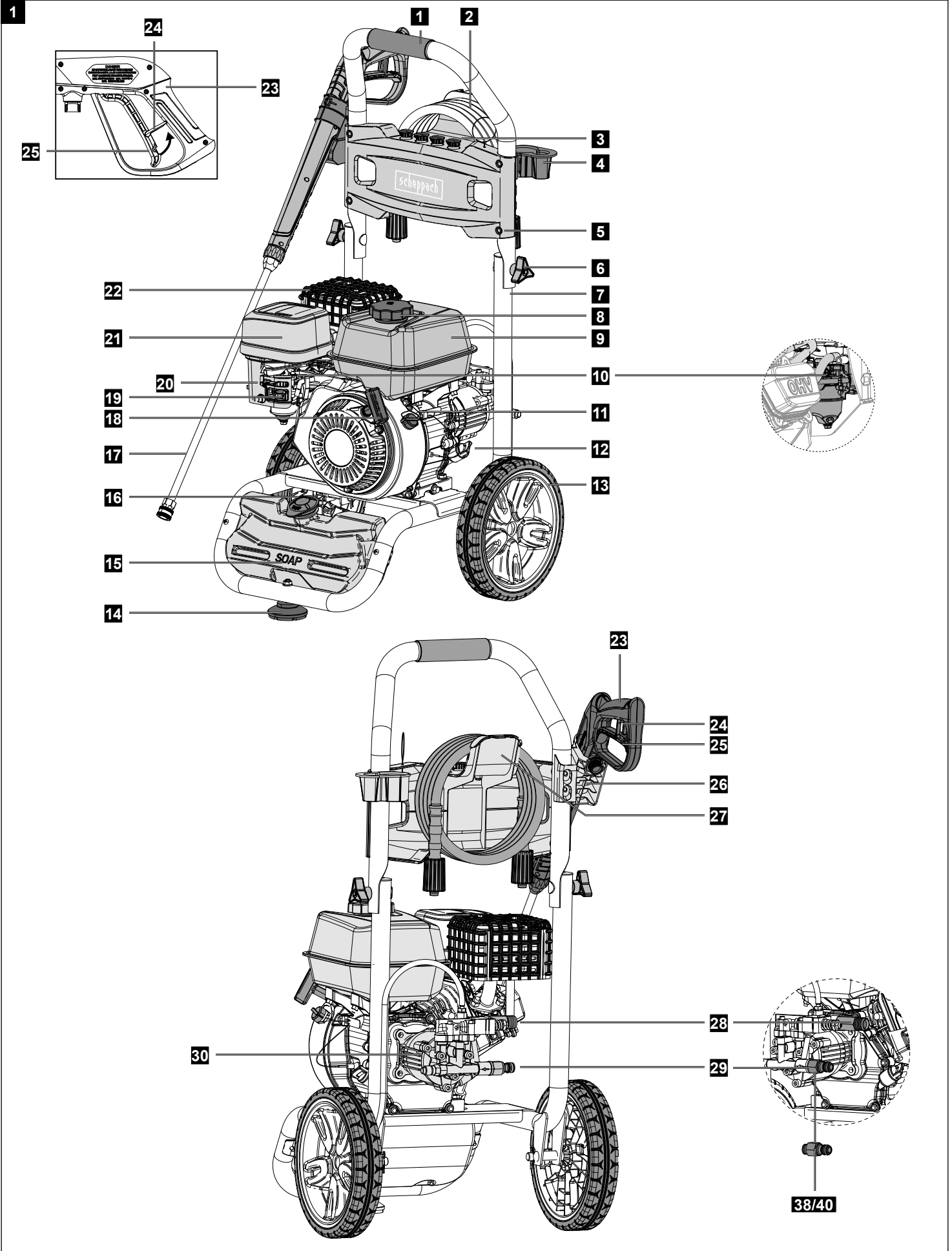

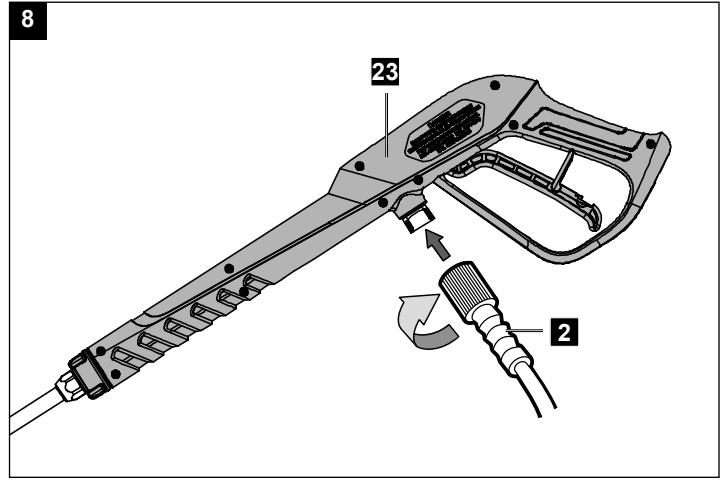
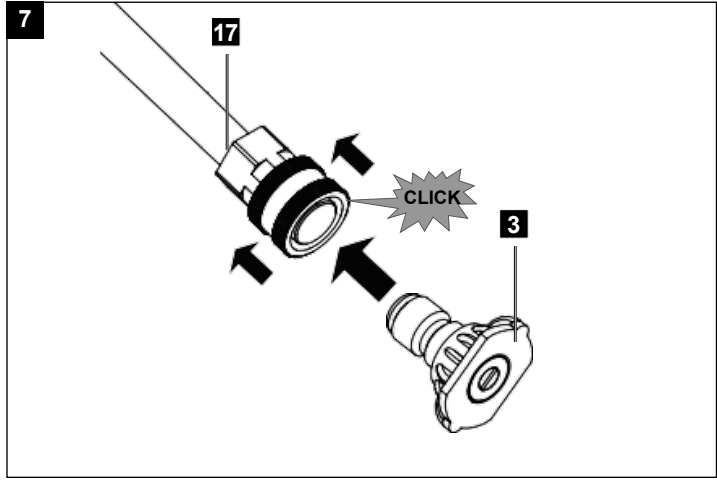
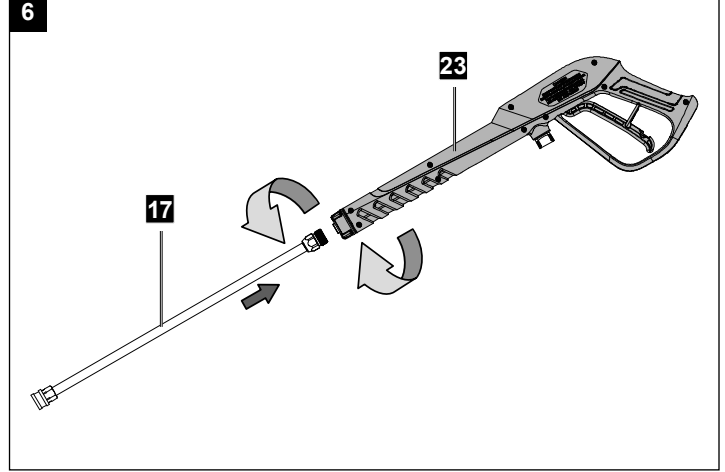
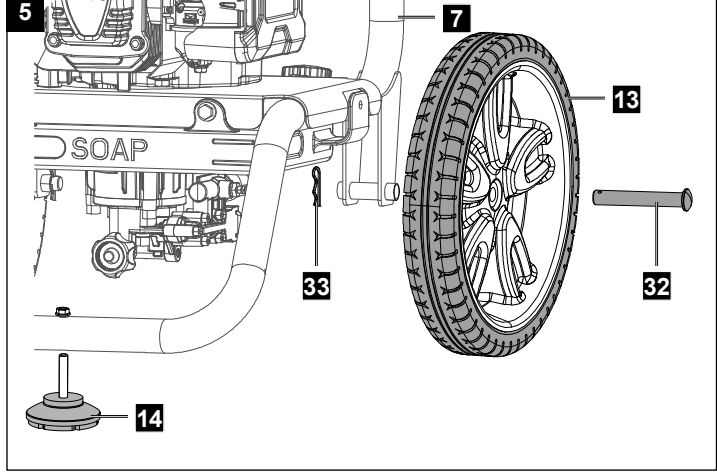
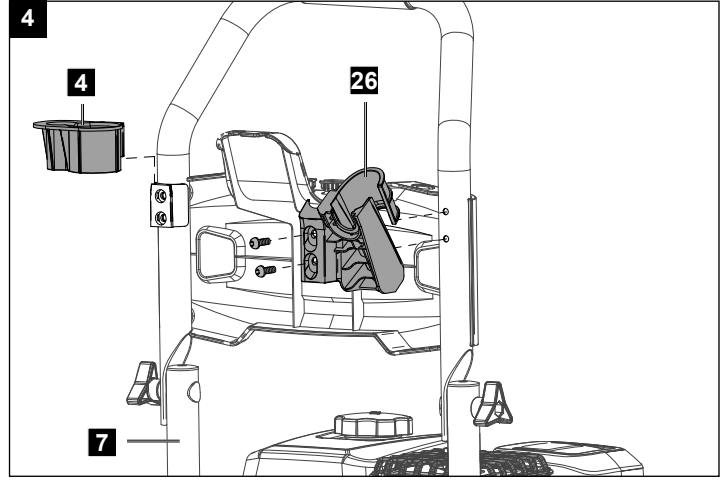
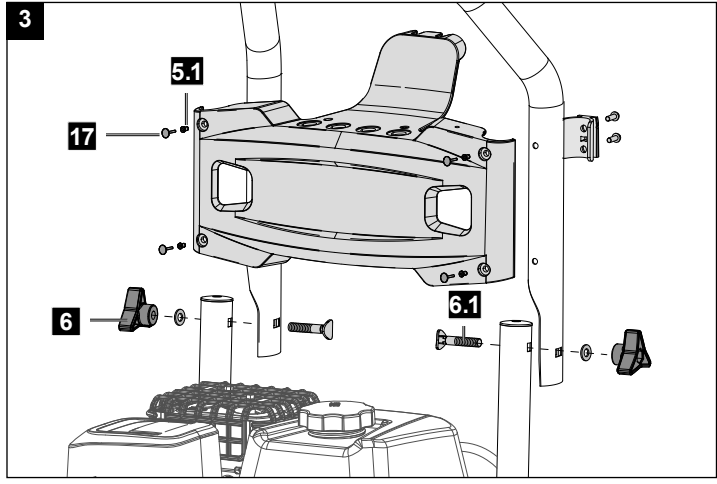
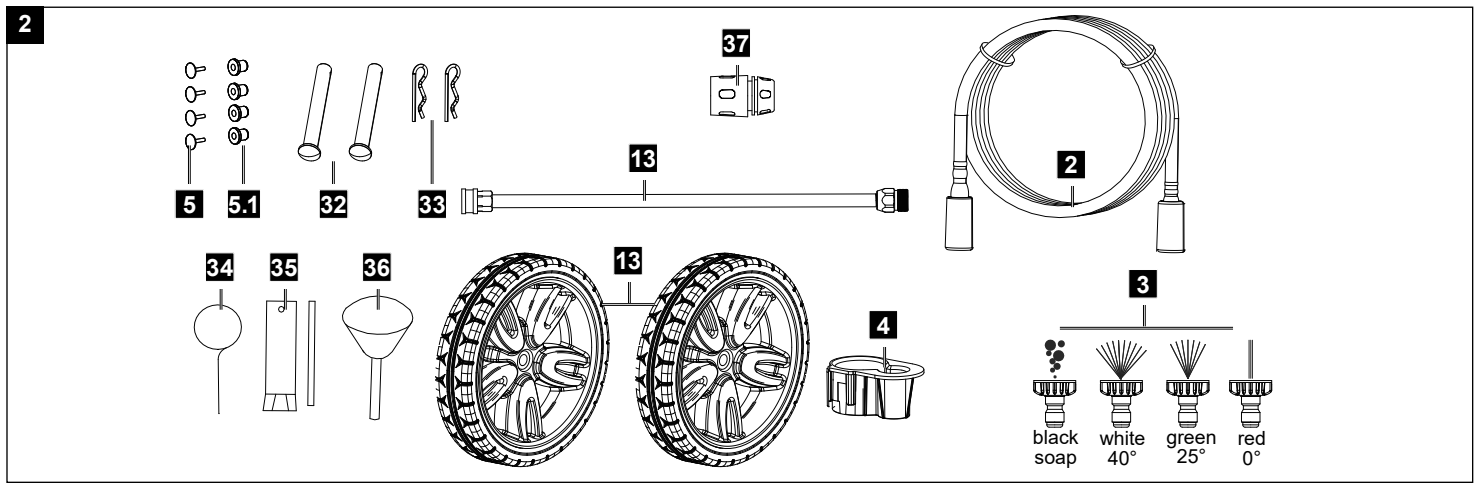

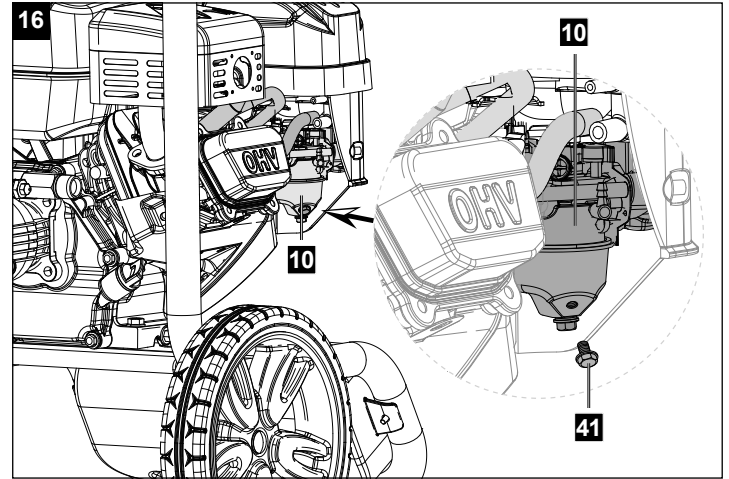
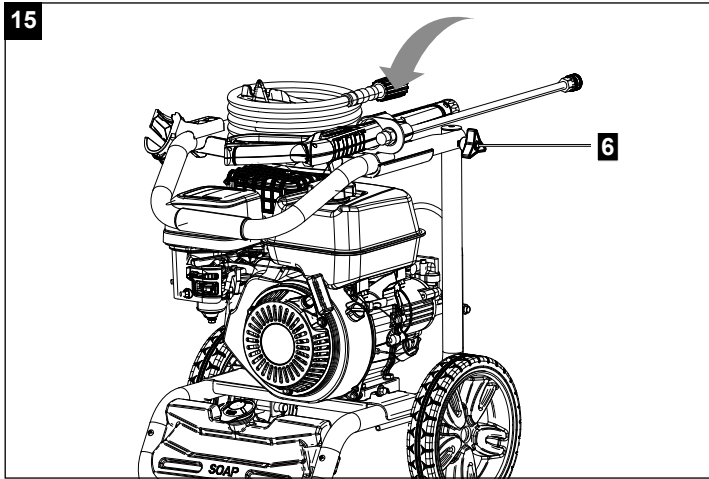
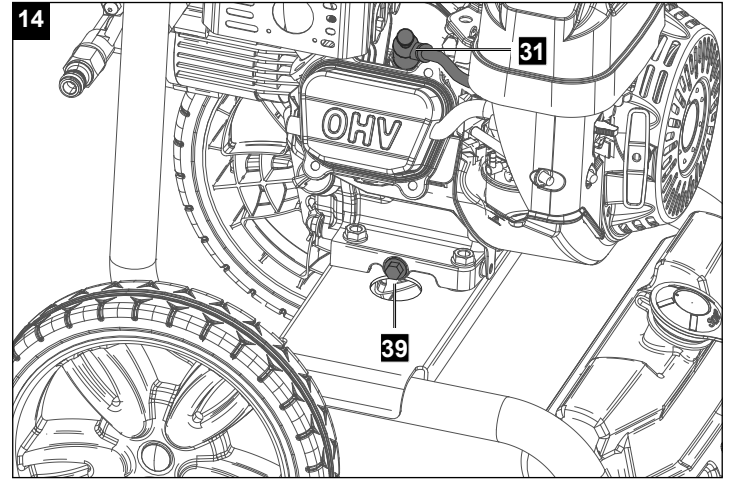
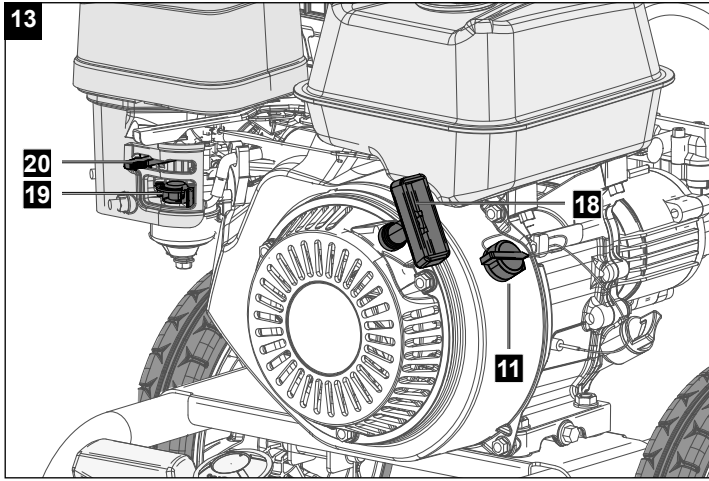
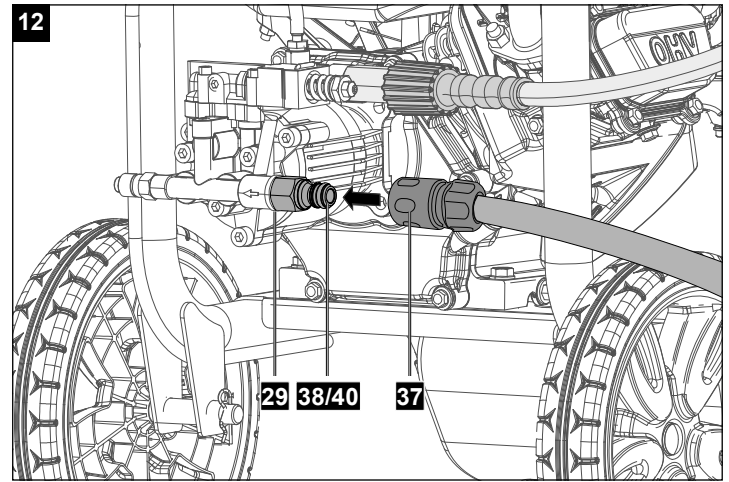
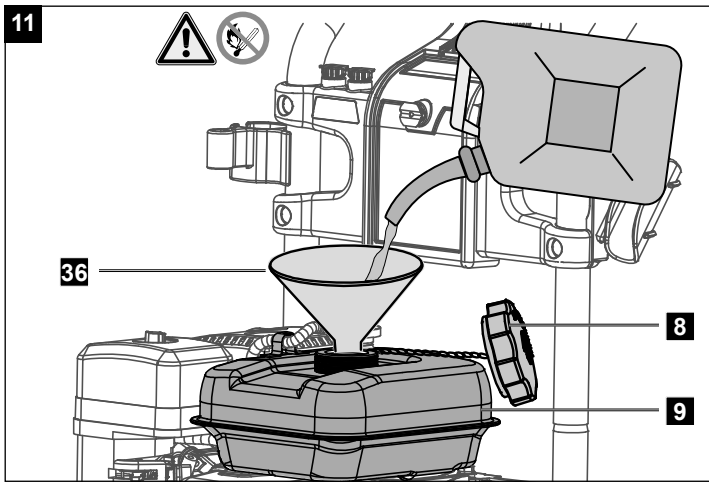
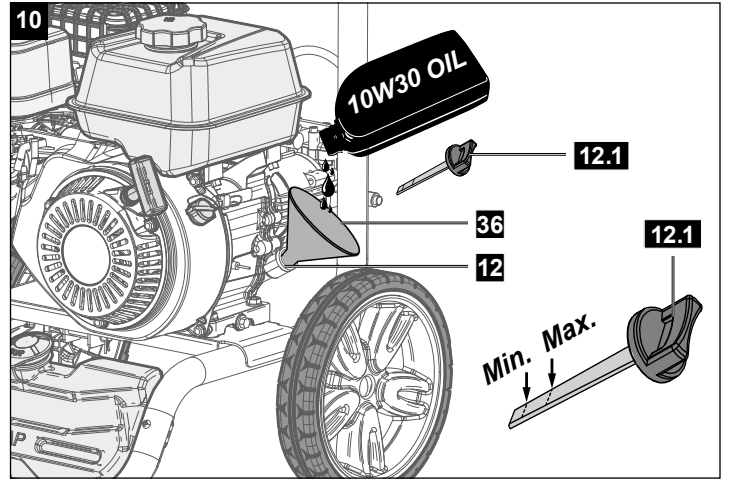
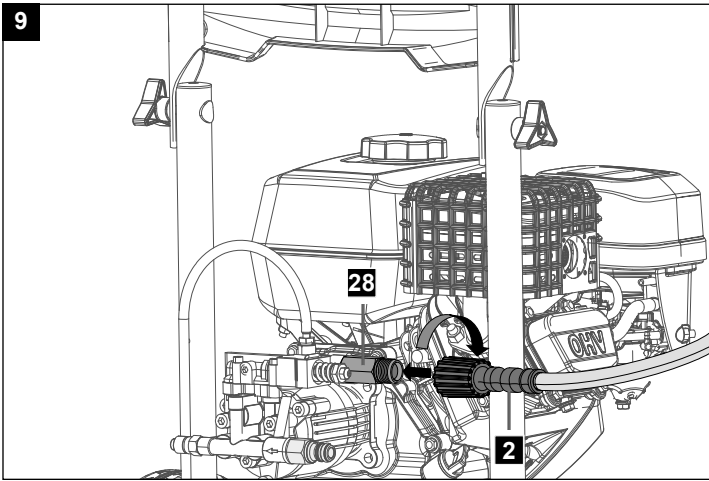

Obsah:	Strana:
1. Vysvětlení symbolů na přístroji.....	125
2. Úvod	127
3. Popis přístroje (obr. 1-14).....	127
4. Rozsah dodávky	127
5. Použití v souladu s určením	128
6. Bezpečnostní pokyny	128
7. Technické údaje.....	131
8. Vybalení.....	132
9. Konstrukce	132
10. Před uvedením do provozu	133
11. Obsluha	134
12. Přeprava	135
13. Čištění	136
14. Údržba.....	136
15. Skladování.....	137
16. Likvidace a recyklace	138
17. Řešení poruch	138
18. Prohlášení o shodě	318

1. Vysvětlení symbolů na přístroji

Symboly použité v této příručce vás mají upozornit na možná rizika. Bezpečnostní symboly a vysvětlivky, které je provázejí, musejí být přesně pochopeny. Samotné varování rizika neodstraní a nemohou nahradit správná opatření pro prevenci úrazů.

	<p>Tento symbol by měl upozorňovat na možná nebezpečí. Dodržujte všechny bezpečnostní pokyny, navazující na tento symbol, pro zabránění zranění až smrtelných zranění.</p>
	<p>Pokud nejsou instrukce v návodu přečteny a dodržovány, hrozí nebezpečí zranění až smrtelných zranění a materiálních škod.</p>
	<p>Běžící motory jsou zdrojem oxidu uhelnatého, bezbarvého, jedovatého plynu bez zápachu. Vdechování oxidu uhelnatého může způsobit nevolnost, bezvědomí nebo smrt. NENECHÁVEJTE motory běžet v uzavřených prostorech, i když jsou otevřena okna a dveře.</p>
	<p>Benzín a jeho výpary jsou hořlavé a výbušné. Před doplněním palivové nádrže vždy vypněte motor a nechte jej 2 minuty vychladnout.</p>
	<p>Oheň, otevřené plameny a kouření zakázány!</p>
	<p>Pozor: Nebezpečí uklouznutí na vlhkém povrchu.</p>
	<p>Pozor: Horký povrch. Nebezpečí popálení!</p>
	<p>Noste bezpečnostní obuv!</p>
	<p>Nebezpečí poranění očí. Vodní paprsek může pohnout předměty. Noste vždy ochranné brýle s boční ochranou.</p>
	<p>Nebezpečí zasažení elektrickým proudem! Vodu nikdy nestříkejte na elektrické zdroje.</p>

	<p>Údaje o hladině akustického výkonu L_{WA} v dB</p>
	<p>Aktivujte polohu „sytiče“ (pouze, pokud je motor studený). Aktivujte polohu „run“, pokud je motor dostatečně teplý.</p>
	<p>Dodávka motoru bez oleje: (10W30) Motor naplňte přesným množstvím oleje dle rozsahu dodávky. Před nastartováním vždy zkontrolujte množství oleje motoru. Před použitím si přečtěte návod k obsluze.</p>
	<p>Naplňte nádrž čerstvým, čistým benzínem. Olej a palivo zásadně nemíchejte. Nepoužívejte žádné paliv s více než 10 % obsahu etanolu.</p>
	<p>Doplnění / kontrola množství oleje Přístroj neuvádějte do provozu, pokud v olejové nádrži není olej.</p>
	<p>Vysokotlaké paprsky mohou být při nesprávném používání nebezpečné. Proto se paprskem nikdy nesmí mířit na osoby, aktivní elektrické vybavení nebo samotný přístroj.</p>
	<p>Varování: Přístroj není vhodný k připojení k zařízení pro zásobování pitnou vodou.</p>
	<p>Výrobek odpovídá platným evropským směrnicím.</p>

2. Úvod

Výrobce:

Scheppach GmbH
Günzburger Straße 69
D-89335 Ichenhausen

Vážený zákazníku,

přejeme vám mnoho radosti a úspěchu při práci s novým přístrojem.

Upozornění:

Výrobce tohoto zařízení neručí podle platného zákona o odpovědnosti za vady výrobku za škody, které vzniknou na tomto přístroji nebo jeho prostřednictvím v případě:

- neodborné manipulace,
- Nedodržování návodu k obsluze,
- opravy třetí osobou, neoprávněnými odborníky,
- montáže a výměny neoriginálních náhradních dílů,
- použití, které není v souladu s určením.

Mějte na paměti:

Před montáží a uvedením do provozu si přečtěte celý text návodu k obsluze.

Tento návod k obsluze vám má usnadnit seznámení se zařízením a jeho používání v souladu s určením.

Návod k obsluze obsahuje důležitá upozornění, jak s přístrojem pracovat bezpečně, odborně a ekonomicky, abyste zabránili rizikům, ušetřili náklady za opravy, omezili dobu nečinnosti a zvýšili spolehlivost a životnost přístroje.

Kromě bezpečnostních ustanovení tohoto návodu k obsluze musíte bezpodmínečně dodržovat předpisy své země, které platí pro provoz přístroje.

Uchovávejte návod k obsluze u přístroje v plastovém obalu, který jej bude chránit před znečištěním a vlhkostí. Před započatím práce si jej musí každý pracovník obsluhy přečíst a pečlivě jej dodržovat.

S přístrojem smějí pracovat jen osoby, které jsou poučeny o jeho použití a informovány o nebezpečích, která jsou s ním spojena.

Je třeba dodržet požadovaný minimální věk.

Kromě bezpečnostních pokynů, které jsou obsaženy v tomto návodu k obsluze, a zvláštních předpisů vaší země, je při provozu konstrukčně stejných strojů zapotřebí dodržovat všeobecně uznávaná technická pravidla.

Nepřebíráme žádnou záruku za nehody nebo škody způsobené nedodržováním tohoto návodu a bezpečnostních pokynů.

3. Popis přístroje (obr. 1-14)

1. Třmenová rukojeť
2. Vysokotlaká hadice
3. Trysky (červená, zelená, bílá, černá)
4. Přepavní držák

5. Upevňovací konektory

- 5.1 Pouzdro
6. Hvězdicové šrouby
- 6.1 Šrouby s hvězdicovou rukojetí
7. Trubkový rám
8. Víko nádrže vč. filtrační vložky
9. Palivová nádrž
10. Karburátor
11. spínač pro zapnutí/vypnutí
12. Přívod oleje
- 12.1 Olejová měrka
13. Kolo
14. Gumová patka
15. Nádrž na čisticí prostředek
16. Víko nádrže na čisticí prostředek
17. Stříkací tryska
18. Lankový startér
19. Benzínový kohout
20. Páka sytiče
21. Vzduchový filtr
22. Tlumič hluku
23. Ruční stříkací pistole
24. Blokování spouště
25. Spoušť
26. Držák stříkací pistole
27. Prostor k uložení hadice
28. Odtok vody
29. Přívod vody
30. Vysokotlaké čerpadlo
31. Zapalovací svíčka / konektor zapalovací svíčky
32. Osa
33. Závlačka pružiny
34. Jehla na čištění trysky
35. Klíč na zapalovací svíčky
36. Plnicí hadice s trychtýřem
37. Rychlospojka
38. Připojovací adaptér hadice
39. Vypouštěcí šroub oleje
40. Vstupní síto
41. Vypouštěcí šroub benzínu

4. Rozsah dodávky

- Kola (13)
- Osa (32)
- Pružinová závlačka (33)
- Vysokotlaká hadice (2)
- Ruční stříkací pistole (23)
- Stříkací tryska (17)
- Vysokotlaké trysky (červená, zelená, bílá) (3)
- Nízkotlaká tryska / čisticí tryska (černá) (3)
- Přepavní držák (4)
- Plnicí hadice s trychtýřem (36)
- Jehla na čištění trysky (34)
- Klíč na zapalovací svíčky (35)
- Rychlospojka (37)
- Připojovací adaptér hadice (38)
- Montážní materiál

- Šroubovák
- Návod k obsluze

5. Použití v souladu s určením

Tento přístroj je určen k čištění: strojů, vozidel, staveb, nástrojů, fasád, teras, zahradních přístrojů atd.

- k čištění nízkotlakým proudem a čisticím prostředkem (např. čištění strojů, vozidel, staveb, nástrojů)
- k čištění vysokotlakým paprskem bez čisticího prostředku (např. fasád, teras, zahradních přístrojů)

Stroj smí být používán pouze k pro něj určenému účelu. Jakékoliv jiné použití je v rozporu s určením. Za škody nebo zranění všeho druhu, které vzniknou na základě použití v rozporu s určením, zodpovídá uživatel/obsluhující osoba a ne výrobce.

Součástí použití k určenému účelu je i dodržování bezpečnostních pokynů a také montážního návodu a provozních pokynů uvedených v návodu k obsluze. Osoby provádějící obsluhu a údržbu stroje s ním musí být seznámeny a informovány o potenciálních nebezpečích.

Změny stroje zcela vylučují ručení výrobce za škody, které takto vzniknou.

Respektujte prosím to, že naše přístroje nebyly v souladu s určením konstruovány pro komerční, řemeslné a průmyslové použití. Nepřebíráme zodpovědnost v případech, když se přístroj použije v komerčních, řemeslných nebo průmyslových provozech, a při srovnatelných činnostech.

6. Bezpečnostní pokyny

6.1 Stupně nebezpečí

POZOR

Upozornění na možnou nebezpečnou situaci, která může vést k materiálním škodám.

⚠ OPATRNĚ

Upozornění na možnou nebezpečnou situaci, která může vést k lehkým zraněním.

⚠ VAROVÁNÍ

Upozornění na možnou nebezpečnou situaci, která může vést k těžkým zraněním nebo smrtelným zraněním.

⚠ NEBEZPEČÍ

Upozornění na bezprostředně hrozící nebezpečí, které může vést k těžkým zraněním nebo smrtelným zraněním.

6.2 Všeobecné bezpečnostní pokyny

DŮLEŽITÉ!

Před prvním použitím vašeho přístroje si přečtěte tyto bezpečnostní pokyny a jednejte podle toho. Tyto bezpečnostní pokyny si uschovejte pro budoucí potřebu nebo pro dalšího majitele.

- Před uvedením do provozu si přečtěte návod k obsluze vašeho přístroje a především dodržujte bezpečnostní pokyny.
- Varovné a upozorňovací štítky umístěné na přístroji poskytují důležitá upozornění pro bezpečný provoz.
- Kromě upozornění v návodu k obsluze je třeba dodržovat všeobecné bezpečnostní předpisy a zákonné předpisy prevence nehodovosti.
- Dodržujte příslušné národní zákonné předpisy pro stříkací zařízení na kapaliny.
- Dodržujte příslušné národní zákonné předpisy pro prevenci nehodovosti. Stříkací zařízení na kapaliny musí být pravidelně kontrolována a výsledek zkoušky písemně zaznamenáván.

Stroje nesmí být používány dětmi. Je třeba dohlížet na děti, aby se zajistilo, že si s přístrojem nebudou hrát.

Osoby s omezenými fyzickými, smyslovými nebo mentálními schopnostmi nebo s nedostatečnými zkušenostmi a znalostmi mohou tento stroj používat, pouze jsou-li pod dozorem nebo byly poučeny o bezpečném použití přístroje a pochopily rizika z něj vyplývající.

⚠ VAROVÁNÍ

Tento stroj byl vyvinut pro používání čisticích prostředků dodaných nebo doporučených výrobcem. Používání jiných čisticích prostředků nebo chemikálií může ohrozit bezpečnost stroje.

⚠ VAROVÁNÍ

Vysokotlaké paprsky mohou být při nesprávném používání nebezpečné. Proto se paprskem nikdy nesmí mířit na osoby, aktivní elektrické vybavení nebo samotný stroj.

⚠ VAROVÁNÍ

Tento stroj nepoužívejte v dosahu jiných osob, jediné, že by nosily ochranný oděv.

⚠ VAROVÁNÍ

Paprskem nikdy nemiřte sami na sebe ani jiné osoby pro vyčištění oděvu nebo obuvi.

⚠ VAROVÁNÍ

Nebezpečí výbuchu: Nevylíjte žádné hořlavé látky.

⚠ VAROVÁNÍ

Vysokotlaké čističe nesmí být provozovány dětmi nebo nepoučenými osobami.

⚠ VAROVÁNÍ

Vysokotlaké hadice, armatury a spojky jsou důležité pro bezpečnost stroje. Používejte výhradně výrobcem schválené vysokotlaké hadice, armatury a spojky.

⚠ VAROVÁNÍ

K zajištění bezpečnosti stroje proto používejte pouze originální náhradní díly nebo náhradní díly schválené výrobcem.

⚠ VAROVÁNÍ

Voda, která protékla zamezovačem zpětného toku, se považuje za již nepitnou.

⚠ VAROVÁNÍ

Stroj nepoužívejte, pokud jsou poškozené přípojné vedení nebo důležité díly stroje, např. pojistná zařízení, vysokotlaké hadice, stříkací pistole.

⚠ VAROVÁNÍ

Stroje poháněné spalovacím motorem se nesmí používat ve vnitřním prostoru bez dostatečných odvětrávacích systémů schválených příslušnými národními úřady pro bezpečnost práce.

⚠ VAROVÁNÍ

Zajistěte, aby v blízkosti přívodu vzduchu nedocházelo k emisím spalin.

6.3 Přípojka vody

⚠ NEBEZPEČÍ

- Vysokotlaká hadice nesmí být poškozena. Poškozenou vysokotlakou hadicí musíte okamžitě vyměnit. Je povoleno používat pouze hadice a spoje doporučené výrobcem. Pro objednací č. odkazujeme na návod k obsluze.
- Šroubení všech připojených hadic musí těsnit.

POZOR

- Dodržujte předpisy vašeho vodohospodářského podniku.

6.4 Provoz

⚠ NEBEZPEČÍ

- Příklad s pracovními zařízeními musí být před použitím zkontrolován z hlediska řádného stavu a provozní bezpečnosti. Příklad nepoužívejte, pokud jsou poškozené přípojné vedení nebo důležité díly přístroje, např. pojistná zařízení, vysokotlaké hadice, ruční stříkací pistole.

- Nikdy nevstříkujte kapaliny obsahující rozpouštědla nebo nezředěné kyseliny a rozpouštědla! K tomu patří např. benzín, ředidla barev nebo topný olej. Postřikovaná mlha je vysoce hořlavá, výbušná a jedovatá. Nepoužívejte aceton, nezředěné kyseliny a rozpouštědla, protože by mohly poškodit materiály použité v přístroji.
- Při používání přístroje v nebezpečných oblastech (např. na čerpacích stanicích) musí být dodržovány odpovídající bezpečnostní předpisy. Provoz v oblastech ohrožených výbuchem je zakázáno.
- Všechny součásti vodící elektrický proud v pracovní oblasti musí být chráněny před proudící vodou.
- Spoušť ruční stříkací pistole nesmí být při provozu pevně sevřená.

POZOR

- Nepoužívejte aceton, nezředěné kyseliny nebo rozpouštědla, protože by mohly působit na materiály použité v přístroji.
- Příklad musí mít rovný, stabilní podklad.
- Příklad neprovozujte při teplotách do 5 °C.

⚠ VAROVÁNÍ

- Při používání čisticích prostředků musí být dodržena bezpečnostní list výrobce čisticího prostředku, především upozornění na osobní ochranné pracovní prostředky.
- Používány smí být pouze čisticí prostředky, pro něž výrobce přístroje vydal souhlas. Tento přístroj byl vyvinut pro používání čisticích prostředků, které jsou dodávány nebo doporučeny výrobcem. Používání čisticích prostředků nebo chemikálií může ohrozit bezpečnost přístroje.
- Čisticí prostředky uchovávejte mimo dosah dětí.
- Kryt neotvírejte během probíhajícího provozu.
- Při delších provozních přestávkách přístroj vypněte na hlavním vypínači/spínači přístroje.

⚠ VAROVÁNÍ

- Materiály s obsahem azbestu a jiné materiály obsahující zdraví škodlivé látky nesmí být ostříkované.
- Před čištěním musí proběhnout posouzení rizik čištěných povrchů pro stanovení požadavků z hlediska bezpečnosti a ochrany zdraví. Musí být provedena příslušná nezbytná ochranná opatření.
- U krátkých stříkacích trysek hrozí nebezpečí zranění, protože jedna ruka se může nechtěně dostat do kontaktu s vysokotlakým paprskem. Pokud je použita stříkací tryska kratší než 75 cm, nesmí být použita bodová tryska ani rotorová tryska.

POZOR

- Pneumatiky vozidla / ventily pneumatik mohou být čištěny pouze s minimální vzdáleností stříkání 30 cm. Jinak se může pneumatika vozidla / ventil pneumatik vysokotlakým paprskem poškodit. První známkou poškození je zbarvení pneumatiky. Poškozené pneumatiky vozidla jsou zdrojem nebezpečí.

⚠ OPATRNĚ

- Pokud je v návodu k obsluze přístroje (technické údaje) uveden akustický tlak nad 80dB, noste ochranu sluchu.
- Na ochranu před zpětně stříkající vodou nebo nečistotami noste vhodný ochranný oděv a ochranné brýle.
- Doporučené čisticí prostředky se nesmí používat nezředěné. Výrobky jsou bezpečné, pokud neobsahují látky škodící životnímu prostředí. V případě styku čisticího prostředku s očima oči ihned řádně vypláchněte vodou, při polknutí ihned vyhledejte radu lékaře.
- Hadice po provozu s horkou vodou nechte vychladit nebo přístroj krátce provozujte v provozu se studenou vodou.

6.4.1 U přístrojů s hodnotou vibrací u rukou a paží >2,5m/s² (viz technické údaje)

⚠ NEBEZPEČÍ

- Delší používání přístroje může vést k poruchám prokrvení rukou vlivem vibrací. Všeobecně platnou dobu používání nelze stanovit, protože závisí na více faktorech.
 - Osobní náchylnost ke zhoršenému prokrvení (často studené ruce, brnění prstů).
 - Nízká teplota prostředí. Noste teplé rukavice na ochranu rukou.
 - Pevný úchop zhoršuje prokrvení.
 - Nepřerušovaný provoz je horší než provoz s přestávkami.
- Při pravidelném, dlouhodobém používání přístroje a při opakovaném výskytu příslušných známek (například brnění prstů, studené prsty) doporučujeme lékařské vyšetření.

6.5 Obsluha

⚠ VAROVÁNÍ

- U strojů na benzín nebo olej je důležité zajistit dostatečné odvětrávání, a aby byly výfukové plyny řádně odváděny.

⚠ NEBEZPEČÍ

- Obsluhující osoba musí přístroj používat v souladu s určením. Musí přihlídnout k místním podmínkám a při práci s přístrojem dávat pozor na třetí osoby, především děti.

- Přístroj nikdy neponechávejte bez dozoru, pokud je v provozu.
- Přístroj smí používat jen osoby, které si přečetly návod k použití a jsou seznámeny s manipulací se zařízením, nebo prokázaly svou způsobilost k jeho obsluze a byly výslovně obsluhou pověřeny. Přístroj nesmí být provozován dětmi nebo nepoučenými osobami.
- Práce na přístroji vždy provádějte s vhodnými rukavicemi.
- Vodní paprsek vycházející ze stříkací trysky může způsobit zpětný ráz. Zahnutou stříkací tryskou síla působí nahoru. Pistoli a stříkací trysku držte pevně.
- Při používání zahnutých stříkacích zařízení se mohou zpětné rázy a kroutivé síly změnit.

⚠ VAROVÁNÍ

- Během používání vysokotlakých čističů se mohou tvořit aerosoly. Vdechování aerosolů může způsobit zdravotní potíže. Na ochranu před vodními aerosoly jsou vhodné dýchací masky třídy FFP2 nebo vyšší.

6.6 Převrta

⚠ NEBEZPEČÍ

- Při přepravě přístroje motor zastavte, vytáhněte konektor zapalovací svíčky a přístroj bezpečně upevněte.

6.7 Údržba

⚠ NEBEZPEČÍ

- Před čištěním a údržbou přístroje a výměnou dílů přístroj vypněte.
- Před jakýmkoli prací na přístroji a příslušenství vysokotlaký systém zbavte tlaku.
- Konektor zapalovací svíčky se musí vytáhnout!
- Údržbu smí provádět pouze schválené zákaznické servisy nebo kvalifikované osoby pro tuto oblast, které jsou seznámeny se všemi relevantními bezpečnostními předpisy.

6.8 Příslušenství a náhradní díly

⚠ NEBEZPEČÍ

- Pro zabránění nebezpečí smí opravy a montáž náhradních dílů provádět pouze autorizovaný zákaznický servis.
- Používat se smí pouze přístroje a náhradní díly schválené výrobcem. Originální příslušenství a originální náhradní díly jsou zárukou toho, že je možné přístroj provozovat bezpečně a spolehlivě.

6.9 Přístroje na horkou vodu a s benzínovým motorem

⚠ NEBEZPEČÍ

- Smí se používat pouze palivo uvedené v návodu k obsluze. U nevhodných paliv hrozí nebezpečí výbuchu.

- U přístrojů s benzínovým motorem je nutné při čerpání pohonných hmot dbát na to, aby se palivo nedostalo na horké povrchy.
- Dodržujte vždy prosím zvláštní bezpečnostní pokyny v návodu k obsluze pro přístroje s benzínovým motorem.
- Při provozu přístroje v místnostech se musí zajistit dostatečně větrání a odvádění výfukových plynů. (nebezpečí otravy)
- Výfuk nesmí být uzavřen.

⚠ VAROVÁNÍ

- Nebezpečí popálení! Nenaklánějte se nad výfuk, ani se jej nedotýkejte.

6.10 Zacházení s palivem

⚠ NEBEZPEČÍ

- Vysokotlaký čistič neprovozujte, pokud se vylilo palivo, ale přístroj přeneste na jiné místo a zabraňte vzniku případných jisker.
- Palivo neukládejte, nevylévejte ani nepoužívejte v blízkosti otevřeného ohně nebo přístrojů, jako jsou pece, kotle, ohříváče vody atd., které jsou zdrojem zápalného plamene nebo jisker.
- Snadno hořlavé předměty a látky udržujte mimo tlumič hluku (minimálně 2 m).
- Motor neprovozujte bez tlumiče hluku a pravidelně ho kontrolujte, čistěte a v případě potřeby vyměňte.
- Motor nepoužívejte v lesním, keřovitém nebo travnatém terénu, pokud není vybaven výfukem s lapačem jisker.
- Kromě seřizovacích prací motor nenechávejte běžet s vymontovaným vzduchovým filtrem nebo krytem nad sacím hrdlem.
- Neprovádějte přenastavení na pružinách regulátoru nebo jiných dílech, protože by toho mohlo způsobit zvýšení otáček motoru.
- Nebezpečí popálení! Nedotýkejte se horkých tlumičů hluku nebo chladicích žeber.
- Ruce a nohy nikdy nedávejte do blízkosti pohybujících se nebo rotujících dílů.
- Nebezpečí otravy! Přístroj nesmí být provozován v uzavřeném prostoru.
- Nepoužívejte nevhodná paliva, protože by mohla být nebezpečná.

6.11 Bezpečnostní zařízení

Bezpečnostní zařízení slouží na ochranu uživatele a nesmí být vyřazována z provozu nebo přestavována.

6.11.1 Přetlakový ventil

- Je-li ruční stříkací pistole uzavřena, otevře se přetlakový ventil a vysokotlaké čerpadlo vede vodu zpět na sací stranu čerpadla. Tím se zabrání překročení přípustného pracovního tlaku.
- Přetlakový ventil je nastaven z výroby a zaplombován. Nastavení na něm smí provádět výlučně zákaznický servis.

6.11.2 Termoventil

- Termoventil chrání vysokotlaké čerpadlo proti nepřipustnému zahřívání v cirkulačním provozu při zavřené ruční stříkací pistoli.
- Termoventil se otvírá, když teplota vody přesáhne 55 - 60°C a horkou vodu odvádí ven.

6.12 Zbytková rizika

⚠ OPATRNĚ

I přes řádné používání nelze zcela vyloučit zjevná zbytková rizika.

- Zranění při uklouznutí na odpadní vodě.
- Zranění nebo materiální škody způsobené proudem vody pod vysokým tlakem.

7. Technické údaje

Motor	
Typ	DHP212
Zdvihový objem	212 cm ³
Jmenovitý výkon při	4,3 (5,9) kW (PS)
Jmenovité otáčky	3600 min ⁻¹
Palivová nádrž	3,6 l
Palivo	Benzín, bezolovnatý
Množství oleje - motor	0,6 l
Druh oleje - motor	SAE10W30
Zapalovací svíčka	F7RTC
Hmotnost	25,5 kg
Přípojka vody	
Průměr hadice	12 mm
Teplota přívodu max.	40 °C
Tlak přívodu max.	0,5 (5) MPa (bar)
Čerpadlo	
Pracovní tlak	22,1 (221) MPa (bar)
max. pracovní tlak	24,1 (241) MPa (bar)
max. čerpané množství	9,5 l/min
Otvírací teplota termoventilu	55–60 °C
Vstupní spoj	G 3/4 (EU)
Výstupní spoj	M22x1,5
Čistící prostředek	Jen pro čistící prostředky schválené pro vysokotlaký čistič.

Hodnoty hlukových emisí

Naměřená hodnota pro hluk stanovená dle EN 60335-2-79. Hodnocená hladina akustického tlaku A činí obvykle:

Hladina akustického tlaku L_{pA}	90 dB
Nejistota K_{pA}	3 dB
Hladina akustického výkonu L_{WA}	105 dB
Nejistota K_{WA}	3 dB

Noste ochranu sluchu pro zabránění poškozením sluchu!

Hodnoty vibrací (vektorový součet tří směrů) stanovené dle EN 60335-2-79.

Úchop ruční stříkáci pistole

Hodnota vibrací 1,62 m/s²

Střed ruční stříkáci pistole

Hodnota vibrací2,27 m/s²

Nejistota K.....0,85 m/s²

Upozornění:

Hladina vibrací uvedená v těchto instrukcích byla změřena normovaným způsobem měření dle EN 60335-2-79 a lze ji použít k porovnávání přístrojů. Uvedenou hodnotu vibračních emisí lze také použít k prvnímu odhadu při výpadku.

⚠ VAROVÁNÍ

- Hladina vibrací se může v závislosti na použití měnit a může v mnoha případech být vyšší než je uváděno v instrukcích. Zatížení vibracemi může být vyšší, pokud je přístroj tímto způsobem používán pravidelně. Pro přesný odhad zatížení vibracemi během určitého času by se měly zohlednit také doby, v nichž je přístroj vypnutý nebo je zapnutý, ale právě se nepoužívá.
- Tím se může zatížení vibracemi během pracovní doby značně snížit.

8. Vybalení

- Otevřete balení a opatrně vyjměte přístroj.
- Odstraňte balicí materiál a obalové a přepravní pojistky (pokud je jimi výrobek opatřen).
- Zkontrolujte, zda je rozsah dodávky úplný.
- Zkontrolujte přístroj a díly příslušenství, zda se při přepravě nepoškodily. V případě reklamaci je třeba okamžitě uvědomit dodavatele. Pozdější reklamacie nebudou uznány.
- Uchovejte obal dle možností až do uplynutí záruční doby.
- Seznamte se před použitím s přístrojem podle návodu k obsluze.
- Používejte u příslušenství a opotřebitelných a náhradních dílů pouze originální díly. Náhradní díly obdržíte u specializovaného prodejce.
- Uveďte při objednávání naše čísla výrobku a rovněž typ a rok výroby přístroje.

⚠ NEBEZPEČÍ

Přístroj a balicí materiály nejsou hračka! S plastovými sáčky, fóliemi a drobným díly si nesmějí hrát děti! Hrozí nebezpečí spolknutí těchto věcí a udušení!

⚠ VAROVÁNÍ

- Během vybalování, přepravy a skladování vezměte v úvahu vysokou hmotnost stroje. Tyto činnosti by měly provádět dvě osoby.
- Ujistěte se, že přístroj během vybalování, montáže a skladování, provozu, zkoušek, údržby a odstávky stojí rovně na plochem povrchu.

9. Konstrukce

9.1 Montáž třmenové rukojeti (obr. 3)

1. Nasaďte třmenovou rukojeť (1) na základní rám přístroje.
2. Šroub s hvězdicovou rukojetí (6) utáhněte pomocí stávajících šroubů (6.1).

9.2 Montáž jednotky pro variabilní trysky (obr. 1)

1. Jednotku pro variabilní trysky umístěte tak, aby příslušné otvory byly nad sebou.
2. Připevněte jednotku čtyřmi pouzdry (5.1) a upevňovacími konektory (5).
3. K tomu napřed zatlačte pouzdra do otvorů k tomu určených a zajistěte je pak upevňovacími konektory (5).

9.3 Upevnění přepravního držáku na třmenové rukojeti (obr. 4)

1. Nasuňte přepravní držák (4) shora do již předmontovaného uchycení na trubkovém rámu.

9.4 Namontujte kola (obr. 5)

1. Nasuňte osu (32) zvenku na kolo (13).
2. Zaveďte osu (32) s kolem (13) zvenku do trubkového rámu (7) a zajistěte ho závlačkou pružiny (33).
3. Opakujte postup na protilehlé straně.

9.5 Montáž ruční stříkáci pistole, stříkáci trysky (obr. 6, 7, 8, 9)

⚠ NEBEZPEČÍ

- Nebezpečí zranění! Přístroj, přívodní vedení, vysokotlaká hadice a přípojky musí být v bezvadném stavu. Pokud jejich stav není bezvadný, přístroj se nesmí použít.
- Upevnění vždy dotáhněte rukou! Příliš volné připojení může vést k uvolnění spoje a tím ke zranění.

1. Spojte stříkáci trysku (17) s ruční stříkáci pistolí (23).
2. Ručně utáhněte šroubový spoj stříkáci trysky (17).
3. Namontujte vysokotlakou hadici (2) na ruční stříkáci pistolí (23).
4. Upevněte vysokotlakou hadici (2) otočením fixace na odtok vody (28).

10. Před uvedením do provozu

POZOR

Před uvedením do provozu přístroj bezpodmínečně kompletně smontujte!

10.1 Plnění / kontrola motorového oleje (obr.10)

POZOR

- Před prvním použitím se musí doplnit motorový olej!
- Před každým uvedením do provozu zkontrolujte množství oleje.
- Přístroj neuvádějte do provozu, pokud není na olejové měrce vidět žádný olej (12,1).
- Motorový olej nepřepřlňujte. Příliš vysoké množství oleje může vést k poškození motoru.
- V případě potřeby olej doplňte. Používejte pouze motorový olej (SAE10W30) .

1. Přístroj položte na plochý, rovný povrch a odstraňte případné nečistoty z okolí otvoru pro napouštění oleje (12) / víka olejové nádrže s olejovou měrkou (12,1).
2. Otevřete víko olejové nádrže s měrkou oleje (12,1) otáčením proti směru pohybu hodinových ručiček a odeberte je.
3. Podle potřeby naplňte systém max. 400 ml motorového oleje pro čtyřtákní motor (SAE10W30).
4. Zkontrolujte množství oleje pomocí značky na měrce oleje.
5. Nasadte víko olejové nádrže s měrkou oleje (12,1) a otáčením po směru pohybu hodinových ručiček uzavřete.

10.2 Doplnění paliva (obr. 11)

⚠ NEBEZPEČÍ

Nebezpečí požáru a výbuchu!

- Používejte bezolovnatý normální benzin s max. 10 % podílem bioetanolu.
- Do přístroje nikdy nečerpejte pohonné hmoty v uzavřeném prostoru, při běžícím nebo horkém motoru.
- Při čerpání pohonných hmot nekuřte.
- Nepoužívejte směs pro dvoutakt.
- Pohonné hmoty nečerpejte v blízkosti otevřených plamenů nebo jisker.
- Palivo se nesmí rozlít. Použijte trychtýř.
- Rozlité palivo utřete.
- Po čerpání pohonných hmot kanystr a nádrž řádně uzavřete.

1. Otevřete víko nádrže (8) otáčením proti směru pohybu hodinových ručiček a odeberte je.
2. Nasadte trychtýř (36) do otvoru palivové nádrže (9).
3. Naplňte palivo do max. 3-4 cm pod horní okraj palivové nádržky (9).
4. Nasadte víko nádrže (8) a otáčením po směru pohybu hodinových ručiček palivovou nádrž (9) uzavřete.

10.3 Připojení přívodu vody (externí) k čerpadlu (obr. 12)

⚠ VAROVÁNÍ

- Vysokotlaký čistič nikdy nepoužívejte bez nebo s poškozeným sítkem přívodu. Částice ve vysokotlakém paprsku mohou způsobit zranění.

POZOR

- Mezi přívodem vysokotlakého čističe a blokovacím zařízením, například uzavírací spojka tvaru Y nebo jiný vhodný uzavírací ventil, musí délka volné zahradní hadice činit minimálně 3 m.
- Vysokotlaký čistič nikdy nepoužívejte bez přívodu vody. Je-li vysokotlaký čistič provozován bez vody, může se vysokotlaký čistič poškodit.

1. Než se připojí zahradní hadice (NENÍ v rozsahu dodávky) k přívodu vody (29), zkontrolujte vstupní síto. Znečištěné vstupní síto vyčistěte, poškozené vstupní síto (40, obr. 2) vyměňte.
2. Pro odstranění všech nečistot nechte zahradní hadici po 30 sekund protékat vodu. Vodu vypněte. Důležité upozornění: Pro přívod vody nenasávejte stojící vodu. Používejte pouze vodu do max. 40 °C .
3. Namontujte připojovací adaptér hadice (38) k přívodu vody (29).
4. Zahradní hadice (NENÍ součástí rozsahu dodávky) lze opatřit přiloženou rychlospojkou (37).
5. Připojte zahradní hadici (NENÍ součástí rozsahu dodávky) k přívodu vody (29). Hadice nesmí být delší než 15 m.
6. Zkontrolujte pevné usazení hadice.

10.4 Samočinné nasávání z otevřených cisteren/ nádrží a přírodních vod

⚠ NEBEZPEČÍ

- Nikdy nenasávejte vodu z nádrže pitné vody.
- Nikdy nenasávejte kapaliny obsahující rozpouštědla, jako je ředidlo laku, benzín nebo olej. Postříkovaná mlha z rozpouštědel je vysoce hořlavá, výbušná a jedovatá.

Použijte speciální samonasávací příslušenství (není zahrnuto do rozsahu dodávky), sestávající z:

- Sacího filtru
- 3 m zesílené nasávací hadice

Pomocí tohoto příslušenství může přístroj nasát vodu max. 0,5 m nad hladinu vody. To může trvat přibližně 1 minutu.

1. Nasávací hadici o délce 3 m ponořte zcela pod vodu, abyste z ní vytlačili vzduch.
2. Nasávací hadici připojte k přístroji a ujistěte se, že nasávací filtr zůstal pod vodou.
3. Nechte přístroj běžet se sejmutou ruční stříkací pistolí, až bude voda rovnoměrně vytékat z vysokotlaké hadice.

4. Když po 1 minutě ještě nevytéká žádná voda, přístroj vypněte a zkontrolujte všechny přípojky. Pokud voda teče, vypněte přístroj a pro práci připojte ruční stříkací pistoli a stříkací trysku.

Je důležité, aby byly hadice a spojky dobré kvality, těsně spojené, a aby byla těsnění nepoškozená a rovně vložena. Netěsné přípojky mohou bránit nasávání.

11. Obsluha

Na zařízení zkontrolujte, zda byly provedeny všechny dále uvedené kroky:

1. Před uvedením přístroje do provozu si musíte přečíst celý návod k obsluze a porozumět mu.
2. Zkontrolujte pevné usazení třmenové rukojeti (1).
3. Zkontrolujte, zda byl olej doplněn až do předepsané výšky do otvoru přívodu oleje motoru.
4. Palivovou nádrž (9) naplňte předepsaným druhem benzínu.
5. Zkontrolujte pevné usazení připojení hadic.
6. Zkontrolujte, zda na vysokotlaké hadici (2) nejsou zalomení, trhliny nebo jiná poškození.
7. Připravte vhodnou přípojku vody s dostatečným průtokem.
8. Zajistěte, aby přístroj stál rovně.
9. Přívod vody zapněte.

POZOR

- Čerpadlo nezapínejte, když není připojený nebo zapnutý přívod vody.
- Vyberte požadovanou trysku (3) a vložte ji do stříkací trysky (17).

11.1 Spuštění motoru

POZOR

- Při prvním uvedení do provozu se musí doplnit množství oleje (SAE10W30) a paliva (normální bezolovnatý benzín).

1. Množství paliva a motorový olej zkontrolujte případně doplňte.
2. Postarejte se o dostatečné větrání přístroje.
3. Ujistěte se, že zapalovací svíčka / konektor zapalovací svíčky (31) jsou připevněny.

⚠ OPATRNĚ

- Při nastartování lankovým startérem (18) může dojít náhlým zpětným rázem ke zranění.

11.1.1 Studený start (obr. 13)

1. Páku sytiče (20) dejte do polohy „Sytič“.
2. Za-/vypínač (11) dejte do polohy „I/ON“.
3. Otevřete benzínový kohout (19).
4. Motor spusťte lankovým startérem (18). Při tom silně zatáhněte za úchop. Pokud motor nenaskočí, znovu zatáhněte za úchop.

5. Po nastartování motoru nechte stroj několik sekund běžet a následně nastavte páku sytiče (20) do polohy „Run“.

11.1.2 Teplý start (obr. 13)

1. Páku sytiče (20) dejte do polohy „Run“.
2. Za-/vypínač (11) dejte do polohy „I/ON“.
3. Motor spusťte lankovým startérem (18). Při tom silně zatáhněte za úchop.

11.1.3 Po nastartování motoru (obr. 1)

1. Blokování spouště (24) přenastavte na ruční stříkací pistoli (23).
2. Ruční stříkací pistoli podržte v bezpečném směru a stiskněte spoušť (25). Tím vyčistí vzduch čerpadlový systém od nečistot.

11.2 Vypnutí motoru (obr. 13)

1. Přístroj nechte krátkou dobu pracovat bez zatížení, než ho vypnete, aby se přístroj mohl „vychladit“.
2. Za-/vypínač (11) dejte do polohy „0/OFF“.
3. Zavřete benzínový kohout (19).

11.2.1 Po vypnutí motoru

1. Přívod vody zavřete.
2. Stiskněte spoušť (25), dokud se přístroj nezbaví tlaku.

11.3 Nastavení pracovního tlaku a čerpaného množství

U tohoto přístroje se pracovní tlak a čerpané množství pevně nastavuje a nelze je přenastavit.

11.4 Výměna trysky (obr. 7)

⚠ NEBEZPEČÍ

1. Přístroj před výměnou trysky vypněte a stiskněte spoušť (25), dokud se přístroj nezbaví tlaku.

11.4.1 Použití rozprašovacích trysek (obr. 7)

Pomocí rychlouzávěru na stříkací trysce (17) lze přecházet mezi pěti tryskami (3).

Pro výměnu trysek (3) postupujte následujícím způsobem:

1. Stáhněte kroužek rychloměniče dozadu a stáhněte trysku (3).
2. Vyberte požadovanou trysku (3):
 - Měkký paprsek: 40° (bílá) nebo 25° (zelená)
 - Tvrdý paprsek: 0° (červená)
 - Čisticí prostředek: černá
3. Stáhněte kroužek zpět, vložte zvolenou trysku (3) a kroužek pusťte. Zatáhněte za trysku (3) pro kontrolu pevného usazení.
4. Nejlepších výsledků čištění se dosahuje, když držíte trysku (3) ve vzdálenosti 20 až 60 cm od čištěné plochy. V případě příliš malé vzdálenosti se může čištěná plocha poškodit.

5. Při čištění automobilových pneumatik dodržujte vzdálenost minimálně 30 cm.

11.5 Provoz s čisticími prostředky

⚠ VAROVÁNÍ

1. Přístroj vždy vypněte dřív, než budete provádět nastavení nebo údržbu.

POZOR

Nevhodné čisticí prostředky mohou přístroj a čištěný objekt poškodit.

- Používejte jen doporučené čisticí prostředky, které jsou vhodné pro vysokotlaké čističe. Tento přístroj byl vyvinut pro používání čisticích prostředků doporučených výrobcem. Používání jiných čisticích prostředků nebo chemikálií může mít negativní vliv na bezpečnost stroje.
- Doporučené čisticí prostředky jsou především prostředky, které jsou vhodné pro použití s vysokotlakými čističi. Ty jsou dostupné kromě jiného v prodejnách s řemeslnickými potřebami a autopříslušenstvím.

POZOR

Čisticí prostředky mohou být škodlivé pro životní prostředí.

- Při používání a likvidaci čisticího prostředku a odpadní vody dodržujte údaje výrobce.

Pro práci s čisticími prostředky postupujte následovně:

1. Připravte roztok čisticího prostředku podle instrukcí výrobce.
2. Přečtěte si pokyny pro použití rozprašovacích trysek (3) (viz 11.4.1).
3. Zkontrolujte, zda je nasazena rozprašovací tryska (3) pro čisticí prostředek (černá).
4. Otevřete víko nádrže na čisticí prostředek (16).
5. Naplňte čisticí prostředek do nádrže na čisticí prostředek (15).

POZOR

- Čisticí prostředek se nesmí nanášet vysokotlakými tryskami (3) (bílá, zelená nebo červená).

1. Zkontrolujte, zda je zahradní hadice připojená k přívodu vody (29) (viz 10.3).
2. Zkontrolujte, zda je vysokotlaká hadice (2) spojena s ruční stříkací pistolí (23) a odtokem vody (28) (viz 9.7).
3. Nasadte trysku (3) pro čisticí prostředek (černou) na stříkací trysku (10) (viz 11.4.1).
4. Následně nastartujte motor (viz 11.1).

11.5.1 Doporučená metoda čištění

1. Rozpouštění nečistot: Čisticí prostředek šetrně nestříkejte a nechejte 1-5 minut působit, ale ne zaschnout.
2. Odstraňování nečistot: Rozpuštěné nečistoty opláchněte vysokotlakým paprskem.

11.5.2 Po provozu s čisticím prostředkem

1. Po provozu s čisticím prostředkem nádrž na čisticí prostředek (15) a připojené hadice vyčistěte.

POZOR

Čisticí prostředek nenechávejte v nádrži na čisticí prostředek (15)!

- Po provozu vypusťte nádrž na čisticí prostředek (15).

K vyčištění nádrže na čisticí prostředek (15) a vysokotlakého čerpadla (30) postupujte následujícím způsobem:

1. Stiskněte spoušť (25) ruční stříkací pistole (23), dokud se nádrž na čisticí prostředek (15) nevyprázdní.
2. Naplňte nádrž na čisticí prostředek (15) čistou vodou.
3. Nasadte trysku (3) pro čisticí prostředek (černou) na stříkací trysku (17).
4. Uvedte vysokotlaký čistič do provozu způsobem, popsaným v kapitole 10.
5. Vysokotlaký čistič vyplachujte několik minut čistou vodou.

11.6 Přerušování provozu

- Uvolněte spoušť (25) na ruční stříkací pistolí (23).

Upozornění:

Pokud je spoušť (25) ruční stříkací pistole (23) uvolněná, běží motor na volnoběh.

1. Při dlouhých přerušeních (několik minut) motor vypněte (viz 11.2).
2. Stiskněte spoušť (25), dokud se přístroj nezbaví tlaku.
3. Zajistěte ruční stříkací pistolí (23) blokováním spouště (24) proti nechtěnému otevření.

11.7 Ukončení práce

1. Při ukončení práce motor vypněte (viz 11.2).
2. Vypněte přívod vody do vysokotlakého čističe.
3. Stiskněte spoušť (25), dokud se přístroj nezbaví tlaku.
4. Zajistěte ruční stříkací pistolí (23) blokováním spouště (24) proti nechtěnému otevření.
5. Odšroubujte hadici přívodu vody od přístroje.

12. Přeprava

⚠ OPATRNĚ

Nebezpečí zranění a poškození!

- Při transportu zohledněte hmotnost přístroje.

12.1 Příprava na přepravu

Upozornění:

Benzín zlikvidujte ekologickým způsobem!

1. Vyprázdněte palivovou nádrž (9) odsávacím čerpadlem na benzín (není součástí rozsahu dodávky).
2. Aby bylo zajištěno, že v karburátoru nezůstane žádný benzín, musí se zbývající benzín z karburátoru vypustit. K tomu umístěte pod karburátor vhodnou nádobu (není v rozsahu dodávky) a otevřete vypouštěcí šroub benzínu (41). (Obr.16)
3. Z teplého motoru odstraňte motorový olej (jak je popsáno).
4. Vytáhněte konektor zapalovací svíčky (31) ze zapalovací svíčky.
5. Naviňte vysokotlakou hadici (2) a uložte ji do prostoru pro uložení hadice (27).
6. Nasaďte stříkací trysku (17) do přepravního držáku (4) a zavěste ruční stříkací pistoli (23) do přepravního držáku (4).
7. Přístroj nasuňte na třmenovou rukojeť (1).
8. Při přepravě ve vozidle přístroj zajistěte podle aktuálně platných směrnic proti samovolnému odvalení, sklouznutí a převrácení, například vázacími popruhy.

13. Čištění

⚠ NEBEZPEČÍ

Nebezpečí zranění nechtěně najetým přístrojem.

- Před prací na přístroji otočte motorový spínač do polohy „0/Off“ a vytáhněte konektor zapalovací svíčky.

Nebezpečí popálení

- Nedotýkejte se horkých tlumičů hluku nebo chladičů žeber.

⚠ VAROVÁNÍ

- Přístroj vždy vypněte dřív, než budete provádět nastavení nebo údržbu.
- Vytáhněte konektor zapalovací svíčky (31).

POZOR

- Přístroj ihned vypněte a obraťte se na zákaznický servis:
 - Při neobvyklých otřesech nebo zvucích.
 - Pokud se zdá, že je motor přetížený nebo má vadné zapalování.
- Udržujte ochranná zařízení, větrací štěrby a kryt motoru pokud možno bez prachu a nečistot. Otřete přístroj suchým hadrem nebo jej ofoukněte stlačeným vzduchem s nízkým tlakem.
- Doporučujeme přístroj vyčistit ihned po každém použití.
- Čistěte přístroj pravidelně vlhkým hadrem a trochou mazacího mýdla. Nepoužívejte žádné chemické čisticí prostředky a rozpouštědla. Ta by mohla poškodit plastové díly přístroje. Dbejte na to, aby se dovnitř přístroje nedostala voda.

13.1 Čištění trysek

Pokud při stisknutí spouště (24) vychází k pulzujícímu pocitu, může být tryska (3) znečištěna nebo ucpána a měly by se ihned vyčistit.

1. K čištění trysky (3) vypněte motor a zastavte přívod vody.
2. Přístroj zbavte tlaku (viz 11.6).
3. Vyměňte trysku (3) ze stříkací trysky (17). Dbejte na to, aby trysky (3) směřovala pryč od vás bezpečným směrem.
4. Použijte jehlu na čištění trysky (34) nebo malou kancelářskou sponku k odstranění cizích těles, které trysku (3) ucpaly.
5. Vypláchněte trysku (3) čistou vodou.
6. Namontujte trysku (3) opět do stříkací trysky (17).
7. Zapněte přívod vody a spusťte přístroj.

13.2 Vypuštění vody

POZOR

Nebezpečí poškození!

- Zamrzající voda v přístroji může zničit části přístroje.

V zimě uchovávejte přístroj ideálně ve vytápěném prostoru.

Při uložení v nevytápěném prostoru postupujte následovně:

1. Odšroubujte hadici přívodu vody a vysokotlakou hadici (2).
2. Nechejte přístroj běžet max. 1 minutu, dokud se čerpadlo a hadice nevyprázdní.

14. Údržba

⚠ VAROVÁNÍ

- Přístroj vždy vypněte dřív, než budete provádět nastavení nebo údržbu.
- Vytáhněte konektor zapalovací svíčky (31).

⚠ NEBEZPEČÍ

Nebezpečí zranění nechtěně najetým přístrojem.

- Před prací na přístroji otočte motorový spínač do polohy „0/Off“ a vytáhněte konektor zapalovací svíčky.

Nebezpečí popálení

- Nedotýkejte se horkých tlumičů hluku nebo chladičů žeber.

14.1 Intervaly údržby

Před uvedením do provozu:

1. Zkontrolujte množství oleje na víku olejové nádrže olejovou měrkou (12,1).
2. Pokud je olej mléčný (voda v oleji), ihned se obraťte na zákaznický servis.

3. Zkontrolujte vysokotlakou hadici (2), zda není poškozená (nebezpečí prasknutí). Poškozenou vysokotlakou hadici (2) ihned vyměňte.

Každých 25 provozních hodin:

1. Zkontrolujte množství oleje na víku olejové nádrže olejovou měrkou (12,1).
2. Pokud je olej mléčný (voda v oleji), ihned se obraťte na zákaznický servis.

Každých 50 provozních hodin:

1. Zkontrolujte množství oleje na víku olejové nádrže olejovou měrkou (12,1).
2. Pokud je olej mléčný (voda v oleji), ihned se obraťte na zákaznický servis.
3. Vyčistěte vzduchový filtr.
4. Zkontrolujte upevňovací prvky mezi motorem a rámem, zda nevykazují praskliny a případně popraskané upevňovací prvky nechte vyměnit zákaznickým servisem.

14.2 Údržbové práce

14.2.1 Výměna motorového oleje (obr. 10/14)

Upozornění:

Starý olej ekologicky zlikvidujte!

Výměna motorového oleje by se měla provádět při motoru zahřátém na provozní teplotu.

1. Připravte si nádobu na zachycení oleje na cca 1 litr oleje.
2. Příkladový přístroj položte na rovný podklad.
3. Otevřete šroub pro vypouštění oleje (39) (obr. 14).
4. Motorový olej vypusťte do připravené záchytné nádoby.
5. Pro urychlení vytékání motorového oleje lze otevřít víko olejové nádrže s olejovou měrkou (12,1).
6. Po vypuštění starého oleje šroub pro vypouštění oleje (39) zavřete a přístroj opět postavte rovně.
7. Naplňte motorový olej až po horní značku olejové měrky (12,1).

Druhy a množství oleje viz Technické údaje.

POZOR

- Při kontrole množství oleje víko olejové nádrže s olejovou měrkou (12,1) nezašroubujte, ale jen zasuněte až po závit.

14.2.2 Vzduchový filtr (obr. 1)

Vzduchový filtr (21) pravidelně čistěte, v případě potřeby vyměňte.

1. Sejměte kryt vzduchového filtru (21). Vytáhněte ho při tom opatrně na hrany vzduchového filtru (21).
2. Vyjměte znečištěný filtrační prvek.
3. Vyklepejte filtrační prvek nebo jej vyfoukejte stlačeným vzduchem při nízkém tlaku.

4. Filtrační prvek a kryt vzduchového filtru (21) opět nasadíte.

14.2.3 Zapalovací svíčka (obr. 14)

Zkontrolujte zapalovací svíčku / konektor zapalovací svíčky (31) poprvé po 20 provozních hodinách, zda není znečištěná, a případně ji vyčistěte měděným kartáčem. Poté svíčku zapalování čistěte po každých 50 hodinách provozu.

1. Vytáhněte konektor zapalovací svíčky (31) kroutivým pohybem ze zapalovací svíčky.
2. Vyjměte zapalovací svíčku přiloženým klíčem na zapalovací svíčky (35).
3. Smontování probíhá v opačném pořadí.

14.3 Servisní informace

Je nutno dbát na to, že v případě tohoto výrobku následující díly podléhají opotřebení, které je dáno používáním nebo se tak děje přirozeně, příp. že na následující díly je pohlíženo jako na spotřební materiál. Opotřebitelné díly*: Zapalovací svíčka, vysokotlaká hadice, stříkáč tryska, trysky, vzduchový filtr

* není nutně zahrnuto v rozsahu dodávky!

Náhradní díly a příslušenství obdržíte v našem servisním středisku. Naskenujte k tomu QR kód na titulní straně.

15. Skladování

⚠ OPATRNĚ

Nebezpečí zranění a poškození!

- Při transportu zohledněte hmotnost přístroje.

Uložte přístroj a jeho příslušenství na tmavém, suchém místě, chráněném před mrazem a nedostupném pro děti. Optimální skladovací teplota se pohybuje mezi 5 a 30°C.

Přístroj zakryjte, aby byl chráněn před prachem nebo vlhkostí.

Návod k obsluze uchovávejte v blízkosti přístroje.

15.1 Příprava k uskladnění

Upozornění:

Benzín zlikvidujte ekologickým způsobem!

1. Vyprázdněte palivovou nádrž (9) odsávacím čerpadlem na benzín (není součástí rozsahu dodávky).
2. Aby bylo zajištěno, že v karburátoru nezůstane žádný benzín, musí se zbývající benzín z karburátoru vypustit. K tomu umístěte pod karburátor vhodnou nádobu (není v rozsahu dodávky) a otevřete vypouštěcí šroub benzínu (41). (Obr.16)
3. Po každé sezóně proveďte výměnu oleje. Za tím účelem z teplého motoru odstraňte starý motorový olej a dolijte nový.

4. Odstraňte zapalovací svíčku. Pomocí olejničky (není součástí rozsahu dodávky) nalijte cca 20 ml oleje do válce. Za startovací lanko (18) tahejte pomalu, aby olej pokryl válec zevnitř. Zapalovací svíčku znovu našroubujte.
5. Vyšroubujte šrouby s hvězdicovou rukojetí (6) a sklopte přístroj (obr. 15).
6. Uchovávejte přístroj na dobře odvětraném místě.

16. Likvidace a recyklace



Balící materiály jsou recyklovatelné. Obaly prosím likvidujte způsobem šetrným k životnímu prostředí.

O možnostech likvidace vysloužilého přístroje vám podá informace správa vaší obce nebo vašeho města.

Paliva a oleje

- Před likvidací přístroje je nutné vyprázdnit palivovou nádrž a nádrž na motorový olej!
- Palivo a motorový olej nepatří do domovního odpadu nebo odtoku, ale musí se zachycovat a likvidovat odděleně!
- Prázdné zásobníky oleje a paliva musí být zlikvidovány ekologicky.

17. Řešení poruch

⚠ VAROVÁNÍ

Nebezpečí zranění nechtěně najetým přístrojem!

- Před prací na přístroji otočte Za-/vypínač (11) do polohy „Off“ a vytáhněte konektor zapalovací svíčky (31).

⚠ VAROVÁNÍ

Nebezpečí popálení!

- Nedotýkejte se horkých tlumičů hluku nebo chladicích žeber.

POZOR

- Pokud nelze poruchu odstranit, musí být přístroj zkontrolován zákaznickou službou.

Důležité upozornění v případě opravy:

Při zpětné dodávce přístroje kvůli opravě dbejte prosím na to, že přístroj se z bezpečnostních důvodů musí do servisní stanice posílat bez oleje a benzínu.

Porucha	Možná příčina	Řešení
Motor není možné spustit	Naskakuje vypínací automatika oleje	Kontrola hladiny oleje, doplnění motorového oleje
	Zapalovací svíčka je zanesena sazemi	Vyčistěte nebo vyměňte zapalovací svíčku
	Chybí palivo	Dolijte palivo
	Konektor zapalovací svíčky je vytažen	Zasuňte konektor zapalovací svíčky do zapalovací svíčky.
	Konektor zapalovací svíčky je poškozen	Obraťte se na zákaznický servis
	Zapalování nefunguje	Obraťte se na zákaznický servis

Motor se těžce startuje	Staré palivo nebo voda v palivu	Vypustěte palivo a naplňte nové palivo
	Zapalovací svíčka neprodukuje žádné zápalné jiskry	Obraťte se na zákaznický servis
	Chybně nastavený karburátor	Obraťte se na zákaznický servis
Motor má příliš nízký výkon a nadměrně vibruje	Znečištěný vzduchový filtr	Vyčistěte vzduchové filtry
Motor se během provozu zastaví	Chybí palivo	Dolijte palivo
Motor ztrácí během provozu výkon	Jsou nastavené příliš nízké otáčky motoru.	Pomaleji aktivujte spoušť. Pokud porucha přetrvává, obraťte se na zákaznický servis
Přístroj není po tlakem	Příliš pomalé jmenovité otáčky motoru	Zkontrolujte jmenovité otáčky motoru; obraťte se na zákaznický servis
	Namontována nízkotlaká tryska	Namontujte vysokotlakou trysku
	Tryska je ucpaná/vymytá	Trysku vyčistěte / vyměňte
	Ucpaný sací filtr	Vyčistěte sací filtr
	Vzduch v systému	Přístroj odvzdušněte (viz „Před uvedením do provozu“)
	Nedostatečný přívod vody	Zkontrolovat přívod vody
	Přívod k vysokotlakému čerpadlu netěsný nebo ucpaný	Zkontrolujte všechny přívody k vysokotlakému čerpadlu. Obraťte se na zákaznický servis
Vadné čerpadlo	Obraťte se na zákaznický servis	
Přístroj je netěsný, voda skapává z přístroje dolů	Vysokotlaké čerpadlo je netěsné	Přípustné jsou max. 3 kapky/minutu. Při větší netěsnosti přístroj nechte zkontrolovat zákaznickým servisem
Čisticí prostředek není nasáván	Namontována vysokotlaká tryska	Namontujte nízkotlakou trysku
	Hadice čisticího prostředku je netěsná nebo ucpaná	Zkontrolujte hadici čisticího prostředku, popř. ji vyčistěte