

STIHL AG & Co. KG, Open Source Team/Officer, Postfach 17 71, 71307 Waiblingen, Tyskland. Vi forbeholder oss retten til å fakturere deg kostnadene for lagringsmediet samt fraktutgiftene. Du finner mer informasjon på følgende nettside: <https://opensource.stihl.com>

STIHL se výslovně zasazuje za trvale udržitelne a zodpovědně zacházení s přírodou. Tento návod k použití Vám má být oporou při bezpečném a ekologickém používání Vašeho výrobku STIHL po dlouhý čas.

Děkujeme Vám za Vaši důvěru a přejeme mnoho spokojenosti s Vaším výrobkem STIHL.



Dr. Nikolas Stihl

**DŮLEŽITÉ! PŘED POUŽITÍM SI NÁVOD PŘEČTĚTE A ULOŽTE JEJ PRO DALŠÍ POTŘEBU.**

## Obsah

1	Úvod.....	331
2	Informace k tomuto návodu k použití.....	331
3	Přehled.....	332
4	Bezpečnostní pokyny.....	334
5	Popis funkce.....	343
6	Příprava žací plochy a robotické sekačky k použití.....	344
7	Postavení dobíjecí stanice.....	345
8	Položení omezovacího drátu.....	350
9	Ukončení položení omezovacího drátu...358	
10	Položení vodícího drátu.....	360
11	Elektrické připojení dobíjecí stanice.....	362
12	Nabíjení robotické sekačky.....	364
13	Připojení rádiového rozhraní Bluetooth® 365	
14	Světelný vzor na robotické sekačce a dobíjecí stanici.....	365
15	Obsluha a nastavení robotické sekačky. 366	
16	Zastavení robotické sekačky a aktivace blokace stroje.....	367
17	Přeprava.....	367
18	Skladování.....	367
19	Čištění.....	369
20	Údržba a výměna čepelí.....	369
21	Oprava.....	371
22	Odstanění poruch.....	372
23	Technická data.....	373
24	Náhradní díly a příslušenství.....	375
25	Výřazení z provozu a likvidace.....	375
26	Prohlášení o konformitě EU.....	375
27	UKCA-Prohlášení o konformitě.....	376
28	Adresy.....	376
29	Open Source Software.....	376

## 1 Úvod

Vážená zákaznice, vážený zákazníku,

těší nás, že jste se rozhodli pro firmu STIHL. Vytvíjíme a vyrábíme naše výrobky ve špičkové kvalitě podle potřeb našich zákazníků. Tím vznikají výrobky s vysokým stupněm spolehlivosti i při extrémním namáhání.

STIHL je zárukou špičkové kvality také v servisních službách. Náš odborný prodej zajišťuje kompetentní poradenství a instruktáž, jakož i obsáhlou technickou podporu.

## 2 Informace k tomuto návodu k použití

### 2.1 Platné dokumenty

Platí lokální bezpečnostní předpisy.

► Kromě tohoto návodu k použití je třeba si přečíst níže uvedené dokumenty, porozumět jim a uložit je pro pozdější použití:

- Bezpečnostní informace pro akumulátory STIHL a výrobky s integrovaným akumulátorem: [www.stihl.com/safety-data-sheets](http://www.stihl.com/safety-data-sheets)

Další informace k robotické sekačce STIHL, kompatibilitnímu příslušenství a FAQs jsou dostupné na adrese [support.stihl.com](mailto:support.stihl.com), [info.mymow.stihl.com](http://info.mymow.stihl.com) nebo u odborného prodejce STIHL.

Slovní ochranná známka Bluetooth® a pictogramy Bluetooth® (loga) jsou registrované ochranné známky a vlastnictví společnosti Bluetooth SIG, Inc. Jakékoli použití této slovní ochranné známky / pictogramů firmou STIHL se uskutečňuje prostřednictvím licence.

Robotická sekačka je vybavena rádiovým rozhraním Bluetooth® a rádiovým síťovým rozhraním. Je třeba respektovat lokální provozní omezení (například v letadlech nebo nemocnicích).

### 2.2 Označení varovných odkazů v textu



- Odkaz upozorňuje na nebezpečí, která vedou k těžkým úrazům či úmrtí.
  - Uvedená opatření mohou zabránit těžkým úrazům či úmrtí.

## ! VAROVÁNÍ

- Odkaz upozorňuje na nebezpečí, která mohou vést k těžkým úrazům či úmrtí.
  - ▶ Uvedená opatření mohou zabránit těžkým úrazům či úmrtí.

## UPOZORNĚNÍ

- Odkaz upozorňuje na nebezpečí, která mohou vést k věcným škodám.
  - ▶ Uvedená opatření mohou zabránit věcným škodám.

## 2.3 Symboly v textu



Tento symbol odkazuje na kapitolu v tomto návodu k použití.

# 3 Přehled

## 3.1 Robotická sekačka

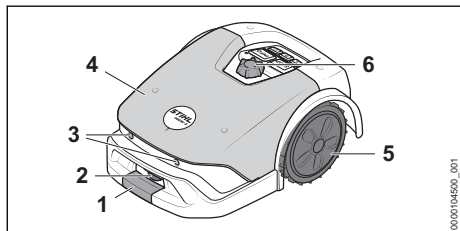

### 1 Přední hmatec

Současným uchopením předního a zadního hmatce lze robotickou sekačku zvednout a přepravit.

### 2 Nabíjecí kontakty

Nabíjecí kontakty propojují robotickou sekačku s dobíjecí stanicí.

### 3 Ultrazvuková čidla

Ultrazvuková čidla detekují překážky.

### 4 Kryt

Kryt je uložen pružinově a pomocí nárazového čidla jsou detekovány překážky na žací ploše.

### 5 Hnací kola

Hnací kola pohánějí robotickou sekačku.

### 6 Otočný ovladač

Otočný knoflík slouží k nastavení výšky sečení.

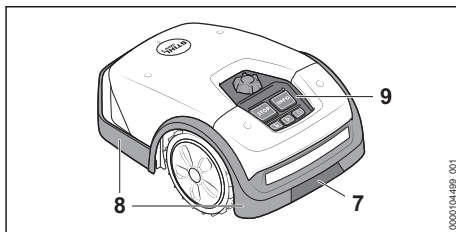

### 7 Zadní hmatec

Současným uchopením předního a zadního hmatce lze robotickou sekačku zvednout a přepravit.

### 8 Ochranná lišta

Ochranná lišta chrání uživatele před předměty vymrštěvanými do výšky a před kontaktem s čepelemi.

### 9 Ovládací panel

Ovládací panel obsahuje tlačítka a dešťové čidlo.

## 3.2 Ovládací panel

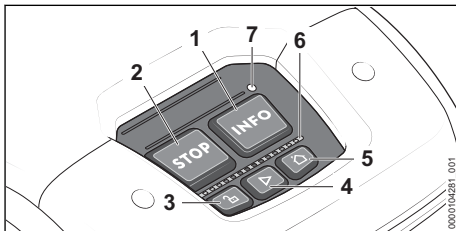

### 1 Tlačítko „INFO“

Pomocí tlačítka hlásí robotická sekačka informace o aktuálním stavu.

### 2 Tlačítko „STOP“

Tlačítko zastaví robotickou sekačku a žací lištu. Tlačítko slouží také k aktivaci blokace stroje.

### 3 Tlačítko „ZÁMEK“

Tlačítko v kombinaci se zobrazenými tlačítky odjíždí robotickou sekačku.

### 4 Tlačítko „START“

Tlačítko spouští žací režim.

### 5 Tlačítko „DOMŮ“

Pomocí tlačítka zajede robotická sekačka zpět k dobíjecí stanici, nebo přeruší aktuální žací proces, pokud robotická sekačka stojí v dobíjecí stanici.

**6 Světelný pás**

Světelný pás zobrazuje stav robotické sekačky a signalizuje, kterou kombinaci tlačítek je třeba stisknout v určité akci.

**7 Dešťové čidlo**

Dešťové čidlo reaguje na vlhkost. Podle nastavení dokáže robotická sekačka ve svém žacím plánu zohlednit počasí.

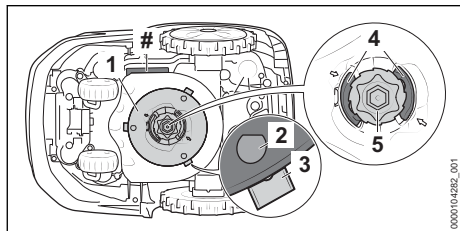
**3.3 Žací ústrojí****1 Nožový kotouč**

Nožový kotouč slouží k připevnění čepelí.

**2 Čepy ve tvaru L**

Čepy ve tvaru L slouží k zavěšení čepelí.

**3 Čepele**

Čepele sekají trávu.

**4 Páčka**

Páčky zajišťují matici.

**5 Matice**

Matice upevňuje nožový kotouč.

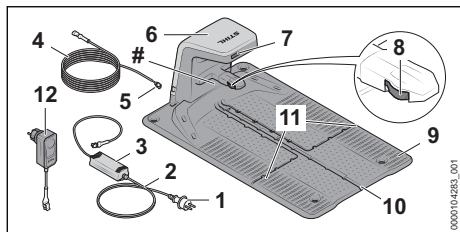
**# Výkonový štítek s výrobním číslem****3.4 Dobíjecí stanice a napájecí adaptér****1 Síťový konektor**

Síťový konektor spojuje přípojovací kabel se zásuvkou.

**2 Přípojovací kabel**

Přípojovací kabel spojuje napájecí adaptér se síťovým konektorem.

**3 Napájecí adaptér<sup>22</sup>**

Napájecí adaptér napájí dobíjecí stanici energií.

**4 Nabíjecí kabel**

Nabíjecí kabel slouží k připojení napájecího adaptéru či napájecího adaptéru s konektorem k dobíjecí stanici.

**5 Konektor**

Zástrčka spojuje nabíjecí kabel s dobíjecí stanicí.

**6 Kryt**

Kryt zakrývá dobíjecí stanici a chrání elektroniku uvnitř.

**7 Světla LED**

LED signalizuje stav dobíjecí stanice.

**8 Nabíjecí kontakty**

Nabíjecí kontakty propojují dobíjecí stanici s robotickou sekačkou.

**9 Spodní deska**

Spodní deska je základ dobíjecí stanice.

**10 Kabelový kanál**

V kabelovém kanálu umístěném uprostřed je položený vodící drát.

**11 Kabelový kanál**

Ve vně umístěných kabelových kanálech je položený omezovací drát.

**12 Napájecí adaptér s konektorem<sup>1</sup>**

Napájecí adaptér s konektorem zásobuje dobíjecí stanici energií.

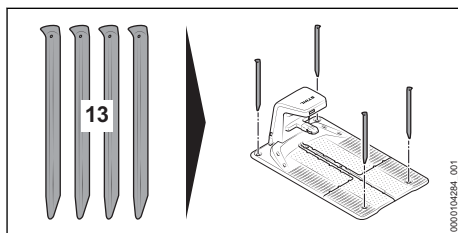
**# Výkonový štítek s výrobním číslem****13 Kotvicí kolík**

Čtyři kotvicí kolíky upevňují dobíjecí stanici na zemi.

<sup>22</sup>Napájecí adaptér nebo napájecí adaptér s konektorem je součástí dodávky v závislosti na provedení a trhu

### 3.5 Měřítko iMOW® a instalační sada

#### Měřítko iMOW®

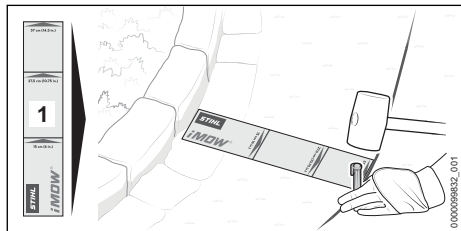

#### 1 Měřítko iMOW®

Měřítko usnadňuje pokládání drátů a slouží k dodržení správné vzdálenosti.

#### Instalační sada

Instalační sada je třeba k uvedení robotické sekačky do provozu a není součástí dodávky robotické sekačky. Pro různé velikosti zahrad jsou jako příslušenství nabízeny vhodné instalační sady.

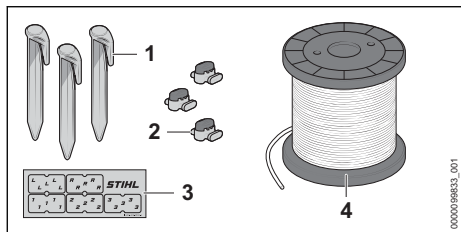

#### 1 Fixační hřebík

Fixační hřebík upevňuje omezovací drát a vodič drát na zemi.

#### 2 Spojka drátů

Spojka drátů spojuje vzájemně konce drátů.

#### 3 Značkovače kabelů

Značkovače kabelů slouží k označování konců drátů uvnitř dobíjecí stanice. Usnadňují přiřazení konců drátů při připojení na správnou svorku.

#### 4 Svítek drátů

Svítek drátů je třeba pro pokládání omezovacího drátu a vodičového drátu.

### 3.6 Symboly

Symboly mohou být na robotické sekačce, dobíjecí stanici, napájecím adaptéru nebo na vestavěném akumulátoru a mají následující význam:



Tento symbol udává průměr nožového kotouče.



Tento symbol zobrazuje při výměně čepelí směr odjištění nosiče nožů.



Tento symbol zobrazuje při výměně čepelí směr zajištění nosiče nožů.



Kategorie ochrany 2, dvojitě izolovaná.



Nelikvidujte výrobek s domácím odpadem.



Údaj vedle symbolu odkazuje na obsah energie akumulátoru podle specifikace výrobce článků. Obsah energie, který je k dispozici při použití, je menší.

## 4 Bezpečnostní pokyny

### 4.1 Varovné symboly

Varovné symboly na robotické sekačce, dobíjecí stanici, napájecím adaptéru nebo na vestavěném akumulátoru mají následující význam:



Dodržujte bezpečnostní pokyny a jejich opatření.



Návod k použití je třeba si přečíst, porozumět mu a uložit ho pro další potřebu.



Dbejte na bezpečnostní pokyny týkající se předmětů vymršťovaných do výšky a na bezpečnostní opatření.



Dodržujte bezpečnostní odstup.



Nedotýkejte se rotujícího nožového kotouče s čepelí.



Na robotickou sekačku nestoupejte nebo nesedejte.



Během přepravy, uložení, čištění, údržby, opravy nebo při změněném nebo neobvyklém chování robotickou sekačku zastavte a aktivujte blokaci stroje.



Nepouštějte děti do blízkého okolí robotické sekačky a žací plochy.



Nepouštějte zvířata do blízkého okolí robotické sekačky a žací plochy.



Akumulátor neponožte do kapalín.



Akumulátor chraňte před horkem a ohněm.

## 4.2 Řádné používání

Robotická sekačka STIHL iMOW® 3.0, 4.0 slouží k sekání a mulčování trávy.

Dobíjecí stanice STIHL a dodaný napájecí adaptér FW7314/EU/40/1.25/PI/ nebo FW7315/XX/40/1.875/DT/ nabíjejí robotickou sekačku STIHL iMOW® 3.0, 4.0.

Robotická sekačka, dobíjecí stanice a napájecí adaptér mohou být používány za deště.

Robotická sekačka je napájena energií akumulátorem STIHL AAI. Akumulátor je zabudovaný v robotické sekačce a demontovat jej smí pouze odborný prodejce STIHL.

Robotickou sekačku lze konfigurovat a ovládat prostřednictvím aplikace „MY iMOW“.

### ▲ VAROVÁNÍ

- Dobíjecí stanice, napájecí adaptéry a akumulátory, které nejsou společností STIHL pro robotickou sekačku povoleny, mohou způsobit požáry a exploze. Může tak dojít k těžkým úrazům či úmrtí osob a ke vzniku věcných škod.
  - ▶ Používejte robotickou sekačku se zabudovaným akumulátorem STIHL AAI.
  - ▶ Robotická sekačka STIHL iMOW® 3.0, 4.0 nabíjejte pomocí dobíjecí stanice STIHL a napájecího adaptéru STIHL FW7314/EU/40/1.25/PI/ nebo FW7315/XX/40/1.875/DT/.
- Pokud robotická sekačka, akumulátor, dobíjecí stanice nebo napájecí adaptér nebudou použity podle stanoveného účelu, může dojít k těžkým úrazům či úmrtí osob a mohou vzniknout věcné škody.
  - ▶ Robotickou sekačku, dobíjecí stanici a napájecí adaptér používejte tak, jak je to popsáno v tomto návodu k použití.

## 4.3 Požadavky na uživatele

### ▲ VAROVÁNÍ

- Uživatelé bez instruktaže nemohou rozpoznat nebo dobře odhadnout nebezpečí hrozící robotickou sekačkou, dobíjecí stanicí a napájecím adaptérem. Uživatel nebo jiné osoby mohou utrpět těžká nebo smrtelná zranění.



▶ Návod k použití je třeba si přečíst, porozumět mu a uložit ho pro další potřebu.

- ▶ Pokud se robotická sekačka, dobíjecí stanice nebo napájecí adaptér předávají jiné osobě: předejte jí i návod k použití.
- ▶ Zajistěte, aby uživatel splňoval níže uvedené požadavky:
  - Uživatel je odpočatý.
  - Uživatel je tělesně, senzoricky a duševně schopen robotickou sekačku, dobíjecí stanici a napájecí adaptér obsluhovat a používat je. Pokud je uživatel tělesně, senzoricky a duševně způsobilý pouze částečně, smí s robotickou sekačkou pracovat pouze pod dohledem nebo po zaškolení odpovědnou osobou. To zahrnuje také veškeré práce s robotickou sekačkou a na ní, na dobíjecí stanici, napájecím adaptérem, nabíjecím kabelem a vodicím a omezovacím drátem.
  - Uživatel umí rozpoznat a dobře odhadnout nebezpečí hrozící robotickou sekačkou, dobíjecí stanicí a napájecím adaptérem.
  - Uživatel je plnoletý nebo bude podle národních předpisů pod dohledem zaškolován pro výkon povolání.
  - Uživatel obdržel instruktaž od odborného prodejce STIHL nebo od jiné osoby znalé odborné tematiky ještě předtím, než robotickou sekačku, dobíjecí stanici a napájecí adaptér poprvé použije.
  - Uživatel není pod vlivem alkoholu, léků nebo drog.
  - Při instalaci, ovládní, čištění, údržbě a přepravě robotické sekačky udržujte rovnováhu, zajistěte bezpečnou stabilitu a neběhejte.
  - Pojmy „ovládání“, „obsluha“, „použití“ a „práce“ zahrnují veškeré práce na robotické sekačce, na dobíjecí stanici, na napájecím adaptéru, na nabíjecím kabelem, na vodicím drátu a omezovacím drátu a také na celém příslušenství iMOW®.
- ▶ V případě nejasností: vyhledejte odborného prodejce výrobků STIHL.

## 4.4 Oblečení a vybavení

### ▲ VAROVÁNÍ

- Během pokládání omezovacího drátu nebo vodícího drátu a upevnění dobíjecí stanice může při zatlučení fixačních hřebíků nebo kotvicích háčků do země dojít k vyvrstvení předmětů vysokou rychlostí. Uživatel se může zranit.
    - ▶ Noste těsně přiléhající ochranné brýle. Vhodné ochranné brýle byly přezkoušeny podle normy EN 166 nebo podle národních předpisů a na trhu jsou k dostání s patřičným označením.
    - ▶ Noste pracovní rukavice z odolného materiálu.
  - Během žacího režimu mohou být předměty vyvrstveny vysokou rychlostí. Uživatel se může zranit.
    - ▶ Při vstupu na žací plochu během žacího režimu:
      - Noste dlouhé kalhoty z odolného materiálu.
      - Noste pevnou uzavřenou obuv s hrubou podrážkou.
  - Nevhodné oblečení se může zachytit ve dřevě, dřevnatém porostu a v robotické sekačce. Uživatelé bez vhodného oděvu mohou utrpět těžká zranění.
    - ▶ Noste těsně přiléhající oděv.
    - ▶ Šály a ozdoby odložte.
  - Během čištění, údržby nebo přepravy se může uživatel dostat do kontaktu s čepelemi. Uživatel se může zranit.
    - ▶ Noste pracovní rukavice z odolného materiálu.
  - Pokud nosí uživatel nevhodnou obuv, může uklouznout. Uživatel se může zranit.
    - ▶ Při vstupu na žací plochu během žacího režimu: noste pevnou uzavřenou obuv s hrubou podrážkou.
- ▶ Při používání robotické sekačky na veřejně přístupných plochách: ohradte žací plochu a instalujte cedule s výstražným textem „Varování! Automatická sekačka na trávu! Udržujte děti a zvířata mimo dosah a pod dozorem!“ . Dodržujte místní předpisy.
  - ▶ Zajistěte, aby si děti nemohly s robotickou sekačkou hrát.
  - ▶ Vymezte žací plochu pomocí omezovacího drátu podle popisu v tomto návodu k použití. Plochy, na kterých robotická sekačka nemá sekat a přejíždět, ohradte omezovacím drátem od žací plochy.
  - ▶ Nepoužívejte robotickou sekačku na plochách se šterkem nebo drtí.
- Osoby mohou zakopnout o omezovací drát, vodící drát nebo fixační hřebíky. Může dojít k úrazům osob a ke vzniku věcných škod.
    - ▶ Položte omezovací drát a vodící drát naplocho na zem nebo pomocí stroje na pokládání drátu do země.
    - ▶ Zatlučte fixační hřebíky úplně do země.
  - Pokud se na žací ploše pracuje se zahradnickým přístrojem nebo zahradnickým náradím, může nářadí zasáhnout a poškodit omezovací drát nebo fixační hřebíky. Předměty mohou být vyvrstveny vysokou rychlostí nahoru. Může dojít k úrazům osob a ke vzniku věcných škod.
    - ▶ Nepracujte v oblasti omezovacího drátu nebo vodícího drátu se zahradnickým přístrojem nebo zahradnickým náradím.
  - Elektrické součástky robotické sekačky mohou vytvářet jiskry. Jiskry mohou ve snadno hořlavém nebo explozivním okolí vyvolat požáry nebo exploze. Může tak dojít k těžkým úrazům či úmrtí osob a ke vzniku věcných škod.
    - ▶ Robotickou sekačku nikdy neprovazujte ve snadno hořlavém a explozivním prostředí.
  - V důsledku nepříznivého počasí může dojít k poškození robotické sekačky nebo se na žací ploše mohou nacházet předměty. Robotická sekačka nemusí být ve stavu odpovídajícím bezpečnosti a během sekání by se mohly vyvrstvit předměty. Může tak dojít k těžkým úrazům či úmrtí osob a ke vzniku věcných škod.
    - ▶ Po nepříznivém počasí, jako je např. bouřka, zkontrolujte robotickou sekačku z hlediska bezpečného stavu.
    - ▶ Zkontrolujte stav žací plochy, odstraňte z žací plochy předměty.

## 4.5 Pracovní pásmo a okolí

### 4.5.1 Robotická sekačka a žací plocha

### ▲ VAROVÁNÍ

- Nezúčastněné osoby, děti a zvířata nemohou rozpoznat ani odhadnout nebezpečí hroící robotickou sekačkou a předměty vyvrstvenými do výšky. Nezúčastněné osoby, děti a zvířata mohou utrpět těžká zranění a může dojít k věcným škodám.



- ▶ Nezúčastněné osoby, děti a zvířata nepouštějte během žacího režimu do blízkosti žací plochy.

### 4.5.2 Akumulátor

Akumulátor je zabudovaný v robotické sekačce a demontovat jej smí pouze odborný prodejce STIHL.

## ▲ VAROVÁNÍ

- Nezúčastněné osoby, děti a zvířata nemohou rozpoznat ani odhadnout nebezpečí akumulátoru. Nezúčastněné osoby, děti a zvířata mohou být těžce zraněny.
  - ▶ Nezúčastněné osoby, děti a zvířata nepouštějte do blízkosti stroje.
  - ▶ Akumulátor nenechávejte bez dozoru.
  - ▶ Zajistěte, aby si děti nemohly s akumulátorem hrát.
- Akumulátor není chráněn proti všem okolním vlivům. Pokud je akumulátor vystaven určitým okolním vlivům, může začít hořet nebo explodovat, nebo může dojít k jeho neopravitelnému poškození. Může dojít k těžkým úrazům osob a ke vzniku věcných škod.



- ▶ Akumulátor chraňte před horkem a ohněm.
- ▶ Akumulátor neházejte do ohně.

- ▶ Akumulátor nenabíjete, nepoužívejte a neskladujte mimo uvedené teplotní rozsahy, 23.6.



- ▶ Akumulátor neponořujte do kapalin.

- ▶ Akumulátor nepřibližujte ke kovovým malým předmětům.
- ▶ Akumulátor nevystavujte vysokému tlaku.
- ▶ Akumulátor nevystavujte mikrovlnám.
- ▶ Akumulátor chraňte před chemikáliemi a solemi.

### 4.5.3 Dobíjecí stanice a napájecí adaptér

## ▲ VAROVÁNÍ

- Nezúčastněné osoby, děti a zvířata nemohou rozpoznat ani odhadnout nebezpečí dobíjecí stanice a elektrického proudu. Nezúčastněné osoby, děti a zvířata mohou být těžce zraněny nebo usmrceny.
  - ▶ Nezúčastněné osoby, děti a zvířata nepouštějte do blízkosti stroje.
  - ▶ Zajistěte, aby si děti nemohly hrát s dobíjecí stanicí nebo s napájecím adaptérem.
- Dobíjecí stanice a napájecí adaptér nejsou chráněny proti všem okolním vlivům. Pokud jsou dobíjecí stanice a napájecí adaptér vystaveny určitým okolním vlivům, mohou začít hořet nebo explodovat. Může dojít k těžkým úrazům osob a ke vzniku věcných škod.
  - ▶ Dobíjecí stanici a napájecí adaptér nikdy neprovozujte ve snadno hořlavém, ani v explozivním prostředí.

- ▶ Dobíjecí stanici a napájecí adaptér nepoužívejte ani neskladujte mimo uvedené teplotní rozsahy, 23.6.
- ▶ Před bouřkou nebo v případě nebezpečí zásahu bleskem odpojte napájecí adaptér od elektrické sítě.
- ▶ Dobíjecí stanici a napájecí adaptéry po nepříznivém počasí, např. bouře, vždy zkontrolujte, zda jsou ve stavu odpovídajícím bezpečnostním předpisům.

- Osoby mohou zapknout o dobíjecí stanici, nabíjecí kabel, napájecí adaptér nebo připojovací kabel. Osoby mohou se mohou zranit a může dojít k poškození dobíjecí stanice, nabíjecího kabelu, napájecího adaptéru nebo připojovacího kabelu.
  - ▶ Instalujte dobíjecí stanici a napájecí adaptér na dobře viditelném místě.
  - ▶ Připojovací kabel a nabíjecí kabel nainstalujte naplocho na zem.
- Při přímém ozáření sluncem se kryt napájecího adaptéru může velmi silně zahřát. Uživatel se může popálit.



- ▶ Nedotýkejte se horkého napájecího adaptéru.

## 4.6 Bezpečnosti odpovídající stav

### 4.6.1 Robotická sekačka

Robotická sekačka je v bezpečnosti odpovídajícím stavu, když jsou splněny níže uvedené podmínky:

- Robotická sekačka je nepoškozená.
- Ovládací prvky fungují a nejsou změněny.
- Čepele jsou správně vestavěné a nepoškozené.
- Je namontováno pouze originální příslušenství STIHL určené pro tuto robotickou sekačku.
- Příslušenství je namontováno správně.

## ▲ VAROVÁNÍ

- Ve stavu neodpovídajícím bezpečnosti nemohou konstrukční díly již bezpečně fungovat a bezpečnostní zařízení mohou být vyřazena z provozu. Může dojít k těžkým úrazům nebo usmrcení osob.
  - ▶ Používejte robotickou sekačku v nepoškozeném a funkčním stavu.
  - ▶ Robotickou sekačku neupravujte.
  - ▶ Pokud je ovládací panel nefunkční: robotickou sekačku nepoužívejte.
  - ▶ Instalujte pouze originální příslušenství STIHL určené pro tuto robotickou sekačku.
  - ▶ Instalujte čepel podle popisu v tomto návodu k použití.

- ▶ Příslušenství namontujte tak, jak je to popsáno v tomto návodu k použití nebo v návodu k použití daného příslušenství.
- ▶ Nezasouvejte do otvorů robotické sekačky žádné předměty.
- ▶ Nabíjecí kontakty nespojujte a nezkratujte kovovými předměty.
- ▶ Opotřebované nebo poškozené informační štítky vyměňte.
- ▶ V případě nejasností: vyhledejte odborného prodejce STIHL.

#### 4.6.2 Žací lišta

Žací lišta je ve stavu odpovídajícím bezpečnosti, když jsou splněny níže uvedené podmínky:

- Čepele, nožový kotouč, nosič nožů, páčky a matice jsou nepoškozené.
- Značky opotřebení na nožovém kotouči nejsou prodřené.
- Čepy ve tvaru L na nožovém kotouči nejsou opotřebované více než z poloviny.
- Čepele nejsou zdeformované.
- Čepele jsou správně vestavěné.

### ▲ VAROVÁNÍ

- V bezpečnosti neodpovídajícím stavu se mohou části čepelí uvolnit a být odmrštěny. Může dojít k těžkému zranění osob.
  - ▶ Pracujte s nepoškozenými čepelmi, nepoškozeným nožovým kotoučem, nepoškozeným nosičem nožů, páčkami a nepoškozenou maticí.
  - ▶ Pokud jsou značky opotřebení prodřené a vznikly otvory: vyměňte žací lištu.
  - ▶ Pokud jsou čepy ve tvaru L opotřebované více než z poloviny: vyměňte žací lištu.
  - ▶ Instalujte správně čepele.
  - ▶ V případě nejasností: vyhledejte odborného prodejce STIHL.

#### 4.6.3 Akumulátor

Akumulátor je zabudovaný v robotické sekačce a demontovat jej smí pouze odborný prodejce STIHL.

Akumulátor je v bezpečnosti odpovídajícím stavu, když jsou splněny níže uvedené podmínky:

- Akumulátor není poškozen.
- Akumulátor je čistý a suchý.
- Akumulátor funguje a není pozměněn.

### ▲ VAROVÁNÍ

- Ve stavu neodpovídajícím bezpečnosti nemůže akumulátor již bezpečně fungovat. Osoby mohou utrpět těžká zranění.

- ▶ Pracujte s nepoškozeným a fungujícím akumulátorem.
- ▶ Poškozený nebo defektní akumulátor nenabíjejte.
- ▶ Pokud je akumulátor znečištěný: akumulátor vyčistit a nechat uschnout.
- ▶ Pokud je akumulátor mokrá nebo vlhký: nechte akumulátor uschnout.
- ▶ Akumulátor neměnit.
- ▶ Do otvorů akumulátoru nestrkejte žádné předměty.
- ▶ Elektrické kontakty akumulátoru nespojujte a nezkratujte kovovými předměty.
- ▶ Akumulátor neotvírejte.
- ▶ Opotřebované nebo poškozené informační štítky vyměňte.
- Z poškozeného akumulátoru může vytékat kapalina. Pokud by se kapalina dostala do styku s pokožkou nebo očima, může dojít k podráždění pokožky či očí.
  - ▶ Zabraňte kontaktu s kapalinou.
  - ▶ Pokud došlo ke kontaktu s pokožkou: dotčená místa pokožky umyjte velkým množstvím vody a mýdlem.
  - ▶ Pokud došlo ke kontaktu s očima: vyplachujte oči nejméně po dobu 15 minut velkým množstvím vody a vyhledejte lékaře.
- Poškozený nebo defektní akumulátor může být nezvykle cítit, může kouřit nebo hořet. Může tak dojít k těžkým úrazům či úmrtí osob a ke vzniku věcných škod.
  - ▶ Pokud je akumulátor neobvykle cítit nebo kouří: akumulátor nepoužívejte a nepřibližujte ho k hořlavým látkám.
  - ▶ Pokud akumulátor hoří: pokuste se uhasit akumulátor hasicím přístrojem nebo vodou.

#### 4.6.4 Dobíjecí stanice, nabíjecí kabel, napájecí adaptér a připojovací kabel

Dobíjecí stanice, nabíjecí kabel, napájecí adaptér, připojovací kabel a konektorové spoje jsou ve stavu odpovídajícím bezpečnosti, když jsou splněny níže uvedené podmínky:

- Dobíjecí stanice, nabíjecí kabel, napájecí adaptér, připojovací kabel a konektorové spoje jsou nepoškozené.
- Dobíjecí stanice, nabíjecí kabel, napájecí adaptér, připojovací kabel a konektorové spoje jsou čisté.
- Je namontováno originální příslušenství STIHL určené pro tuto dobíjecí stanici.
- Příslušenství je namontováno správně.
- Dobíjecí stanice a napájecí adaptér nejsou za provozu zakryté.

## ▲ VAROVÁNÍ

- Ve stavu neodpovídajícím bezpečnosti nemožno konstrukční díly již bezpečně fungovat a bezpečnostní zařízení mohou být vyřazena z provozu. Může dojít k těžkým úrazům nebo usmrcení osob.
  - ▶ Používejte nepoškozenou dobíjecí stanici, nepoškozený nabíjecí kabel, nepoškozený napájecí adaptér, nepoškozený přípojovací kabel a nepoškozené konektorové spoje.
  - ▶ V případě znečištění dobíjecí stanice, napájecího adaptéru nebo konektorových spojů: vyčistěte dobíjecí stanici, napájecí adaptér a konektorové spoje.
  - ▶ Neupravujte dobíjecí stanici, nabíjecí kabel, napájecí adaptér, přípojovací kabel a konektorové spoje.
  - ▶ Do otvorů dobíjecí stanice a napájecího adaptéru nezasouvejte žádné předměty.
  - ▶ Elektrické kontakty dobíjecí stanice, napájecího adaptéru a konektorových spojů nespojujte a nezkratujte kovovými předměty.
  - ▶ Neotvírejte dobíjecí stanici a napájecí adaptér.
  - ▶ Nezakrývejte dobíjecí stanici a napájecí adaptér.
  - ▶ Nezahrabávejte napájecí adaptér do země.
  - ▶ Nesedejte na dobíjecí stanici.
  - ▶ Nestůjte na spodní desce dobíjecí stanice.

### 4.7 Žací režim

## ▲ VAROVÁNÍ

- Čepele na rotujícím nožovém kotouči mohou uživatele pořezat. Uživatel tím může utrpět těžké zranění.
  - ▶ Nedotýkejte se rotujícího nožového kotouče a čepelí.
  - ▶ Pokud se uživatel blíží k robotické sekačce během žacího režimu nebo před provedením nastavení na stroji: je nutné stisknout tlačítko „STOP“.
  - ▶ Během žacího režimu robotickou sekačku nenaklápejte nebo nezvedejte.
  - ▶ Při zablokování nožového kotouče nebo čepelí předmětem: zastavte robotickou sekačku a aktivujte blokaci stroje. Teprve potom předmět odstraňte.
  - ▶ Nepouštějte děti do blízkého okolí robotické sekačky a žací plochy.



- ▶ Nepouštějte zvířata do blízkého okolí robotické sekačky a žací plochy.



- ▶ Na robotickou sekačku nestoupejte nebo nesedejte a nepřevrzuje na robotické sekačce děti, zvířata ani předměty.
- Pokud se robotická sekačka během práce změní nebo se chová nezvyklým způsobem, může být v provozně nebezpečném stavu. Může dojít k těžkým úrazům osob a ke vzniku věcných škod.
  - ▶ Stiskněte tlačítko „STOP“ a aktivujte blokaci stroje. Vyhledejte odborného prodejce STIHL.
- Pokud během žacího režimu narazí čepel na cizí předmět, může být tento předmět nebo jeho částí vysokou rychlostí vymrštěny nahoru. Může dojít k úrazům osob a ke vzniku věcných škod.
  - ▶ Odstraňte z žací plochy cizí předměty.
  - ▶ Odstraňte z žací plochy zlomené čepel nebo jejich částí.
- Po stisknutí tlačítka „STOP“ se nožový kotouč a čepel ještě krátkou dobu otáčí. Osoby mohou utrpět těžká zranění.
  - ▶ Vyčkejte, až se nožový kotouč přestane točit.
- Pokud během žacího režimu narazí čepel na tvrdý předmět, může dojít ke vzniku jisker a poškození čepelí. Jiskry mohou ve snadno vznětlivém prostředí vyvolat požáry. Může tak dojít k těžkým úrazům či úmrtí osob a ke vzniku věcných škod.
  - ▶ Nikdy nepracujte ve snadno vznětlivém prostředí.
  - ▶ Zajistěte, aby čepel byly v provozně bezpečném stavu.

## ▲ NEBEZPEČÍ

- Pokud se robotická sekačka používá v okolí kabelů vedoucích elektrické napětí, mohou se s nimi čepel dostat do kontaktu a poškodit je. Může dojít k těžkým úrazům nebo usmrcení osob.
  - ▶ Nepracujte s robotickou sekačkou v okolí kabelů vedoucích elektrické napětí.

### 4.8 Nabíjení

## ▲ VAROVÁNÍ

- Během nabíjení může být poškozený nebo defektní napájecí adaptér nezvykle cítit nebo kouřit. Může dojít k úrazům osob a ke vzniku věcných škod.

- ▶ Vytáhněte síťový konektor ze zásuvky.
- Napájecí adaptér se může při nedostatečném odvodu teploty přehřát a způsobit požár. Může tak dojít k těžkým úrazům či úmrtí osob a ke vzniku věcných škod.
  - ▶ Nezakrývejte napájecí adaptér.

## 4.9 Elektrické připojení

Kontakt s konstrukčními díly vedoucími elektrický proud může vzniknout z těchto příčin:

- Je poškozen připojovací kabel nebo prodlužovací kabel.
- Elektrická vidlice připojovacího kabelu nebo prodlužovacího kabelu je poškozená.
- Zásuvka není správně nainstalovaná.

## ▲ NEBEZPEČÍ

- Kontakt s konstrukčními díly vedoucími elektrický proud může způsobit úraz elektrickým proudem. Uživatel může utrpět těžké nebo smrtelné zranění.

- ▶ Zajistěte, aby vedení a jejich síťové konektory nebyly poškozené.



Pokud je připojovací kabel nebo prodlužovací kabel poškozený:

- ▶ Poškozeného místa se nedotýkejte.
  - ▶ Vytáhněte elektrickou vidlici ze zásuvky.
- ▶ Vedení a jejich síťových konektorů se dotýkejte pouze suchými rukama.
  - ▶ Síťový konektor zasuňte do správně nainstalované a zajištěné zásuvky s ochranným kontaktem.
  - ▶ Pokud je zásuvka mimo budovu: zajistěte, aby byla zásuvka schválená pro použití ve vnějším prostředí.
  - ▶ Napájecí adaptér připojte přes ochranný spínač (30 mA, 30 ms).
  - ▶ Pokud je připojovací kabel nebo prodlužovací kabel připojený nebo se odpojuje: vždy uchopte zástrčku a netahejte za kabel.
  - Poškozený nebo nevhodný prodlužovací kabel může vést k zásahu elektrickým proudem. Může dojít k těžkým úrazům nebo usmrcení osob.
    - ▶ Používejte prodlužovací kabel se správným kabelovým průřezem,  23.5.
    - ▶ Používejte prodlužovací kabel chráněný proti stříkající vodě, který je schválený pro použití venku.
    - ▶ Chraňte konektorový spoj mezi napájecím adaptérem a prodlužovacím kabelem před vodou.
    - ▶ Používejte prodlužovací kabel, který má stejné vlastnosti jako připojovací kabel napájecího adaptéru.

## ▲ VAROVÁNÍ

- Nesprávné síťové napětí nebo nesprávná síťová frekvence může vést k přepětí v napájecím adaptéru. Napájecí adaptér může být poškozen.
  - ▶ Zajistěte, aby síťové napětí a síťová frekvence elektrické sítě souhlasily s údaji na výkonovém štítku napájecího adaptéru.
- Pokud je napájecí adaptér připojen k vícenásobným zásuvkám, může během nabíjení dojít k přetížení elektrických součástí. Elektrické konstrukční díly se mohou zahřát a způsobit požár. Může tak dojít k těžkým úrazům či úmrtí osob a ke vzniku věcných škod.
  - ▶ Ujistěte se, že specifikace napájení na vícenásobné zásuvce nepřekračují specifikace uvedené na typovém štítku napájecího adaptéru a všech elektrických spotřebičů připojených k vícenásobné zásuvce.
- Nesprávně vedený připojovací kabel, prodlužovací kabel nebo nesprávně položený nabíjecí kabel může být poškozen a osoby o něj mohou zakopnout. Může dojít k těžkým úrazům osob a ke vzniku věcných škod.
  - ▶ Položte vedení a nabíjecí kabel tak, aby se nacházely mimo žací plochu.
  - ▶ Položte a označte vedení a nabíjecí kabel tak, aby nemohlo dojít k jejich poškození při pracích se zahradnickým přístrojem nebo zahradnickým náradím.
  - ▶ Vedení a nabíjecí kabel uložte, vedťe a označte tak, aby o ně osoby nemohly zakopnout.
  - ▶ Vedení a nabíjecí kabel vedťe tak, aby nebyly napnuté nebo smotané.
  - ▶ Vedení a nabíjecí kabel vedťe tak, aby nemohly být poškozeny, zlomeny, skřípnuty a neodíraly se.
  - ▶ Vedení a nabíjecí kabel chraňte před horákem, olejem a chemikáliemi.
  - ▶ Položte vedení a nabíjecí kabel tak, aby neležely na trvale vlhkém podkladu.
- Pokud jsou zdi vedeny elektrické kabely a trubky, může dojít při montáži napájecího adaptéru na zeď k jejich poškození. Kontakt s kabely vedoucími elektrický proud může vést k zásahu elektrickým proudem. Může dojít k těžkým úrazům osob a ke vzniku věcných škod.
  - ▶ Zajistěte, aby na plánovaném místě nebyly ve zdi vedeny žádné elektrické kabely a trubky.
  - ▶ Napájecí adaptér namontujte na zeď podle popisu v tomto návodu k použití.
- Pokud se napájecí adaptér připojuje na generátor, nelze trvale zajistit zásobení elektrický

proudem a robotická sekačka nemusí být správně funkční. Vlivem výkyvů v zásobení elektrickým proudem může dojít k poškození napájecího adaptéru.

- ▶ Připojte napájecí adaptér pouze na správně instalovanou zásuvku.

## 4.10 Přeprava

### 4.10.1 Robotická sekačka

#### ▲ VAROVÁNÍ

- Během přepravy se může robotická sekačka převrátit nebo pohnout. Může dojít k úrazům osob a ke vzniku věcných škod.



- ▶ Zastavte robotickou sekačku a aktivujte blokaci stroje.

- ▶ Zajistěte robotickou sekačku upínacím popruhem, řemenem nebo sítkou tak, aby se nemohla převrátit ani pohnout.

### 4.10.2 Akumulátor

Akumulátor je zabudovaný v robotické sekačce a demontovat jej smí pouze odborný prodejce STIHL.

#### ▲ VAROVÁNÍ

- Akumulátor není chráněn proti všem okolním vlivům. Pokud je akumulátor vystaven určitým okolním vlivům, může být poškozen a může dojít ke vzniku věcných škod.
  - ▶ Poškozený akumulátor nepřeppravujte.
- Během přepravy se může akumulátor převrátit nebo pohnout. Může dojít k úrazům osob a ke vzniku věcných škod.
  - ▶ Akumulátor v balení zabalte tak, aby se nemohl pohybovat.
  - ▶ Balení zajistěte tak, aby se nemohlo pohybovat.

### 4.10.3 Dobíjecí stanice a napájecí adaptér

#### ▲ VAROVÁNÍ

- Během přepravy se může dobíjecí stanice nebo napájecí adaptér převrátit nebo pohnout. Může dojít k úrazům osob a ke vzniku věcných škod.
  - ▶ Vytáhněte síťový konektor ze zásuvky.
  - ▶ Vjměte robotickou sekačku z dobíjecí stanice.
  - ▶ Zajistěte dobíjecí stanici a napájecí adaptér upínacími popruhy, řemenem nebo sítkou tak, aby se nemohly převrátit ani pohnout.
- Připojovací kabel a nabíjecí kabel nejsou určeny k tomu, aby se s jejich pomocí přená-

šel napájecí adaptér nebo dobíjecí stanice. Může dojít k poškození připojovacího kabelu, napájecího adaptéru, nabíjecího kabelu nebo dobíjecí stanice.

- ▶ Odpojte nabíjecí kabel od napájecího adaptéru a dobíjecí stanice a navíňte jej.
- ▶ Uchopte dobíjecí stanici za spodní desku a držte ji.
- ▶ Sviňte připojovací kabel a připevněte jej na napájecí adaptér.
- ▶ Napájecí adaptér berte a držte za těleso.

## 4.11 Skladování

### 4.11.1 Robotická sekačka

#### ▲ VAROVÁNÍ

- Děti nemohou rozpoznat ani odhadnout nebezpečí vyplývající z robotické sekačky. Děti mohou utrpět těžké úrazy.



- ▶ Zastavte robotickou sekačku a aktivujte blokaci stroje.

- ▶ Skladujte robotickou sekačku mimo dosah dětí.
- Elektrické kontakty na robotické sekačce a kovové konstrukční díly mohou pod vlivem vlhka zkorodovat. Může dojít k poškození robotické sekačky.
  - ▶ Skladujte robotickou sekačku v čistém a suchém stavu.
- Pokud před uložením není aktivována blokace robotické sekačky, může se robotická sekačka neúmyslně zapnout a uvést do pohybu. Může dojít k těžkým úrazům osob a ke vzniku věcných škod.
  - ▶ Zastavte robotickou sekačku a aktivujte blokaci stroje.
- Kryt a hmatce nejsou určeny k zavěšování robotické sekačky. Bezpečnostní zařízení mohou být vyřazena z provozu a může dojít k poškození robotické sekačky.
  - ▶ Robotickou sekačku skladujte podle popisu v tomto návodu k použití.

### 4.11.2 Akumulátor

Akumulátor je zabudovaný v robotické sekačce a demontovat jej smí pouze odborný prodejce STIHL.

#### ▲ VAROVÁNÍ

- Děti nemohou rozpoznat ani odhadnout nebezpečí vyplývající z akumulátoru. Děti mohou utrpět těžké úrazy.

- ▶ Akumulátor skladujte mimo dosah dětí.
- Akumulátor není chráněn proti všem okolním vlivům. Pokud je akumulátor vystaven určitým okolním vlivům, může dojít k neopravitelnému poškození.
  - ▶ Akumulátor skladujte v čistém a suchém stavu.
  - ▶ Skladujte akumulátor v uzavřeném prostoru.
  - ▶ Akumulátor je třeba skladovat v rámci zadaných teplotních mezí,  23.6.

#### 4.11.3 Dobíjecí stanice a napájecí adaptér

### VAROVÁNÍ

- Děti nemohou rozpoznat ani odhadnout nebezpečí hrozcí z dobíjecí stanice nebo napájecího adaptéru. Může dojít k těžkým úrazům nebo usmrcení dětí.
  - ▶ Vyjměte robotickou sekačku z dobíjecí stanice.
  - ▶ Skladujte dobíjecí stanici a napájecí adaptér mimo dosah dětí.
- Dobíjecí stanice a napájecí adaptér nejsou chráněny proti všem okolním vlivům. Pokud jsou dobíjecí stanice a napájecí adaptér vystaveny určitým okolním vlivům, může dojít k jejich poškození.
  - ▶ Vyjměte robotickou sekačku z dobíjecí stanice.
  - ▶ Pokud je napájecí adaptér příliš zahřátý: nechte jej vychladnout.
  - ▶ Skladujte dobíjecí stanici a napájecí adaptér v čistém a suchém stavu.
  - ▶ Skladujte dobíjecí stanici a napájecí adaptér v uzavřeném prostoru.
  - ▶ Napájecí adaptér je třeba skladovat v rámci zadaných teplotních mezí,  23.6.
- Připojovací kabel a nabíjecí kabel nejsou určeny k tomu, aby se s jejich pomocí přenášel napájecí adaptér nebo dobíjecí stanice. Může dojít k poškození připojovacího kabelu, napájecího adaptéru, nabíjecího kabelu nebo dobíjecí stanice.
  - ▶ Odpojte nabíjecí kabel od napájecího adaptéru a dobíjecí stanice a naviňte jej.
  - ▶ Uchopte dobíjecí stanici za spodní desku a držte ji.
  - ▶ Sviňte připojovací kabel a připevněte jej na napájecí adaptér.
  - ▶ Napájecí adaptér berte a držte za těleso.

## 4.12 Čištění, údržba a opravy

### VAROVÁNÍ

- Pokud během čištění, údržby nebo opravy není aktivována blokáce stroje, může se robotická sekačka neúmyslně zapnout. Může dojít k těžkým úrazům osob a ke vzniku věcných škod.
  - ▶ Zastavte robotickou sekačku a aktivujte blokáci stroje.
 

- Ostré čisticí pomůcky, čištění vysokotlakým čističem nebo čištění špičatými nebo ostrými kovovými předměty mohou robotickou sekačku poškodit. Pokud není robotická sekačka správně vyčištěna, nemohou konstrukční díly již správně fungovat a bezpečnostní zařízení mohou být vyřazena z provozu. Osoby mohou utrpět těžká zranění.
  - ▶ Robotickou sekačku čistěte podle popisu v tomto návodu k použití.
- Ostré čisticí pomůcky, čištění vysokotlakým čističem nebo čištění špičatými nebo ostrými kovovými předměty mohou poškodit dobíjecí stanici, napájecí adaptér, připojovací kabel, nabíjecí kabel a jejich konektorové spoje. Pokud nejsou dobíjecí stanice, napájecí adaptér, připojovací kabel, nabíjecí kabel a jejich konektorové spoje správně čištěny, nemohou konstrukční díly již správně fungovat a bezpečnostní zařízení mohou být vyřazena z provozu. Osoby mohou utrpět těžká zranění.
  - ▶ Vytáhněte síťový konektor napájecího adaptéru ze zásuvky.
  - ▶ Čistěte dobíjecí stanici, napájecí adaptér, připojovací kabel, nabíjecí kabel a jejich konektorové spoje podle popisu v tomto návodu k použití.
- Pokud robotická sekačka, dobíjecí stanice nebo napájecí adaptér nejsou správně udržovány nebo opravovány, nemohou konstrukční díly již správně fungovat a bezpečnostní zařízení mohou být vyřazena z provozu. Může dojít k těžkým úrazům nebo usmrcení osob.
  - ▶ Nikdy neprovádějte sami údržbové práce nebo opravy robotické sekačky, dobíjecí stanice a napájecího adaptéru.
  - ▶ Pokud se na robotické sekačce, dobíjecí stanici nebo napájecím adaptéru musí provést údržbové úkony nebo opravy, vyhledejte odborného prodejce STIHL.
  - ▶ Na čepelích provádějte údržbu podle popisu v tomto návodu k použití.

- Během čištění nebo údržby žací lišty se může uživatel pořezat o ostré řezné hrany čepelí. Uživatel se může zranit.
  - ▶ Noste pracovní rukavice z odolného materiálu.
- Pokud je připojovací kabel napájecího adaptéru defektní nebo poškozený:
  - ▶ Vyměňte napájecí adaptér.
- Pokud není zátka diagnostické zdířky na spodní straně robotické sekačky ve správné poloze, může do robotické sekačky vniknout vlhkost a nečistoty. Může dojít k poškození robotické sekačky.
  - ▶ Zkontrolujte při každém čištění a každé výměně čepelí správnou polohu usazení zátka.
  - ▶ Nepoužívejte robotickou sekačku s chybějící nebo poškozenou zátkou.

## 5 Popis funkce

### 5.1 Popis funkce

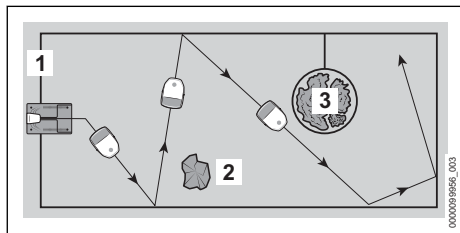

Robotická sekačka seká trávu v náhodně zvolených pásích. Aby robotická sekačka rozpoznala hranice žací plochy, je nutné kolem žací plochy položit omezovací drát (1).

Omezovací drát (1) přenáší signál na robotickou sekačku. Signál vytváří dobíjecí stanice.

Pevné překážky (2) na žací ploše rozpoznává robotická sekačka pomocí ultrazvukových čidel a nárazového čidla.

Rozpozná-li robotická sekačka pevnou překážku (2), zpomalí svou jízdu, odrazí se od pevné překážky a následně jede dále v jiném směru.

Oblasti (3), které robotická sekačka nemá přejíždět, a překážky, od kterých se nemá odrážet, je nutné vymezit od zbývající žací plochy omezovacím drátem (1).

Rozpozná-li robotická sekačka vymezenou oblast (3), zpomalí svou jízdu, odrazí se od pevné překážky a následně jede dále v jiném směru.

V žacím režimu opouští robotická sekačka samostatně dobíjecí stanici a seká trávu.

Ovládání robotické sekačky se provádí prostřednictvím aplikace „MY iMOW®“ a tlačítek na ovládacím panelu. Světelné pásy a displej s maticí na robotické sekačce a také uměle vytvořený hlasový výstup informují o aktuálním stavu robotické sekačky.

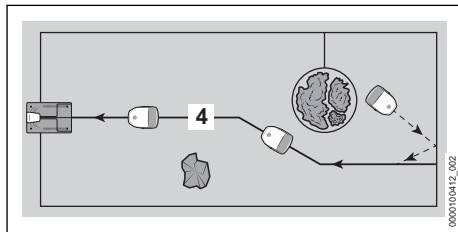

Při příliš nízkém stavu nabití akumulátoru vyhledává robotická sekačka během žacího režimu nejbližší vodičí drát (4). Po rozpoznání vodičího drátu (4) dojde robotická sekačka samostatně podle tohoto drátu zpět k dobíjecí stanici. Dobíjecí stanice znovu nabije akumulátor. Vodičí drát (4) musí být položen v žací ploše. Pokud se má přerušit žací režim nebo nabít akumulátor, je možné robotickou sekačku také přímo přesměrovat přes aplikaci „MY iMOW®“ nebo tlačítkem „Domů“ zpět k dobíjecí stanici.

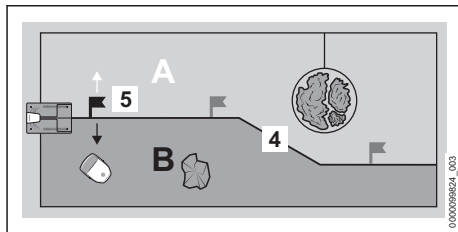

Na vodičím drátu (4) lze nastavit až tři startovní body (5). Robotická sekačka může cíleně najet k příslušnému startovnímu bodu a odsud začít se sekáním.

Vodičím drátem (4) lze žací plochu rozdělit do více zón (příklad: A a B). Zóny jsou definovány jedním startovním bodem (5). Ze zvoleného startovního bodu lze robotickou sekačku nasměrovat doleva nebo doprava do požadované zóny. Robotická sekačka pak může cíleně sekat ve zvolené zóně. Startovní body a zóny se spravují v aplikaci „MY iMOW®“ a lze je zohlednit v žacím plánu.

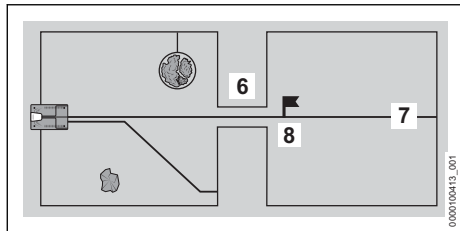

Nachází-li se na žací ploše úzké místo (6), vjede robotická sekačka do úzkého místa tehdy, je-li dodržena určitá minimální vzdálenost mezi omezovacími dráty. Není-li dodržena minimální vzdálenost, je nutné skrz úzké místo (6) položit vodící drát (7). Vodící drát (7) pak provede robotickou sekačku cíleně skrz úzké místo (6) až ke startovnímu bodu (8). Od startovního bodu (8) může robotická sekačka sekat žací plochu za úzkým místem (6). V aplikaci „MY iMOW®“ lze spravovat, jak často je startovní bod (8) robotickou sekačkou aktivován, a zohlednit v žacím plánu.

## 6 Příprava žací plochy a robotické sekačky k použití

### 6.1 Plánování a příprava žací plochy

Před uvedením robotické sekačky do provozu je nutné žací plochu naplánovat a připravit. Tím je umožněna robustní instalace a nenápadný provoz a jsou odstraněny případné zdroje poruch.

#### Plánování žací plochy

- ▶ Seznamte se s popisy k dobíjecí stanici a položením drátů v následujících kapitolách.
- ▶ Předejte informace vlastnímu zahradníkovi:
  - Obrys žací plochy
  - Poloha dobíjecí stanice
  - Průběh omezovacího drátu (dbejte na popsané vzdálenosti od okrajů a případy pokládání drátů)
  - Průběh vodícího drátu

#### Příprava žací plochy

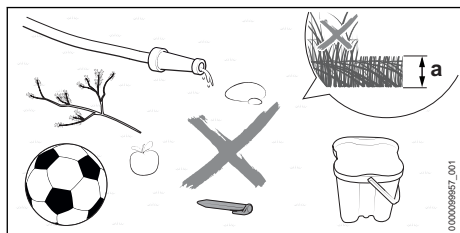

- ▶ Odstraňte okolo ležící předměty.
- ▶ Odstraňte kovy, magneticky a elektricky vodivé materiály a staré omezovací dráty.
- ▶ Posečte trávu pomocí sekačky na trávu na žací výšku, která také bude později nastavena pro provoz robotické sekačky. Standardní nastavení žací výšky je  $a = 6$  cm.
- ▶ Vyrovnajte díry a velké nerovnosti.
- ▶ U tvrdé a suché země žací plochu pro snadnější zatlučení fixačních hřebíků lehce zavlažte.

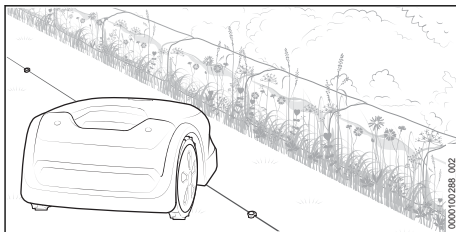



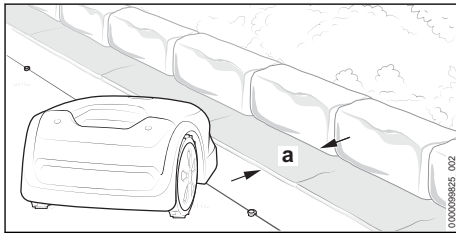

- ▶ V důsledku své konstrukce zanechává robotická sekačka podél nesjízdných ploch pruh neposekané trávy. Tento pruh lze použít např. k výsevu semen květin a vytvořit tím kvetoucí plochu pro hmyz.



- ▶ Pokud je podél nesjízdné plochy požadováno sekání bez okraje: položte podél těchto ploch zatravnovací dlaždice nebo desky o šířce nejméně  $a = 24$  cm.

### 6.2 Příprava robotické sekačky k použití

- ▶ Odstraňte obalový materiál a přepravní pojistky.
- ▶ Zajistěte, aby se níže uvedené konstrukční díly nacházely v bezpečném stavu:
  - Robotická sekačka, 4.6.1
  - Žací lišta, 4.6.2
  - Akumulátor, 4.6.3
  - Dobíjecí stanice a napájecí adaptér, 4.6.4
- ▶ Postavení dobíjecí stanice, 7
- ▶ Položení omezovacího drátu, 8
- ▶ Ukončení položení omezovacího drátu, 9.1

- ▶ Položení vodícího drátu,  10.1
- ▶ Elektrické připojení dobíjecí stanice,  11
- ▶ Nabíjení robotické sekačky,  12.1
- ▶ Zavření rádiového rozhraní Bluetooth®,  13.1
- ▶ Pokud tyto kroky nemohou být provedeny: robotickou sekačku nepoužívejte a vyhledejte odborného prodejce STIHL.

## 7 Postavení dobíjecí stanice

### 7.1 Všeobecná zadání

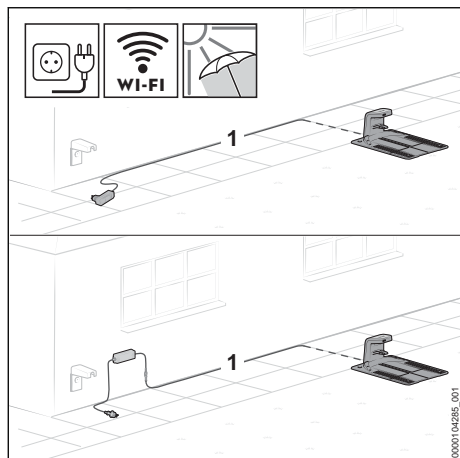

- ▶ Stanoviště pro dobíjecí stanici zvolte tak, aby byly splněny níže uvedené podmínky:
  - Nabíjecí kabel (1) lze položit k vhodné zásuvce mimo žací oblast.
  - Dobíjecí stanice a napájecí adaptér stojí na dobře viditelném místě.
  - Dobíjecí stanice stojí na žací ploše, která je největší nebo se nejčastěji seká.
  - Pokud je to možné: stanoviště je chráněné před povětrnostními vlivy a stíněné.
  - Pokud je to možné: dobíjecí stanice stojí v dosahu příjmu bezdrátové sítě (WiFi připojení).
  - Pokud je to možné: dobíjecí stanice stojí na žací ploše s orientací svahu v dolní části spádu.

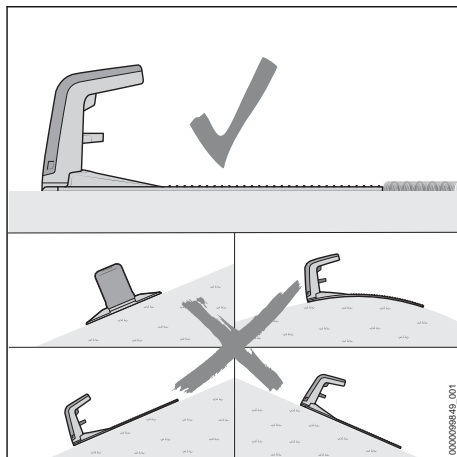

- ▶ Vyrovnajte dobíjecí stanici tak, aby byly splněny níže uvedené podmínky:
  - Dobíjecí stanice stojí na rovné ploše.
  - Dobíjecí stanice směřuje svým otvorem dopředu ve směru žací plochy.
  - Dobíjecí stanice je vodorovně vyrovnaná a není skloněná do strany, dopředu ani dozadu.
  - Spodní deska se neprohýbá a leží naplocho na zemi.

### 7.2 Umístění dobíjecí stanice do správné polohy

Umístění dobíjecí stanice do správné polohy závisí na naplánovaném stanovišti a jeho okolí.

- ▶ Zvolte stanoviště a postavte dobíjecí stanici podle popisu.

#### Postavení dobíjecí stanice na žací ploše

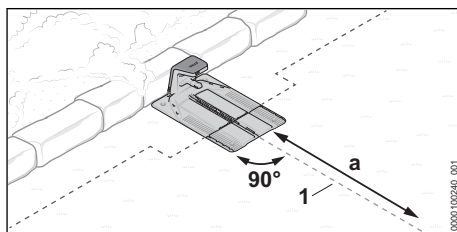

Dobíjecí stanice stojí na okraji žací plochy u stěny a vodící drát (1) lze vést v délce  $a = 2$  m rovně od dobíjecí stanice na žací plochu.

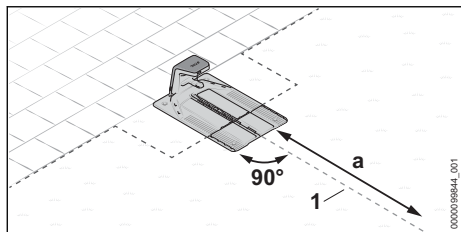

Dobíjecí stanice stojí na okraji žací plochy. Navazující plocha je sjízdna a vodičí drát (1) lze vést v délce  $a = 2$  m rovně od dobíjecí stanice na žací plochu.

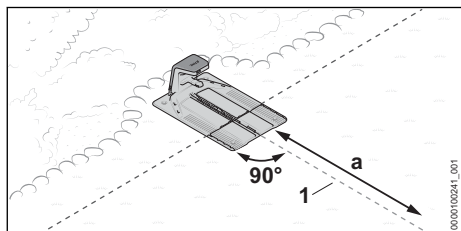

Dobíjecí stanice stojí částečně v záhonu a částečně na žací ploše a vodičí drát (1) lze vést v délce  $a = 2$  m rovně od dobíjecí stanice na žací plochu.

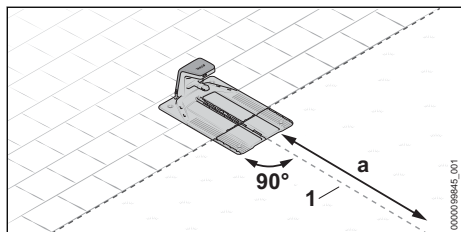

Dobíjecí stanice stojí částečně na sjízdne ploše a částečně na žací ploše a vodičí drát (1) lze vést v délce  $a = 2$  m rovně od dobíjecí stanice na žací plochu.

- ▶ Příprava dobíjecí stanice, [7.3.](#)
- ▶ Postavení dobíjecí stanice na žací ploše, [7.4.](#)

### Postavení dobíjecí stanice mimo žací plochu

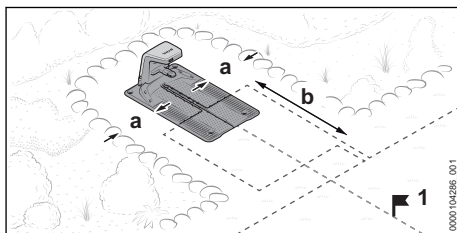

Dobíjecí stanice stojí mimo žací plochu.

Boční vzdálenost k navazující ploše musí být nejméně  $a = 12$  cm.

Vzdálenost přední hrany dobíjecí stanice k žací ploše musí být nejméně  $b = 2$  m.

U této varianty je na závěr uvedení do provozu bezpodmínečně nutné nastavit startovní bod (1) na žací ploše. Robotická sekačka pak začne se sekáním u tohoto bodu a ne přímo u dobíjecí stanice. Startovní body lze nastavit v aplikaci „MY iMOW®“. Četnost příjezdu ke startovnímu bodu (1) se v aplikaci musí nastavit na 100 %.

- ▶ Příprava dobíjecí stanice, [7.3.](#)
- ▶ Postavení dobíjecí stanice mimo žací plochu, [7.5.](#)

### Postavení dobíjecí stanice uprostřed žací plochy

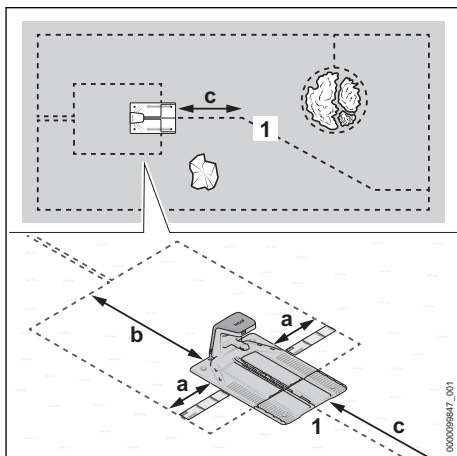



Dobíjecí stanice je umístěna jako „ostrůvek“ uprostřed žací plochy.

U této varianty je omezovací drát vedený kolem dobíjecí stanice dozadu k okraji žací plochy. Vodičí drát je vedený dopředu k okraji žací plochy.

Boční vzdálenost k navazující ploše musí být nejméně  $a = 32$  cm (délka: 1x měřítko iMOW®).

Vzdálenost zadní hrany dobíjecí stanice k okraji žací plochy musí být nejméně  $b = 2$  m.

Vodící drát (1) musí být možné vést v délce  $c = 2$  m rovně od dobíjecí stanice na žací plochu.

- ▶ Příprava dobíjecí stanice,  7.3.
- ▶ Postavení dobíjecí stanice uprostřed žací plochy,  7.6.

### 7.3 Příprava dobíjecí stanice

#### Připojení nabíjecího kabelu

##### UPOZORNĚNÍ

- Konektorové spoje nabíjecího kabelu jsou ve smontovaném stavu chráněné proti znečištění, např. prachu a nečistotám. Pokud jsou konektorové spoje znečištěné, může dojít k provozním poruchám dobíjecí stanice.
  - ▶ Chraňte konektorové spoje před znečištěním.
  - ▶ Znečištěné konektorové spoje vyčistěte podle popisu v tomto návodu k použití.

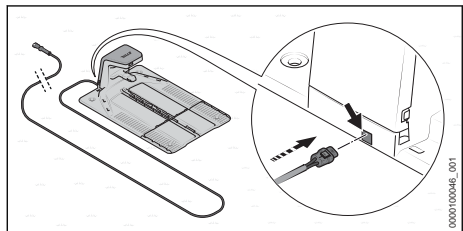

Nabíjecí kabel lze standardně připojit zezadu.

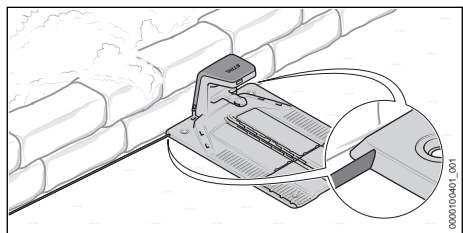

Pokud dobíjecí stanice stojí přímo u stěny, je možné nabíjecí kabel položit také pod spodní desku. Nabíjecí kabel může být ze spodní desky vyveden po levé nebo pravé straně.

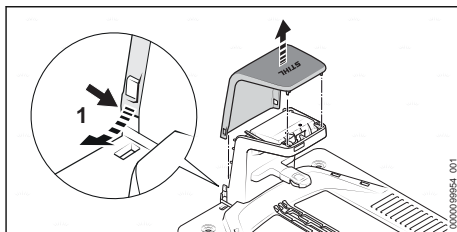

- ▶ Sklopte kryt (1) na obou stranách lehce směrem ven a odeberte ho směrem nahoru.

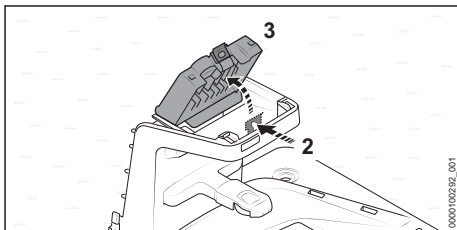

- ▶ Stiskněte zářezkovou páčku (2) a odklopte kryt (3).

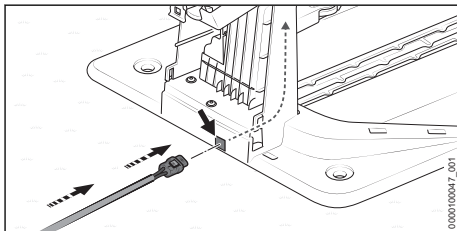

- ▶ Pokud se má dobíjecí stanice připojit zezadu:
  - ▶ Zasuňte konektor (4) do průchodky (5) a protáhněte nabíjecí kabel (6).
 Nabíjecí kabel (6) je vnitřkem dobíjecí stanice posouván směrem nahoru.

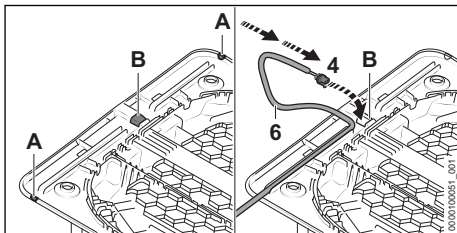

- ▶ Pokud dobíjecí stanice stojí přímo u stěny, nebo nabíjecí kabel pod spodní deskou má být položen do strany:
  - ▶ Otevřete na požadované straně spodní desky v poloze (A) okraj a odstraňte otřepy.
  - ▶ Vyřízněte uprostřed spodní desky otvor (B) a odstraňte otřepy.
  - ▶ Zasuňte konektor (4) do otvoru (B) a protáhněte nabíjecí kabel (6).
 Nabíjecí kabel (6) je vnitřkem dobíjecí stanice posouván směrem nahoru.

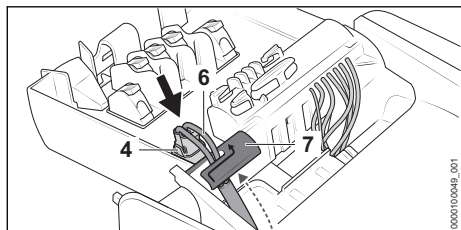

- ▶ Zajistěte nabíjecí kabel (6) v kabelovém držáku (7).
  - ▶ Zasuňte konektor (4).
- Konektor (4) se na obou stranách slyšitelně a citelně zajistí.

#### Upevnění dobíjecí stanice

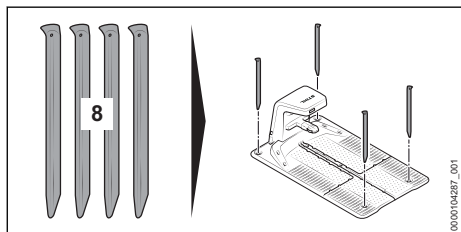

- ▶ Upevněte dobíjecí stanici čtyřmi kotvicími kolíky (8) na zemi.

#### Zavedení omezovacího drátu

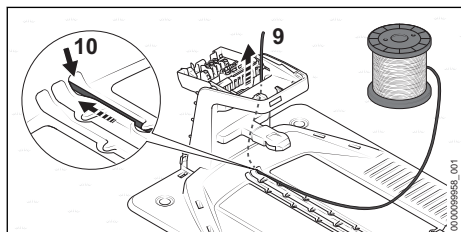

- ▶ Zasuňte začátek drátu (9) do pravé průchodky (10) a protáhněte ho. Omezovací drát (9) je vnitřkem dobíjecí stanice posouván směrem nahoru.

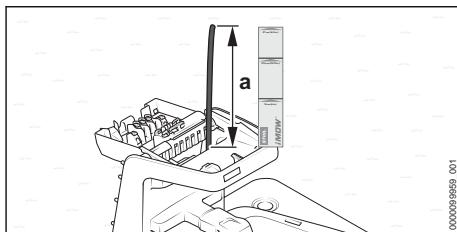

- ▶ Posouvejte omezovací drát tak dlouho, až přesahuje směrem nahoru v délce  $a = 32$  cm (délka: 1x měřítko iMOW®).

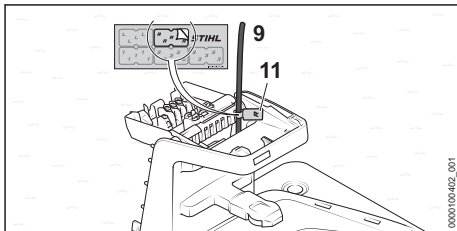

- ▶ Označte začátek drátu (9) v blízkosti tělesa vhodným značkovacím kabelů (11). Označení později usnadňuje připojení na správnou svorku.

#### 7.4 Postavení dobíjecí stanice na žací ploše

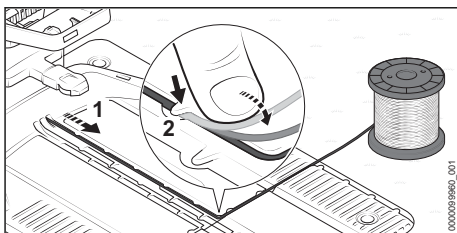

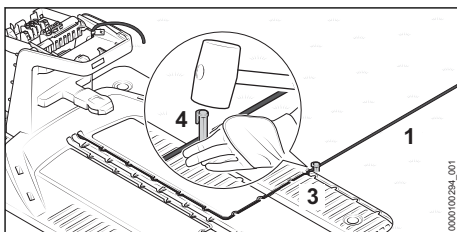

- ▶ Položte omezovací drát (1) ve spodní desce tak, aby ležel naplocho v kabelovém kanálu a byl zajištěn háčkem (2).

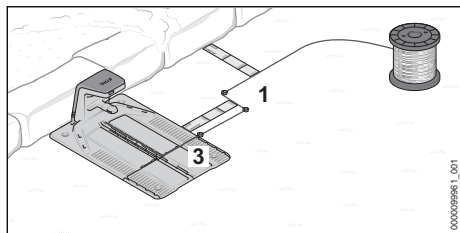

- ▶ Upevněte omezovací drát (1) přímo na spodní desce (3) fixačním hřebíčkem (4).

**Pokud dobíjecí stanice stojí u stěny:**



- ▶ Ved'te omezovací drát (1) 32 cm (délka: 1x měřítko iMOW®) bočně směrem od spodní desky (3).
- ▶ Ved'te omezovací drát (1) paralelně se spodní deskou (3) k okraji žací plochy a dodržte vzdálenost od stěny 32 cm (délka: 1x měřítko iMOW®).
- ▶ Položte omezovací drát (1) kolem žací plochy ve směru hodinových ručiček,  8.

**Pokud dobíjecí stanice stojí i navazující sjízdňné plochy:**

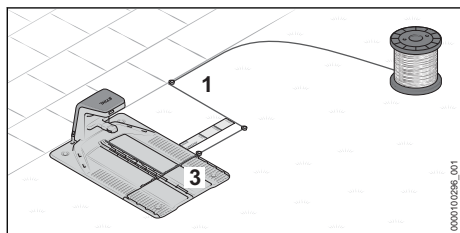

- ▶ Ved'te omezovací drát (1) 32 cm (délka: 1x měřítko iMOW®) bočně směrem od spodní desky (3).
- ▶ Ved'te omezovací drát (1) paralelně se spodní deskou (3) k okraji žací plochy.
- ▶ Položte omezovací drát (1) kolem žací plochy ve směru hodinových ručiček,  8.

**Pokud dobíjecí stanice stojí částečně v záhonu a částečně na žací ploše:**

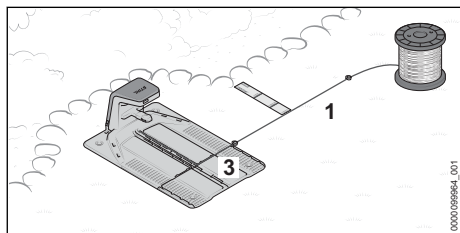

- ▶ Ved'te omezovací drát (1) bočně směrem od spodní desky (3) a dodržte vzdálenost od stěny 32 cm paralelně se záhonem (délka: 1x měřítko iMOW®).

- ▶ Položte omezovací drát (1) kolem žací plochy ve směru hodinových ručiček,  8.

**Pokud dobíjecí stanice stojí částečně na sjízdňné ploše a částečně na žací ploše:**

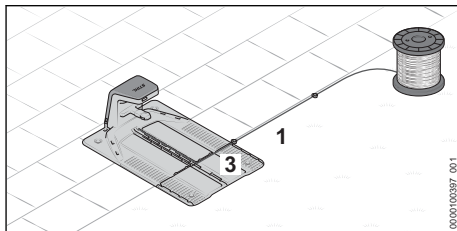

- ▶ Položte omezovací drát (1) bočně směrem od spodní desky (3) a podél sjízdňné plochy.
- ▶ Položte omezovací drát (1) kolem žací plochy ve směru hodinových ručiček,  8.

## 7.5 Postavení dobíjecí stanice mimo žací plochu

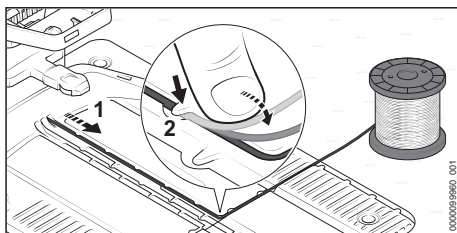

- ▶ Položte omezovací drát (1) ve spodní desce tak, aby ležel naplocho v kabelovém kanálu a byl zajištěn háčkem (2).

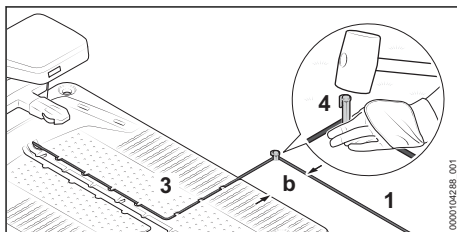

- ▶ Omezovací drát (1) vyved'te v délce  $b = 2,0$  cm ze spodní desky (3) a připevněte jej fixačním hřebíčkem (4).

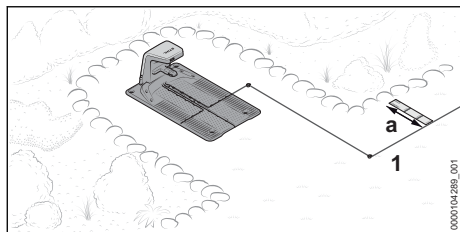

- Vedte omezovací drát (1) směrem dopředu k žací ploše.  
Správná vzdálenost od okraje žací plochy závisí na tom, jestli je okraj žací plochy sjízdňný, nebo zda je nutné dodržet vzdálenost  $a = 32$  cm (délka: 1x pravítko iRuler®).
- Položte omezovací drát (1) kolem žací plochy ve směru hodinových ručiček,  8.

## 7.6 Postavení dobíjecí stanice uprostřed žací plochy

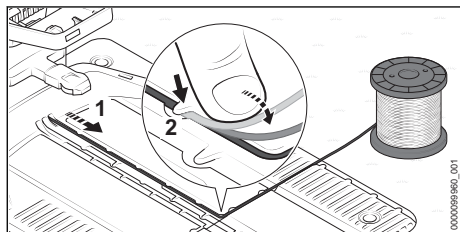

- Položte omezovací drát (1) ve spodní desce tak, aby ležel naplocho v kabelovém kanálu a byl zajištěn háčkem (2).

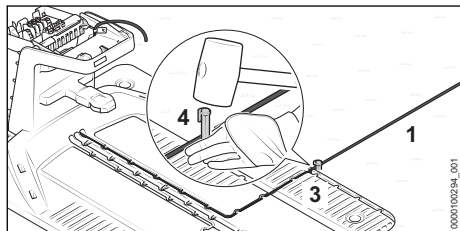

- Upevněte omezovací drát (1) přímo na spodní desce (3) fixačním hřebíčkem (4).

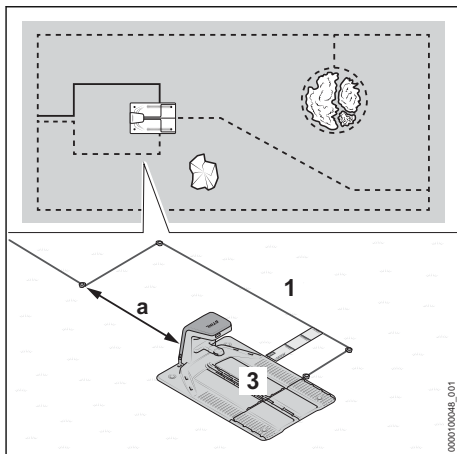

- Vedte omezovací drát (1) nejméně 32 cm (délka: 1x měřítko iMOW®) bočně směrem od spodní desky (3).
- Vedte omezovací drát (1) ve vzdálenosti nejméně  $a = 2$  m za spodní deskou (3).
- Vedte omezovací drát (1) středem za dobíjecí stanicí k okraji žací plochy.  
Dodržení správné vzdálenosti od okraje žací plochy závisí na navazující ploše.
- Položte omezovací drát (1) kolem žací plochy ve směru hodinových ručiček,  8.

## 8 Položení omezovacího drátu

### 8.1 Všeobecná zadání

Kontrola průběhu omezovacího drátu a vodicího drátu na žací ploše

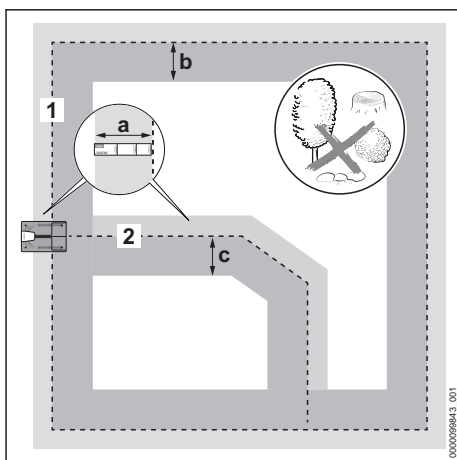

- ▶ Zajistěte, aby podél omezovacího drátu a vodicího drátu byla žací plocha v následujících šířkách rovná a pokud možno bez překážek:

#### Omezovací drát (1)

- směrem ven:  $a = 32$  cm (délka: 1x měřítko iMOW®)
- směrem dovnitř:  $b = 1,2$  m

#### Vodicí drát (2)

- vpravo ve směru jízdy k dobíjecí stanici:  $a = 32$  cm (délka: 1x měřítko iMOW®)
- vlevo ve směru jízdy k dobíjecí stanici:  $c = 1,2$  m

#### Položení omezovacího drátu

- ▶ Začnete u dobíjecí stanice a položte omezovací drát ve směru hodinových ručiček.
- ▶ Omezovací drát neohýbejte, nepřerušujte, nenapínejte a nekřížte.
- ▶ Zajistěte, aby se omezovací drát nekřížil s vodicím drátem.
  - ▶ Výjimka: při instalaci cestičky musí vodicí drát křížit omezovací drát.
- ▶ Dodržujte vzdálenost nejméně 1 m od omezovacích drátů sousedních instalací robotických sekaček.
- ▶ Zajistěte, aby nebyla překročena délka omezovacího drátu:
  - iMOW® 3: 200 m
  - iMOW® 4: 300 m
- ▶ Nepokládejte omezovací drát a vodicí drát do různých hloubek.

#### Upevnění omezovacího drátu a vodicího drátu

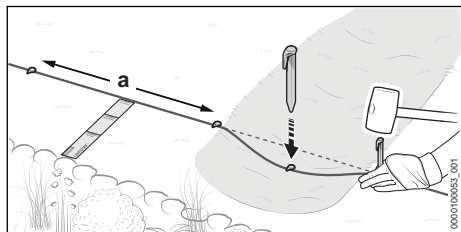

- ▶ Upevněte omezovací drát a vodicí drát fixačními hřebíky tak, aby byly splněny následující podmínky:
  - Vzdálenost mezi fixačními hřebíky je nejvýše  $a = 1$  m.
  - Omezovací drát a vodicí drát leží na všech místech naplocho na zemi.
  - Fixační hřebíky jsou úplně zapuštěné do země.

#### Položení rezervy drátu

Rezervy drátu usnadňují opravy při pokládání drátu a umožňují budoucí úpravy.

#### Příklady:

- Je rozšiřován záhon a je třeba jej znovu vymezit.
- Keře a křoviny rostou a omezovací drát je nutné vést ve větším oblouku kolem porostu.
- Omezovací drát byl u dobíjecí stanice ustrížen příliš krátký a není možné ho připojit.

Je možné naplánovat a položit jednu nebo více rezerv drátu.

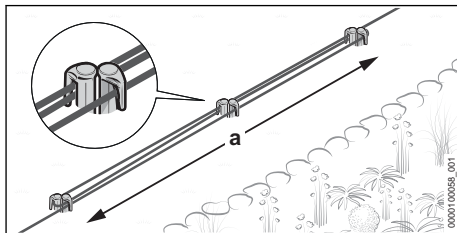

- ▶ Vedte omezovací drát v délce  $a = 1$  m paralelně a těsně u sebe kolem 2 fixačních hřebíků, aniž by se omezovací dráty křížily.
- ▶ Upevněte rezervu drátu uprostřed dvěma dalšími fixačními hřebíky.

## 8.2 Plánování vodicího drátu a položení připojovacího místa v omezovacím drátu

Položení vodicího drátu je nutné pečlivě naplánovat předem. Již při položení omezovacího drátu je nutné zohlednit polohu vodicího drátu. Vodicí drát musí být položen.

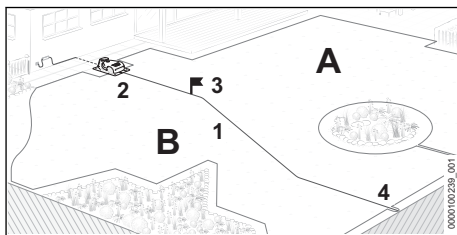

Jeden vodicí drát (1) splňuje následující funkce:

- Orientace pro jízdu zpět k dobíjecí stanici (2)
- Aktivace startovního bodu (3)
- Rozdělení žací plochy do zón (A a B)

Vodicí drát (1) se pokládá od dobíjecí stanice (2) přes žací plochu a připojuje se na obíhající omezovací drát (4) na místě, které je pokud možno daleko.  10.1

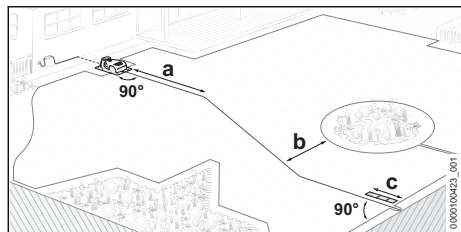

- ▶ Naplánujte vodící drát tak, aby byly splněny níže uvedené podmínky:
- Vodící drát je veden v délce  $a = 2$  m rovně od dobíjecí stanice na žací plochu.
- Minimální vzdálenost mezi vodícím drátem a obíhajícím omezovacím drátem je  $b = 27,5$  cm
- Vodící drát je veden v minimální vzdálenosti  $c = 32$  cm (délka: 1x měřítko iMOW®) rovně a v pravém úhlu k omezovacímu drátu a zde se připojí.

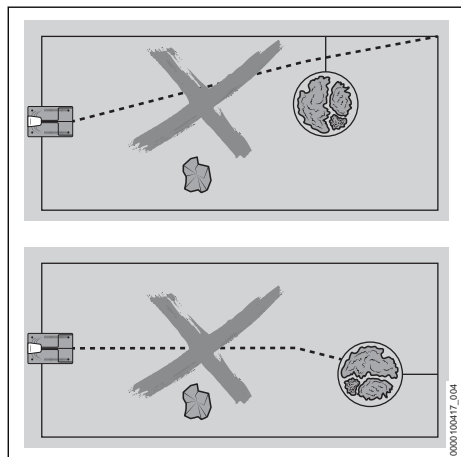

- Vodící drát se nesmí křížit se spojením uzavřené plochy.
- Vodící drát nesmí být v rohu připojen na omezovací drát.
- Vodící drát nesmí být připojen na omezovací drát uzavřené plochy.
- Vodící drát nesmí křížit omezovací drát.  
Výjimka: při instalaci cestičky musí vodící drát křížit omezovací drát.
- Vodící drát nesmí být ohnutý nebo napnutý a nesmí se sám křížit.

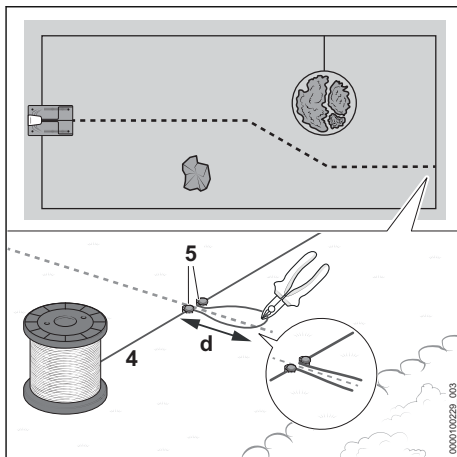

Při instalaci obíhajícího omezovacího drátu (4) je nutné položit připojovací místo pro vodící drát:

- ▶ Upevněte omezovací drát (4) na určeném místě fixačním hřebíkem (5).
- ▶ Položte omezovací drát (4) ke smyčce o délce  $d = 15$  cm a upevněte fixačním hřebíkem (5).
- ▶ Odstříhnete omezovací drát (4) na konci smyčky drátu např kleštěmi na štípání drátu. Konce drátu se na závěr instalace spojí s vodícím drátem.  10.1
- ▶ Položte omezovací drát (4) dále kolem žací plochy.

### 8.3 Rohy

#### Rohy s úhlem 90°

Rohy s úhlem 90° lze rozdělit na dva rohy s úhlem 45°. Díky tomu robotická sekačka změní v této části svůj směr rovnoměrněji a méně prudce.

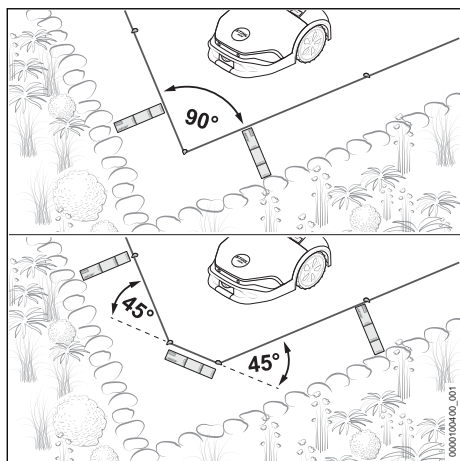

- Položte v rohu příčně omezovací drát nejméně v délce 32 cm (délka: 1x měřítko iMOW®).

### Špičaté rohy s úhlem < 90°

Špičaté rohy s úhlem < 90° rozdělte na dva rohy. Robotická sekačka tak změní v této části svůj směr rovnoměrněji a méně prudce.

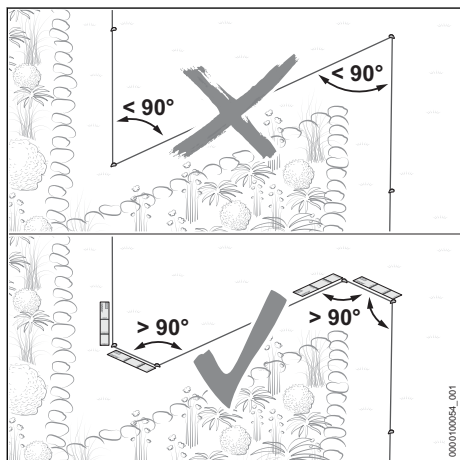

- Zajistěte, aby u špičatých rohů nebyl úhel menší než 90°.
- Pokud je u špičatých rohů úhel menší než 90°: rozdělte úhel na menší části.
  - Položte roh s úhlem větším než 90°. Poté položte směrem rovně omezovací drát nejméně v délce 32 cm (délka: 1x měřítko iMOW®).
  - Pak položte roh s úhlem větším než 90°. Poté položte rovně omezovací drát nejméně v délce 32 cm (délka: 1x pravítko iRuler®).

## 8.4 Sjízdná plocha

Přes plochy, které přímo navazují na žací plochu, může robotická sekačka přejíždět, když výškový rozdíl mezi sjízdnou plochou a žací plochou není větší než 1,5 cm. Podklad musí být pevný a bez překážek.

Příklady:

- Terasa
- Vydlážděná cesta
- Zatravnovací dlaždice nebo desky

Při malé vzdálenosti omezovacího drátu od sjízdné plochy je umožněno sekání bez okrajů.

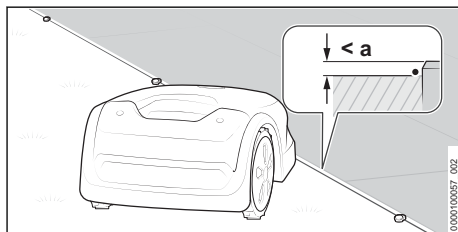

- Položte omezovací drát bez vzdálenosti paralelně se sjízdnou plochou. Maximální výškový rozdíl mezi sjízdnou plochou a žací plochou je  $a = 1,5$  cm

## 8.5 Nesjízdná plocha

Plocha není sjízdná, když do žací plochy zasahují překážky, není pevný podklad nebo je velmi nerovný a pokud je výškový rozdíl mezi žací plochou a navazující plochou vyšší než 1,5 cm.

Příklady:

- Zeď nebo plot
- Živý plot nebo křovina s nízko rostoucími větvemi
- Skalka nebo štěrková cesta
- Nerovná nebo kořeny silně prorostlá země

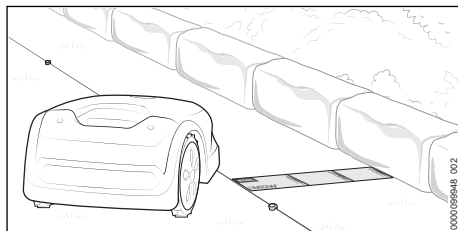

- Položte omezovací drát ve vzdálenosti 32 cm (délka: 1x měřítko iMOW®) paralelně s nesjízdnou plochou.
- Pokud se nesjízdná plocha nachází na žací ploše: vymezte nesjízdnou plochu jako uzavřenou plochu.

## 8.6 Vodní plocha

Pokud není vodní plocha vymezena pevnou a nejméně 10 cm vysokou překážkou, je nutné od vodních ploch dodržet větší vzdálenost drátu.

Příklady:

- Zahradní jezírko
- Bazén
- Potok nebo vodní tok

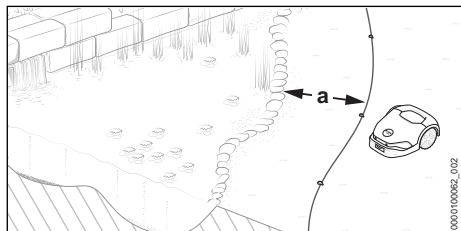

- ▶ Položte omezovací drát ve vzdálenosti  $a = 1$  m paralelně s oblastí břehu.
- ▶ Pokud se vodní plocha nachází na žací ploše: vymezte vodní plochu jako uzavřenou plochu.

## 8.7 Hrana pádu

Pokud není hrana pádu vymezena pevnou a nejméně 10 cm vysokou překážkou, je nutné od hran pádu dodržet větší vzdálenost drátu.

Příklady:

- Schodiště
- Podpěrná zeď
- Stupňovitý svah

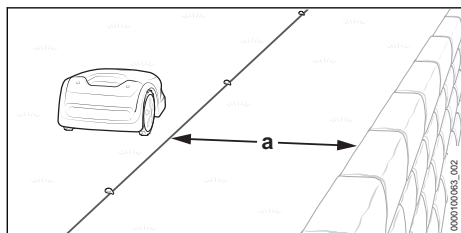

- ▶ Položte omezovací drát ve vzdálenosti  $a = 1$  m paralelně s hranou pádu.

## 8.8 Uzavřená plocha

Oblasti na žací ploše, které robotická nemůže nebo nesmí přejíždět, je nutné vymežit jako uzavřenou plochu.

Příklady:

- Záhon bez pevné a nejméně 10 cm vysoké obruby
- Zahradní jezírko nebo bazén bez pevné a nejméně 10 cm vysoké obruby
- Překážky, kterých není dovoleno se dotýkat
- Překážky, které nejsou dostatečně pevné

- Překážky, které jsou nižší než 10 cm

Pro robustní žací režim by uzavřené plochy neměly vykazovat žádné tvary zvlněné dovnitř.

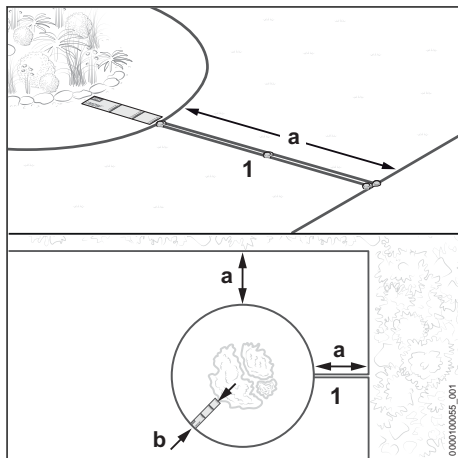

- ▶ Vedte omezovací drát (1) směrem od okraje k uzavřené ploše. Zajistěte, aby u uzavřené plochy byly dodrženy následující rozměry:

- Minimální vzdálenost k dalším omezovacím drátům  $a = 55$  cm
- Vzdálenost drátu  $b = 32$  cm (délka: 1x pravitko iMOW®) (u vodních ploch a hran pádu  $b = 1$  m)
- Minimální průměr uzavřené plochy 64 cm (délka: 2x pravitko iMOW®)

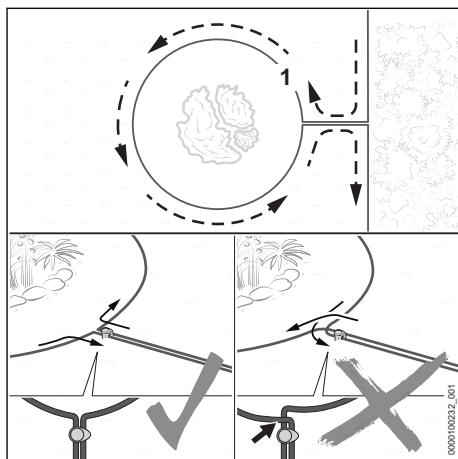

- ▶ Položte omezovací drát (1) kolem uzavírané oblasti.
- ▶ Vedte omezovací drát (1) paralelně a těsně u sebe zpět k okraji, aniž by se omezovací dráty křížily.

## 8.9 Pevná překážka

Pevná překážka nemusí být vymezena jako uzavřená plocha, pokud je překážka nejméně 10 cm vysoká. Překážka je detekována ultrazvukovými čidly a nárazovým čidlem.

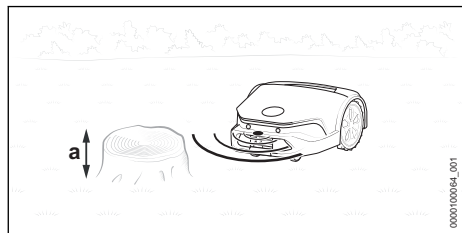

- Pevná překážka s výškou nejméně  $a = 10$  cm nemusí být vymezena.

## 8.10 Úzké místo

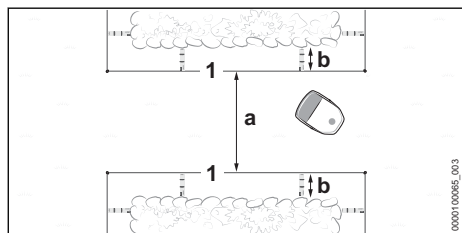

Robotická sekačka vjíždí do všech úzkých míst tehdy, je-li dodržena minimální vzdálenost (a) mezi omezovacími dráty (1).

- Položte omezovací drát (1) podle obrázku a zajistěte, aby byly dodrženy následující rozměry:
  - Minimální vzdálenost mezi omezovacími dráty (1) v úzkém místě:  $a = 2$  m
  - Je-li úzké místo omezeno boční překážkou: zohledněte navíc vzdálenost  $b = 32$  cm (délka: 1x měřítko iMOW®)
- Pokud je minimální vzdálenost mezi omezovacími dráty (1) menší než  $a = 2$  m: Ved'te středem úzkého místa vodící drát.

## Úzké místo s vodícím drátem

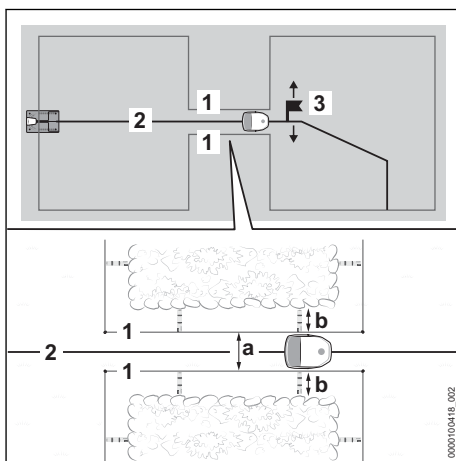

Vodící drát (2) vede robotickou sekačku cíleně skrz úzké místo, je-li dodržena minimální vzdálenost (a) mezi omezovacími dráty (1).

Na závěr uvedení do provozu je nutné nastavit startovní bod (3) za úzkým místem a četnost příjezdu k němu. V opačném případě robotická sekačka nedokáže úzkým místem projet. Startovní body lze nastavit v aplikaci „MY iMOW“.

- Položte omezovací drát (1) podle obrázku a zajistěte, aby byly dodrženy následující rozměry:
  - Minimální vzdálenost mezi omezovacími dráty (1) v úzkém místě:  $a = 55$  cm
  - Je-li úzké místo omezeno boční překážkou: zohledněte navíc vzdálenost  $b = 32$  cm (délka: 1x měřítko iMOW®)
- Ved'te středem úzkého místa vodící drát (2).
- Není-li dodržena boční vzdálenost  $b = 32$  cm (délka: 1x měřítko iMOW®): instalujte cestičku, aby bylo možné robotickou sekačku převést na další žací plochu 8.11, nebo vymeziť oblast úzkého místa od žací plochy.

## 8.11 Cestička

### Popis funkce

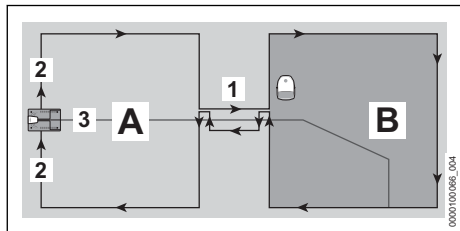

Pomocí cestičky (1) je možné cíleně překonávat úzká místa, nebo instalovat přejezdy. Cestička rozděluje žací plochu na hlavní žací plochu (A) a další žací plochu (B).

Omezovací drát (2) je položený bez přerušení. Přitom tvoří na přechodu z hlavní žací plochy (A) k další žací ploše (B) cestičku.

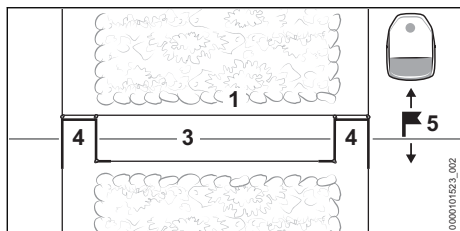

Smyčky drátu (4) signalizují robotické sekačce, že začíná nebo končí cestička.

V cestičce je nutné uprostřed položit jeden vodící drát (3).

Po cestičce se bezpodmínečně musí nastavit startovní bod (5) na žací ploše (B). V opačném případě robotická sekačka nedokáže projet cestičkou z hlavní žací plochy (A) k další žací ploše (B). Startovní body a četnost příjezdu k nim lze nastavit v aplikaci „MY iMOW®“.

Na cestičce nedochází k sekání.

### Všeobecná zadání

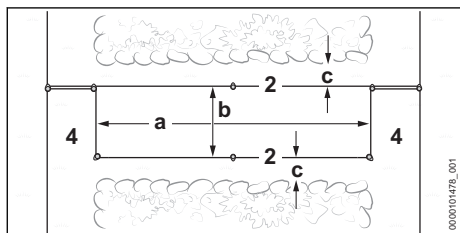

► Zajistěte, aby byly splněny níže uvedené podmínky:

- Minimální vzdálenost mezi smyčkami drátu (4) činí nejméně  $a = 64$  cm (délka: 2x pravítko iRuler®).
- Vzdálenost mezi omezovacími dráty (2) činí nejméně  $b = 55$  cm.
- Vzdálenost od bočních překážek činí nejméně  $c = 10$  cm.

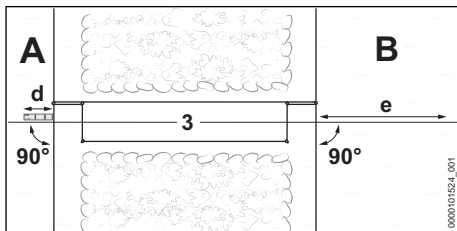

► Zajistěte, aby byly splněny níže uvedené podmínky:

- Vodící drát (3) je možné vést před cestičkou v délce nejméně  $d = 32$  cm (délka: 1x pravítko iMOW®) rovně a v pravém úhlu ( $90^\circ$ ) k cestičce.
- Vodící drát (3) lze vést za cestičkou v délce nejméně  $e = 2$  m rovně a v pravém úhlu ( $90^\circ$ ) směrem od cestičky do žací plochy (B).

► Pokud není možné dodržet vzdálenosti a délky, je nutné vymezit žací plochu (B) od hlavní žací plochy (A) a instalovat vedlejší žací plochu.

### Položení cestičky

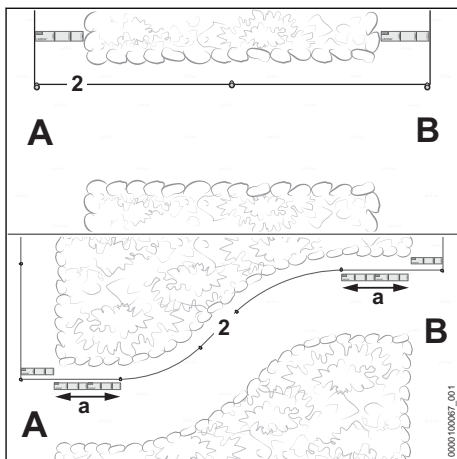

► Veďte omezovací drát (2) podle obrázku z hlavní žací plochy (A) k žací ploše (B).

- ▶ Při pokládání cestičky do oblouku: položte omezovací drát (2) v délce  $a = 64$  cm (délka: 2x pravítko iMOW®) na začátku a na konci cestičky rovně a v pravém úhlu ( $90^\circ$ ) k žací ploše.
- ▶ Vedte omezovací drát (2) ve směru hodinových ručiček do žací plochy (B) a zpět k cestičce.

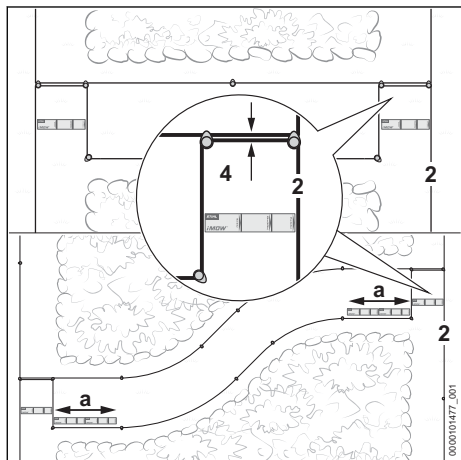

- ▶ Vedte omezovací drát (2) v délce 32 cm (délka: 1x pravítko iRuler®) paralelně a těsně vedle sebe, aniž by se omezovací dráty křížily.
- ▶ Vedte omezovací drát (2) ve vzdálenosti nejméně 55 cm paralelně ve směru hlavní žací plochy (A).
- ▶ Vedte omezovací drát (2) v délce 32 cm (délka: 1x pravítko iRuler®) paralelně a těsně vedle sebe k hlavní žací ploše (A), aniž by se omezovací dráty křížily.
- ▶ Při pokládání cestičky do oblouku: položte omezovací drát (2) v délce  $a = 64$  cm (délka: 2x pravítko iMOW®) na začátku a na konci cestičky rovně a v pravém úhlu ( $90^\circ$ ) k žací ploše.
- ▶ Ukončete pokládání drátu na hlavní žací ploše (A).

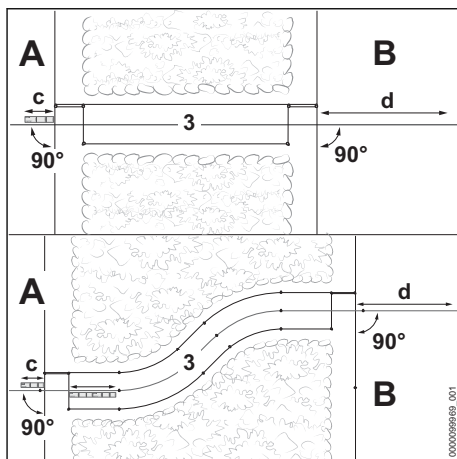

- ▶ Vedte vodící drát (3) na hlavní žací ploše (A) v délce nejméně  $c = 32$  cm (délka: 1x měřítko iMOW®) rovně a v pravém úhlu ( $90^\circ$ ) k cestičce.
- ▶ Položte vodící drát uprostřed cestičky.
- ▶ Vodící drát (3) lze vést za cestičkou v délce nejméně  $d = 2$  m rovně a v pravém úhlu ( $90^\circ$ ) na žací plochu (B).

## 8.12 Stoupání / spády

Robotická sekačka může přejíždět a sekat stoupání až 40 %.

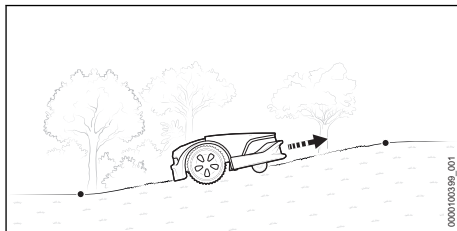

- ▶ Pokud se na žací ploše nachází stoupání / spád až 27 %: položte omezovací drát běžným způsobem.

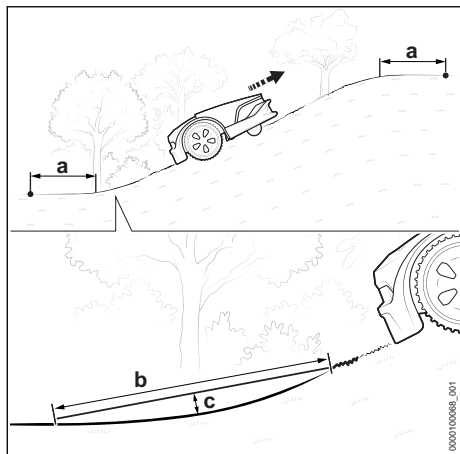

- ▶ Pokud se na žací ploše nachází stoupání / spád více než 27 %: před a za stoupáním / spádem položte omezovací drát ve vzdálenosti  $a$  = nejméně 1,2 m.
- ▶ Aby robotická sekačka byla schopna přejet mezi rovinou a stoupáním / spádem, musí být poloměr přechodu vytvořen tak, aby v délce  $b$  = 1 m nebyla překročena vzdálenost od země  $c$  = 10 cm.

### 8.13 Vedlejší plocha

Robotická sekačka nemůže sama přejet na vedlejší plochu. Na vedlejší plochu musí robotickou sekačku umístit zákazník.

Na vedlejší ploše nesmí být položen žádný vodící drát.

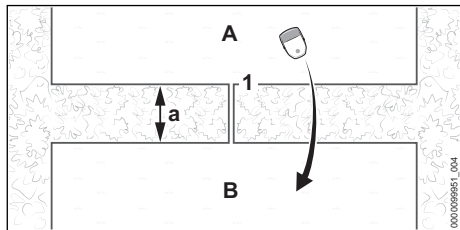

- ▶ Vedďte omezovací drát (1) z hlavní plochy (A) na vedlejší plochu (B) a položte ho. Minimální vzdálenost k omezovacím drátům  $a$  = 64 cm (délka: 2x pravítko iRuler®)
- ▶ Zajistěte, aby nebyla překročena délka omezovacího drátu:
  - iMOW® 3: 200 m
  - iMOW® 4: 300 m

- ▶ Vedďte omezovací drát (1) paralelně a těsně u sebe zpět k žací ploše (A), aniž by se omezovací dráty křížily.

### 8.14 Malá žací plocha

U malé žací plochy, u které je třeba méně než 20 m omezovacího drátu, je nutné použít malo-plošný modul STIHL AKM 100.

STIHL AKM 100 stabilizuje signál drátu a je pomocí spojku drátů zapojen do omezovacího drátu.

## 9 Ukončení položení omezovacího drátu

### 9.1 Ukončení položení omezovacího drátu

**Dobíjecí stanice na okraji žací plochy, dobíjecí stanice na okraji travnaté plochy**

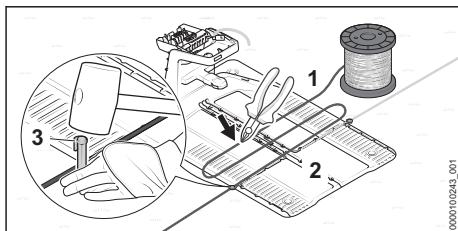

- ▶ Upevněte omezovací drát (1) přímo na spodní desce (2) fixačním hřebíkem (3).
- ▶ Vyměřte omezovacím drátem (1) dvě šířky spodní desky (2) a poté zkraťte omezovací drát (1) kleštěmi na štípání drátu.

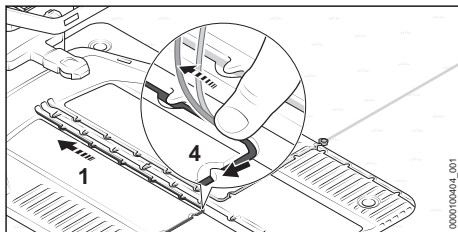

- ▶ Položte omezovací drát (1) ve spodní desce tak, aby ležel naplocho v kabelovém kanálu a byl zajištěn háčkem (4).

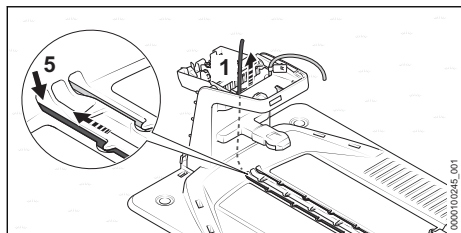

- ▶ Zasuňte omezovací drát (1) do levé průchodky (5) a protáhněte ho. Konec drátu (1) je vnitřkem dobíjecí stanice posouván směrem nahoru.

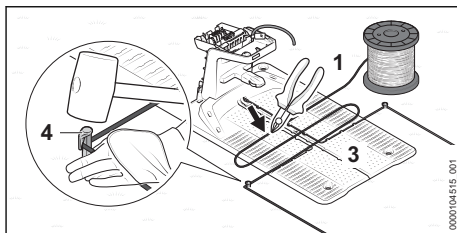

- ▶ Omezovací drát (1) upevněte ve výšce kabelového kanálu fixačním hřebíkem (4).
- ▶ Vyměřte omezovacím drátem (1) dvě šířky spodní desky (3) a poté zkratěte omezovací drát (1) kleštěmi na štípání drátu.

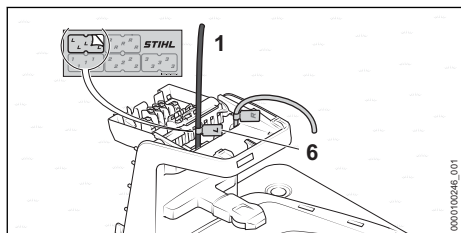

- ▶ Označte konec drátu (1) v blízkosti tělesa vhodným značkovačem kabelů (6).

### Dobíjecí stanice mimo žací plochu

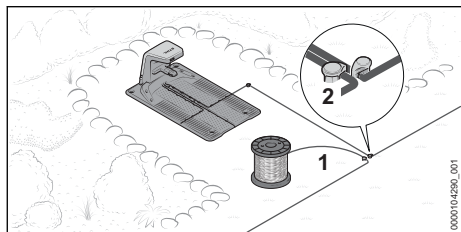

- ▶ Ved'te omezovací drát (1) těsně vedle již položeného omezovacího drátu a zajistěte ho fixačním hřebíkem (2).

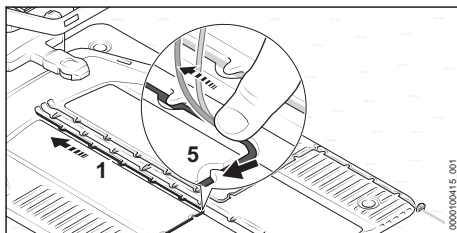

- ▶ Položte omezovací drát (1) ve spodní desce tak, aby ležel naplocho v kabelovém kanálu a byl zajištěn háčkem (5).

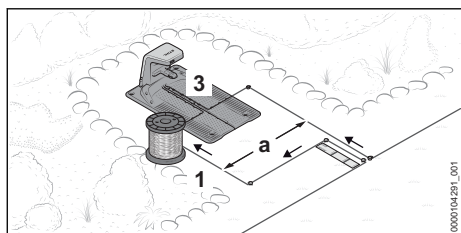

- ▶ Ved'te omezovací drát (1) těsně a paralelně s druhým omezovacím drátem v délce 32 cm (délka: 1x pravítko iRuler®) zpět k dobíjecí stanici, aniž by se omezovací dráty křížily.
- ▶ Ved'te omezovací drát (1) v délce  $a = 55$  cm zpět k okraji a dále ke spodní desce (3).

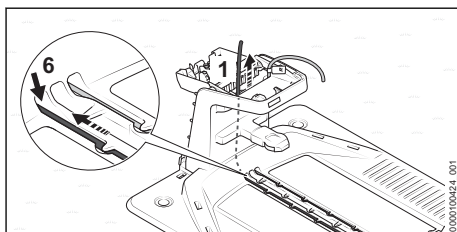

- ▶ Zasuňte omezovací drát (1) do levé průchodky (6) a protáhněte ho. Konec drátu (1) je vnitřkem dobíjecí stanice posouván směrem nahoru.

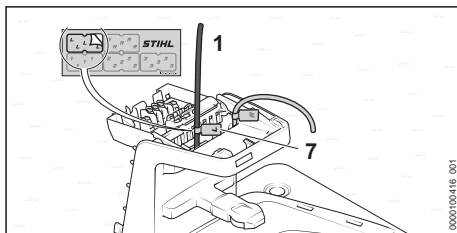

- ▶ Označte konec drátu (1) v blízkosti tělesa vhodným značkovačem kabelů (7).

Na závěr uvedení do provozu je bezpodmínečně nutné nastavit startovní bod na žací ploše. V

opačném případě robotická sekačka nedojede na žací plochu. Startovní body a četnost příjezdu k nim lze nastavit v aplikaci „MY iMOW®“.

### Postavení dobíjecí stanice uprostřed žací plochy

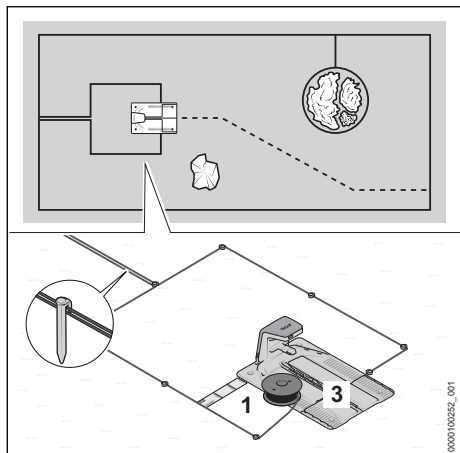

- ▶ Vedte omezení drát (1) těsně vedle již položeného omezení drátu.
- ▶ Vedte omezení drát (1) těsně a paralelně s druhým omezením drátem zpět k dobíjecí stanici, aniž by se omezení dráty křížily.
- ▶ Vedte omezení drát (1) ve vzdálenosti nejméně 32 cm (délka: 1x měřítko iMOW®) kolem spodní desky (3) směrem dopředu.

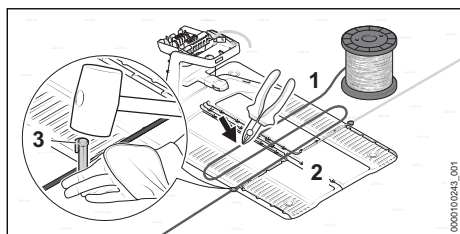

- ▶ Upevněte omezení drát (1) přímo na spodní desce (2) fixačním hřebíkem (3).
- ▶ Vyměřte omezením drátem (1) dvě šířky spodní desky (2) a poté zkraťte omezení drát (1) kleštěmi na štípání drátu.

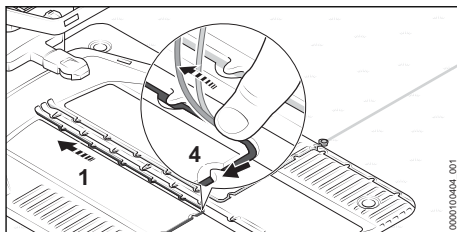

- ▶ Položte omezení drát (1) ve spodní desce tak, aby ležel naplocho v kabelovém kanálu a byl zajištěn háčkem (4).

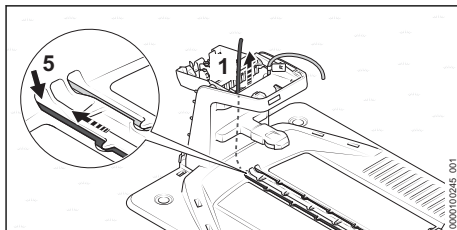

- ▶ Zasuňte omezení drát (1) do levé průchodky (5) a protáhněte ho. Konec drátu (1) je vnitřkem dobíjecí stanice posouván směrem nahoru.

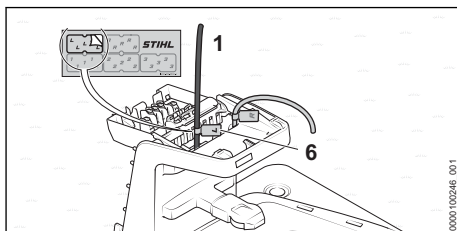

- ▶ Označte konec drátu (1) v blízkosti tělesa vhodným značkovačem kabelů (6).

## 10 Položení vodícího drátu

### 10.1 Položení vodícího drátu

Už při položení omezení drátu je nutné zohlednit polohu všech vodících drátů.

- ▶ Zohledněte všeobecná zadání k položení vodícího drátu 8.2.

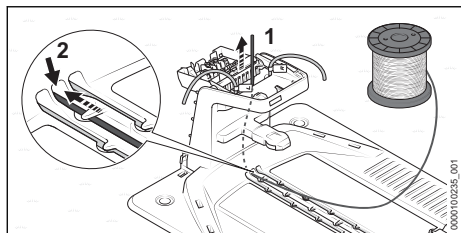

- ▶ Zasuňte začátek vodicího drátu (1) do prostřední průchodky (2) a posouvejte jej dále. Vodicí drát (1) je vnitřkem dobíjecí stanice posouván směrem nahoru.

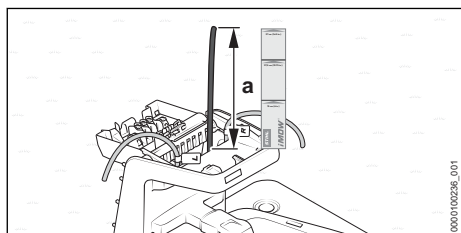

- ▶ Posouvejte vodicí drát (1) tak dlouho, až přesahuje směrem nahoru  $a = 32$  cm (délka: 1x měřítko iMOW®).

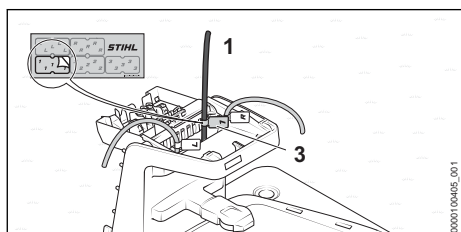

- ▶ Označte vodicí drát (1) v blízkosti tělesa vhodným značkovačem kabelů (3). Označení později usnadňuje připojení na správnou svorku.

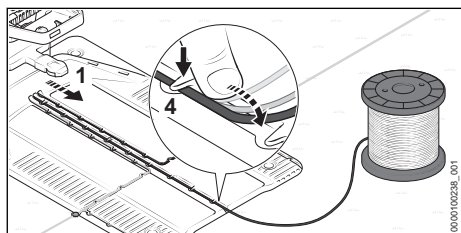

- ▶ Položte vodicí drát (1) ve spodní desce tak, aby ležel naplocho v kabelovém kanálu a byl zajištěn háčkem (4).

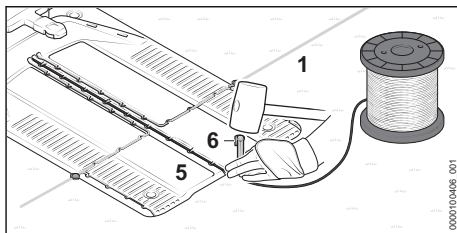

- ▶ Upevněte vodicí drát (1) přímo na spodní desce (5) fixačním hřebíkem (6).

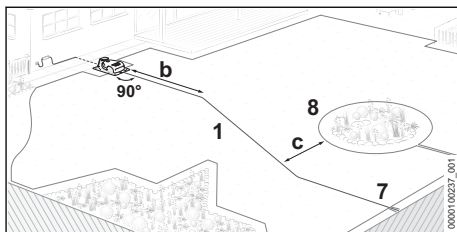

- ▶ Vedte vodicí drát (1) v délce  $b = 2$  m rovně a v pravém úhlu ( $90^\circ$ ) směrem od dobíjecí stanice na žací plochu.
- ▶ Vedte vodicí drát (1) ke smyčce drátu (7) na okraji žací plochy. Vzdálenost k obíhajícímu omezovacímu drátu (8) musí být nejméně  $c = 27,5$  cm.

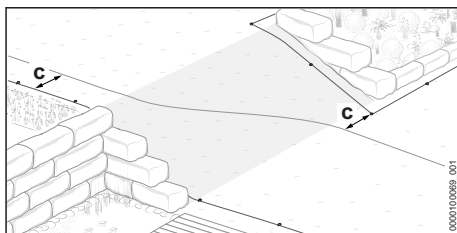

- ▶ Na svazích položte vodicí drát diagonálně. Vzdálenost k omezovacímu drátu musí být nejméně  $c = 27,5$  cm.

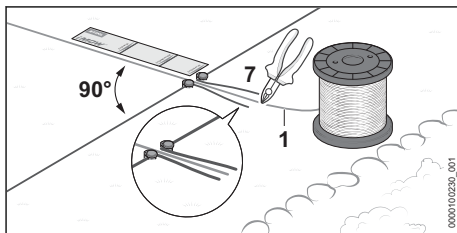

- ▶ Vedte vodicí drát (1) v délce nejméně  $e = 32$  cm (délka: 1x měřítko iMOW®) rovně a v pravém úhlu ( $90^\circ$ ) ke smyčce drátu (7).

- ▶ Vedďte vodičí drát (1) středem smyčky drátu (7).
- ▶ Odstříhněte vodičí drát (1) na konci smyčky drátu (7) kleštěmi na štípání drátu a zkraťte všechny konce drátu na stejnou délku.

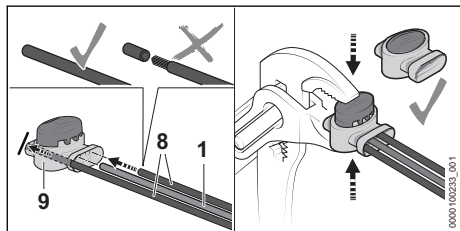

- ▶ Zasuňte konce omezovacích drátů (8) a vodičního drátu (1) až k dorazu do spojky drátů (9). Konce drátů se nesmí zaizolovat.
- ▶ Stiskněte spojky drátů (1) kleštěmi až k dorazu.

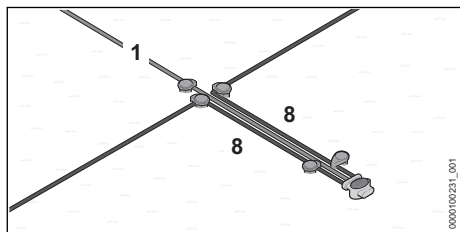

- ▶ Vedďte omezovací dráty (8) a vodičí drát (1) paralelně a těsně u sebe, aniž by se dráty křížily.
- ▶ Upevněte dráty dalšími fixačními hřebíky.

## 11 Elektrické připojení dobíjecí stanice

### 11.1 Připojení omezovacího drátu a vodičního drátu

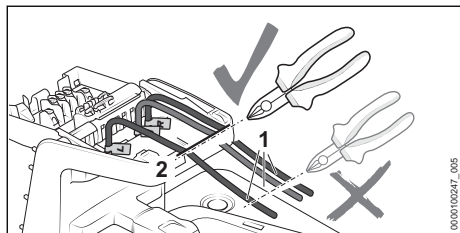

- ▶ Napněte lehce konce drátu (1) a kleštěmi na štípání drátu je zkraťte je podél hrany (2).

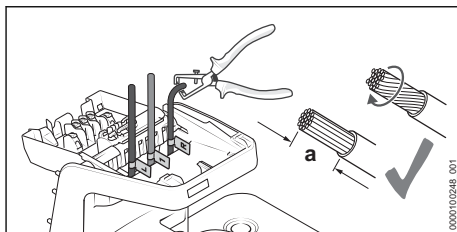

- ▶ Odizolujte konce drátu v délce  $a = 10$  mm.
- ▶ Zatočte pramence drátu tak, aby neodstávaly žádné jednotlivé pramence drátu.

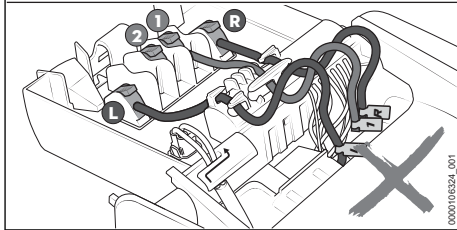
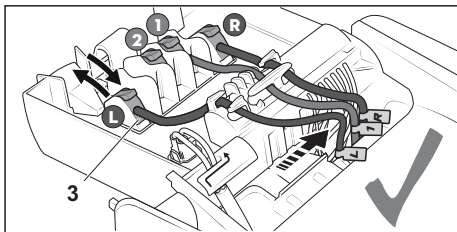

- ▶ Přiřadte popsané konce drátů k příslušným svorkám.
- ▶ Odklopte páčku (3) odpovídající svorky směrem dozadu.
- ▶ Zaveďte odizolované konce drátů do příslušné svorky a pro zavření opět sklopte páčku (3) dopředu.
- ▶ Zajistěte omezovací dráty a vodičí drát podle obrázku a stlačte je k pravé straně.

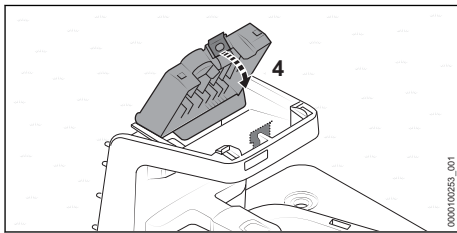

- ▶ Odklopte kryt (4) směrem dopředu. Kryt (4) se slyšitelně a citelně zajistí.

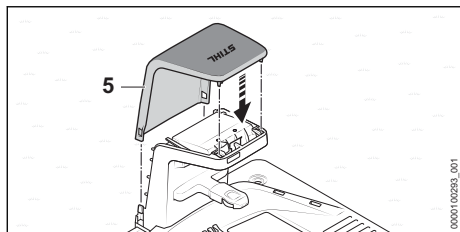

- ▶ Nasadte kryt (5).  
Kryt (5) se slyšitelně zajistí.

## 11.2 Položení nabíjecího kabelu a připojení napájecího adaptéru

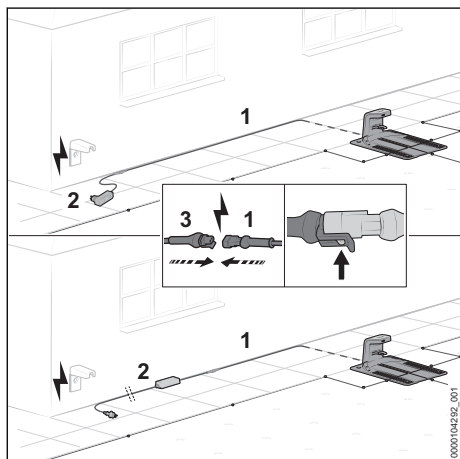

- ▶ Položte nabíjecí kabel (1) ke stanovišti napájecího adaptéru (2).
- ▶ Stanoviště pro napájecí adaptér (2) zvolte tak, aby byly splněny níže uvedené podmínky:
  - Napájecí adaptér (2) a připojovací kabel se nachází mimo žací plochu.
  - V dosahu napájecího adaptéru (2) se nachází vhodná zásuvka.
  - Napájecí adaptér (2) leží na rovném a ne trvale vlhkém podkladu.
  - V případě, že by napájecí adaptér (2) mohl být déle vystaven trvajícímu vlhku, je umístěn vyvýšeně nad zemí.
  - Pokud je to možné: stanoviště je chráněné před povětrnostními vlivy a stíněné.
- ▶ Uložte nabíjecí kabel tak, aby byly splněny níže uvedené podmínky:
  - Nabíjecí kabel (1) se nachází mimo žací plochu.
  - Nabíjecí kabel (1) je uložen tak, aby o něj osoby nemohly zakopnout.

- Nabíjecí kabel (1) není napnutý nebo zapletený.
- Nabíjecí kabel (1) je kompletně odvinutý a neleží pod dobíjecí stanicí.
- Nabíjecí kabel (1) neleží na trvale vlhkém podkladu.
- ▶ Nabíjecí kabel (1) spojte s konektorem (3) napájecího adaptéru (2) tak, aby kompletně zacvaknul.

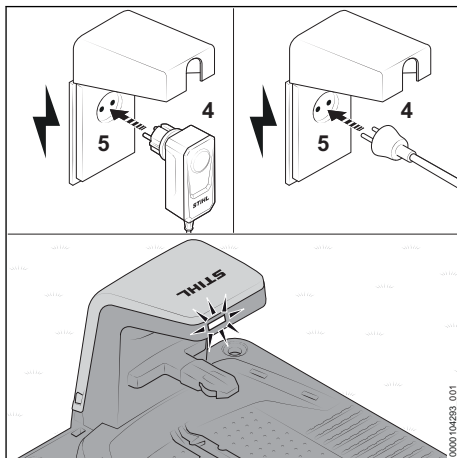

- ▶ Zasuňte síťový konektor (4) do správně nainstalované zásuvky (5).  
Světlo LED na dobíjecí stanici svítí zeleně.

## 11.3 Montáž napájecího adaptéru na stěnu

Napájecí adaptér je možné namontovat na stěnu.

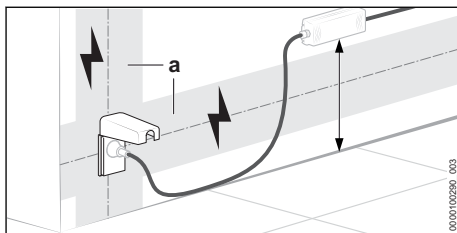

- ▶ Namontujte napájecí adaptér tak, aby byly splněny níže uvedené podmínky:
  - Je použit vhodný přípevňovací materiál.
  - Napájecí adaptér je ve vodorovné poloze. Jsou dodrženy následující vzdálenosti:
    - Napájecí adaptér se nachází mimo oblast (a) případných elektroinstalací.
    - V dosahu napájecího adaptéru se nachází vhodná zásuvka.
  - Pokud je to možné: stanoviště je chráněné před povětrnostními vlivy a stíněné.

## 12 Nabíjení robotické sekačky

### 12.1 Nabíjení robotické sekačky

Před prvním použitím nebo po delší provozní odstávce (např. zimní přestávka) musí být robotická sekačka plně nabitá. Robotická sekačka přitom provede spuštění systému. Do spuštění systému může uplynout několik minut.

Po spuštění systému přijme robotická sekačka svou polohu a čas. Ihned po spuštění systému nezahajujte žací proces.

Délka doby nabíjení závisí na různých vlivech, např. na teplotě akumulátoru nebo na teplotě okolí. Aby se dosáhlo optimálního výkonu, dbejte na dodržování doporučených teplotních mezí, [viz 23.7.](#)

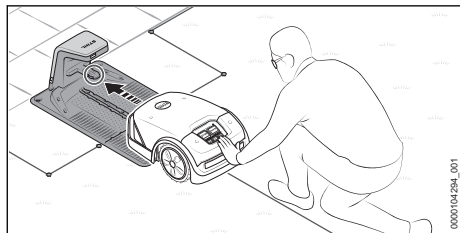

- ▶ Zasuňte robotickou sekačku až k dorazu do dobíjecí stanice.

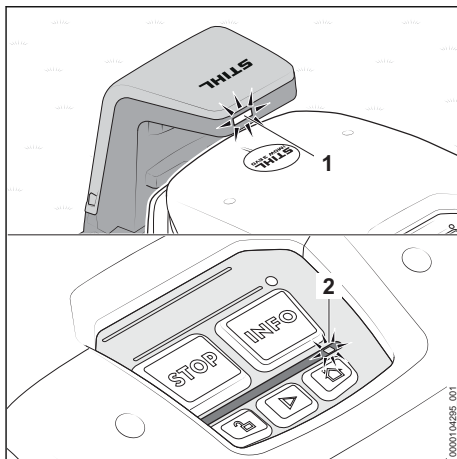

Světlo LED (1) na dobíjecí stanici svítí bíle.

Světlo LED (1) začne poté blikat zeleně a robotická sekačka se nabíjí.

Pokud se světlo LED (1) rozsvítí krátce červeně, indikuje to poruchu, viz [22.1.](#)

Jakmile se na světelném pásu (2) na robotické sekačce zobrazí bílý světelný obrazec, provede robotická sekačka spuštění systému.

Po spuštění systému svítí světlo LED na světelném pásu (2) bíle.

- ▶ Robotickou sekačku nechte v dobíjecí stanici, dokud nebude plně nabitá. Světlo LED (1) na dobíjecí stanici svítí bíle, jakmile je proces nabíjení dokončen.

Po prvním nabíjení se robotická sekačka v budoucnu nabíjí automaticky, jakmile se po skončení žacího procesu vrátí do dobíjecí stanice.

### Energeticky efektivní nabíjení

Pro co nejefektivnější nabíjení akumulátoru robotické sekačky je možné kromě nabíjecí funkce deaktivovat všechny nepotřebné doplňkové funkce robotické sekačky a dobíjecí stanice.

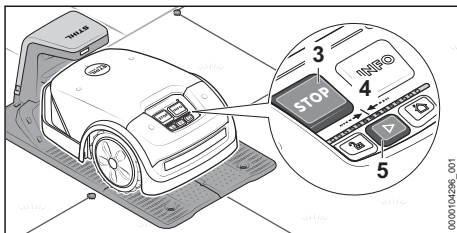

- ▶ Pokud jsou v aplikaci „MY iMOW®“ aktivovány „Přístupové funkce“: deaktivujte „Přístupové funkce“.

Stiskněte po sobě následující kombinaci tlačítek:

- ▶ Stiskněte „STOP“ (3).
- Robotická sekačka se zastaví a zablokuje
- ▶ Stiskněte „STOP“ (3) a držte je stisknuté tak dlouho, až se celý světelný pás (4) rozsvítí červeně.
- ▶ Stiskněte „STOP“ (3).
- Světelný pás (4) dvakrát blikne. Je aktivováno blokování robotické sekačky.
- ▶ Stiskněte „STOP“ (3) a držte je stisknuté tak dlouho, až se celý světelný pás (4) rozsvítí červeně a následně blikne dvakrát červeně. Je aktivován režim „Energeticky efektivní nabíjení“. Akumulátor robotické sekačky se zcela nabije. Všechny doplňkové funkce jsou deaktivovány.

Po procesu nabíjení je nutné robotickou sekačku aktivovat, aby byla robotická sekačka opět připravená k provozu:

- ▶ Stiskněte tlačítko „START“ (5).
- Robotická sekačka je připravena k provozu.

## 13 Připojení rádiového rozhraní Bluetooth®

### 13.1 Zřízení rádiového rozhraní Bluetooth®

Robotická sekačka vysílá pravidelně signál Bluetooth® ke spojení s mobilními koncovými zařízeními.

Aby bylo možné robotickou sekačku používat, musí být bezdrátové rozhraní Bluetooth® zabezpečeno prostřednictvím aplikace „MY iMOW®“ heslem.

- ▶ Stáhněte si aplikaci „MY iMOW®“ v App Store mobilního koncového zařízení a vytvořte si účet.
  - ▶ Přidejte robotickou sekačku k účtu.
  - ▶ Postupujte podle pokynů na obrazovce a zabezpečte rádiové rozhraní Bluetooth® heslem.
- Po zadání hesla je mobilní koncové zařízení autorizováno k ovládání a konfiguraci robotické sekačky.

Další mobilní koncové zařízení je možné autorizovat pouze po zadání zvoleného hesla. Robotická sekačka je tímto způsobem chráněna proti neoprávněnému přístupu.

## 14 Světelný vzor na robotické sekačce a dobíjecí stanici

### 14.1 Světelné pásy na robotické sekačce

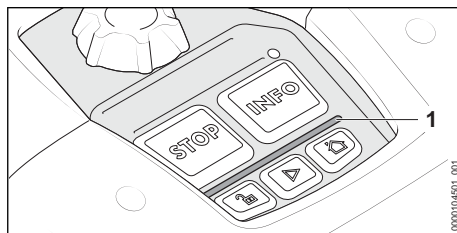

Světelný pás (1) zobrazuje stav robotické sekačky a poruch.

Bílý světelný vzor:

- Žádný aktivní žací proces.

Zelený světelný vzor:

- Je aktivní žací proces.
- Světelný pás (1) zobrazuje pokrok v žacím procesu.

Červený světelný vzor:

- Je aktivní blokáce stroje.
- Poruchové hlášení.

Modrý světelný vzor:

- Robotická sekačka přijímá aktualizaci systému.

### 14.2 Světlo LED na dobíjecí stanici

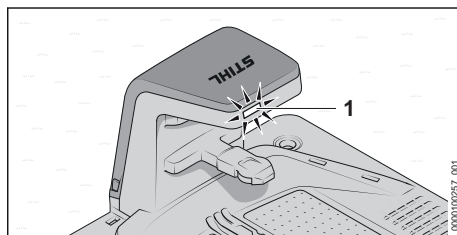

Dioda LED (1) signalizuje stav dobíjecí stanice a poruchy.

Dioda LED (1) svítí bíle:

- Dobíjecí stanice je připravena k provozu.

Světlo LED (1) bliká zeleně:

- Robotická sekačka se nabíjí.

Dioda LED (1) pulzuje bíle:

- Robotická sekačka je v dobíjecí stanici a je připravena k provozu.

Dioda LED (1) svítí zeleně:

- Robotická sekačka není v dobíjecí stanici a dobíjecí stanice funguje správně.

- Dioda LED (1) svítí červeně:
  - Došlo k poruše.
- Dioda LED (1) svítí modře:
  - Komunikace s robotickou sekačkou.

## 15 Obsluha a nastavení robotické sekačky

### 15.1 Ovládací panel

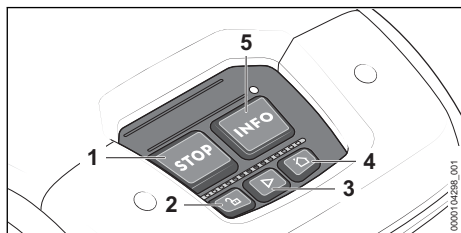

Tlačítka (1 až 5) lze ovládat základní funkce robotické sekačky. Úplný rozsah funkcí je dostupný přes aplikaci „MY iMOW“.

#### Spuštění žacího procesu

- ▶ Stiskněte „START“ (3).  
Robotická sekačka spustí žací proces a poté se automaticky vrátí zpět k dobíjecí stanici.

#### Zastavení žacího procesu a zablokování robotické sekačky

- ▶ Stiskněte „STOP“ (1).  
Robotická sekačka a žací lišta se zastaví.  
Robotická sekačka se zablokuje.

#### Odeslání robotické sekačky k dobíjecí stanici

- ▶ Stiskněte „DOMŮ“ (4).  
Robotická sekačka odjede zpět k dobíjecí stanici.

#### Odblokování robotické sekačky

- ▶ Stiskněte „ZÁMEK“ (2).
- ▶ Stiskněte zobrazenou kombinaci tlačítek.

#### Vyvolání informací

- ▶ Stiskněte „INFO“ (5).  
Robotická sekačka vydává akustické informace o aktuálním stavu.

### 15.2 Nastavení výšky sečení

V závislosti na použití lze nastavit 6 žacích výšek:

- 20 mm = poloha 1

- 28 mm = poloha 2
- 36 mm = poloha 3
- 44 mm = poloha 4
- 52 mm = poloha 5
- 60 mm = poloha 6

Polohy jsou uvedené na otočném knoflíku.

#### Nastavení výšky sečení

- ▶ Zastavte robotickou sekačku a aktivujte blokadu stroje.

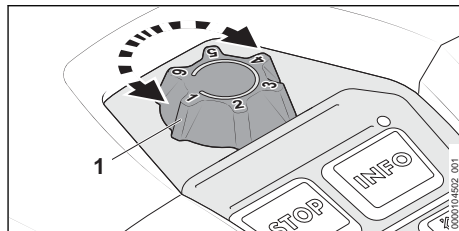

- ▶ Otočný knoflík (1) otočte do požadované polohy.

### 15.3 Aplikace „MY iMOW“

Ke komfortnímu používání robotické sekačky je zapotřebí aplikace „MY iMOW“. Prostřednictvím aplikace „MY iMOW“ lze robotickou sekačku obsluhovat a provádět nastavení.

Robotickou sekačku lze prostřednictvím bezdrátového síťového připojení (WiFi) nebo přes Bluetooth® propojit s mobilním koncovým zařízením. Ze stolního počítače je možné prostřednictvím aplikace „MY iMOW“ robotickou sekačku obsluhovat a provádět nastavení.

#### Hlavní funkce:

- Spuštění a zastavení žacího procesu
- Žací plán
  - Nastavení doby sečení<sup>23</sup> (prostřednictvím asistenta nebo ručně).
  - Nastavení startovních bodů (volitelné)
  - Volba zón (volitelné)
- Přístup ke stroji
  - Nastavení alarmu
- Zapnutí optimalizace okraje
- Provedení kontroly drátového signálu
- Zapnutí upomínky „Kontrola čepelí“
- Dálkový přístup k robotické sekačce prostřednictvím bezdrátového síťového připojení (WiFi)
- Podpora

<sup>23</sup>Doba sečení musí být vždy přizpůsobena místním podmínkám a počasí. Aby se v trávníku nevytvářely stopy, pomůže snížit dobu sečení v době slabého růstu trávy. Nenechávejte robotickou sekačku sekat za mrazivého počasí, aby nedošlo k poškození trávníku.

## Informace o integraci do domácích sítí

iMOW® lze pro zvýšení bezpečnosti dat integrovat do domácí sítě odděleně od osobních zařízení. Současné WLAN routery nabízejí možnost zřízení separátní doplňkové sítě, např. sítě Wi-Fi pro zařízení IoT nebo sítě WLAN pro hosty. V této síti neexistuje žádné spojení s osobními daty a zařízeními.

Připojení WLAN musí být chráněna heslem. Heslo nesmí být předáváno třetím osobám.

Možnost zřízení WLAN připojení a funkčnost routeru závisí na výrobci routeru.

## 16 Zastavení robotické sekačky a aktivace blokace stroje

### 16.1 Zastavení robotické sekačky a aktivace blokace stroje



#### ! VAROVÁNÍ

- Pokud robotická sekačka není zastavena a přes aktivaci blokace stroje není uvedena do stavu klidu podle popisu v tomto návodu k použití, může se robotická sekačka neúmyslně zapnout a uvést do pohybu. Může dojít k těžkým úrazům osob a ke vzniku věcných škod.
  - ▶ Během přepravy, uložení, čištění, údržby, opravy nebo při změněném nebo neobvyklém chování robotickou sekačku zastavte a aktivujte blokaci stroje.

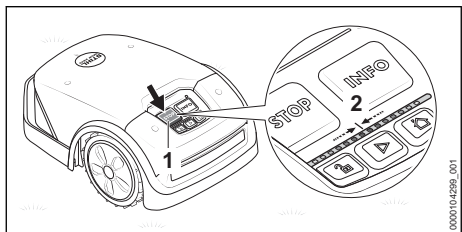

- ▶ Stiskněte „STOP“ (1). Robotická sekačka se zastaví a zablokuje.
- ▶ Stiskněte „STOP“ (1) a držte je stisknuté tak dlouho, až se celý světelný pás (2) rozsvítí červeně.
- ▶ Stiskněte „STOP“ (1). Světelný pás (2) dvakrát blikne. Je aktivováno blokování robotické sekačky. Robotickou

sekačku lze přepravovat, skladovat, čistit nebo na ní provádět údržbu.

## 17 Přeprava

### 17.1 Přeprava robotické sekačky

- ▶ Zastavte robotickou sekačku a aktivujte blokaci stroje.

#### Přenášení robotické sekačky

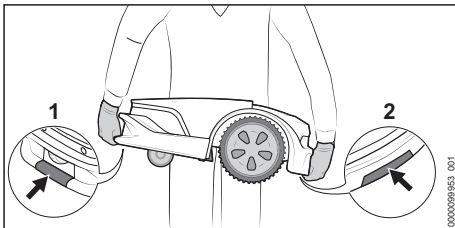

- ▶ Noste pracovní rukavice z odolného materiálu.
- ▶ Přenášejte robotickou sekačku za přední hmatec (1) a zadní hmatec (2).

#### Přeprava robotické sekačky ve vozidle

- ▶ Zajistěte robotickou sekačku tak, aby se nemohla převrátit a nemohla se pohnout.

### 17.2 Přeprava akumulátoru

Akumulátor je zabudovaný v robotické sekačce a demontovat jej smí pouze odborný prodejce STIHL.

- ▶ Zajistěte, aby byl akumulátor ve stavu odpovídajícím bezpečnosti.
- ▶ Akumulátor zabalte tak, aby se v balení nemohl pohybovat.
- ▶ Balení zajistěte tak, aby se nemohlo pohybovat.

Akumulátor podléhá požadavkům pro přepravu nebezpečných nákladů. Akumulátor je zařazen jako UN 3480 (lithium-iontové baterie) a byl přezkoušen podle manuálu UN Zkoušky a kritéria, díl III, podkapitola 38.3.

Přepravní předpisy jsou uvedené na adrese [www.stihl.com/safety-data-sheets](http://www.stihl.com/safety-data-sheets).

## 18 Skladování

### 18.1 Příprava robotické sekačky k uskladnění

Při delších provozních přestávkách, např. v zimním období, doporučuje společnost STIHL robotickou sekačku uvést do „zimního spánku“. „Zimní spánek“ deaktivuje všechny nepotřebné

doplňkové funkce robotické sekačky a zajišťuje nízké vybíjení akumulátoru.

- ▶ Pokud jsou v aplikaci „MY iMOW®“ aktivovány „Přístupové funkce“: deaktivujte „Přístupové funkce“.
- ▶ Pokud je stav nabití robotické sekačky nižší než 50 %: nabijte robotickou sekačku, až je stav nabití více než 50 %.

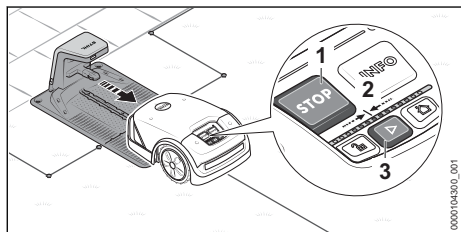

- ▶ Vyměňte robotickou sekačku z dobíjecí stanice.

Stiskněte po sobě následující kombinaci tlačítek:

- ▶ Stiskněte „STOP“ (1).  
Robotická sekačka se zastaví a zablokuje.
- ▶ Stiskněte „STOP“ (1) a držte je stisknuté tak dlouho, až se celý světelný pás (2) rozsvítí červeně.
- ▶ Stiskněte „STOP“ (1).  
Světelný pás (2) dvakrát blikne. Je aktivováno blokování robotické sekačky.
- ▶ Stiskněte „STOP“ (1) a držte je stisknuté tak dlouho, až se celý světelný pás (2) rozsvítí červeně a následně blikne dvakrát červeně. Je aktivován režim „Zimní spánek“. Všechny doplňkové funkce jsou deaktivovány.

Po zimní přestávce je nutné robotickou sekačku aktivovat, aby byla robotická sekačka opět připravená k provozu:

- ▶ Postavte robotickou sekačku na žací plochu.
- ▶ Stiskněte „START“ (3).  
Režim „Zimní spánek“ je deaktivován a robotická sekačka je opět připravena k provozu.
- ▶ Pokud robotická sekačka nereaguje, je třeba ji nabít: Nabíjení robotické sekačky 12.1.

## 18.2 Skladování robotické sekačky

- ▶ Robotickou sekačku skladujte tak, aby byly splněny níže uvedené podmínky:
  - Robotická sekačka je mimo dosah dětí.
  - Robotická sekačka je čistá a suchá.
  - Robotická sekačka je v uzavřeném prostoru.
  - Akumulátor robotické sekačky je nabitý.
  - Robotická sekačka není skladována mimo udávané teplotní rozsahy, 23.6.

- Robotická sekačka se nemůže převrátit.
- Robotická sekačka se nemůže posunout.
- Robotická sekačka stojí vodorovně na kolech.
- Na robotické sekačce nejsou odloženy žádné předměty.

Robotická sekačka může být také skladována v nástěnném držáku. Nástěnný držák je dostupný jako příslušenství.

### UPOZORNĚNÍ

- ▶ Pokud robotická sekačka není skladována podle popisu v tomto návodu k použití, může dojít k jejím úplnému vybití a nevratnému poškození.
  - ▶ Před uskladněním nabijte akumulátor robotické sekačky.

## 18.3 Skladování dobíjecí stanice, nabíjecího kabelu a napájecího adaptéru

Při delších provozních přestávkách, např. v zimním období může dobíjecí stanice, nabíjecí kabel a napájecí adaptér zůstat na žací ploše.

- ▶ Vytáhněte síťový konektor napájecího adaptéru ze zásuvky.
- ▶ Zajistěte ochranu síťového konektoru před povětrnostními vlivy.
- ▶ Vyčistěte všechny komponenty.

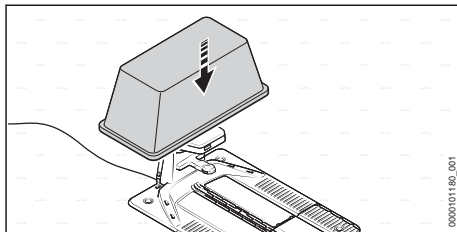

- ▶ Dobíjecí stanici zakryjte např. velkým vědrem nebo vaničkou.

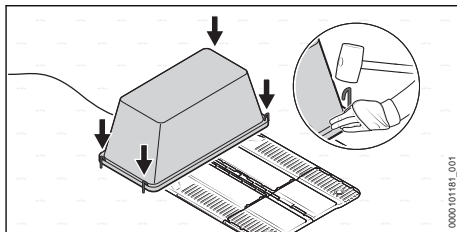

- ▶ Vědro nebo vaničku zajistěte kotvicími kolíky v zemi.

## Demontáž dobíjecí stanice, nabíjecího kabelu a napájecího adaptéru

Dobíjecí stanici, nabíjecí kabel a napájecí adaptér lze rovněž demontovat, pokud je chcete skladovat na nástěnném držáku, který je nabízen jako příslušenství, nebo pokud není možné zakrýtí.

- ▶ Vytáhněte síťový konektor napájecího adaptéru ze zásuvky.
- ▶ Vyčistěte všechny komponenty.
- ▶ Odpojte nabíjecí kabel od dobíjecí stanice a napájecího adaptéru a sviňte jej.
- ▶ Demontujte napájecí adaptér a sviňte připojovací kabel.
- ▶ Odpojte omezovací drát a vodící drát od dobíjecí stanice.
- ▶ Na ochranu před korozí potřete konce drátů mazivem a zajistěte jejich ochranu před povětrnostními vlivy.
- ▶ Demontujte dobíjecí stanici.

## 19 Čištění

### 19.1 Čištění robotické sekačky



**VAROVÁNÍ**

- Břity čepelí jsou ostré. Uživatel se může pořezat.
  - ▶ Používejte pracovní rukavice z odolného materiálu.

Robotickou sekačku pravidelně čistěte. Interval čištění závisí na podmínkách používání a může být ovlivněn vlhkostí, druhem trávy a jejím vzrůstem.

- ▶ Zastavte robotickou sekačku a aktivujte blokaci stroje.

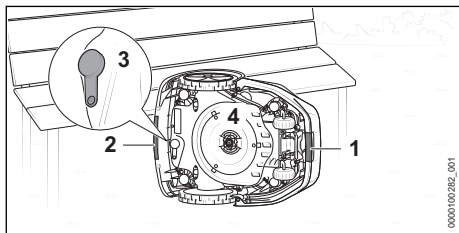

- ▶ Uchopte robotickou sekačku za přední hmatec (1) a zadní hmatec (2).
- ▶ Postavte robotickou sekačku bočně a zajistěte ji proti převrácení.
- ▶ Zkontrolujte správné usazení a případné poškození zátky (3) diagnostické zdíčky.
- ▶ Pokud je nožový kotouč (4) silně znečištěný: demontujte nožový kotouč (4).

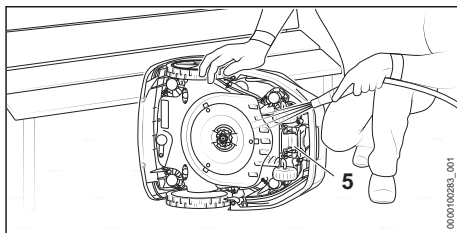

- ▶ Nečistoty uvolněte dřevěnou tyčí nebo měkkým kartáčem. V případě potřeby použijte pH neutrální čisticí prostředek. STIHL doporučuje STIHL Multiclean.
- ▶ Uvolněné nečistoty omyjte jemným proudem vody.
- ▶ Spodní stranu robotické sekačky vyčistěte vlhkým hadrem.
- ▶ Vyčistěte čepele a nožový kotouč. Pro dobrý výsledek sečení a provoz bez poruch musí být čepele volně pohyblivé.
- ▶ Vyčistěte nabíjecí kontakty (5) vlhkým hadrem.
- ▶ Vyčistěte kryt a ovládací panel vlhkým hadrem.

### 19.2 Čištění dobíjecí stanice, napájecího adaptéru, nabíjecího kabelu a konektorových spojů

- ▶ Vytáhněte síťový konektor napájecího adaptéru ze zásuvky.
- ▶ Vyčistěte dobíjecí stanici, napájecí adaptér a nabíjecí kabel vlhkým hadrem.
  - ▶ V případě potřeby: usazené nečistoty uvolněte měkkým kartáčem.
- ▶ Konektorové spoje vyčistěte suchou tkaninou bez chloupků.
  - ▶ V případě potřeby: usazené nečistoty uvolněte štětečkem.

## 20 Údržba a výměna čepelí

### 20.1 Optická kontrola

- ▶ U robotické sekačky pravidelně kontrolujte následující:
  - Čistota nabíjecích kontaktů
  - Kontrola krytu a ochranné lišty z hlediska poškození
  - Kontrola snadné pohyblivosti kol
  - Kontrola čepelí z hlediska poškození, opotřebením, prasklin a lehkosti chodu.
    - Čepele lze používat obvykle po dobu více týdnů. Trvanlivost čepelí může být silně ovlivněna nastavenou dobou sečení, vlastnostmi sečené trávy, vzrůstem travního porostu, výskytem písku, větví nebo listů na sečené ploše.

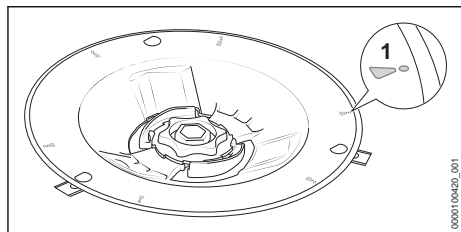

- Kontrola nožového kotouče z hlediska poškození a opotřebení.
  - Pokud jsou značky opotřebení (1) prodlžené a vznikly otvory, vyměňte žací lištu.

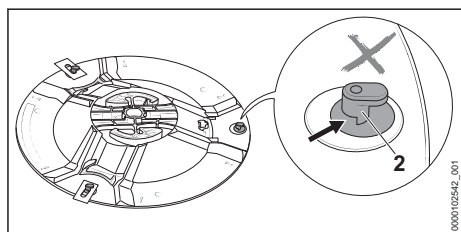

- Kontrola čepů ve tvaru L (2) z hlediska poškození a opotřebení.
  - Pokud jsou čepy ve tvaru L (2) opotřebované více než z poloviny, vyměňte žací lištu.

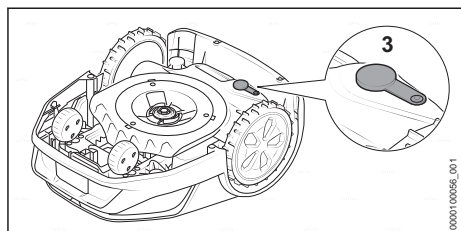

- Zkontrolujte správné usazení a případné poškození zátky (3) diagnostické zdířky.

## 20.2 Výměna čepelí

### ! VAROVÁNÍ

- Břity čepelí jsou ostré. Uživatel se může pořezat.
  - ▶ Noste pracovní rukavice z odolného materiálu.
- ▶ Zastavte robotickou sekačku a aktivujte blokáci stroje.

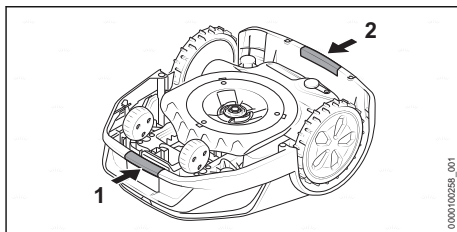

- ▶ Uchopte robotickou sekačku za přední hmatec (1) a zadní hmatec (2).
- ▶ Otočte robotickou sekačku na zadní stranu.

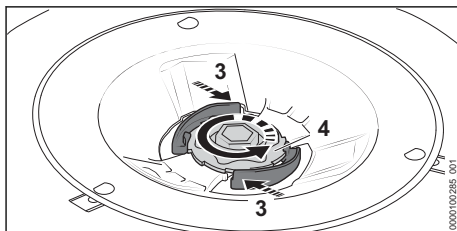

- ▶ Stiskněte a podržte páčky (3).
- ▶ Otáčejte matici (4) proti směru hodinových ručiček tak dlouho, až lze matici sejmout.

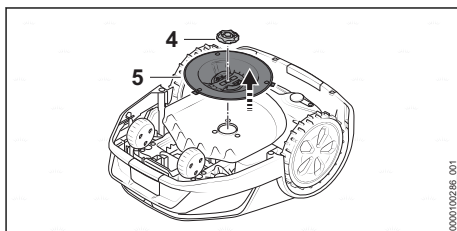

- ▶ Sejměte matici (4).
- ▶ Sejměte nožový kotouč (5).

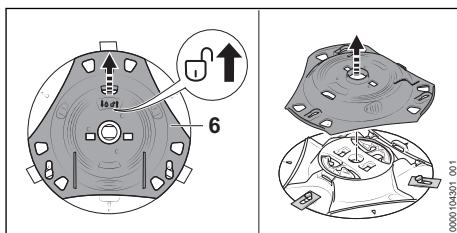

- ▶ Posuňte nosič nožů (6) ve směru šipky ↗.
- ▶ Sejměte nosič nožů (6).

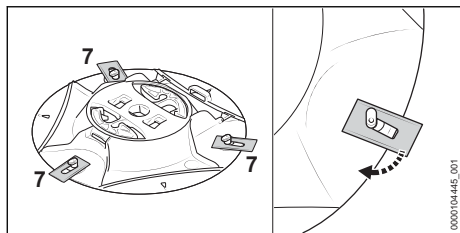

- Vyvěste všechny staré čepele (7).

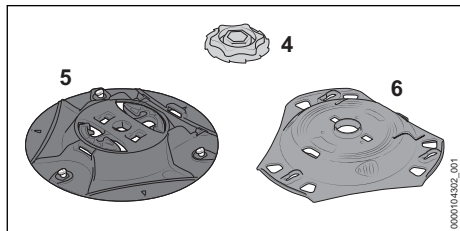

- Vyčistěte nožový kotouč (5), nosič nožů (6) a matici (4).

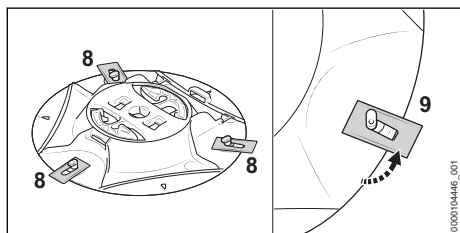

- Zavěste nové čepele (8). Vsaďte na každý čep ve tvaru L (9) pouze jednu čepel. Vyrovnání čepelí je libovolné. Čepele se mohou volně pohybovat kolem čepu ve tvaru L.

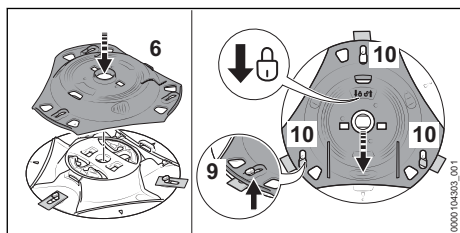

- Nasadte nosič nožů (6).
- Posuňte nosič nožů (6) ve směru šipky  $\theta$  a zajistěte, aby byla všechna tři ramena (10) umístěna pod čepele ve tvaru L (9). Nosič nožů (6) je zajištěný.
- Nasadte nožový kotouč (5) na robotickou sekačku.

- Našroubujte matici (4) ve směru hodinových ručiček.
- Matici (4) pevně utáhněte ve směru hodinových ručiček. Páčky (3) se slyšitelně zajistí.

## 21 Oprava

### 21.1 Oprava robotické sekačky, akumulátoru, žací lišty, dobíjecí stanice a napájecího adaptéru

Uživatel nemůže sám provádět opravy na robotické sekačce, akumulátoru, dobíjecí stanici a napájecím adaptéru.

Poškozené nebo opotřebené čepele a žací lištu je možné vyměnit.

- V případě poškození robotické sekačky, akumulátoru, dobíjecí stanice, nabíjecího kabelu, napájecího adaptéru nebo připojovacího kabelu: robotickou sekačku, akumulátor, dobíjecí stanici, nabíjecí kabel, napájecí adaptér nebo síťový kabel nepoužívejte a vyhledejte odborného prodejce STIHL.
- Pokud je některá čepel opotřebená nebo poškozená:
  - Zastavte robotickou sekačku a aktivujte blokaci stroje.
  - Vyměňte všechny čepele. Čepele není možné přebrousit.
- Pokud jsou nožový kotouč nebo čepele ve tvaru L na nožovém kotouči opotřebené nebo poškozené:
  - Zastavte robotickou sekačku a aktivujte blokaci stroje.
  - Vyměňte žací lištu.
- V případě nečitelných nebo poškozených štítků s upozorněními: nechte štítky s upozorněními vyměnit od odborného prodejce STIHL.

### 21.2 Prodloužení nebo oprava omezovacího drátu a vodicího drátu

Omezovací drát nebo vodicí drát lze prodloužit nebo opravit pomocí spojek drátů.

Spojky drátů jsou naplněny gelem, aby se zabránilo předčasnému opotřebení nebo korozi konců drátů.

- Zajistěte, aby celková délka omezovacích drátů nepřekročila maximální délku 850 m.

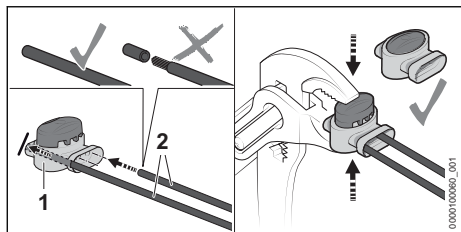

- ▶ Zasuňte konce drátů (2) do spojky drátů (1).  
Konce drátů se nesmí zaizolovat.

- ▶ Stiskněte spojky drátů (1) kleštěmi až k dorazu.

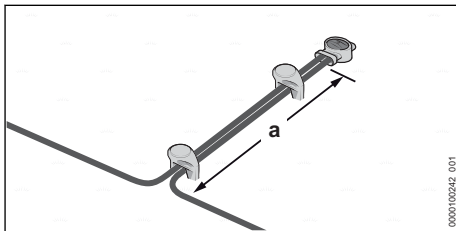

- ▶ Vedte omezovací dráty nejméně v délce  $a = 5$  cm paralelně a těsně u sebe, aniž by se omezovací dráty křížily.

## 22 Odstranění poruch

### 22.1 Odstranění poruch robotické sekačky

Nejčastější poruchy jsou zobrazeny v aplikaci „MY iMOW®“ a červeným světelným vzorem na robotické sekačce nebo dobíjecí stanici.

Pro odstranění poruch postupujte následovně:

- ▶ Postupujte podle pokynů v aplikaci „MY iMOW®“ nebo
- ▶ Stiskněte tlačítko „INFO“ na ovládacím panelu a postupujte podle akustických pokynů.

Porucha	Světelný pás na robotické sekačce nebo dobíjecí stanici	Příčina	Odstranění závady
Robotická sekačka zůstane stát během jízdy zpět k dobíjecí stanici.		Akumulátor je vybitý.	<ul style="list-style-type: none"> <li>▶ Zajistěte, aby nebyla překročena délka omezovacího drátu: <ul style="list-style-type: none"> <li>– iMOW® 3: 200 m</li> <li>– iMOW® 4: 300 m</li> </ul> </li> <li>▶ Optimalizujte položení vodicího drátu.</li> <li>▶ Přeneste robotickou sekačku k nabíjení do dobíjecí stanice.</li> <li>▶ Pokud je to možné: postavte dobíjecí stanici na žací ploše s orientací svahu v dolní části spádu.</li> </ul>
Robotická sekačka nespustí žací proces podle očekávání.	<p>Světelné pásy svítí modře.</p> <p>Světelné pásy svítí červeně. Dioda LED na nabíjecí stanici svítí červeně.</p>	<p>Robotická sekačka provádí restart.</p> <p>V omezovacím drátu nebo vodicím drátu došlo k poruše.</p>	<ul style="list-style-type: none"> <li>▶ Vyčkejte, než je restart ukončen. Robotická sekačka poté automaticky spustí žací proces.</li> <li>▶ Zajistěte, aby byl omezovací drát a vodicí drát nepoškozený.</li> <li>▶ Zajistěte, aby byl omezovací drát nebo vodicí drát správně připojený k dobíjecí stanici.</li> <li>▶ Zajistěte, aby byl omezovací drát a vodicí drát správně připojený ke spojce drátů.</li> <li>▶ Postupujte podle pokynů v aplikaci „MY iMOW®“.</li> </ul>
Robotická sekačka se nenabíjí.	Světelné pásy svítí červeně. Dioda LED na nabíjecí stanici svítí červeně.	V robotické sekačce, akumulátoru, napájecím adaptéru nebo dobíjecí stanici došlo k poruše.	<ul style="list-style-type: none"> <li>▶ Zajistěte, aby nabíjecí kontakty na dobíjecí stanici a robotické sekačce byly čisté.</li> <li>▶ Zajistěte, aby byl dodržen doporučený rozsah teplot.</li> </ul>

Porucha	Světelný pás na robotické sekačce nebo dobíjecí stanici	Příčina	Odstranění závady
			<ul style="list-style-type: none"> <li>▶ Postupujte podle pokynů v aplikaci „MY iMOW®“.</li> <li>▶ Pokud porucha nadále přetrvává: nepokoušejte se robotickou sekačku nabíjet, vytáhněte síťový konektor připojovacího kabelu ze zásuvky a vyhledejte odborného prodejce STIHL.</li> </ul>

## 23 Technická data

### 23.1 Robotická sekačka STIHL iMOW® 3.0, 4.0

#### Technická data

- Vyžínací šířka: 20 cm
- Žací výška – manuálně: 20 mm až 60 mm
- Počet otáček nožového kotouče: 3000 1/min
- Žací rychlost: 0,45 m/s
- Rozměry:
  - výška: 163 mm
  - šířka: 427 mm
  - délka: 610 mm
- Hmotnost: 10 kg
- Třída ochrany: III
- Druh ochrany: IP56
- Maximální žací plocha:
  - iMOW® 3.0: 500 m<sup>2</sup>
  - iMOW® 4.0: 1000 m<sup>2</sup>
- Aktivní doba (každý týden)<sup>24</sup>
  - iMOW® 3.0: 25 h na 325 m<sup>2</sup>
  - iMOW® 4.0: 35 h na 650 m<sup>2</sup>
- Maximální délka omezovacího drátu:
  - iMOW® 3.0: 200 m
  - iMOW® 4.0: 300 m
- Maximální stoupání: 40 %

#### Bluetooth®

- Datové připojení: Bluetooth® 5.1. Mobilní koncové zařízení musí být kompatibilní s Bluetooth® Low Energy 5.0 a podporovat Generic Access Profile (GAP).
- Kmitočtové pásmo: pásmo ISM 2,4 GHz
- Vyzařovaný maximální vysílací výkon: 1 mW
- Dosah signálu: cca 10 m. Síla signálu je závislá na okolních podmínkách a mobilním koncovém zařízení. Dosah může v závislosti na vnějších podmínkách, včetně použitého přijímače, silně kolísat. V uzavřených místnostech

a skrz kovové bariéry (například stěny, regály, kufry) může být dosah zřetelně menší.

- Požadavky na operační systém mobilního koncového zařízení: viz info.myimow.stihl.com

#### Bezdrátová síť (WiFi)

- Standardní síť: IEEE 802.11b/g/n
- Frekvenční pásmo: 2,4 GHz
- Vyzařovaný maximální vysílací výkon: 100 mW

#### Datový list sítě

- Komunikace s IoT platformou STIHL
- Rozhraní: Bezdrátová síť (WLAN)
  - Protokol a port: MQTT přes TCP (8883)
- Konfigurace sítě
- Rozhraní: Bezdrátová síť (WLAN)
  - Protokol a port: DHCP/DHCPv6 přes UDP (68/546)

Komunikace pomocí aplikace „MY iMOW®“

- Rozhraní: Bluetooth® Low Energy
- Protokol a port: proprietární přes GATT
- Synchronizace času
- Rozhraní: Bezdrátová síť (WLAN)
- Protokol a port: NTP přes TCP/UDP (123)

Řešení názvů domén a adres

- Rozhraní: Bezdrátová síť (WLAN)
- Protokol a port: DNS přes TCP/UDP (53)

Aktualizace OTA, kontrola online statusu robotické sekačky, komunikace s IoT platformou STIHL

- Rozhraní: Bezdrátová síť (WLAN)
- Protokol a port: HTTP/HTTPS přes TCP (80/443)

#### Údaje ze snímačů

- Přijímač dat o poloze / snímač GNSS
- Údaje o poloze (délka, šířka, výška)

### 23.2 Čepel

- Počet čepelí: 3

<sup>24</sup>Za ideálních podmínek (málo překážek, jednoduchá geometrie a také malá stoupání, mírný růst trávy)

## 23.3 Akumulátor STIHL AAI

Akumulátor je zabudovaný v robotické sekačce a demontovat jej smí pouze odborný prodejce STIHL.

- Akumulátorová technologie: lithium-iontový
- napětí: 18 V
- kapacita v Ah: viz výkonový štítek
- obsah energie ve Wh: viz výkonový štítek
- Hmotnost v kg: viz výkonový štítek

## 23.4 Dobíjecí stanice a napájecí adaptér

### Dobíjecí stanice

- Třída ochrany: III
- Druh ochrany: IPX5
- Hmotnost: 3,6 kg
- Omezovací drát a vodič drát
  - Napětí: 40 V DC
  - Frekvenční rozsah: 1,4 kHz až 20 kHz

### Napájecí adaptér

- Provedení podle trhu:
  - FW7314/EU/40/1.25/PI/
  - FW7315/EU/40/1.875/DT/
  - FW7315/JK/40/1.875/DT/
  - FW7315/CH/40/1.875/DT/
  - FW7315/AU/40/1.875/DT/
- Hmotnost:
  - Provedení FW7314: 0,47 kg
  - Provedení FW7315: 0,9 kg
- Jmenovité napětí: viz výkonový štítek
- Frekvence: viz výkonový štítek
- Jmenovitý výkon: viz výkonový štítek
- Nabíjecí proud: viz výkonový štítek
- Kategorie ochrany: II
- Druh ochrany:
  - Provedení FW7314: IPX4
  - Provedení FW7315: IP67

## 23.5 Prodlužovací kabely

Pokud se používá prodlužovací kabel, musejí mít jeho žíly v závislosti na napětí a na délce prodlužovacího kabelu nejméně níže uvedené průřezy:

### Pokud je jmenovité napětí na výkonovém štítku 220 V až 240 V:

- délka kabelu do 20 m: AWG 15 / 1,5 mm<sup>2</sup>
- délka kabelu 20 m až 50 m: AWG 13 / 2,5 mm<sup>2</sup>

### Pokud je jmenovité napětí na výkonovém štítku 100 V až 127 V:

- délka kabelu do 10 m: AWG 14 / 2,0 mm<sup>2</sup>
- délka kabelu 10 m až 30 m: AWG 12 / 3,5 mm<sup>2</sup>

## 23.6 Teplotní rozsahy

### ! VAROVÁNÍ

- Akumulátor v robotické sekačce není chráněn proti všem okolním vlivům. Pokud je akumulátor vystaven určitým okolním vlivům, může začít hořet nebo explodovat. Může dojít k těžkým úrazům osob a ke vzniku věcných škod.
  - ▶ Nenabíjejte akumulátor při teplotě nižší než 5 °C a vyšší než 40 °C.
  - ▶ Nepoužívejte robotickou sekačku při teplotě nižší než 5 °C a vyšší než 40 °C.
  - ▶ Nepoužívejte dobíjecí stanici a napájecí adaptér při teplotě nižší než 5 °C a vyšší než 40 °C.
  - ▶ Neskladujte robotickou sekačku při teplotě od 0 °C a vyšší než 40 °C.
  - ▶ Neskladujte dobíjecí stanici a napájecí adaptér při teplotě nižší než –20 °C a vyšší než 60 °C.

## 23.7 Doporučené teplotní rozsahy

Pro optimální výkon akumulátoru zabudovaného v robotické sekačce, dobíjecí stanice a napájecího adaptéru dbejte na dodržování doporučených teplotních mezí:

- Nabíjení: +5 °C až +40 °C
- Použití: +5 °C až +40 °C
- Skladování robotické sekačky: +0 °C až +40 °C
- Skladování dobíjecí stanice a napájecího adaptéru: –20 °C až +60 °C

Pokud je akumulátor nabíjen, používán nebo skladován mimo doporučené teplotní rozsahy, může dojít ke snížení jeho výkonu.

## 23.8 Akustické hodnoty

Hodnota K pro hladinu akustického výkonu je 2 dB(A).

- Hladina akustického výkonu měřená podle 2000/14 ES: 56 dB(A).
- Hladina akustického výkonu zaručená podle 2000/14 ES: 58 dB(A).

## 23.9 REACH

REACH je názvem ustanovení EG o registraci, klasifikaci a povolení chemikálií.

Informace ohledně splnění ustanovení REACH se nacházejí pod [www.stihl.com/reach](http://www.stihl.com/reach).

## 24 Náhradní díly a příslušenství

### 24.1 Náhradní díly a příslušenství

**STIHL** Tyto symboly označují originální náhradní díly STIHL a originální příslušenství STIHL.

STIHL doporučuje používat originální náhradní díly STIHL a originální příslušenství STIHL.

Náhradní díly a příslušenství jiných výrobců nemohou být i přes pečlivý monitoring trhu firmou STIHL posouzeny ohledně jejich spolehlivosti, bezpečnosti a vhodnosti a STIHL také nemůže ručit za jejich použití.

Originální náhradní díly STIHL a originální příslušenství STIHL jsou k dostání u odborného prodejce výrobků STIHL.

## 25 Vyřazení z provozu a likvidace

### 25.1 Vyřazení robotické sekačky z provozu

Robotická sekačka je propojena s osobním účtem STIHL, mobilními koncovými zařízeními a soukromými bezdrátovými sítěmi (WLAN). Z bezpečnostních důvodů je třeba odpojit všechna připojení a vymazat osobní údaje předtím, než bude robotická sekačka předána na likvidaci, prodána nebo zapůjčena.

- ▶ Robotická sekačka resetujte prostřednictvím App „MY iMOW“ na tovární nastavení. Přitom dojde k vymazání hesel a připojených zařízení.
- ▶ Robotickou sekačku odstraňte pomocí App „MY iMOW“ z uživatelského účtu.

### 25.2 Likvidace robotické sekačky

Informace týkající se likvidace jsou k dostání u místních úřadů a odborného prodejce STIHL.

Nesprávná likvidace může být zdraví škodlivá a zatěžovat životní prostředí.

Robotická sekačka obsahuje integrovaný akumulátor, který musí být likvidován odděleně.

- ▶ Robotickou sekačku nechte zlikvidovat u odborného prodejce STIHL. Odborný prodejce STIHL zlikviduje integrovaný akumulátor odděleně od robotické sekačky.
- ▶ Výrobky STIHL včetně obalů odevzdejte na vhodném sběrném místě k opětovnému zhodnocení v souladu s místními předpisy.

- ▶ Nelikvidujte s domácím odpadem.

## 26 Prohlášení o konformitě EU

### 26.1 Robotická sekačka STIHL iMOW® 3.0, 4.0

ANDREAS STIHL AG & Co. KG  
Badstraße 115  
D-71336 Waiblingen

Německo

na vlastní zodpovědnost prohlašuje, že výrobek

- konstrukce: robotická sekačka
- výrobní značka: STIHL
- Typ: iMOW® 3.0, 4.0
- sériová identifikace: IA02

a

- konstrukce: dobíjecí stanice
- výrobní značka: STIHL
- typ: dobíjecí stanice
- Sériová identifikace: IA02

odpovídá příslušným předpisům ve znění směrnice 2006/42/EC, 2011/65/EU, 2006/66/EC, 2014/53/EU a je vyvinut a vyroben dle následujících norem ve verzích platných vždy k datu výroby: EN 50636-2-107, EN 60335-1 Ed 5, EN 55014-1:2021, EN 55014-2:2021, EN 61000-3-2:2019/A2:2024, EN 61000-3-3:2013/A2:2021/AC:2022-01, EN 62311, ETSI EN 301 489-1 V2.2.3 (2019-11), ETSI EN 303 447 V1.3.1 (2022-04), ETSI EN 301 489-52 V1.2.1 (2021-11), ETSI EN 303 413 V1.1.1 (2017-06), ETSI EN 301 489-17 V3.2.4 (2020-09), ETSI EN 301 489-19 V2.2.1 (2022-09), ETSI EN 300 328 V2.2.2 (2019-07).

Zúčastněný uvedený subjekt: VDE Prüf- u. Zertifizierungsinstitut GmbH, č. 0366, přezkoušel shodu podle přílohy III modulu B směrnice 2014/53/EU a vystavil následující EU osvědčení o přezkoušení typu: 40059214.

Technické podklady jsou uloženy v oddělení homologace výrobků firmy ANDREAS STIHL AG & Co. KG.

Rok výroby, země výroby a výrobní číslo jsou uvedeny na robotické sekačce.

Waiblingen, 1.10.2024

ANDREAS STIHL AG & Co. KG

V zast. 

Robert Olma, Vice President, Regulatory Affairs  
& Global Governmental Relations

## 27 UKCA-Prohlášení o konformitě

### 27.1 Robotická sekačka STIHL iMOW® 3.0, 4.0



ANDREAS STIHL AG & Co. KG  
Badstraße 115  
D-71336 Waiblingen

Německo

na vlastní zodpovědnost prohlašuje, že výrobek

- konstrukce: robotická sekačka
- výrobní značka: STIHL
- Typ: iMOW® 3.0, 4.0
- sériová identifikace: IA02

a

- konstrukce: dobíjecí stanice
- výrobní značka: STIHL
- typ: dobíjecí stanice
- Sériová identifikace: IA02

odpovídá příslušným ustanovením nařízení Spojeného království The Restriction of the Use of Certain Hazardous Substances in Electrical and Electronic Equipment Regulations 2012, Supply of Machinery (Safety) Regulations 2008, Radio Equipment Regulation 2017, The Product Security (Security Requirements for Relevant Connectable Products) Regulations 2023: Schedule 1, Electromagnetic Compatibility Regulations 2016 a je vyvinut a vyroben dle následujících norem ve verzích platných vždy k datu výroby:

EN 50636-2-107, EN 60335-1 Ed 5,  
EN 55014-1:2021, EN 55014-2:2021,  
EN 61000-3-2:2019/A2:2024,  
EN 61000-3-3:2013/A2:2021/AC:2022-01,  
EN 62311, ETSI EN 301 489-1 V2.2.3 (2019-11),  
ETSI EN 303 447 V1.3.1 (2022-04),  
ETSI EN 301 489-52 V1.2.1 (2021-11),  
ETSI EN 303 413 V1.1.1 (2017-06),  
ETSI EN 301 489-17 V3.2.4 (2020-09),  
ETSI EN 301 489-19 V2.2.1 (2022-09),  
ETSI EN 300 328 V2.2.2 (2019-07).

Doba pro bezpečnostní aktualizace je  
24 měsíců.

Technické podklady jsou uloženy ve společnosti  
ANDREAS STIHL AG & Co. KG.

Rok výroby, země výroby a výrobní číslo jsou  
uvedeny na robotické sekačce.

Waiblingen, 1.10.2024

ANDREAS STIHL AG & Co. KG

V zast. 

Robert Olma, Vice President, Regulatory Affairs  
& Global Governmental Relations

## 28 Adresy

### Hlavní sídlo firmy STIHL

ANDREAS STIHL AG & Co. KG  
Postfach 1771  
D-71307 Waiblingen

### Distribuční společnosti STIHL

ČEŠKA REPUBLIKA

Andreas STIHL, spol. s r.o.  
Chrlická 753  
664 42 Modřice

## 29 Open Source Software

### 29.1 Open Source Software

Tento výrobek obsahuje Open Source Software chráněný autorským právem, který byl zveřejněn příslušnými autory za určitých licenčních podmínek, jako např. „GNU General Public License“ (GPL), „GNU Lesser General Public License“ (LGPL), „Apache License“ nebo podobných licencí. Pokud jsou v tomto návodu k použití obsažena upozornění k autorskému právu, podmínky používání nebo licenční ustanovení, která jsou v rozporu s aplikovatelnou Open Source licenci, pak se nepoužijí. Používání a šíření obsaženého Open Source Softwaru podléhá výhradně příslušné Open Source licenci. Pokud v rámci odpovídající licence obdržíte právo na zdrojový kód tohoto softwaru a/nebo jiná doplňující data, můžete je získávat během doby tří let od našeho posledního dodání výrobku a, pokud to licenční podmínky vyžadují, po celou dobu naší zákaznické podpory výrobku. Pro získání úplného korespondujícího zdrojového kódu od nás můžete zaslat svou poptávku s uvedením názvu výrobku, sériového čísla a také verze

odpovídajícího softwaru na následující adresu: ANDREAS STIHL AG & Co. KG, Open Source Team/Officer, Postfach 17 71, 71307 Waiblingen, Germany. Vyhrazujieme si právo vyúčtovat Vám náklady za datový nosič a také náklady na dopravu. Další informace najdete na následující webových stránkách: [opensource.stihl.com](http://opensource.stihl.com)

## Tartalomjegyzék

1	Előszó.....	377
2	Erre a használati útmutatóra vonatkozó információk.....	377
3	Áttekintés.....	378
4	Biztonsági tudnivalók.....	380
5	Működés leírása.....	389
6	A fűnyírási terület és a robotfűnyíró használatra való előkészítése.....	390
7	A dokkolóállomás felállítása.....	391
8	Határoló huzal elhelyezése.....	397
9	A határoló huzal elhelyezésének lezárása.....	405
10	Vezető huzal elhelyezése.....	408
11	Dokkolóállomás elektromos csatlakoztatása.....	409
12	A robotfűnyíró töltése.....	411
13	Bluetooth®-os rádióinterfész csatlakoztatása.....	412
14	Világítási minta a robotfűnyírón és a dokkolóállomáson.....	412
15	Robotfűnyíró kezelése és beállítása.....	413
16	A robotfűnyíró megállítása és a készülékzár aktiválása.....	414
17	Szállítás.....	414
18	Tárolás.....	415
19	Tisztítás.....	416
20	Karbantartás és pengék cseréje.....	417
21	Javítás.....	419
22	Hibaelhárítás.....	419
23	Műszaki adatok.....	420
24	Pótalkatrészek és tartozékok.....	422
25	Üzemen kívül helyezés és ártalmatlanítás.....	422
26	EK Megfelelőségi nyilatkozat.....	423
27	A gyártó UK/CA megfelelőségi nyilatkozata.....	423
28	Címek.....	424
29	Nyílt forráskódú szoftver.....	424

## 1 Előszó

Tisztelt Vásárlónk!

Örömmel szolgálunk, hogy STIHL-termék mellett döntött. Termékeink fejlesztése és gyártása

csúcsműködésben történik, ügyfeleink szükségleteinek megfelelően. Így magas megbízhatóságú termékek jönnek létre, amelyek az extrém igénybevétel próbáját is kiállják.

A STIHL a szervizelés terén is csúcsműködést nyújt Önnek. Márkaszervizeink szakértő tanácsadást és betanítást, valamint átfogó műszaki segítséget nyújtanak.

A STIHL elkötelezett a környezettel szembeni fenntartható és felelősségteljes eljárások mellett. A jelen használati utasítás támogatást ad, hogy Ön biztonságos és környezetbarát módon használhassa STIHL-termékét, annak hosszú élettartamán keresztül.

Köszönjük bizalmát és sok örömet kívánunk a STIHL-termék használatához.



Dr. Nikolas Stihl

**FONTOS! HASZNÁLAT ELŐTT OLVASSA EL, ÉS ŐRIZZE MEG.**

## 2 Erre a használati útmutatóra vonatkozó információk

### 2.1 Vonatkozó dokumentumok

A helyi biztonsági előírások érvényesek.

- ▶ A jelen használati utasításon túl olvassa el, értes meg és tartsa meg az alábbi dokumentumokat is:
  - Biztonsági információk, a beépített akkumulátorral ellátott STIHL-termékekre és akkumulátorokra vonatkozóan: [www.stihl.com/safety-data-sheets](http://www.stihl.com/safety-data-sheets)

A STIHL robotfűnyíróról, a kompatibilis tartozékokról és a gyakran feltett kérdésekről STIHL márkakereskedésben vagy az alábbi címen kap további tájékoztatást: [support.stihl.com](http://support.stihl.com), [my-mow.stihl.com/systems](http://my-mow.stihl.com/systems).

A Bluetooth® szövédjegy és a Bluetooth® képes védjegyek (logók) a Bluetooth SIG, Inc. cég bejegyzett áruvédjegye és tulajdona. A szövédjegy/képes védjegy STIHL által történő mindenféle felhasználása licenc alatt történik.

A robotfűnyíró egy Bluetooth®-os rádiós interfésszel és rádióhálózati interfésszel van felszerelve. Figyelembe kell venni a helyi üzemeltetési