

Milwaukee®

Nothing but **HEAVY DUTY**®.



M18 FHAC16

Original instructions
Originalbetriebsanleitung
Notice originale
Istruzioni originali
Manual original
Oorspronkelijke gebruiksaanwijzing
Original brugsanvisning
Original bruksanvisning
Bruksanvisning i original
Αλκυπεραϊσεν οηγεεν
Πρωτότυπο οδηγιών χρήσης

Orijinal işletme talimatı
Původním návodem k používání
Pôvodný návod na použitie
Instrukcją oryginalną
Eredeti használati utasítás
Izvirna navodila
Originalne pogonske upute
Instrukcijām oriģināvalodā
Originali instrukcija
Algupärane kasutusjuhend
Оригинальное руководство по эксплуатации

Оригинално ръководство за експлоатация
Instrucțiuni de folosire originale
Оригинален прирачник за работа
Оригинал інструкції з експлуатації
Prevod originalnih uputstava za rad
Përkthim i udhëzimeve origjinale të përdorimit

التعليمات الأصلية

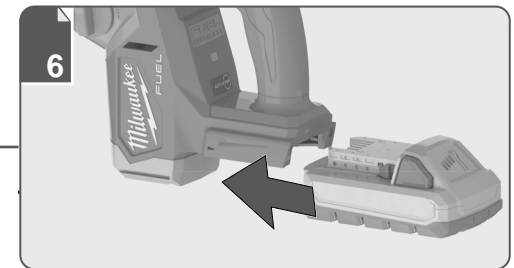
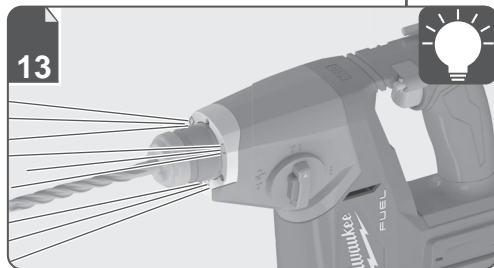
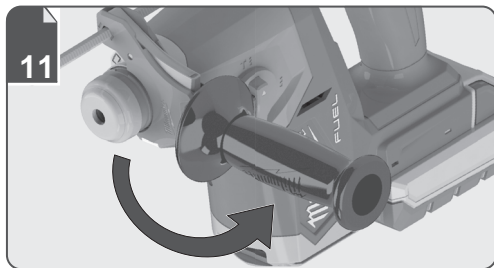
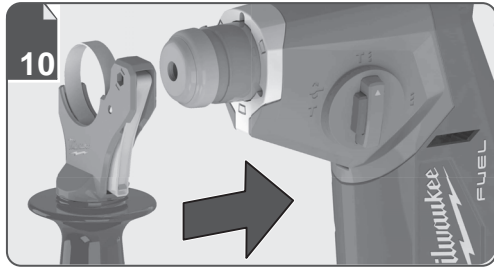
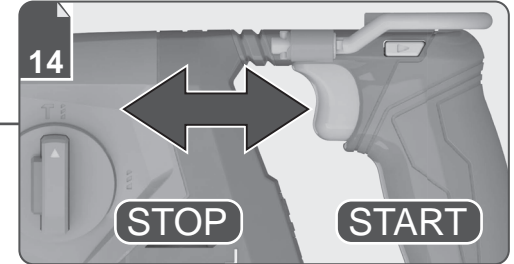
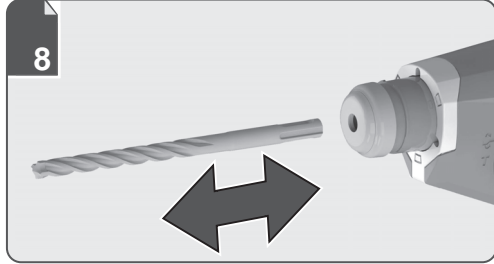
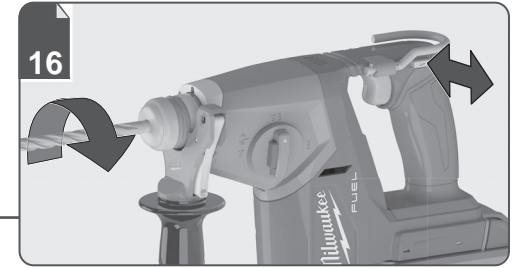
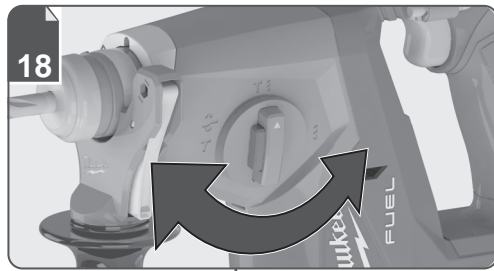
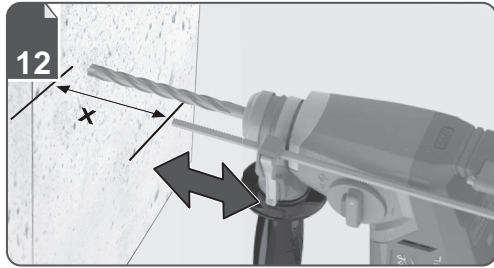

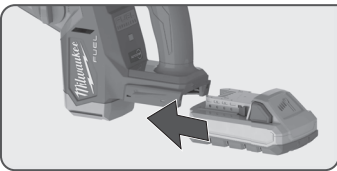

Remove the battery pack before starting any work on the product.
Entfernen Sie den Akkupack, bevor Sie mit dem Gerät arbeiten.

Retirer le bloc-batterie avant d'effectuer la moindre intervention sur le produit.

Rimuovere il pacco batteria prima di iniziare a lavorare sul prodotto.

Retire la batería antes de iniciar cualquier trabajo en el producto.

Retire a batería antes de iniciar quaisquer tarefas no produto.

Verwijder de accu alvorens werkzaamheden aan de machine uit te voeren.

Fjern batteripakken inden start af arbejde på produktet.

Fjern batteripakken før du starter noe arbeid på produktet.

Ta bort batteripaketet innan något arbete på verktyget utförs.

Irrota akkupakkaus ennen kuin teet työkaluun mitään toimenpiteitä.

Αφαιρέστε τη μπαταρία πριν ξεκινήσετε οποιαδήποτε εργασία στο μηχάνημα.

Ürün üzerinde herhangi bir işleme başlamadan önce pil paketini çıkarın.

Před zahájením práce na produktu vyjměte akumulátor.

Pred začetkom izvajanja kakršnihkoli posegov na izdelku odstranite baterijski vložek.

Przed rozpoczęciem prac przy produkcie należy wyjąć akumulator.

A termékén végzett bármilyen munka elkezdése előtt vegye ki az akkut.

Pred akoukoľvek činnosťou na výrobku vyberte z neho súpravu batérii.

Baterijski sklop uklonite prije početka bilo kakvog rada na proizvodu.

Neņemiet akumulatoru bloku, pirms uzsākt jebkādas apkopes darbus.

Išimkite akumulatorių, prieš vykdydami bet kokius įrenginio techninės priežiūros, valymo ar remonto darbus.

Enne tootega seotud toimingute tegemist eemaldage aku.

До начала любых работ над изделием извлеките аккумуляторный блок.

Извадете акумулаторната батерия, преди да започнете каквато и да е дейност по продукта.

Înainte de a începe orice operație asupra produsului, scoateți acumulatorul.

Отстранете ги батериите пред да почнете да вършите некаква работа на самиот производ.

Перед початком будь-яких операций с устройством вынуть аккумуляторную батарею.

Uklonite bateriju pre početka rada na proizvodu. Híçni pakon e baterisê para se tê nisni ndonjë punim në produkt.

يجب إزالة حزمة البطارية قبل البدء في أي أعمال صيانة على المنتج.

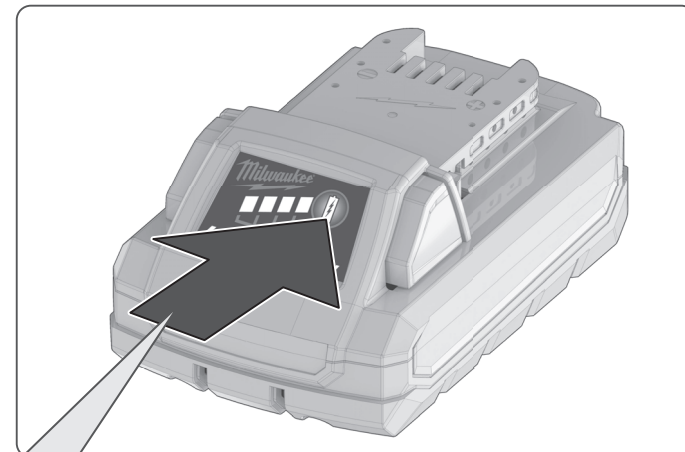
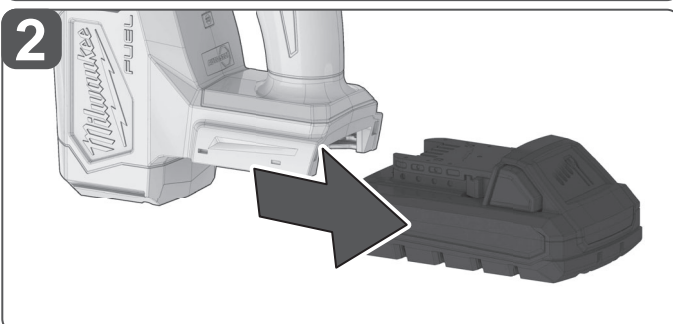
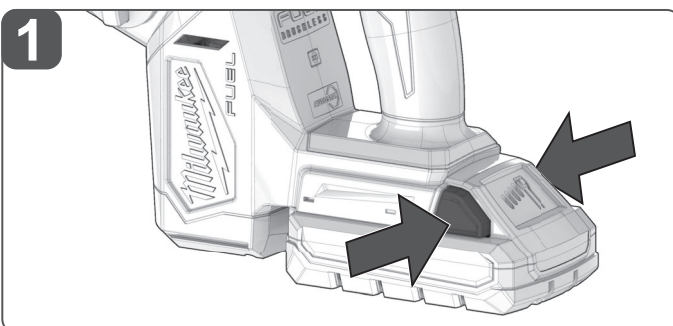
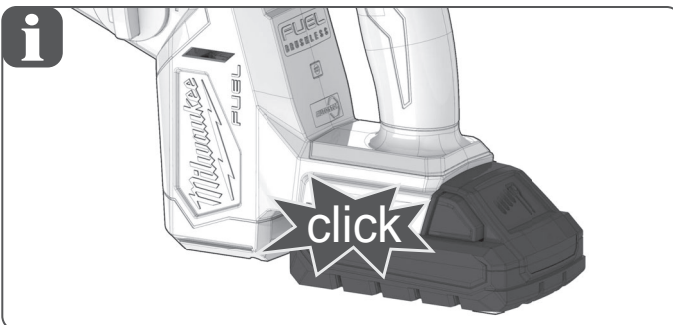
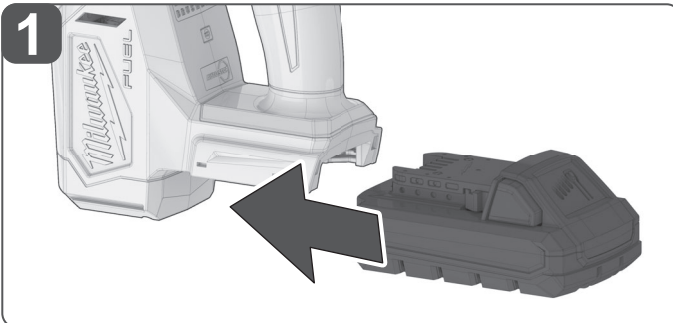

78-100%



55-77%



33-54%



10-32%



< 10%

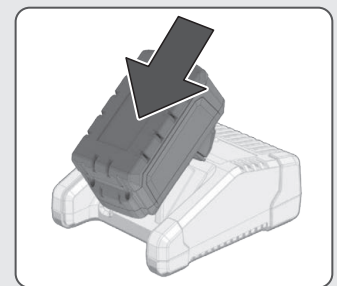

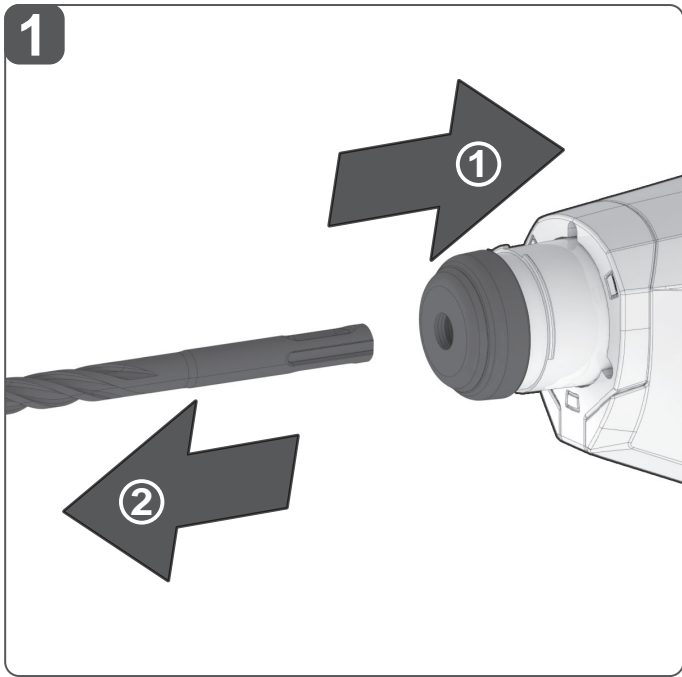
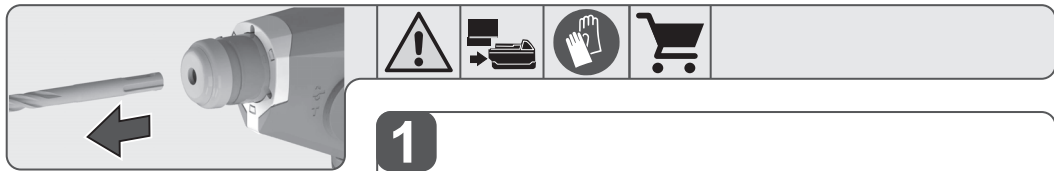
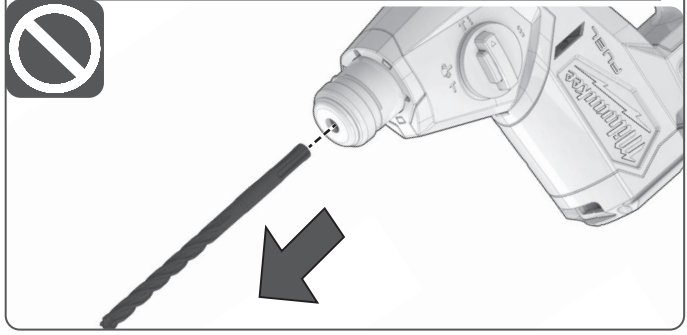
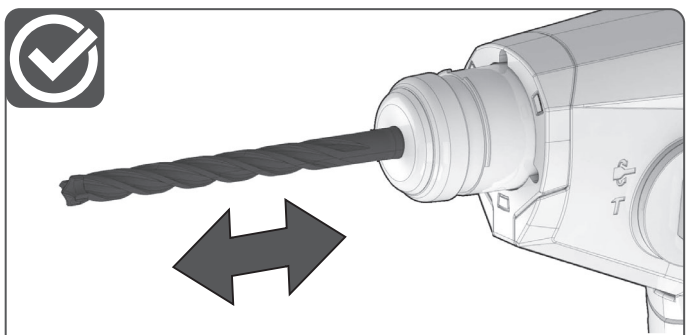
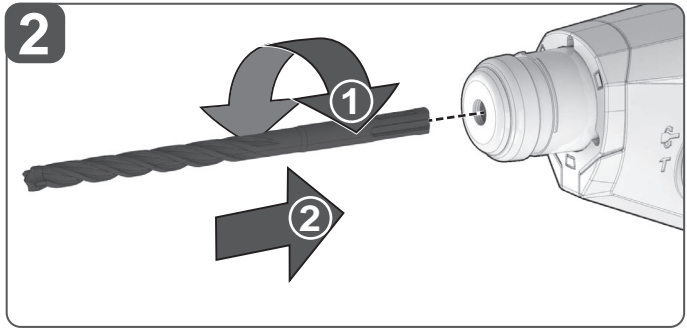
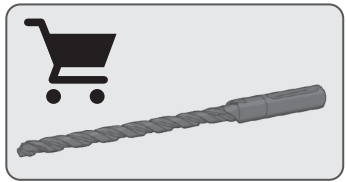
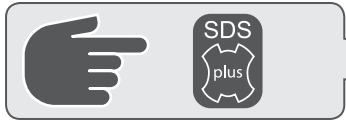

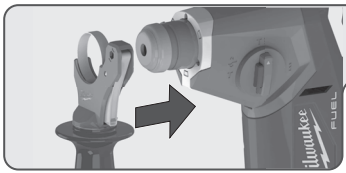

1

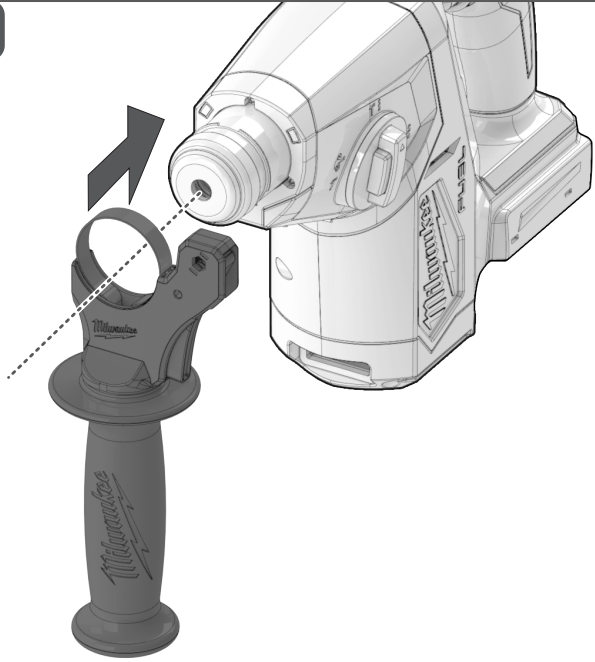

2

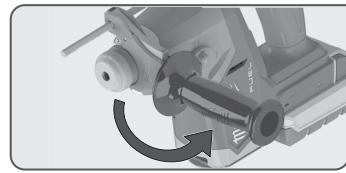
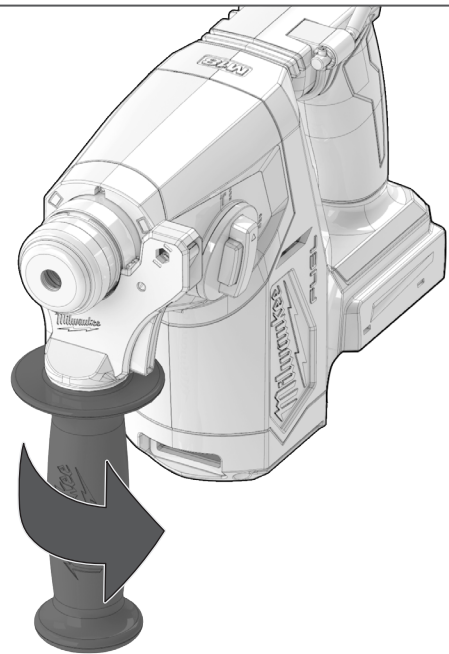

1

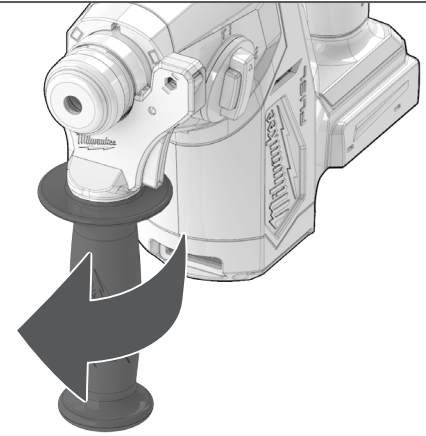

2

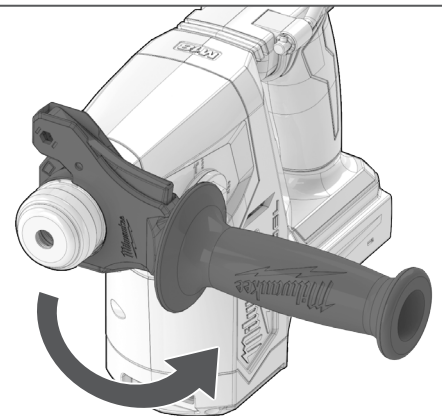

3

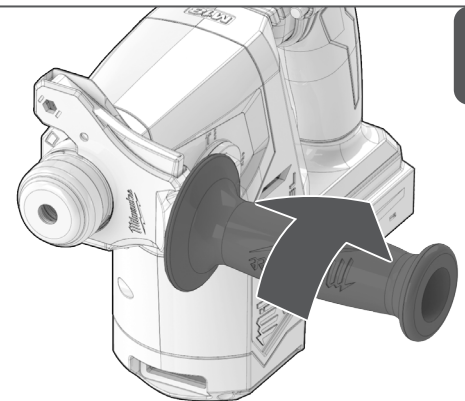

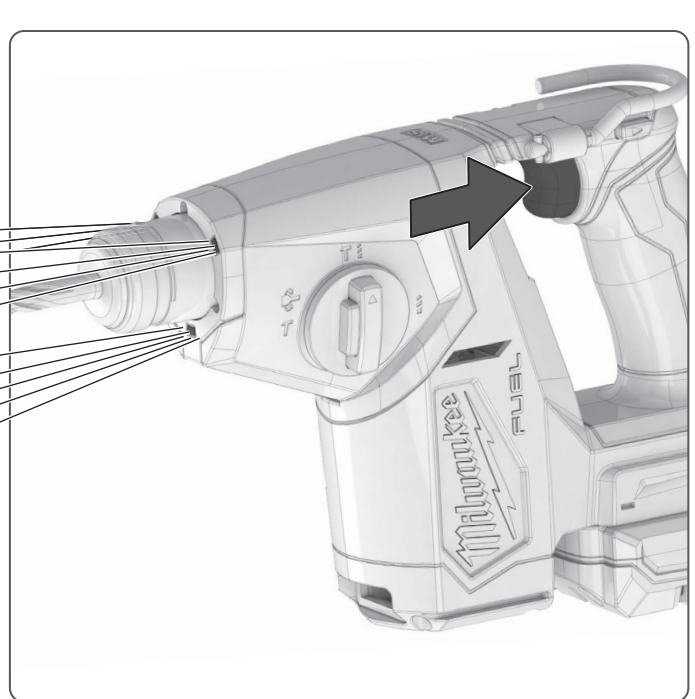
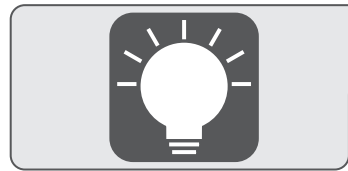
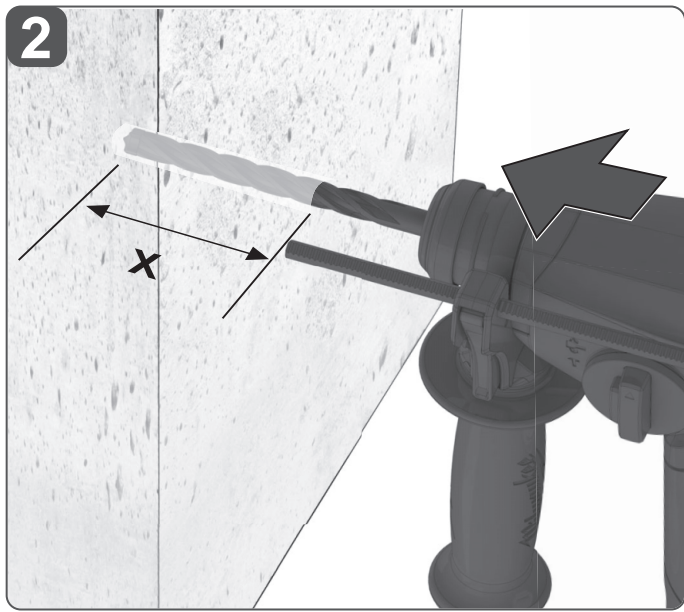
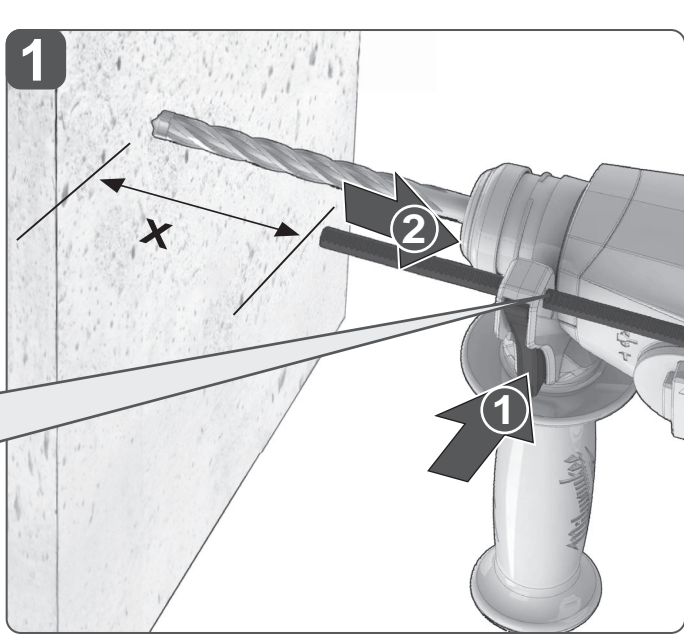
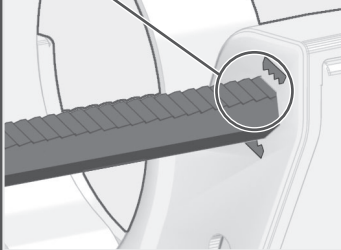
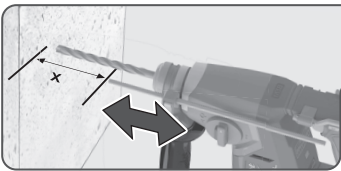

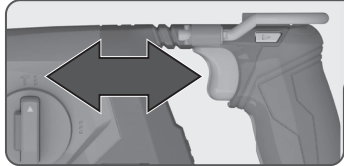

START

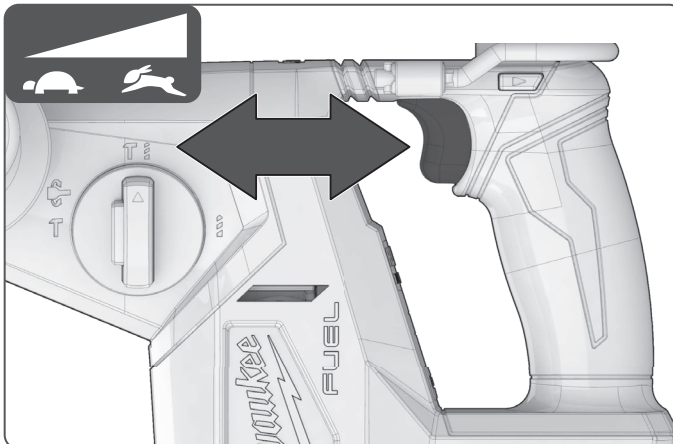
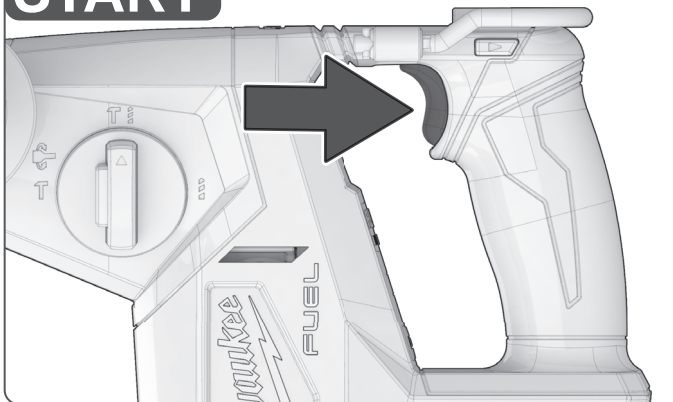

STOP

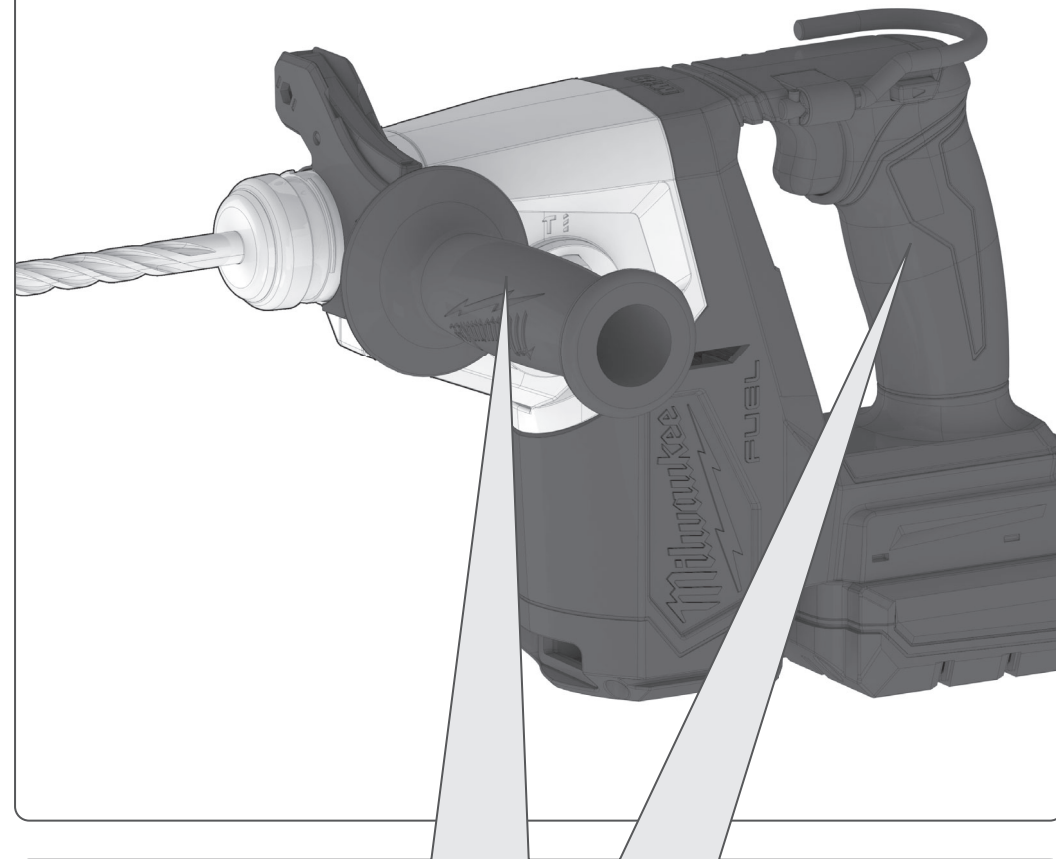
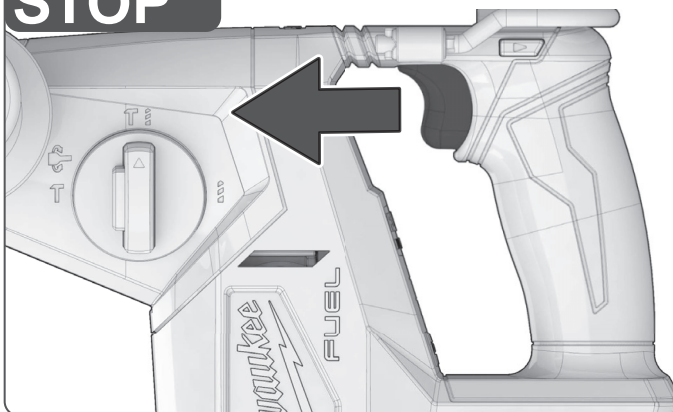

Insulated gripping surface
Isolierte Grifffläche
Surface de préhension isolée
Superficie di presa isolata
Superficie de agarre aislada
Superficie de agarrar isolada
Geïsoleerd grijpvlak
Isoleret gripeflade
Isolert gripeområde
Isolerad greppyta

Eristetty tartuntapinta
Μονωμένη επιφάνεια λαβής
Yalıtımlı tutma yüzeyi
Izolovaný uchopovací povrch
Izolirana prijemalna površina
Izolowana powierzchnia przystosowana do trzymania
Szigetelt markolat
Izolované uchopovacie plochy
Izolirana površina za hvatanje
Izolēta satveršanas virsma

Izoluootas sugriebimo paviršius
Isoleeritud käepide
Изолированная поверхность захвата
Изолирана повърхност за захващане
Suprafață izolată de prindere
Изолирана површина за фаќање
Изољована површина для захоплення
Izolovana površina za držanje
Sipërfaqe e izoluar e kapjes

عزل سطح الإمساك

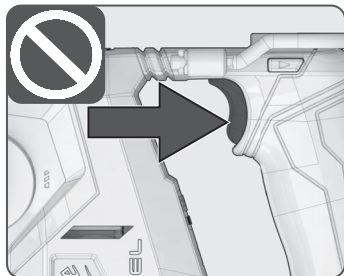
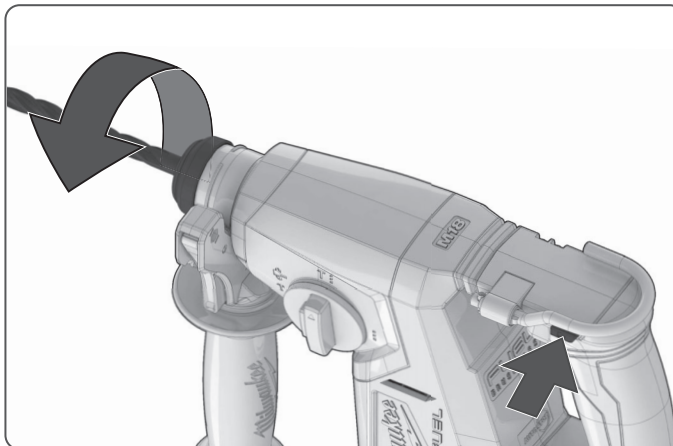
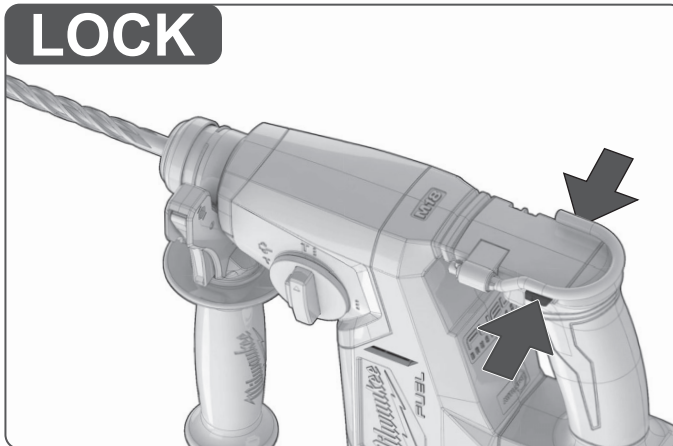
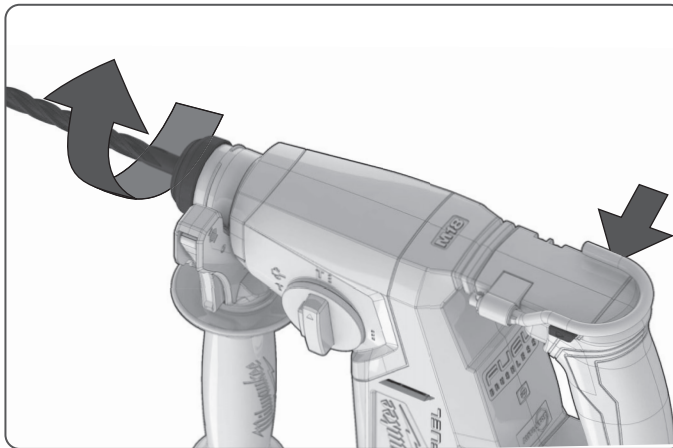
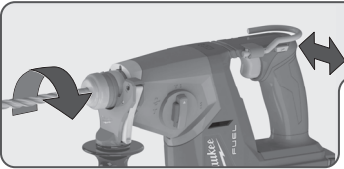

Operate the forward or reverse switch only after the product comes to a complete stop.
 Betätigen Sie den Vorwärts- oder Rückwärts-Schalter erst, wenn das Produkt vollständig zum Stillstand gekommen ist.
 N'actionnez le commutateur de marche avant ou arrière qu'après l'arrêt complet du produit.
 Azionare l'interruttore avanti/indietro solo dopo che il prodotto si è completamente arrestato.
 Accione el interruptor de avance o retroceso únicamente después de que el producto se haya detenido por completo.
 Apenas utilize o interruptor de marcha em frente ou marcha-atrás após o produto parar totalmente.
 Bedien de schakelaar voor vooruit of achteruit alleen nadat het product volledig tot stilstand is gekomen.
 Betjen kun frem- eller tilbageknappen, når produktet er standset helt.
 Forover- og bakoverbryteren må bare brukes etter at produktet er helt stoppet.
 Använd bara framåt- och bakåtknappen efter att produkten har stannat av helt.
 Käytä eteenpäin- tai peruutuskytkintä vasta, kun tuote on pysähtynyt kokonaan.
 Χειριστείτε τον διακόπτη εμπροσθοπορείας ή οπισθοπορείας μόνο αφού το προϊόν σταματήσει εντελώς.
 İleri veya geri anahtarını yalnızca ürün tamamen durduktan sonra kullanın.
 Spínač vpřed nebo vzad používejte pouze po úplném zastavení výrobku.
 Tlačidlo vpred alebo vzad používajte až po úplnom zastavení výrobku.
 Używać przełącznika ruchu do przodu lub do tyłu dopiero po całkowitym zatrzymaniu produktu.
 Csak akkor használja az előre- vagy hátrameneti kapcsolót, ha a termék teljesen leállt.
 Stikalo za spreminjanje smeri naprej ali nazaj uporabite šele, ko se izdelek popolnoma ustavi.
 Prekidač za pomikanje prema naprijed ili natrag koristite samo kada se proizvod u potpunosti zaustavi.
 Darbiniet slēdzi kustībai uz priekšu vai atpakaļ tikai pēc tam, kad produkta darbība ir pilnībā apturēta.
 Priekinės ar atbulinės eigos jungiklį naudokite tik tada, kai gaminy s visiškai sustojo.
 Kasutage edasi-tagasi lüliti alles pärast toote täielikku seiskumist.
 Используйте переключатель направления вращения только после полной остановки изделия.
 Работете с превключателя за движение напред или назад само след като продуктът е спрял напълно.
 Acționați comutatorul de deplasare înainte sau înapoi numai după ce produsul se oprește complet.
 Работете со прекинувачот за напред или назад само откако производот целосно ќе запре.
 Перемикач прямого / зворотного ходу можна використовувати тільки після цілковитого зупинення виробу.
 Prekidač za rad napred ili nazad uključite samo nakon što se proizvod potpuno zaustavi.
 Përdorení çelësin me dy pozicione përpara ose pas vetëm pasi produkti të ketë ndaluar plotësisht.

لا تشغيل مفتاح التبدیل إلى الأمام أو الخلف إلا بعد توقف المنتج عن العمل بالكامل.

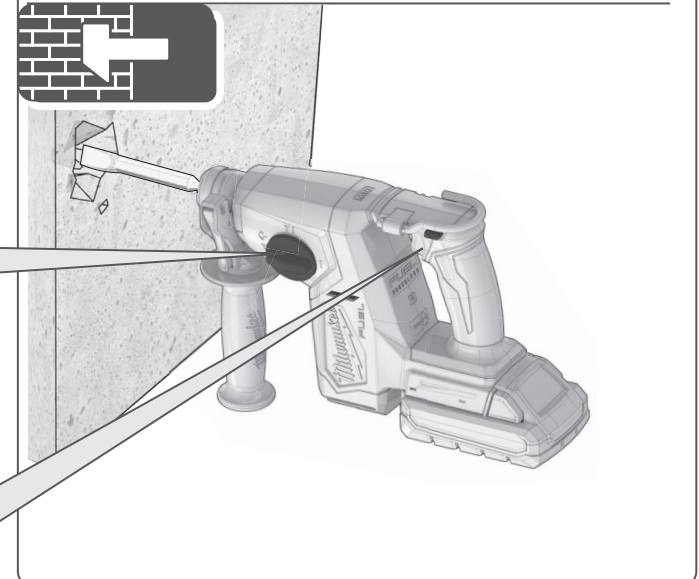
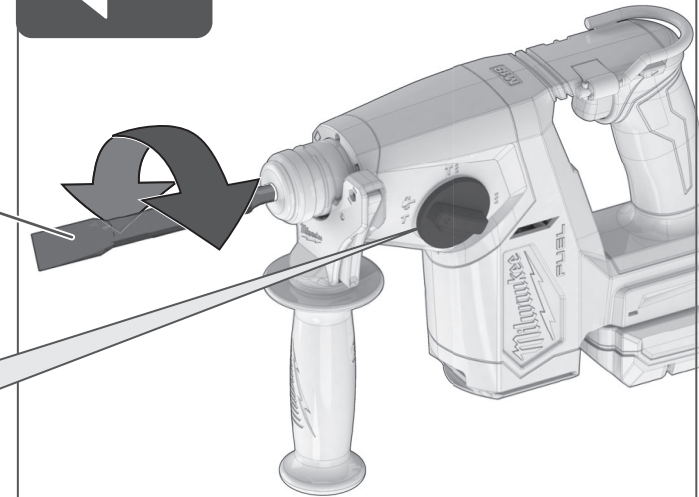
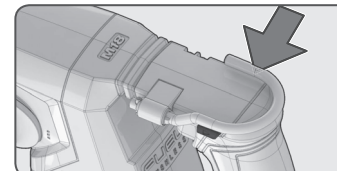
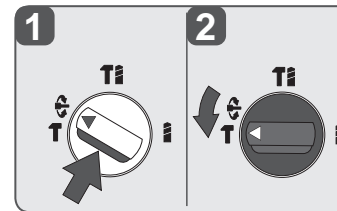
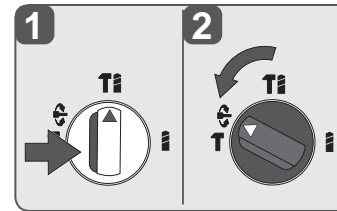
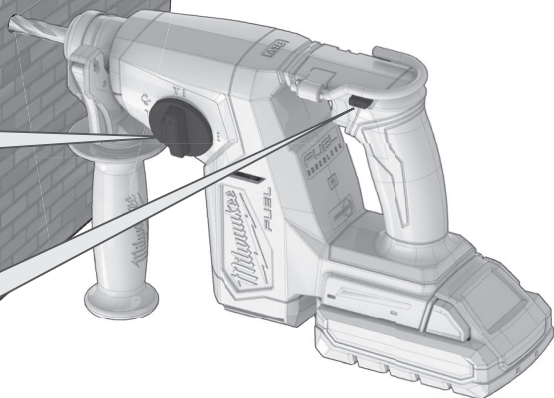
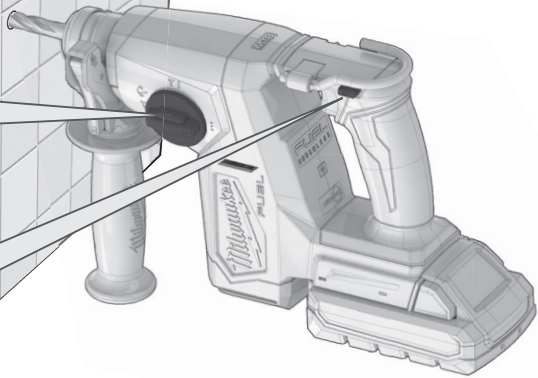
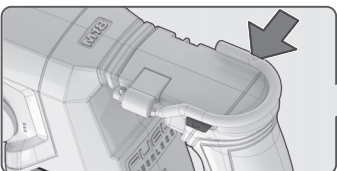
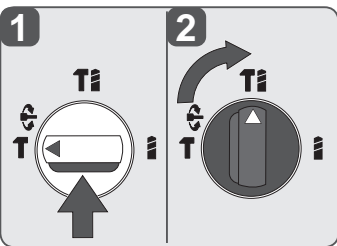
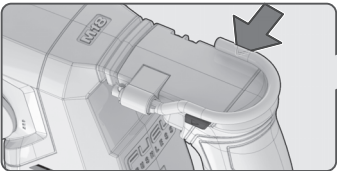
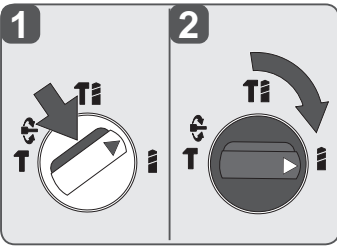
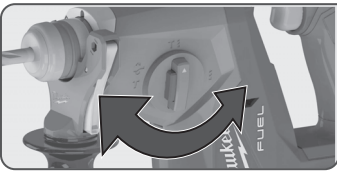

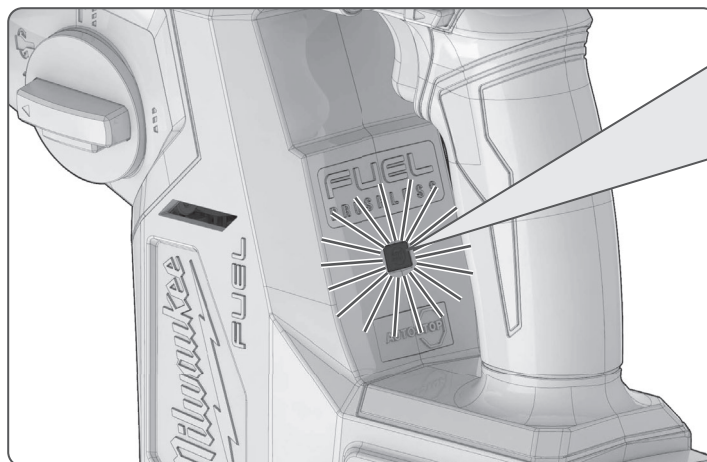
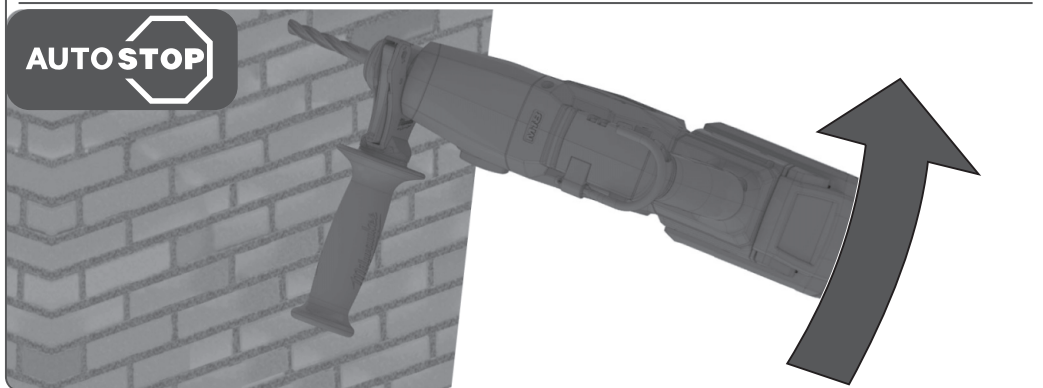
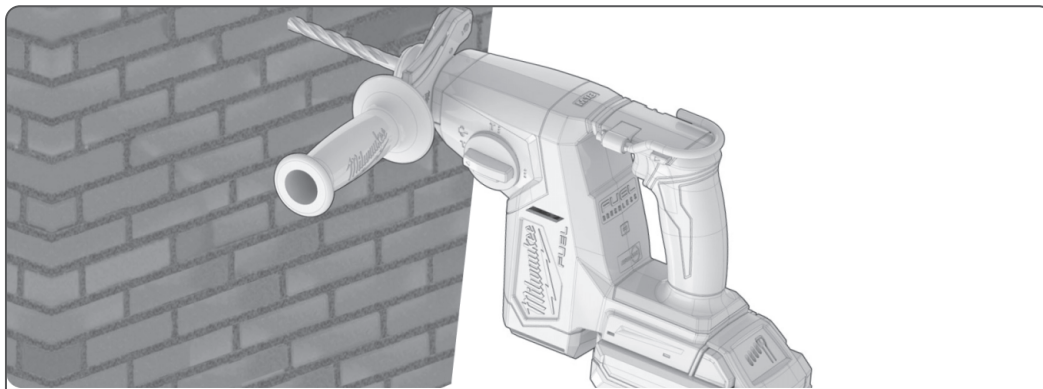

The AUTOSTOP™ kickback feature senses a bind of the drill. The control lamp flashes, and the electronics powers off the product. To power on the product, release the trigger and press it again.

Der AUTOSTOP™-Rückschlagschutz erkennt ein Blockieren des Bohrers. Die Kontrolllampe blinkt, und die Elektronik schaltet das Produkt aus. Um das Produkt einzuschalten, lassen Sie den Auslöser los und drücken Sie ihn erneut.

La fonction de rebond AUTOSTOP™ détecte un blocage de la perceuse. Le voyant de contrôle clignote et le circuit électronique met le produit hors tension. Pour mettre le produit sous tension, relâchez la gâchette et appuyez de nouveau dessus.

La funzione kickback AUTOSTOP™ rileva un inceppamento del trapano. La spia di controllo lampeggia e i componenti elettronici spengono il prodotto. Per accendere il prodotto, rilasciare il pulsante e premerlo nuovamente.

La función de protección contra retroceso AUTOSTOP™ detecta si el taladro se atasca. La luz de control parpadea y el sistema electrónico apaga el producto. Para encender el producto, suelte el gatillo y vuelva a pulsarlo.

A função de retrocesso AUTOSTOP™ deteta um bloqueio da broca. A luz de controlo fica intermitente e o sistema eletrónico desliga o produto. Para ligar o produto, solte o acionador e pressione-o novamente.

De AUTOSTOP™-terugslagfunctie detecteert het vastlopen van de boor. Het controlelampje knippert en de elektronica schakelt het product uit. Om het product in te schakelen, laat u de schakelaar los en drukt u nogmaals op de knop.

AUTOSTOP™ Kickback-funktionen registrerer at boret binder. Kontrollampen blinker, og elektronikken slukker for produktet. For at tænde for produktet skal du slippe udløseren og trykke på den igen.

AUTOSTOP™-kickbackfunksjonen registrerer en binding av boret. Kontrollampen blinker, og elektronikken slår av produktet. Hvis du vil slå på produktet, slipper du utløseren og trykker på den igjen.

AUTOSTOP™-kastfunktionen känner av om borren kärvar. Kontrollampan blinkar och elektroniken i produkten stängs av. Starta produkten genom att släppa avtryckaren och trycka in den igen.

AUTOSTOP™-takapotkusuvoja tunnistaa poran jumiumutisen. Merkkivalo vilkkuu, ja elektroniikka sammuttaa tuotteen. Käynnistä tuote vapauttamalla liipaisin ja painamalla sitä uudelleen.

Η λειτουργία προστασίας από κλόαση AUTOSTOP™ ανιχνεύει το "μάγκωμα" του τρυπανιού. Η λυχνία ελέγχου αναβοβήνει και το ηλεκτρονικό σύστημα απενεργοποιεί το προϊόν. Για να ενεργοποιήσετε το προϊόν, αφήστε τη σκανδάλη και πατήστε την ξανά.

AUTOSTOP™ geri tepme özelliği matkabin sıkıştığını algılar. Kontrol lambası yanıp söner ve elektronik donanım ürünü kapatır. Ürünü çalıştırmak için tetiği bırakıp tekrar basın.

Funkce zpětného vrhu AUTOSTOP™ detekuje významní vrtačky. Kontrolka bliká a elektronika vypne výrobek. Chcete-li výrobek zapnout, uvolněte spoušť a znovu ji stiskněte.

Funkcia ochrany pred spätným nárazom AUTOSTOP™ rozpozná zaseknutie vrtačky. Zabliká kontrolka a elektronika vypne výrobok. Ak chcete výrobok zapnúť, uvoľnite spúšť a znova ju stlačte.

Funkcja ochrony przed odbiciem AUTOSTOP™ wyczuwa, gdy więźnie wiertarka. Miga wówczas kontrolka, a układ elektroniczny wyłącza produkt. Aby włączyć produkt, należy zwolnić spust i nacisnąć go ponownie.

Az AUTOSTOP™ visszarúgás elleni funkció a fűrés elakadását érzékeli. A jelzőfény villogni kezd, és az elektronika kikapcsolja a terméket. A termék bekapcsolásához engedje el a kioldókapcsolót, majd nyomja meg újra.

Funkcija AUTOSTOP™ za zaščito pred povratnim udarcem zazna, da se je sveder zagozdil. Kontrolna lučka utripa, elektronika pa izklopi izdelek. Če želite vklopiti izdelek, sprostite sprožilno stikalo in ga znova pritisnite.

Značajka sprječavanja povratnog pomaka AUTOSTOP™ uočava zaglavljenje bušilice. Kontrolno svjetlo treperi, a elektronika isključuje proizvod. Da biste uključili proizvod, otpustite okidač i ponovno ga pritisnite.

AUTOSTOP™ funkcija aizsardzība pret atsiti sajtū urbjā iestrēgšanu. Kontrollampiņa mirgo, un elektronika izslēdz produktu. Lai ieslēgtu produktu, atļaidiet un vēlreiz nospiediet trigeri.

AUTOSTOP™ atatranks funkcija aptinka užstrigusių grąžtą. Sumirksi valdymo lemputė ir elektronikos komponentai išjungia gaminį. Norėdami vėl įjungti įrenginį, atleiskite paleidikį ir vėl jį nuspauskite.

Tagasilöögifunktsioon AUTOSTOP™ tuvastab puuri kinnijäämise. Juhtlamp vilgub ja toode lülitatakse elektrooniliselt välja. Toote sisselülitamiseks vabastage päästik ja vajutage seda uuesti.

Функция защиты от отдачи AUTOSTOP™ определяет застревание бура. Контрольный индикатор мигает, и электроника выключает изделие. Чтобы включить изделие, отпустите курок газа и затем нажмите его еще раз.

Функцията против откат AUTOSTOP™ разпознава завъртането на свредлото. Контролната светлина премигва и електрониката изключва продукта. За да включите продукта, отпуснете спуська и го натиснете отново.

Funcția de recul AUTOSTOP™ detectează a gripare a burghiului. Indicatorul luminos de control luminează intermitent, iar sistemul electronic oprește produsul. Pentru a porni produsul, eliberați declanșatorul și apăsați-l din nou.

Функцијата за повратен удар AUTOSTOP™ детектира заглавување на бургијата. Контролната светилка се активира, а електрониката го исклучува производот. За да го вклучите производот, отпуштете го чкрапалото и притиснете го повторно.

Функция віддачі AUTOSTOP™ розпізнає заклинювання свердла. Контрольна лампа блимає, а електронна система вимикає виріб. Щоб увімкнути виріб, відпустіть спусковий гачок і натисніть його знову.

Funkcija AUTOSTOP™ za povratni udar detektuje savijanje burgije. Kontrolna lampica treperi, a elektronika isključuje proizvod. Da biste uključili proizvod, otpustite okidač i ponovo ga pritisnite.

Veçoria e kundërgoditjes AUTOSTOP™ dikton ngeçje të daltës shpuese. Llamba e kontrollit pulson dhe produkti fiket. Për të ndezur produktin, lëshoni këmbëzën dhe shtypeni sërish.

تستشعر ميزة الارتداد AUTOSTOP™ ربط الحفار. يومض مصباح التحكم، وتقوم الأجهزة الإلكترونية بإيقاف تشغيل المنتج. لتشغيل المنتج، حرر مقفاح التشغيل واضغط عليه مرة أخرى.

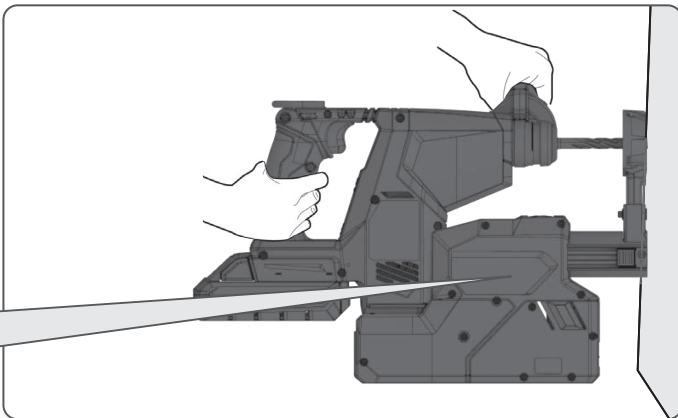
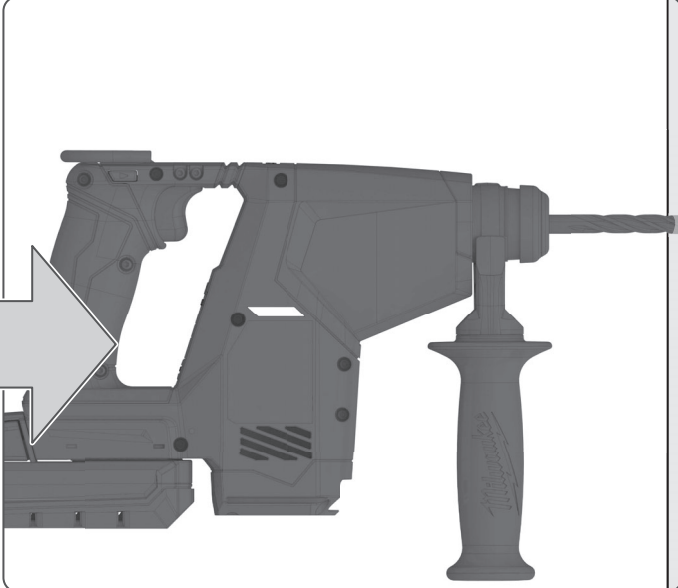
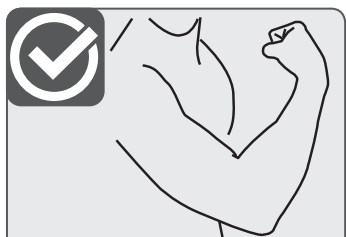
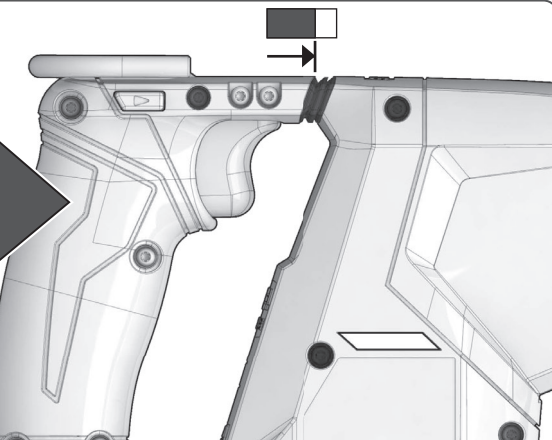
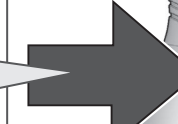
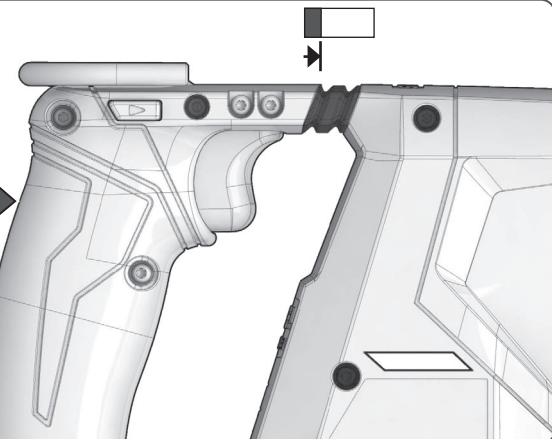
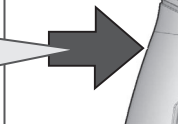
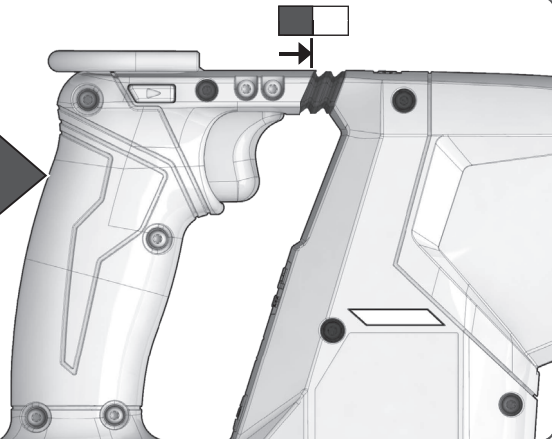
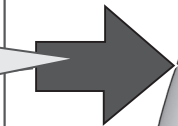

M18 FDDEC

SOĞUK HAVALARDA KULLANIM

Ürün uzun bir süre veya düşük sıcaklıklarda saklanırsa yağı katılaşabilir ve ürün başlangıçta çalışmayabilir veya tam güçte çalışmayabilir. Bu durumda:

1. Ürüne bir uç veya keski yerleştirin.
2. Ürünü hurda malzeme üzerinde kullanın.
3. Tetiği her birkaç saniyede bir çekin ve bırakın.

15 saniye ila 2 dakika sonra ürün normal şekilde çalışmaya başlar. Ürün ne kadar soğursa ısınması da o kadar uzun sürecektir.

AUTOSTOP™

AUTOSTOP™ geri tepme özelliği, matkabın sıkıştığını algılar ve ürünü hızla kapatarak hareketi en aza indirir. AUTOSTOP™ ürünü kapatıldığında, gösterge LED'i yanar. AUTOSTOP™ işlevini periyodik olarak test edin (bkz. Bakım bölümü).

AUTOSTOP™ kontrol hassasiyeti

NOT: Üründeki AUTOSTOP™ işlevinin hassasiyeti ayarlanabilir ancak devre dışı bırakılmaz.

Üründeki hassasiyeti ayarlamak için:

1. Aksesuarları ve bunların somun ya da flanş gibi sabitleyicilerini üründen çıkarın.
2. Kontrol anahtarını orta konuma itin.
3. Tetiği 5 kez çekin.

Düşük - AUTOSTOP™ LED'i 2 kez yanıp söner.

Normal - AUTOSTOP™ LED'i 4 kez yanıp söner.

NOT: Akü grubunun çıkarılması, hassasiyeti otomatik olarak normale getirir.

BAKIM

Ürünün havalandırma yuvaları daima temiz tutulmalıdır.

Yalnızca MILWAUKEE aksesuarları ve yedek parçaları kullanın. Açıklanmamış bileşenlerin değiştirilmesi gerekirse MILWAUKEE servis yetkililerimizden biriyle iletişime geçin (garanti/servis adresleri listemize bakın).

Gerektiğinde, ürünün parçaları dağıtık bir çizimi sipariş edilebilir. Etiket yazılı olan ürün tipini ve seri numarasını belirtin ve teknik çizimi yerel servis yetkilinizden veya doğrudan şuradan sipariş edin: Techtronic Industries GmbH, Max-Eyth-Straße 10, 71364 Winnenden, Germany.

AUTOSTOP™ işlevinin test edilmesi

1. Aksesuarları üründen çıkarın.
2. Nesnelerden ve insanlardan uzak, güvenli bir mesafede durun.
3. Ürünün tutamaklarını sıkıca kavrayın.
4. Ürünü vücudunuzdan uzak tutun.
5. Ürünü çalıştırın.
6. Ürünü herhangi bir yönde hızlıca yaklaşık 90° döndürün.
7. AUTOSTOP™ işlevi çalışıyorsa ürün kapanır ve AUTOSTOP™ gösterge LED'i yanıp söner.
8. AUTOSTOP™ işlevi çalışmıyorsa ürün çalışmaya devam edecektir. Testi tekrarlayın. Ürün otomatik olarak kapanmazsa ürünü en yakın yetkili servis merkezine gönderin.

SEMBOLLER



Bu ürünü çalıştırmadan önce lütfen bu talimatları dikkate okuyun.



DİKKAT! UYARI! TEHLİKE!



Ürün üzerinde herhangi bir işleme başlamadan önce pil paketini çıkarın.



Ürünü kullanırken her zaman koruyucu gözlük takın.



Kulak koruyucu kullanın.



Uygun bir toz koruma maskesi kullanın.



Eldiven kullanın.



Titreşim önleme sistemi, ürünün tutamaktaki titreşimlerini azaltır.



Aksesuar - Standart ekipmana dahil değildir, aksesuar olarak kullanılabilir.



Atık pilleri, atık elektrikli ve elektronik ekipmanı, sınıflandırılmamış belediye atığı olarak bertaraf etmeyin. Atık piller ile atık elektrikli ve elektronik ekipmanlar ayrıca toplanmalıdır. Atık pil, akü ve ışık kaynakları ekipmandan çıkarılmalıdır. Yerel otorite veya satıcıdan geri dönüşüm tavsiyesi alın ve toplama noktasını öğrenin. Yerel düzenlemelere göre perakendecilerin atık piller ile atık elektrikli ve elektronik ekipmanı ücretsiz olarak geri alma yükümlülüğü olabilir. Atık bataryaların yanı sıra atık elektrikli ve elektronik ekipmanların yeniden kullanımını ve geri dönüşümüne katkınız, hammadde talebini azaltmaya yardımcı olur. Özellikle lityum içeren atık piller ile atık elektrikli ve elektronik ekipmanlar, çevreye uyumlu bir şekilde bertaraf edilmediği takdirde çevre ve insan sağlığını olumsuz yönde etkileyebilecek değerli ve geri dönüştürülebilir malzemeler içerir. Varsa, atık ekipmandaki kişisel verileri silin.



n_0 Yüksüz hız



V Voltaj



Doğru akım



Avrupa Uyumluluk İşareti



Britanya Uyumluluk İşareti



Ukrayna Uyumluluk İşareti



EurAsian Uyumluluk İşareti

TECHNICKÉ ÚDAJE

Typ	M18 FHAC16
Výrobní kód	Akumulátorové vrtací kladivo 5039 20 01 XXXXXX MJJJJ
Napětí akumulátoru	18 V ---
Rázová energie	1,7 J
Otáčky bez zatížení	1400 min ⁻¹
Počet úderů při zátěži	5080 min ⁻¹
Průměr upínacího krčku	38 mm
Kapacita vrtání	
Beton	16 mm
Hmotnost podle postupu EPTA 01/2014 (2,0–12,0 Ah)	2,3–3,4 kg
Doporučená teplota okolí při povozu	-18 ... +50 °C
Doporučené typy akumulátorů	M18B..., M18HB..., M18 FB...
Doporučené nabíječky	M12-18..., M1418..., M18...

Informace o hluku: Naměřené hodnoty určené podle EN 62841.

Typické hladiny hluku A nástroje:

Hladina akustického tlaku / nejistota K.	94 dB(A) / 3 dB(A)
Hladina akustického výkonu / nejistota K.	102 dB(A) / 3 dB(A)

Vždy používejte ochranu sluchu.

Informace o vibracích: Celkové úrovně vibrací (vektorový součet tří směrů) určené podle EN 62841.

Hodnota emisí vibrací a_h / Nejistota K

Kladivové vrtání do betonu ($a_{h,HD}$)	13,6 m/s ² / 1,5 m/s ²
Sekání ($a_{h,Cheq}$)	10,9 m/s ² / 1,5 m/s ²

VAROVÁNÍ!

Úroveň vibrací a emisí hluku uvedená v tomto informačním listu byla měřena v souladu se standardizovaným testem uvedeným v normě EN 62841 a lze ji použít k porovnání nástrojů. Lze ji použít k předběžnému posouzení expozice.

Deklarované hodnoty vibrací a hlučnosti jsou vymezeny hlavními způsoby použití tohoto mlhovače. Pokud je však mlhovač použit jiným způsobem, s jiným příslušenstvím nebo při nedostatečné údržbě, úrovně vibrací a hluku se mohou lišit. To může výrazně zvýšit úroveň expozice v průběhu celého pracovního období.

Odhad úrovně vystavení vibracím a hluku by měl také vzít v úvahu dobu, kdy je nástroj vypnutý nebo kdy je zapnutý, ale ve skutečnosti není používán k práci. To může výrazně snížit úroveň expozice v průběhu celého pracovního období.

Identifikujte dodatečná bezpečnostní opatření, která chrání obsluhu před vibracemi a/nebo hlukem, jako jsou: údržba nástroje a příslušenství, udržování rukou v teple, organizace pracovních schémat.

VAROVÁNÍ! Přečtěte si všechna bezpečnostní upozornění, pokyny, vyobrazení a technické vlastnosti dodané s tímto elektrickým nástrojem. Nerespektování níže uvedených pokynů může mít za následek zásah elektrickým proudem, požár anebo vážný úraz.

Uchovávejte si všechna upozornění a všechny pokyny pro pozdější potřebu.

BEZPEČNOSTNÍ UPOZORNĚNÍ KE KLADIVU

Bezpečnostní pokyny pro všechny operace

Používejte chrániče sluchu. Vystavení působení hluku může způsobit ztrátu sluchu.

Používejte pomocnou/pomocné rukojeť/rukojeti, je/jsou-li součástí dodávky. Ztráta ovládní může zapříčinit úraz.

Pokud by řezný nástroj tohoto přístroje mohl přijít do styku se skrytými vodiči, držte jej během používání pouze na izolovaných plochách. Styk nástroje s „živým“ vodičem může vystavit kovové části nářadí napětí proti zemi a způsobit uživateli zásah elektrickým proudem.

Bezpečnostní pokyny pro používání dlouhých vrtáků v rotačním vrtacím kladivu

Vždy začněte vrtat při nízkých otáčkách, když je hrot vrtáku ve styku s vrtaným předmětem. Při vyšších otáčkách se vrták pravděpodobně ohne, pokud se volně otáčí bez styku s obrobkem, a způsobí úraz.

Na nářadí tlače pouze v přímém směru dráhy vrtání a netlačte příliš. Vrták se může ohnout a způsobit prasknutí nebo ztrátu kontroly nad vrtáním a úraz.

DALŠÍ BEZPEČNOSTNÍ A PRACOVNÍ POKYNY

Používejte osobní ochranné prostředky. Vždy chraňte své oči. Ochranné prostředky jako ochranná maska, protiskluzová bezpečnostní obuv, přílba a ochrana sluchu využívané podle podmínek sníží riziko úrazů.

Prach a piliny vznikající při používání výrobku mohou představovat zdravotní riziko. Nevdechujte prach. Používejte vhodnou protiprachovou ochrannou masku.

Před zahájením práce na produktu vyjměte akumulátor.

Upněte řezaný kus v upínacím nástroji. Neupnuté řezané kusy mohou způsobit vážný úraz nebo škodu.

Během operací s vysokým utahovacím momentem vždy držte výrobek oběma rukama, aby nedošlo ke ztrátě kontroly. Pokud se výrobek používá s boční rukojetí, držte výrobek za dvě rukojeti.

Nepracujte s materiály, které mohou představovat zdravotní rizika (například azbest).

Při práci na stěnách, stropě nebo podlaze se vyhněte elektrickým kabelům, plynovým a vodovodním potrubím.

Neodstraňujte třísky a odštěpky, když je výrobek v chodu.

Během chodu nářadí se nedotýkejte pohyblivých dílů.

Nevkládejte bit do výrobku, když je výrobek spuštěný a spoušť je ve stavu uzamčení. Bit se vymkne kontrole a může zranit obsluhu. Před opětovným použitím výrobku se ujistěte, že je bit správně nainstalován.

Po zastavení výrobek znovu nezapínejte. Opětovné zapnutí může způsobit silný zpětný ráz. Určete příčinu zastavení sponkovačky a odstraňte ji. Dbejte přítom bezpečnostních pokynů. V případě nutnosti nástroj vyjměte.

Možné příčiny:

- Zavaděcí nástroj je pronakloněn v obrobku, který se má obrábět.
- Zavaděcí nástroj prorazil materiál, který má být opracován.
- Přístroj je přetížený.

Zavaděcí nástroj má ostré hrany a může se během použití zahřát.

VAROVÁNÍ! Nebezpečí pořezání a popálení:

- při výměně zavaděčích nástrojů
- při pokládání výrobku

ZVLÁŠTNÍ PODMÍNKY POUŽÍVÁNÍ

Akumulátorové pneumatické kladivo je určeno pro vrtání kladivem a sekání do kamene a betonu a vrtání do dřeva, kovu a plastu.

Nepoužívejte výrobek k žádným jiným účelům.

ZBYTKOVÁ RIZIKA

Ani když je přístroj používán předepsaným způsobem, nelze zcela vyloučit všechny faktory zbytkového rizika. Při používání přístroje se mohou vynořit následující rizika a obsluhvatel by jím proto měl pozorně předcházet:

- zranění způsobené vibracemi
 - Výrobek držte za označené rukojeti a omezte pracovní dobu a expozici.
- poranění sluchu způsobené hlukem
 - Používejte ochranu sluchu a omezte vystavení hluku.
- zranění způsobené létajícími úlomky
 - Vždy používejte ochranu očí, silné dlouhé kalhoty, rukavice a pevnou obuv.
- zdravotní rizika způsobená vdechováním toxického prachu
 - Používejte vhodnou protiprachovou ochrannou masku.

BEZPEČNOSTNÍ POKYNY K AKUMULÁTORU

Použití Li-Ion akumulátorů

Nevyhazujte použité akumulátory do domovního odpadu ani je nespalujte. Distributoři společnosti MILWAUKEE nabízejí odběr starých akumulátorů pro ochranu životního prostředí.

Akumulátor neskladujte společně s kovovými předměty (riziko zkratu).

K nabíjení akumulátorů systém M18 používejte pouze nabíječky systému M18. Nepoužívejte akumulátory z jiných systémů.

Nikdy žádným způsobem nerozebírejte akumulátory ani nabíječky a skladujte je pouze v suchém interiéru. Udržujte akumulátory i nabíječky stále v suchu.

Při extrémním zatížení nebo extrémních teplotách může z poškozených akumulátorů unikat kyselina. V případě kontaktu

s kyselinou z akumulátoru ji okamžitě umyjte mýdlem a vodou. V případě zasažení očí je důkladně oplachujte alespoň 10 minut a ihned vyhledejte lékařskou pomoc.

Do části nabíječky, do níž se vkládají baterie, se nesmí dostat žádné kovové částice (riziko zkratu).

Akumulátory, které nebyly nějakou dobu používány, by měly být před použitím dobity.

Teploty přesahující 50 °C (122 °F) snižují výkon akumulátoru. Vyvarujte se delšímu vystavení horku nebo slunečnímu svítu (riziko přehřátí).

Kontakty nabíječek a akumulátorů musí být udržovány čisté.

Pro optimální životnost by se akumulátory měly po použití plně dobít.

VAROVÁNÍ! Ke snížení rizika požáru, úrazu a poškození výrobku v důsledku zkratu nikdy nenechte přístroj, akumulátor ani nabíječku do tekutiny a nedovolejte, aby do nich tekutina vnikla. Korozivní a vodivé tekutiny, například mořská voda, určité průmyslové chemikálie a bělidla nebo prostředky s obsahem bělidla a podobné látky mohou způsobit elektrický zkrat.

Chcete-li získat co nejdélejší životnost baterie, odpojte po plném dobití akumulátor od nabíječky.

Při nepoužívání akumulátoru po dobu delší než 30 dní:

- Uložte akumulátor na místě s teplotou pod 27 °C a bez vlhkosti.
- Skladujte akumulátory ve stavu nabití na 30–50 % kapacity.
- Každých šest měsíců skladovány nabíjte akumulátor obvyklým způsobem.

Ochrana Li-Ion akumulátorů

Při extrémně vysokém točivém momentu, vázání, zadrhávání a zkratu, které způsobují vysoký odběr proudu, výrobek vibruje po dobu přibližně 5 sekund, začne blikat ukazatel nabití a poté se výrobek vypne. Chcete-li provést reset, uvolněte spoušť.

Za extrémních okolností může vnitřní teplota akumulátoru příliš stoupnout. Pokud k tomu dojde, bude blikat ukazatel nabití, dokud akumulátor nevychladne. Až kontrolky zhasnou, pokračujte v práci.

Přeprava Li-Ion akumulátorů

Lithium-iontové akumulátory podléhají požadavkům právních předpisů o nebezpečném zboží.

Přeprava takových akumulátorů musí probíhat podle místních, státních a mezinárodních opatření a předpisů.

Uživatel může přepravovat akumulátory po silnici bez dalších požadavků.

Komerční přeprava lithium-iontových akumulátorů třetími stranami podléhá předpisům týkajících se nebezpečného zboží. Expedici a přepravu mohou zajišťovat pouze řádně vyškolené osoby a na celý proces musí dohlížet příslušní odborníci.

Při přepravě akumulátorů:

- Zajistěte, aby byly kontakty akumulátoru chráněny a izolovány proti zkratu.
- Zajistěte, aby akumulátory byly v obalu zajištěny proti pohybu.
- Nepřepravujte akumulátory, které jsou prasklé nebo z nich uniká kapalina.
- Další doporučení si zjistěte u přepravní společnosti.

PRACOVNÍ POKYNY

Při vrtání nepoužívejte nadměrnou sílu. Nechte výrobek udělat práci za vás.

PROVOZ ZA NÍZKÝCH TEPLOT

Pokud je výrobek skladován po dlouhou dobu nebo při nízkých teplotách, může dojít k tuhnutí maziva a výrobek nemusí zpočátku fungovat nebo pracovat na plný výkon. Pokud k tomu dojde:

1. Vložte do přístroje špičku nebo sekáč.

2. Spusťte výrobek proti materiálu.

3. Každých pár sekund potáhněte a opět uvolněte spoušť.

Po 15 sekundách až 2 minutách začne výrobek normálně fungovat. Čím studenější je přístroj, tím déle se bude zahřívát.

AUTOSTOP™

Funkce zpětného vrhu AUTOSTOP™ detekuje váznutí vrtačky a rychle vypne výrobek, čímž minimalizuje pohyb. Když systém AUTOSTOP™ vypne výrobek, rozsvítí se kontrolka LED. Pravidelně testujte funkci AUTOSTOP™ (viz část Údržba).

Citlivost ovládání AUTOSTOP™

POZNÁMKA: Citlivost funkce AUTOSTOP™ lze nastavit, ale nelze ji deaktivovat na výrobku.

Nastavení citlivosti na výrobku:

1. Demontujte z výrobku příslušenství a jejich upevňovací prvky, například matice nebo příruby.
2. Stiskněte ovládací spínač do střední polohy.
3. Stiskněte spoušť 5krát.

Low – kontrolka LED systému AUTOSTOP™ 2krát blikne.

Normal – kontrolka LED AUTOSTOP™ blikne 4krát.

POZNÁMKA: Vyjmutí baterie automaticky nastaví citlivost na normální hodnotu.

ÚDRŽBA

Ventilační otvory výrobku musí být udržovány stále čisté.

Používejte pouze příslušenství a náhradní díly MILWAUKEE. Pokud je nutné vyměnit součásti, které nebyly popsány, obraťte se na některého z našich servisních zástupců společnosti MILWAUKEE (viz náš seznam adres pro záruku/servis).

V případě potřeby je možno objednat podrobný náčrt výrobku. Uveďte typ produktu a sériové číslo vytištěné na štítku a objednejte si výkres u místního servisního zástupce nebo přímo na adrese: Techtronic Industries GmbH, Max-Eyth-Straße 10, 71364 Winnenden, Germany.

Testování funkce AUTOSTOP™

1. Vyjměte příslušenství z výrobku.
2. Udržujte bezpečnou vzdálenost od předmětů a osob.
3. Pevně uchopte rukojeti výrobku.
4. Držte výrobek pryč od těla.
5. Nastartujte produkt.
6. Rychle otočte výrobek o přibližně 90° v libovolném směru.
7. Pokud funkce AUTOSTOP™ funguje, výrobek se vypne a kontrolka LED AUTOSTOP™ bliká.
8. Pokud funkce AUTOSTOP™ nefunguje, výrobek bude pokračovat v chodu. Opakujte test. Pokud se výrobek automaticky nevypne, vraťte jej do nejbližšího autorizovaného servisního střediska.

SYMBOLY

	Před používáním tohoto výrobku si důkladně přečtěte pokyny.
	UPOZORNĚNÍ! VAROVÁNÍ! NEBEZPEČÍ!
	Před zahájením práce na produktu vyjměte akumulátor.

	Při používání tohoto přístroje vždy používejte ochranné brýle.
	Používejte chrániče sluchu.
	Používejte vhodnou protiprachovou ochrannou masku.
	Používejte rukavice.
	Antivibrační systém snižuje vibrace výrobku na rukojeti.
	Příslušenství – není součástí standardního vybavení, dostupné jen jako příslušenství.
	Nelikvidujte vybité baterie a elektrické a elektronické zařízení společně s netříděným komunálním odpadem. Vybité baterie a elektrický a elektronický odpad musí být shromažďovány odděleně. Vybité baterie, akumulátory a odpadní světelné zdroje musí být od zařízení odděleny. Zjistěte si u místní samosprávy nebo u maloobchodníka, jaké jsou pokyny k recyklaci a kde je sběrné místo. Podle místních nařízení mohou mít maloobchodníci povinnost brát bezplatně zpět vybité baterie, elektrický a elektronický odpad. Když budete přispívat k opětnému použití a recyklaci vybitých baterií a elektrického a elektronického odpadu, pomůže to snížit potřebu surovin. Vybité baterie, zejména ty s obsahem lithia, elektrický a elektronický odpad obsahují cenné a recyklovatelné materiály, které mohou mít nepříznivý dopad na životní prostředí a lidské zdraví, nebudou-li zlikvidovány ekologickým způsobem. Odstraňte z odpadu osobní údaje, pokud nějaké obsahuje.
n_0	Otáčky bez zatížení
V	Elektrické napětí
	Stejnoseměrný proud
	Značka shody s evropskými normami
	Značka shody s britskými normami
	Značka shody s ukrajinskými normami
	Značka shody s eurasijskými normami