

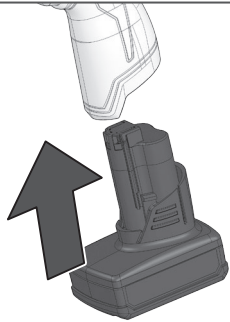

1



i



1

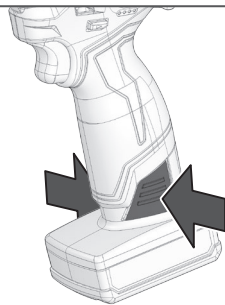

2

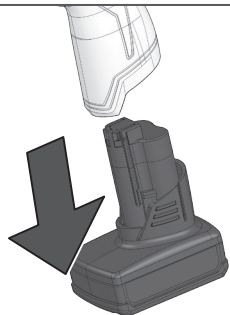

Remove the battery pack before starting any work on the product.

Entfernen Sie den Akku, bevor Sie mit dem Gerät arbeiten.

Retirez le bloc-batterie avant d'effectuer la moindre intervention sur le produit.

Rimuovere il pacco batteria prima di iniziare a lavorare sul prodotto.

Retire la batería antes de iniciar cualquier trabajo en el producto.

Retire a bateria antes de iniciar quaisquer tarefas no produto.

Verwijder de accu alvorens werkzaamheden aan de machine uit te voeren.

Fjern batteripakken inden start af arbejde på produktet.

Fjern batteripakken før du starter noe arbeid på produktet.

Ta bort batteripaketet innan arbete på produkten påbörjas.

Irrota akkupakkaus ennen kuin teet tuotteeseen mitään toimenpiteitä.

Αφαιρέστε τη μπαταρία πριν ξεκινήσετε οποιαδήποτε εργασία στο μηχάνημα.

Ūrūn ūzerinde herangi bir iŝleme baŝlamadan ōnce pil paketini çıkarın.

Před zahájením práce na produktu vyjměte baterii.

Pred akoukoľvek činnosťou na výrobku vyberte z neho súpravu batérii.

Przed rozpoczęciem prac przy produkcji należy wyjąć akumulator.

A termékén végzett bármilyen munka elkezdeése előtt vegye ki az akkut.

Pred začetkom izvajanja kakršnihkoli posegov na izdelku odstranite baterijski vložek.

Baterijski sklop uklonite prije početka bilo kakvog rada na proizvodu.

Noņemiet akumulatoru bloku, pirms uzsākt jebkādas apkopes darbus.

Išimkite akumulatoriū, prieš vykdydami bet kokius įrenginio techninės priežiūros, valymo ar remonto darbus.

Eemaldage aku enne mistahes tööde teostamist toote juures.

До начала любых работ над изделием извлеките аккумуляторный блок.

Извадете акумулаторната батерия, преди да започнете каквато и да е дейност по продукта.

Înainte de a începe orice operație asupra produsului, scoateți acumulatorul.

Отстранете ги батериите пред да почнете да вршите некаква работа на самият производ.

Перед початком будь-яких операций з пристроєм виийміть акумуляторну батарею .

Uklonite bateriju pre početka rada na proizvodu.

Hiqni pakon e baterisë para se të nisni ndonjë punim në produkt.

يجب إزالة حزمة البطارية قبل البدء في أي أعمال على المنتج.

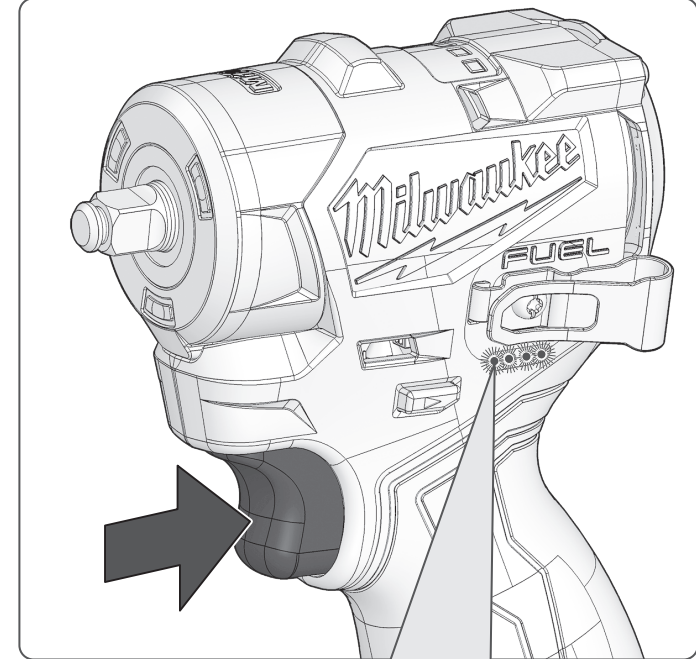

100%



75%



50%



25%

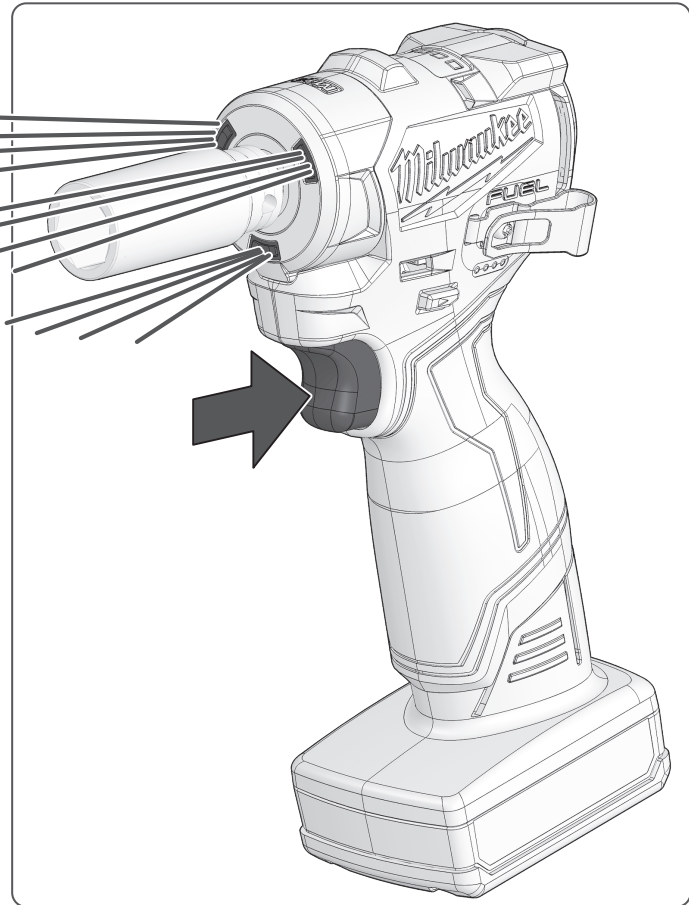
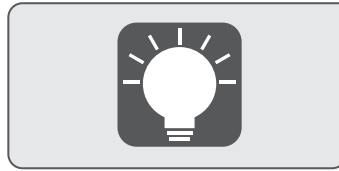
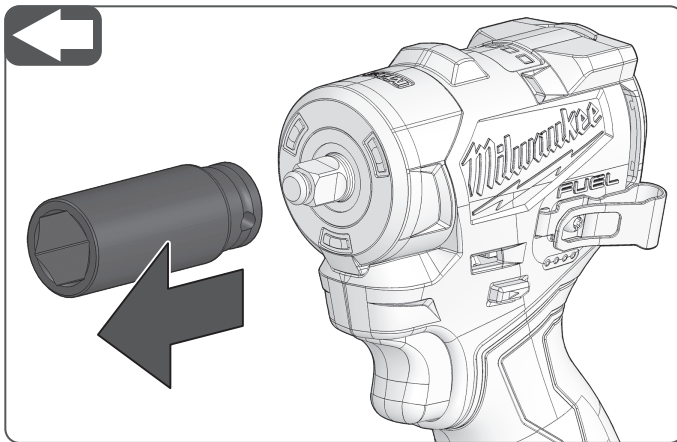
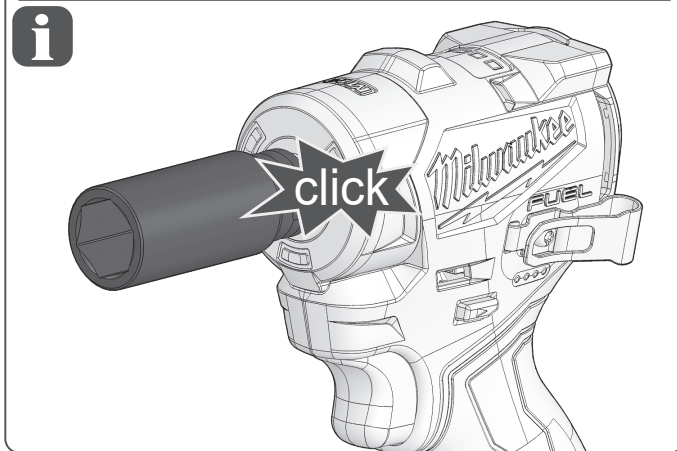
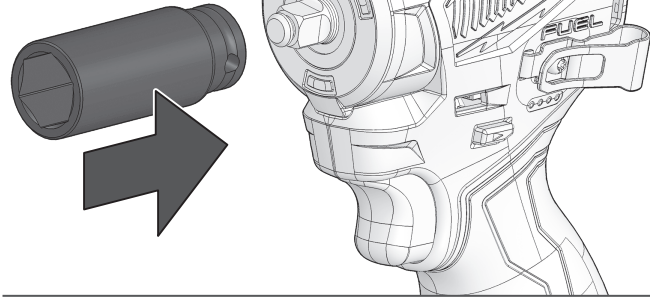
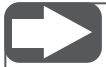
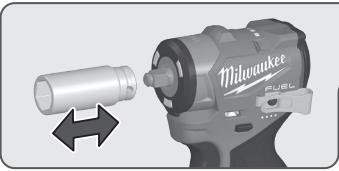

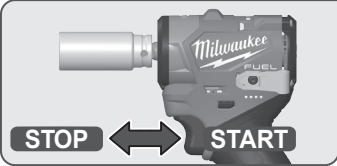

## START

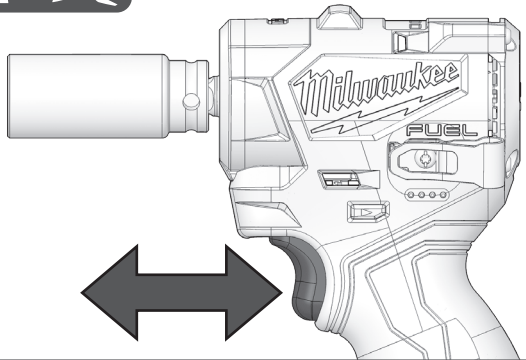
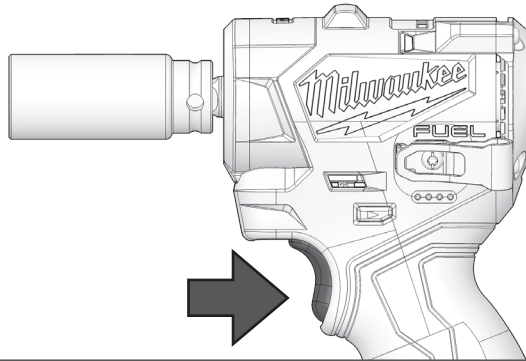

## STOP

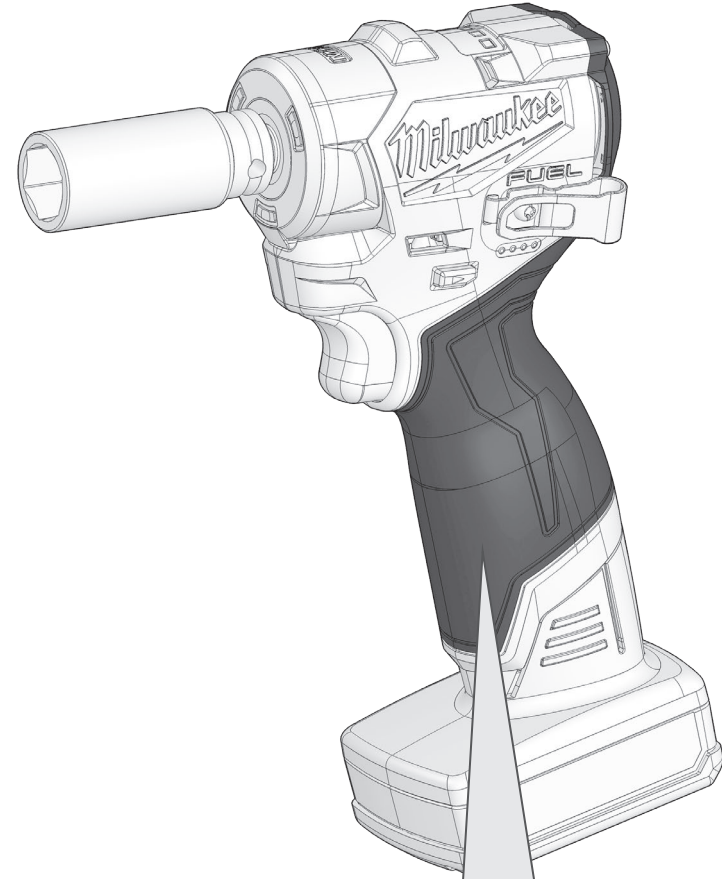
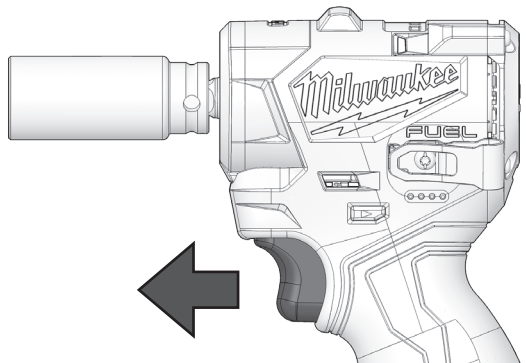

Handle (insulated gripping surface)

Handgriff (isolierte Grifffläche)

Poignée (surface de prise isolée)

Impugnatura (superficie di presa isolata)

Empuñadura (superficie de agarre con aislamiento)

Manipulo (superficie de pega isolada)

Handgreep (geïsoleerd)

Håndtag (isolerede grebflader)

Håndtak (isolert gripeflate)

Handtag (isolerad greppyta)

Kahva (eristetty tarttumapinta)

Χειρολαβή (μονωμένη επιφάνεια λαβής)

El kulpu (izolasyonlu tutma yüzeyi)

Rukojeť (izolovaná uchopovací plocha)

Rukoväť (izolovaná úchopná plocha)

Uchwyt (z izolowaną powierzchnią)

Fogantyú (szigetelt fogófelület)

Ročaj (izolirana prijemalna površina)

Rukohvat (izolirana površina za držanje)

Rokturis (izolēta satveršanas virsma)

Rankena (izoliuotas rankenos paviršius)

Käepide (isoleeritud pideme piirkond)

Ручка (изолированная поверхность ручки)

Ръкохватка (изолирана повърхност за хващане)

Måner (suprafață de prindere izolată)

Дршка (изолирана површина)

Ручка (изолирована поверхня ручки)

Ručka (izolovana površina za držanje)

Dorezë (sipërfaqe e izoluar e kapjes)

المقبض (مساحة المقبض معزولة)

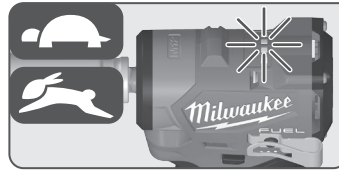
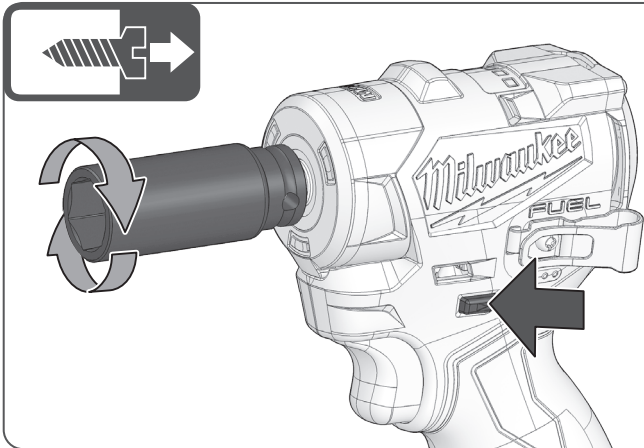
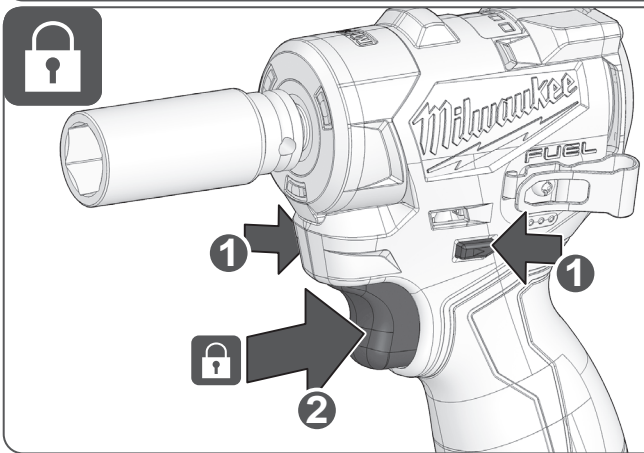
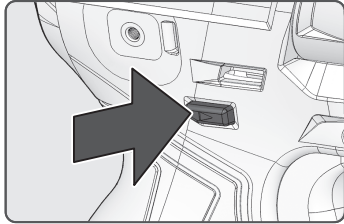
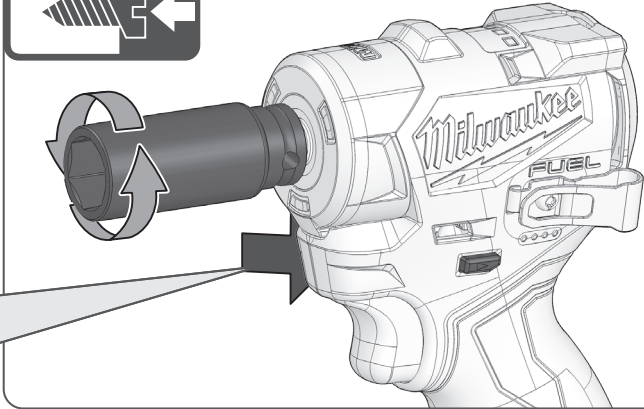

1

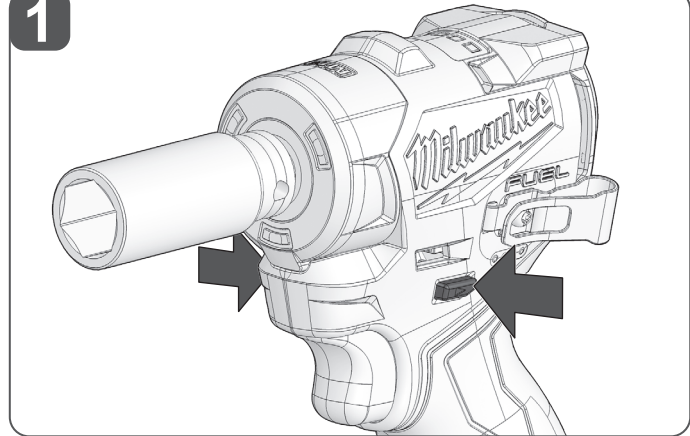

2

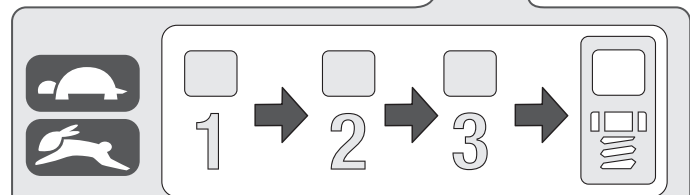
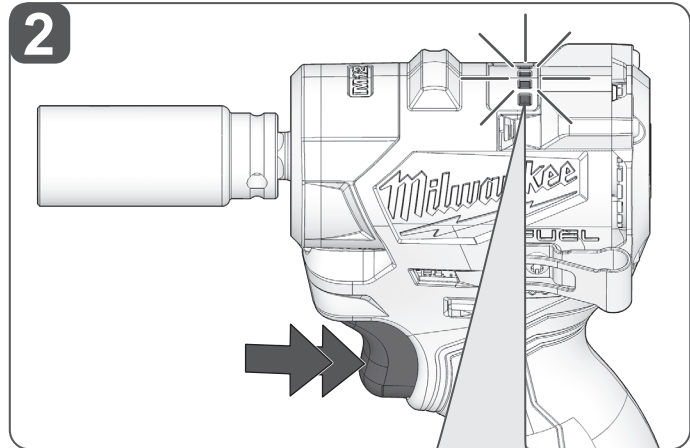

	M12 FSCIWF38	M12 FSCIWF14
<b>1</b>	0-1150 min <sup>-1</sup>	0-1500 min <sup>-1</sup>
<b>2</b>	0-2400 min <sup>-1</sup>	0-2900 min <sup>-1</sup>
<b>3</b>	0-3400 min <sup>-1</sup>	0-3800 min <sup>-1</sup>
	0-1600 min <sup>-1</sup>	0-2200 min <sup>-1</sup>

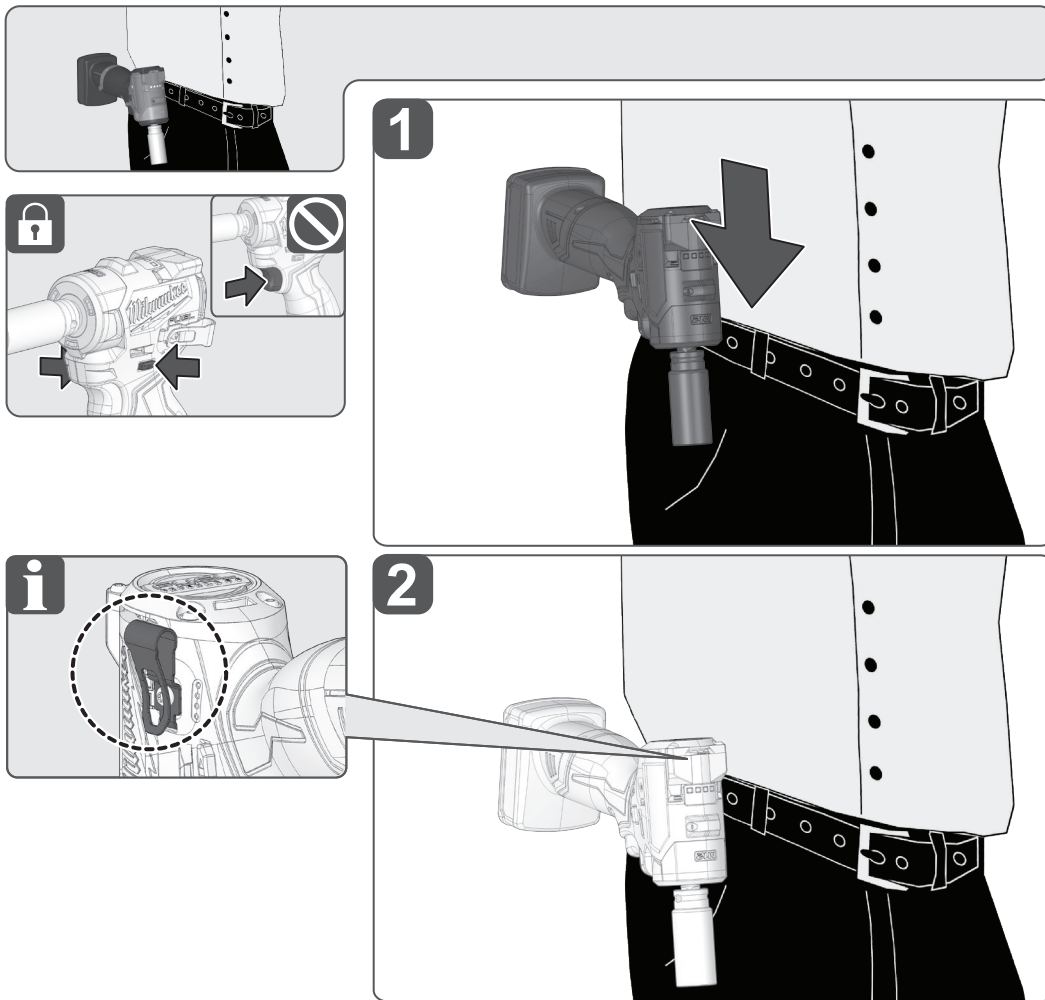

**TECHNICAL DATA** **M12 FSCIWF38** **M12 FSCIWF14**

Type	Cordless Impact Wrench	
Production code	5054 05 01 XXXXXX MJJJJ	5054 14 01 XXXXXX MJJJJ
No-load speed	0–1150 min <sup>-1</sup>	0–1500 min <sup>-1</sup>
Impact range	0–1000 min <sup>-1</sup>	0–1350 min <sup>-1</sup>
Max torque (forward/reverse)	68 Nm / 68 Nm	41 Nm / 41 Nm
No-load speed	0–2400 min <sup>-1</sup>	0–2900 min <sup>-1</sup>
Impact range	0–3400 min <sup>-1</sup>	0–3700 min <sup>-1</sup>
Max torque (forward/reverse)	203 Nm / 203 Nm	68 Nm / 68 Nm
No-load speed	0–3400 min <sup>-1</sup>	0–3800 min <sup>-1</sup>
Impact range	0–3600 min <sup>-1</sup>	0–4400 min <sup>-1</sup>
Max torque (forward/reverse)	271 Nm / 305 Nm	95 Nm / 136 Nm
No-load speed		
Forward	0–1600 min <sup>-1</sup>	0–2200 min <sup>-1</sup>
Reverse	0–3400 / 0–1500 min <sup>-1</sup>	0–3800 / 0–2000 min <sup>-1</sup>
Impact range	0–3600 min <sup>-1</sup>	0–4400 min <sup>-1</sup>
Max torque (forward/reverse)	14 Nm / 305 Nm	9 Nm / 136 Nm
Tool reception	3/8" (9.5 mm)	1/4" (6.35 mm)
Max diameter bolt/nut	M16	M12
Weight according to EPTA-Procedure 01/2014 (2.0–6.0 Ah)	0.9–1.1 kg	0.86–1.1 kg
Recommended ambient operating temperature	-18...+50 °C	
Recommended battery pack types	M12B..., M12HB...	
Recommended chargers	M12-18 C, M12-18 FC, M12-18 AC, M12 C4, C12 C	
<b>Noise information:</b> Measured values determined according to EN 62841.		
Typically, the A-weighted noise levels of the tool are:		
Sound pressure level / Uncertainty <i>K</i>	97 dB(A) / 3 dB(A)	97 dB(A) / 3 dB(A)
Sound power level / Uncertainty <i>K</i>	105 dB(A) / 3 dB(A)	105 dB(A) / 3 dB(A)
Always wear ear protectors.		
<b>Vibration information:</b> Total vibration values (vector sum in the three axes) determined according to EN 62841.		
Vibration emission value <i>a<sub>v</sub></i> / Uncertainty <i>K</i>	12.1 m/s <sup>2</sup> / 1.5 m/s <sup>2</sup>	12.1 m/s <sup>2</sup> / 1.5 m/s <sup>2</sup>
<b>NOTE:</b> In auto shut-off mode, the product drives forward at a reduced RPM until the torque is achieved. In reverse, the product operates at full RPM to remove the fastener.		

**⚠ WARNING!**

The vibration and noise emission level given in this information sheet has been measured in accordance with a standardized test given in EN 62841 and may be used to compare one tool with another. It may be used for a preliminary assessment of exposure.

The declared vibration and noise emission level represents the main applications of the tool. However if the tool is used for different applications, with different accessories or poorly maintained, the vibration and noise emission may differ. This may significantly increase the exposure level over the total working period.

An estimation of the level of exposure to vibration and noise should also take into account the times when the tool is switched off or when it is running but not actually doing the job. This may significantly reduce the exposure level over the total working period.

Identify additional safety measures to protect the operator from the effects of vibration and/or noise such as: maintain the tool and the accessories, keep the hands warm, organization of work patterns.

**UYARI!** Kısa devreden kaynaklanacak yangın, yaralanma ve maddi hasar risklerini azaltmak için aletinizi, pil paketini ya da şarj cihazını asla bir sıvıya batırmayın, ya da içine sıvı girmesine izin vermeyin. Deniz suyu bazı sanayi kimyasalları, çamaşır suyu ya da çamaşır suyu içeren ürünler vb. gibi aşındırıcı ya da iletken sıvılar kısa devreye neden olabilir.

## KULLANIM

**NOT:** Sıkmayı tamamladıktan sonra mutlaka bir tork anahtarıyla torku kontrol edin.

Sıkma torku, aşağıdakiler de dahil olmak üzere çok çeşitli faktörlerden etkilenir:

- Pil şarj durumu: Pil boşaldığında voltaj düşecek ve sıkma torku azalacaktır.
- Farklı hızlarda çalışma: Ürünün düşük hızlarda çalıştırılması sıkma torkunu azaltır.
- Sıkma konumu: Ürünün veya uç tutucunun çeşitli açılarda tutulması torku etkiler.
- Vidalama aksesuarı/soket: Doğru aksesuarın veya soket boyutunun kullanılmaması veya darbeye dayanıklı olmayan bir aksesuar, sıkma torkunda azalmaya neden olabilir.
- Aksesuarların ve uzatmaların kullanımı: Aksesuara veya uzatmaya bağlı olarak, bu parçaların kullanımı ürünün sıkma kuvvetini azaltabilir.
- Cıvata/Somun: Sıkma torkları, somun veya cıvata çapına, somun/cıvata sınıfına ve somun/cıvata uzunluğuna göre farklılık gösterebilir.
- Tespit parçasının durumu: Kirlenmiş, aşınmış ve kuru veya yağlanmış bağlantı elemanları, sıkma torklarını değiştirebilir.
- Durum ve taban malzemesi: Bağlantı elemanının taban malzemesi (kuru veya yağlanmış taban, yumuşak veya sert taban) ve yüzeyler arasındaki herhangi bir bileşen (bağlantı elemanı ve taban malzemesi arasındaki sızdırmazlık malzemesi veya rondela) sıkma torkunu etkileyebilir.

## DARBE UYGULAMA TEKNİKLERİ

Bir cıvata, vida veya somuna ne kadar uzun süre darbe uygulanırsa, o kadar sıkı olur.

Tespit parçalarında veya iş parçalarında hasar oluşmasını önlemek için aşırı darbe uygulamaktan kaçının.

En uygun torka ulaşmak için daha az darbeye ihtiyaç duyduklarından, daha küçük tespit parçalarına darbe uygularken dikkatli olun.

İstenen torka ulaşmak için gereken süreyi not ederek çeşitli tespit parçaları ile pratik yapın.

Elle kullanılan bir tork anahtarıyla sıklığı kontrol edin.

Tespit parçaları çok sıkıysa darbe uygulama süresini azaltın. Yeterince sıkı değilse darbe uygulama süresini artırın.

Dişlerdeki veya tespit parçasının kafasının altındaki yağ, kir, pas veya diğer maddeler sıklık derecesini etkiler.

Bir tespit parçasını gevşetmek için gereken tork, temas eden yüzeylerin durumuna bağlı olarak, sıkma torkunun ortalama %75 ila %80'i kadardır.

Hafif conta işlerinde, her bir tespit parçasını nispeten hafif bir torkla çalıştırın ve son sıkma işlemi için elle kullanılan bir tork anahtarı kullanın.

## TEMİZLİK

Ürünün havalandırma yuvaları daima temiz tutulmalıdır.

Plastik parçaları temizlerken solvent kullanmaktan kaçının. Çoğu plastik cinsi çeşitli ticari solvent türlerine duyarlıdır ve bunların kullanımını sonucu hasar görebilir. Kir, karbon tozu ve benzerini çıkarmak için temiz bez kullanın.

## BAKIM

Yalnızca MILWAUKEE aksesuarları ve yedek parçaları kullanın. Açıklanmamış bileşenlerin değiştirilmesi gerekirse MILWAUKEE servis yetkililerimizden biriyle iletişime geçin (garanti/servis adresleri listemize bakın).

Gerektiğinde, ürünün parçaları dağıtık bir çizimi sipariş edilebilir. Etiket yazılı olan ürün tipini ve seri numarasını belirtin ve teknik çizimi yerel servis yetkilinizden veya doğrudan şuradan sipariş edin: Techtronic Industries GmbH, Max-Eyth-Straße 10, 71364 Winnenden, Germany.

## SEMBOLLER

	Bu ürünü çalıştırmadan önce lütfen bu talimatları dikkate okuyun.
	<b>DİKKAT! UYARI! TEHLİKE!</b>
	Ürün üzerinde herhangi bir işleme başlamadan önce pil paketini çıkarın.
	Atık pilleri, atık elektrikli ve elektronik ekipmanı, sınıflandırılmamış belediye atığı olarak bertaraf etmeyin. Atık piller ile atık elektrikli ve elektronik ekipmanlar ayrıca toplanmalıdır. Atık pil, akü ve ışık kaynakları ekipmandan çıkarılmalıdır. Yerel otorite veya satıcıdan geri dönüşüm tavsiyesi alın ve toplama noktasını öğrenin. Yerel düzenlemelere göre perakendecilerin atık piller ile atık elektrikli ve elektronik ekipmanı ücretsiz olarak geri alma yükümlülüğü olabilir. Atık bataryaların yanı sıra atık elektrikli ve elektronik ekipmanların yeniden kullanımı ve geri dönüşümüne katkınız, hammadde talebini azaltmaya yardımcı olur. Özellikle lityum içeren atık piller ile atık elektrikli ve elektronik ekipmanlar, çevreye uyumlu bir şekilde bertaraf edilmediği takdirde çevre ve insan sağlığını olumsuz yönde etkileyebilecek değerli ve geri dönüştürülebilir malzemeler içerir. Varsa, atık ekipmandaki kişisel verileri silin.
$n_0$	Yüksüz hız
V	Voltaj
	Doğru akım
	Avrupa Uyumluluk İşareti
	Britanya Uyumluluk İşareti
	Ukrayna Uyumluluk İşareti
	EurAsian Uyumluluk İşareti

## TECHNICKÉ ÚDAJE

Typ	M12 FSCIWF38	M12 FSCIWF14	
Akumulátorový rázový utahovák			
Výrobní kód	5054 05 01 XXXXXX MJJJJ	5054 14 01 XXXXXX MJJJJ	
	Otáčky bez zatížení	0–1150 min <sup>-1</sup>	0–1500 min <sup>-1</sup>
	Rozsah rázu	0–1000 min <sup>-1</sup>	0–1350 min <sup>-1</sup>
	Max. točivý moment (vpřed/dozadu)	68 Nm / 68 Nm	41 Nm / 41 Nm
	Otáčky bez zatížení	0–2400 min <sup>-1</sup>	0–2900 min <sup>-1</sup>
	Rozsah rázu	0–3400 min <sup>-1</sup>	0–3700 min <sup>-1</sup>
	Max. točivý moment (vpřed/dozadu)	203 Nm / 203 Nm	68 Nm / 68 Nm
	Otáčky bez zatížení	0–3400 min <sup>-1</sup>	0–3800 min <sup>-1</sup>
	Rozsah rázu	0–3600 min <sup>-1</sup>	0–4400 min <sup>-1</sup>
	Max. točivý moment (vpřed/dozadu)	271 Nm / 305 Nm	95 Nm / 136 Nm
	Otáčky bez zatížení	0–1600 min <sup>-1</sup>	0–2200 min <sup>-1</sup>
	Vpřed	0–1600 min <sup>-1</sup>	0–2200 min <sup>-1</sup>
	Dozadu	0–3400 / 0–1500 min <sup>-1</sup>	0–3800 / 0–2000 min <sup>-1</sup>
	Rozsah rázu	0–3600 min <sup>-1</sup>	0–4400 min <sup>-1</sup>
	Max. točivý moment (vpřed/dozadu)	14 Nm / 305 Nm	9 Nm / 136 Nm
Příjem nástroje	3/8" (9,5 mm)	1/4" (6,35 mm)	
Max. průměr šroubu / matice	M16	M12	
Hmotnost podle postupu EPTA 01/2014 (2,0–6,0 Ah)	0,9–1,1 kg	0,86–1,1 kg	
Doporučená teplota okolí při provozu	-18...+50 °C		
Doporučené typy akumulátorů	M12B..., M12HB...		
Doporučené nabíječky	M12-18 C, M12-18 FC, M12-18 AC, M12 C4, C12 C		
<b>Informace o hluku:</b> Naměřené hodnoty určené podle EN 62841.			
Typické hladiny hluku A nástroje:			
Hladina akustického tlaku / Nejistota K	97 dB(A) / 3 dB(A)	97 dB(A) / 3 dB(A)	
Hladina akustického výkonu / Nejistota K	105 dB(A) / 3 dB(A)	105 dB(A) / 3 dB(A)	
<b>Vždy používejte ochranu sluchu.</b>			
<b>Informace o vibracích:</b> Celkové úrovně vibrací (vektorový součet tří směrů) určené podle EN 62841.			
Hodnota emisí vibrací $a_v$ / Nejistota K	12,1 m/s <sup>2</sup> / 1,5 m/s <sup>2</sup>	12,1 m/s <sup>2</sup> / 1,5 m/s <sup>2</sup>	
<b>POZNÁMKA:</b> V režimu automatického vypnutí se výrobek pohybuje ve směru hodinových ručiček ve snížených otáčkách, dokud není dosaženo utahovacího momentu. Při pohybu proti směru hodinových ručiček platí, že výrobek pracuje při plných otáčkách, aby bylo možné upevňovací prvek vyjmout.			

## VAROVÁNÍ

Úroveň vibrací a emisí hluku uvedená v tomto informačním listu byla měřena v souladu se standardizovaným testem uvedeným v normě EN 62841 a lze ji použít k porovnání nástrojů. Lze ji použít k předběžnému posouzení expozice.

Deklarované hodnoty vibrací a hluchnosti jsou vymezeny hlavními způsoby použití tohoto mlhovače. Pokud je však mlhovač použit jiným způsobem, s jiným příslušenstvím nebo při nedostatečné údržbě, úrovně vibrací a hluku se mohou lišit. To může výrazně zvýšit úroveň expozice v průběhu celého pracovního období.

Odhad úrovně vystavení vibracím a hluku by měl také vzít v úvahu dobu, kdy je nástroj vypnutý nebo kdy je zapnutý, ale ve skutečnosti není používán k práci. To může výrazně snížit úroveň expozice v průběhu celého pracovního období.

Identifikujte dodatečná bezpečnostní opatření, která chrání obsluhu před vibracemi a/nebo hlukem, jako jsou: údržba nástroje a příslušenství, udržování rukou v teple, organizace pracovních schémat.

**VAROVÁNÍ!** Přečtěte si všechna bezpečnostní upozornění, pokyny, vyobrazení a technické vlastnosti dodané s tímto elektrickým nástrojem. Nerespektování níže uvedených pokynů může mít za následek zásah elektrickým proudem, požár anebo vážný úraz.

Uschovejte si všechna upozornění a všechny pokyny pro pozdější potřebu.

## BEZPEČNOSTNÍ UPOZORNĚNÍ PRO RÁZOVÝ UTAHOVÁK

Pokud by utahovák elektrického nářadí mohl přijít do styku se skrytými vodiči, držte jej během používání pouze na izolovaných plochách. Styk elektrického nářadí s „živým“ vodičem může vystavit jeho kovové části napětí proti zemi a způsobit uživateli zásah elektrickým proudem.

## DALŠÍ BEZPEČNOSTNÍ A PRACOVNÍ POKYNY

Používejte osobní ochranné prostředky. Vždy chraňte své oči. Doporučuje se používat ochranných pomůcek, jako jsou protiprachové masky, ochranné rukavice, pevná, nekouzavá obuv, helma a ochrana sluchu.

Prach a piliny vznikající při používání výrobku mohou představovat zdravotní riziko. Nevdechujte prach. Používejte vhodnou protiprachovou ochrannou masku.

Před zahájením práce na produktu vyjměte akumulátor.

Upnuté fezaný kus v upínacím nástroji. Neupnuté fezané kusy mohou způsobit vážný úraz nebo škodu.

Nepracujte s materiály, které mohou představovat zdravotní rizika (například azbest).

Při práci na stěnách, stropě nebo podlaze se vyhýbejte elektrickým kabelům, plynovým a vodovodním potrubím.

Není dovoleno odstraňovat třisky a odštěpky za chodu přístroje.

Během chodu nářadí se nedotýkejte pohyblivých dílů.

Nevkládejte bit do výrobku, když je výrobek spuštěný a spoušť je ve stavu uzamčení. Bit se vymkne kontrole a může zranit obsluhu. Před opětovným použitím výrobku se ujistěte, že je bit správně nainstalován.

Po zastavení výrobek znovu nezapínáte. Opětovné zapnutí může způsobit silný zpětný ráz. Určete příčinu zastavení sponkovačky a odstraňte ji. Dbejte přitom bezpečnostních pokynů. V případě nutnosti nástroj vyjměte.

Možné příčiny:

- Zaváděcí nástroj je nakloněn v obrobku, který se má obrábět.
- Zaváděcí nástroj prorazil materiál, který má být opracován.
- Přístroj je přetížený.

Zaváděcí nástroj má ostré hrany a může se během použití zahřát.

**VAROVÁNÍ!** Nebezpečí pořezání a popálení:

- při výměně zaváděcích nástrojů
- při pokládání výrobku

## ZVLÁŠTNÍ PODMÍNKY POUŽÍVÁNÍ

Akumulátorový rázový utahovák je určen k utahování a povolování matic a šroubů.

Nepoužívejte výrobek k žádným jiným účelům.

## ZBYTKOVÁ RIZIKA

Ani když je přístroj používán předepsaným způsobem, nelze zcela vyloučit všechny faktory zbytkového rizika. Při používání přístroje se mohou vynořit následující rizika a obsluhvatel by jim proto měl pozorně předcházet:

- zranění způsobené vibracemi
  - Výrobek držte za označené rukojeti a omezte pracovní dobu a expozici.
- poranění sluchu způsobené hlukem
  - Používejte ochranu sluchu a omezte vystavení hluku.

- zranění způsobené létajícími úlomky
  - Vždy používejte ochranu očí, silné dlouhé kalhoty, rukavice a pevnou obuv.

- zdravotní rizika způsobená vdechováním toxického prachu
  - Používejte vhodnou protiprachovou ochrannou masku.

## BEZPEČNOSTNÍ POKYNY K AKUMULÁTORU

### Použití Li-Ion akumulátorů

Nevyhazujte použité akumulátory do domovního odpadu ani je nespalujte. Distributoři společnosti MILWAUKEE nabízejí odběr starých akumulátorů pro ochranu životního prostředí.

Akumulátor neskladujte společně s kovovými předměty (riziko zkratu).

K nabíjení akumulátorů systému M12 používejte pouze nabíječky systému M12. Nepoužívejte akumulátory z jiných systémů.

Nikdy žádným způsobem nerozebírejte akumulátory ani nabíječky a skladujte je pouze v suchém interiéru. Udržujte akumulátory i nabíječky stále v suchu.

Při extrémním zatížení nebo extrémních teplotách může z poškozených akumulátorů unikat kyselina. V případě kontaktu s kyselinou z akumulátoru ji okamžitě umyjte mýdlem a vodou. V případě zasažení očí je důkladně oplachujte alespoň 10 minut a ihned vyhledejte lékařskou pomoc.

Do části nabíječky, do níž se vkládají baterie, se nesmí dostat žádné kovové částice (riziko zkratu).

Akumulátory, které nebyly nějakou dobu používány, by měly být před použitím dobít.

Teploty přesahující 50 °C (122 °F) snižují výkon akumulátoru. Vyvarujte se delšímu vystavení horku nebo slunečnímu svitu (riziko přehřátí).

Kontakty nabíječek a akumulátorů musí být udržovány čisté.

Pro optimální životnost by se akumulátory měly po použití plně dobít.

Chcete-li získat co nejdélejší životnost baterie, odpojte po plném dobití akumulátor od nabíječky.

Při nepoužívání akumulátoru po dobu delší než 30 dní:

- Uložte akumulátor na místě s teplotou pod 27 °C a bez vlhkosti.
- Akumulátor skladujte nabitý na 30–50 %.
- Každých šest měsíců skladování nabijte akumulátor obvyklým způsobem.

### Ochrana Li-Ion akumulátorů

Při extrémně vysokém točivém momentu, vázání, zadrhávání a zkratu, které způsobují vysoký odběr proudu, výrobek vibruje po dobu přibližně 2 sekund, začne blikat ukazatel stavu paliva a poté se výrobek vypne. Chcete-li provést reset, uvolněte spoušť.

Za extrémních okolností může vnitřní teplota akumulátoru příliš stoupnout. Pokud k tomu dojde, bude blikat ukazatel nabití, dokud akumulátor nevychladne. Až kontrolky zhasnou, pokračujte v práci.

### Přeprava Li-Ion akumulátorů

Lithium-iontové akumulátory podléhají požadavkům právních předpisů o nebezpečném zboží.

Přeprava takových akumulátorů musí probíhat podle místních, státních a mezinárodních opatření a předpisů.

Uživatel může přepravovat akumulátory po silnici bez dalších požadavků.

Komerční přeprava lithium-iontových akumulátorů třetími stranami podléhá předpisům týkajících se nebezpečného zboží. Expedici a přepravu mohou zajišťovat pouze řádně vyškolené osoby a na celý proces musí dohlížet příslušní odborníci.

Při přepravě akumulátorů:

- Zajistěte, aby byly kontakty akumulátoru chráněny a izolovány proti zkratu.

- Zajistěte, aby akumulátory byly v obalu zajištěny proti pohybu.
- Nepřepravujte akumulátory, které jsou prasklé nebo z nich uniká kapalina.
- Další doporučení si zjistěte u přepravní společnosti.

**VAROVÁNÍ!** Ke snížení rizika požáru, úrazu a poškození výrobku v důsledku zkratu nikdy nenote přístroj, akumulátor ani nabíječku do tekutiny a nedovoďte, aby do nich tekutina vnikla. Korozivní a vodivé tekutiny, například mořská voda, určité průmyslové chemikálie a bělidla nebo prostředky s obsahem bělidla a podobné látky mohou způsobit elektrický zkrat.

## PROVOZ

**POZNÁMKA:** Po upevnění vždy zkontrolujte utahovací moment momentovým klíčem.

Utahovací moment je ovlivněn celou řadou faktorů, včetně:

- Stav nabití baterie – Když je baterie vybitá, napětí poklesne a utahovací moment se sníží.
- Provoz při rychlostech – Provoz výrobku při nízkých rychlostech snižuje utahovací moment.
- Poloha utahování – Držení výrobku nebo utahovacího prvku v různých úhlech má vliv na utahovací moment.
- Příslušenství/zásuvka – Jestliže nepoužijete správné příslušenství nebo velikost zásuvky nebo použijete příslušenství, které není označeno jako rázové, může dojít ke snížení utahovacího momentu.
- Použití příslušenství a doplňků – V závislosti na nainstalovaném příslušenství nebo doplňku se může snížit utahovací síla výrobku.
- Matice/šroub – Utahovací moment se může lišit podle průměru matice nebo šroubu, třídy matice/šroubu a délky matice/šroubu.
- Stav spojovacího prvku – Znečištěné, zkorodované a suché či namazané spojovací prvky mohou měnit utahovací moment.
- Stav a základní materiál – Základní materiál upevňovacího prvku (suchý nebo lubrikovaný základ, měkký nebo tvrdý základ) a všech komponent mezi povrchy (těsnění nebo podložka mezi upevňovacím prvkem a základním materiálem) mohou ovlivnit utahovací moment.

## RÁZOVÉ TECHNIKY

Čím déle je šroub, vrut nebo matice narážen, tím bude spoj pevnější.

Abyste předešli poškození upevňovacích prvků nebo obrobků, vyhněte se nadměrným rázům.

Buďte opatrní při nárazech do menších spojovacích prvků, protože vyžadují menší ráz k dosažení optimálního utahovacího momentu.

Procvičujte s různými spojovacími prvky a zaznamenávejte si dobu potřebnou k dosažení požadovaného utahovacího momentu.

Zkontrolujte dotah ručním momentovým klíčem.

Pokud jsou spojovací prvky příliš utažené, zkrátte dobu narážení. Pokud jsou utažené nedostatečně, prodlužte dobu narážení.

Mastnoty, špína, rez nebo jiné nečistoty na závitech nebo pod hlavou spojovacího prvku ovlivňují stupeň těsnosti dotahu.

Krouticí moment potřebný k povolení spojovacího prvku činí v průměru 75 až 80 % utahovacího momentu, v závislosti na stavu kontaktních ploch.

Při lehkých utěšňovacích pracích utáhněte každý spojovací prvek na relativně malý utahovací moment a pro dotažení použijte ruční momentový klíč.

## ČIŠTĚNÍ

Ventilační otvory výrobku musí být udržovány stále čisté.











Při čištění plastových částí nepoužívejte rozpouštědla. Většina plastů nesnáší různé druhy komerčně dostupných rozpouštědel a mohou být při jejich použití poškozena. K odstranění špíny, uhlíkového prachu apod. používejte čistý hadřík.

## ÚDRŽBA

Používejte pouze příslušenství a náhradní díly MILWAUKEE. Pokud je nutné vyměnit součásti, které nebyly popsány, obraťte se na některého z našich servisních zástupců společnosti MILWAUKEE (viz náš seznam adres pro záruku/servis).

V případě potřeby je možno objednat podrobný náčrtek výrobku. Uveďte typ produktu a sériové číslo vytištěné na štítku a objednejte si výkres u místního servisního zástupce nebo přímo na adrese: Techtronic Industries GmbH, Max-Eyth-Straße 10, 71364 Winnenden, Germany.

## SYMBOLY

	Před používáním tohoto výrobku si důkladně přečtěte pokyny.
	UPOZORNĚNÍ! VAROVÁNÍ! NEBEZPEČÍ!
	Před zahájením práce na produktu vyjměte akumulátor.
	Nelikvidujte vybité baterie a elektrické a elektronické zařízení společně s netříditým komunálním odpadem. Vybité baterie a elektrický a elektronický odpad musí být shromažďovány odděleně. Vybité baterie, akumulátory a odpadní světelné zdroje musí být od zařízení odděleny. Zjistěte si u místní samosprávy nebo u maloobchodníka, jaké jsou pokyny k recyklaci a kde je sběrné místo. Podle místních nařízení mohou mít maloobchodníci povinnost brát bezplatně zpět vybité baterie, elektrický a elektronický odpad. Když budete přispívat k opětovnému použití a recyklaci vybitých baterií a elektrického a elektronického odpadu, pomůže to snížit potřebu surovin. Vybité baterie, zejména ty s obsahem lithia, elektrický a elektronický odpad obsahují cenné a recyklovatelné materiály, které mohou mít nepříznivý dopad na životní prostředí a lidské zdraví, nebudou-li zlikvidovány ekologickým způsobem. Odstraňte z odpadu osobní údaje, pokud nějaké obsahuje.
	Otáčky bez zatížení
	Elektrické napětí
	Stejnoseměrný proud
	Značka shody s evropskými normami
	Značka shody s britskými normami
	Značka shody s ukrajinskými normami
	Značka shody s eurasijskými normami