

BETRIEBSANLEITUNG RASENTRAKTOR

Seitenauswurf

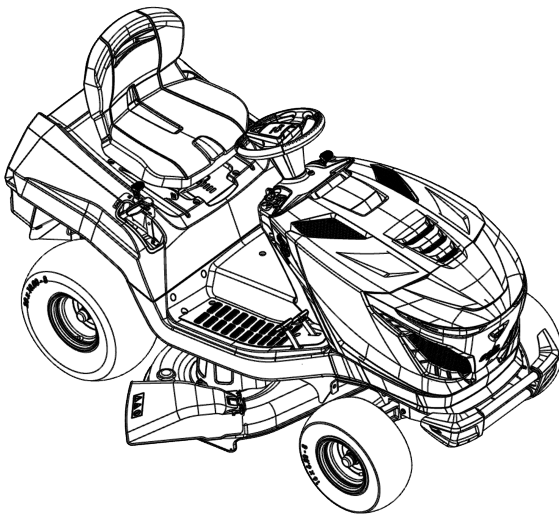

DE

GB

NL

FR

ES

IT

SI

HR

RS

PL

CZ

SK

HU

DK

SE

NO

FI

EE

LT

LV

BG

RU

UA

GR

MK

TR



Inhaltsverzeichnis

Deutsch	8
English	25
Nederlands	41
Français	58
Español	76
Italiano	94
Slovenščina	111
Hrvatski	127
Српски	143
Polski	160
Česky	179
Slovenská	195
Magyar	212
Dansk	229
Svensk	245
Norsk	261
Suomi	276
Eesti	292
Lietuvių	307
Latviešu	324
български	341
Русский	360
Україна	379
Ελληνικά	397
Македонски	416
Türkçe	435

© 2023

AL-KO KOBER GROUP Kötz, Germany

This documentation or excerpts therefrom may not be reproduced or disclosed to third parties without the express permission of the AL-KO KOBER GROUP.

01

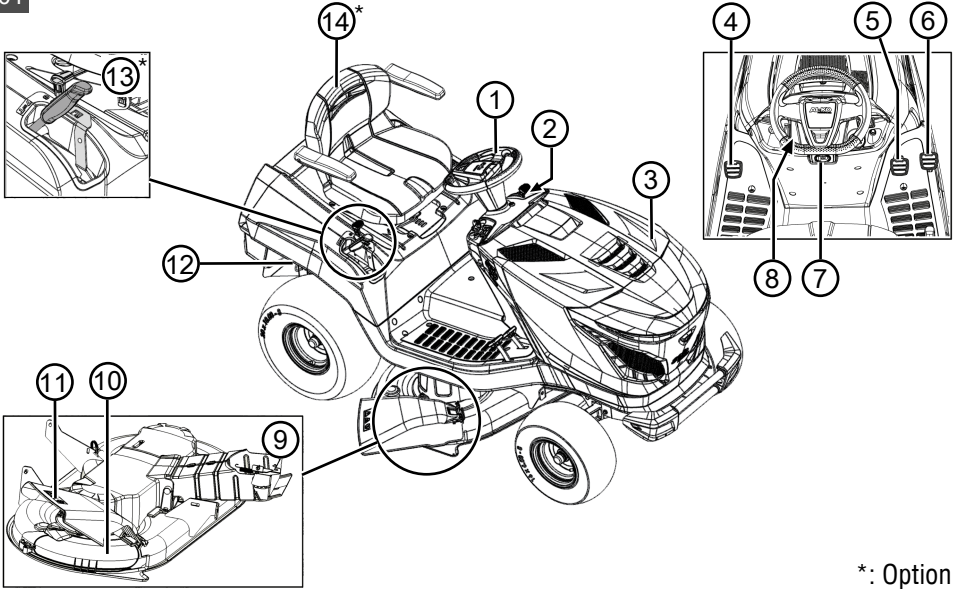

02

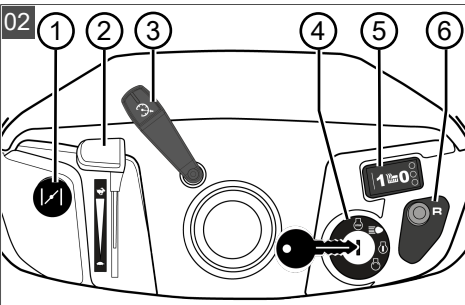

03

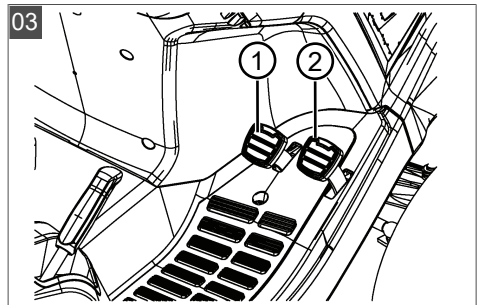

04

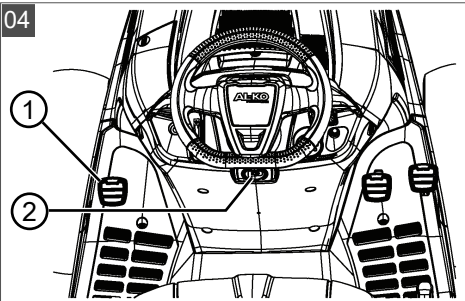

05

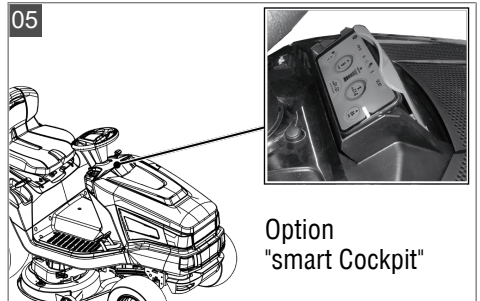

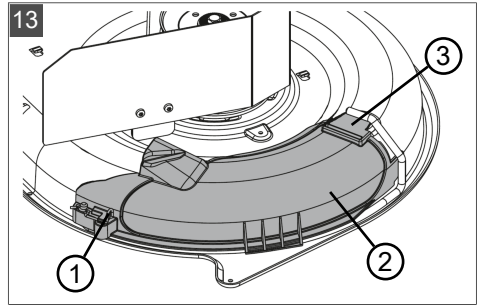
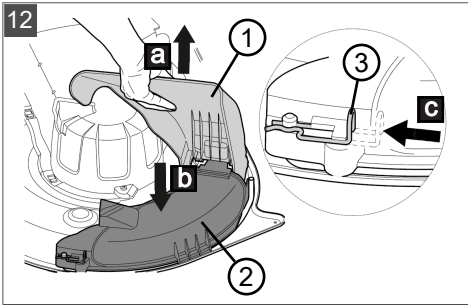
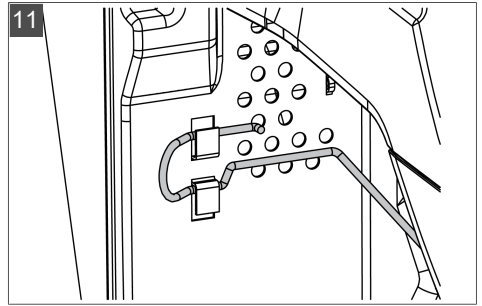
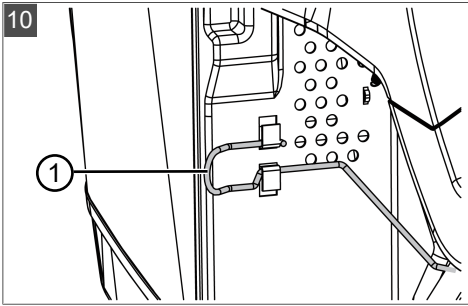
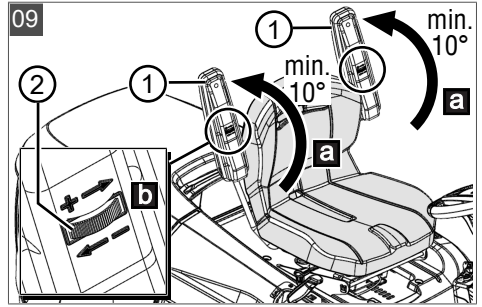
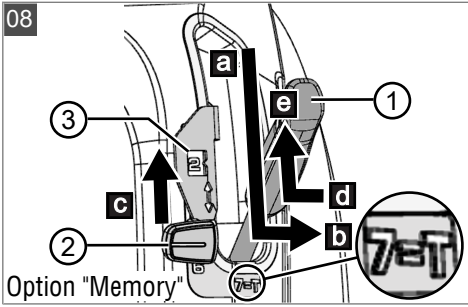
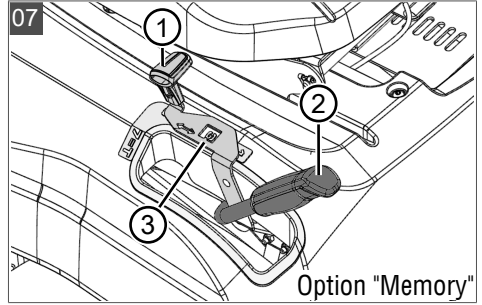
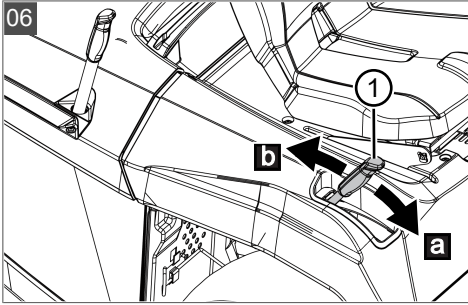

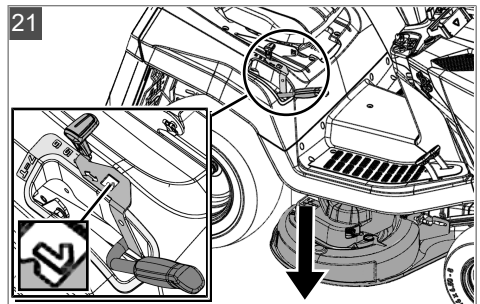
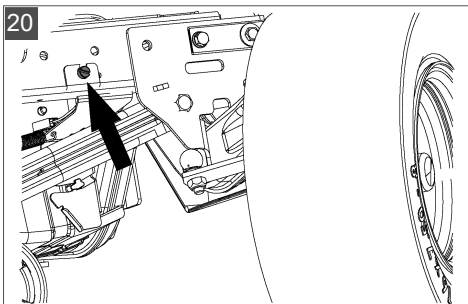
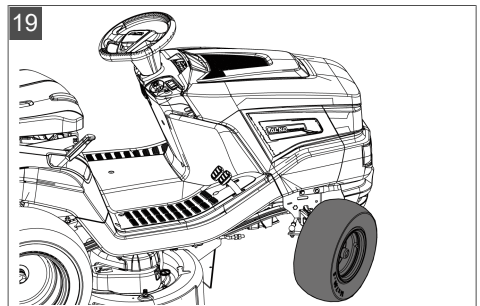
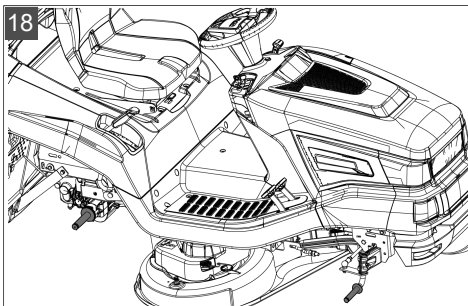
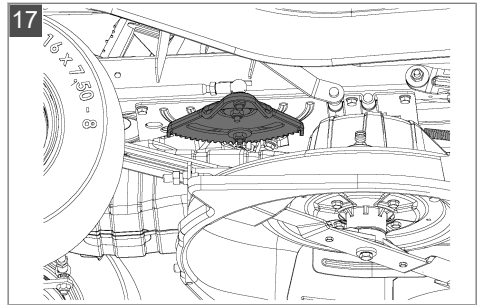
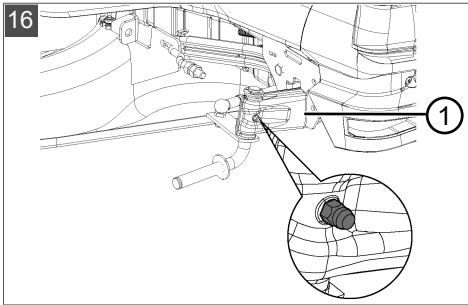
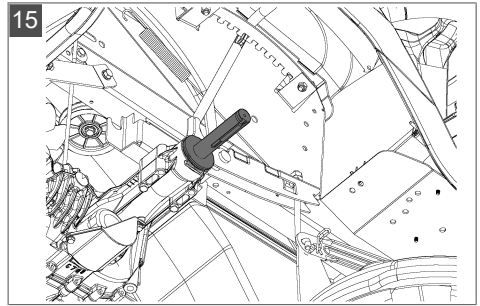
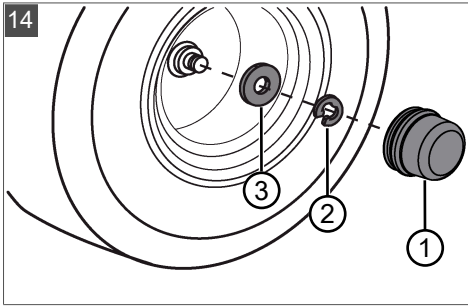

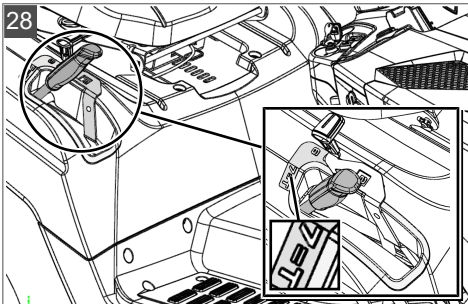
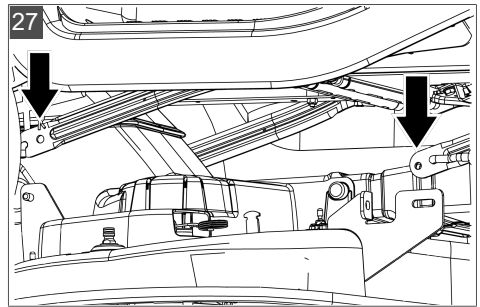
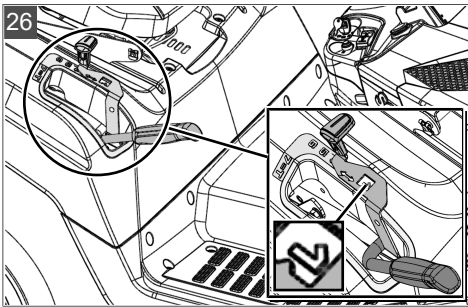
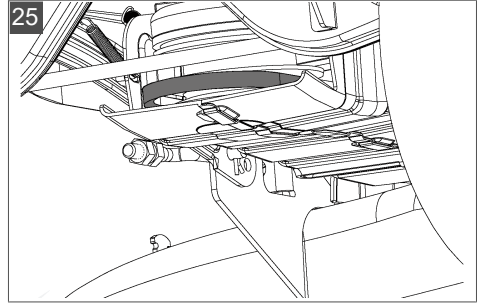
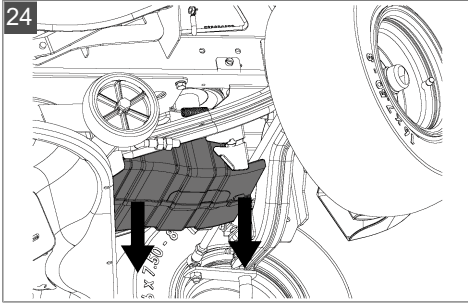
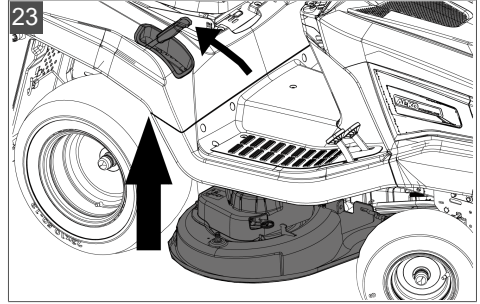
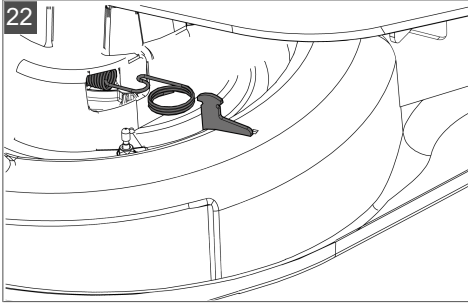

PŘEKLAD ORIGINÁLNÍHO NÁVODU K POUŽITÍ



Obsah

1	K tomuto návodu k použití.....	180	6.2	Používání příslušenství	186
1.1	Symboly na titulní straně	180	6.3	Tlačení zahradního traktoru (10, 11)..	186
1.2	Vysvětlení symbolů a signálních slov	180	6.4	Startování a zastavení motoru	186
2	Popis výrobku.....	180	6.5	Jízda s traktorem.....	186
2.1	Použití v souladu s určeným účelem .	180	6.5.1	Příprava jízdy při teplotách pod 10 °C.....	187
2.2	Možné chybné použití.....	180	6.5.2	Jízda s nožní hydrostatickou pře- vodovkou.....	187
2.3	Symboly na stroji	181	6.5.3	Jízda s tempomatem.....	187
2.4	Bezpečnostní a ochranná zařízení	181	6.5.4	Jízda a sečení na svazích.....	187
2.5	Přehled výrobku (01)	181	6.6	Sečení zahradním traktorem.....	187
2.6	Ovládací prvky	181	6.6.1	Nastavení výšky sečení (06, 08)..	187
2.6.1	Standardní přístrojová deska (02)	181	6.6.2	Zapojení žací lišty	188
2.6.2	Ovládání převodovky (rychlost jízdy) (03)	182	6.6.3	Sečení při jízdě dozadu	188
2.6.3	Brzdový pedál (04)	182	6.6.4	Odpojení žací lišty.....	188
2.6.4	Nožní hydrostatická převodovka (03, 04).....	182	6.6.5	Mulčování (12, 13).....	188
2.6.5	Volitelné příslušenství "smart Cockpit" (05)*	182	6.6.6	Interval sečení.....	189
2.6.6	Volitelné příslušenství „Nastavení výšky sečení s paměťovou funk- cí“ (07)*.....	183	6.6.7	Sečení vysoké trávy.....	189
2.6.6	Volitelné příslušenství „Nastavení výšky sečení s paměťovou funk- cí“ (07)*.....	183	6.6.8	Údržba řezacích nožů.....	189
3	Bezpečnostní pokyny	183	7	Čištění zahradního traktoru	189
4	Vybalení a smontování traktoru	184	7.1	Čištění skříně, motoru a převodovky..	189
5	Uvedení do provozu	184	8	Údržba	190
5.1	Kontrola žací lišty.....	184	8.1	Plán údržby	190
5.2	Naplnění olejem.....	184	8.2	Plán mazání	191
5.3	Naplnění palivem	184	8.3	Výměna kola	191
5.4	Kontrola tlaku v pneumatikách.....	185	8.4	Startovací baterie	191
5.5	Nastavení výšky opěrek rukou* (09)..	185	8.5	Demontáž žací lišty	192
5.6	Kontrola bezpečnostních zařízení	185	8.6	Výměna klínového řemenu	192
5.6.1	Zkouška kontaktního spínače brzdy.....	185	9	Přeprava	192
5.6.2	Zkouška kontaktního spínače ža- cí lišty	185	10	Skladování.....	192
5.6.3	Zkouška kontaktního spínače se- dačky	185	11	Pomoc při poruchách.....	193
6	Provoz traktoru.....	185	12	Zákaznický servis/servis	194
6.1	Základní přípravná opatření.....	186	13	Informace k prohlášení o shodě	194
			14	Záruka	194

1 K TOMUTO NÁVODU K POUŽITÍ

- U německé verze se jedná o originální návod k použití. Všechny ostatní jazykové verze jsou překlady originálního návodu k použití.
- Uchovávejte tento návod vždy tak, abyste si ho mohli přečíst, když budete potřebovat informace o stroji.
- Předávejte dalším osobám pouze výrobek s tímto návodem k použití.
- Přečtěte a dodržujte bezpečnostní pokyny a varování uvedená v tomto návodu.
- Zahradní traktory se dodávají v různých variantách vybavení. Všimněte si prosím, že se obrázky mohou nepatrně lišit od originálu. Pokud byste měli potíže s porozuměním popisům, obraťte se prosím na odbornou dílnu nebo na výrobce.
- Dodržujte přiložený montážní návod a návod k použití benzinového motoru.

1.1 Symboly na titulní straně

Symbol	Význam
	Před uvedením do provozu si bezpodmínečně pečlivě přečtěte tento návod k použití. To je předpokladem bezpečné práce a bezproblémové manipulace.
	Návod k použití
	Benzinový stroj neprovozujte v blízkosti otevřených plamenů nebo zdrojů tepla.

1.2 Vysvětlení symbolů a signálních slov

⚠ NEBEZPEČÍ! Označuje bezprostředně hroící nebezpečnou situaci, která – pokud se jí nevyhnete – má za následek smrt nebo vážné zranění.

⚠ VÝSTRAHA! Označuje možnou nebezpečnou situaci, která – pokud se jí nevyhnete – může mít za následek smrt nebo vážné zranění.

⚠ OPATRNĚ! Označuje možnou nebezpečnou situaci, která by mohla mít za následek menší nebo středně těžké zranění, pokud se jí nevyhnete.

POZOR! Označuje situaci, která by mohla mít za následek věcné škody, pokud se jí nevyhnete.

i UPOZORNĚNÍ Speciální pokyny pro lepší srozumitelnost a manipulaci.

2 POPIS VÝROBKU

Zahradní traktory s bočním výhozem se vyrábějí v různých provedeních. Dbejte prosím u následujících popisů v tomto návodu k obsluze na to, abyste si přečetli popis odpovídající vašemu zahradnímu traktoru.

Vlastnosti vašeho zahradního traktoru:

- Převodovka: nožní hydrostatická
- Spojka nože: elektromagnetická
- Žací lišta pro boční výhoz včetně uzávěru pro mulčování

Rozdíly jednotlivých typů:

- Typ motoru
- Výkon motoru
- Šířka sečení

Druh převodovky:

- T3
- G700

2.1 Použití v souladu s určeným účelem

Zahradní traktor je určený pro sečení soukromých zahrad kolem domů a zahrádek se sklonem svahu max. 10° (18 %). Doplnkové využívání, jako například mulčování, je dovoleno jen s použitím originálního příslušenství a při dodržení maximálních hodnot zatížení.

Tento přístroj je určen výhradně jen k použití v soukromém sektoru. Jakékoliv jiné používání a dále nepovolené přestavby a dodatečné montáže budou považovány za použití k jinému než určenému účelu a mají za následek zánik záruky, dále ztrátu conformity a odmítnutí jakékoli odpovědnosti za škody způsobené uživateli nebo třetí straně ze strany výrobce.









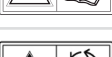

2.2 Možné chybné použití

Zahradní traktor není koncipovaný pro použití k podnikatelským účelům ve veřejných parcích, sportovištích, zemědělství a lesnictví.

⚠ VÝSTRAHA! Nebezpečí způsobené přetížením zahradního traktoru! Při používání přívěsu dbejte zvláště na to, aby nedošlo k překročení přípustných zatížení v tahu a stoupání/sklonu. Jejich překročení může přetěžovat brzdový výkon zahradního traktoru a vést k nebezpečným situacím!

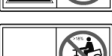
! **UPOZORNĚNÍ** Dbejte na to, že zahradní traktor nemá schválení k provozu na veřejných komunikacích a nesmí se tedy provozovat na veřejných komunikacích!

2.3 Symboly na stroji

	Před uvedením do provozu si přečtěte návod k použití!
	Během sečení se musí další osoby, zvláště děti a zvířata, zdržovat v bezpečné vzdálenosti od pracovního prostoru.
	Před prováděním opravárenských a údržbářských prací vytáhnout klíč ze zapalování!
	Pozor nebezpečí! Nohy a ruce udržujte dál od řezacího ústrojí!
	
	Nejezdit na svazích se sklonem větším jak 10° (18%)!
	
	
	
	Nebezpečí: Zde nevstupovat!
	Nebezpečí popálení horkým povrchem!

2.4 Bezpečnostní a ochranná zařízení

! **VÝSTRAHA!** Nebezpečí v důsledku odstranění nebo manipulace s bezpečnostním zařízením! Jakýkoli provoz s odstraněným nebo manipulovaným bezpečnostním zařízením je zakázán. Vadná bezpečnostní zařízení se musí neprodleně opravit nebo vyměnit!

K bezpečnostním zařízením patří především:

- Kontaktní spínač brzd

- Kontaktní spínač žací lišty
- Mulčovací uzávěr
- Kontaktní spínač sedačky
- Kryt žací lišty
- Kryt bočního výhozu

2.5 Přehled výrobku (01)

Č.	Součást
1	Volant
2	Přístrojová deska
3	Kryt motoru
4	Brzdový pedál
5	Ovládání převodovky dozadu
6	Ovládání převodovky dopředu
7	Stavěcí páka brzdového pedálu
8	Páčka tempomatu*
9	Žací lišta
10	Mulčovací uzávěr
11	Kryt bočního výhozu
12	Obtok převodovky
13	Nastavení výšky sečení <ul style="list-style-type: none"> ■ s paměťovou funkcí*
14	Sedadlo řidiče <ul style="list-style-type: none"> ■ s opěrkami rukou*

* Provedení se mění a je závislé na modelu

2.6 Ovládací prvky

V následujícím odstavci jsou popsány ovládací prvky zahradního traktoru s bočním výhozem. Dbejte prosím na to, abyste si přečetli popis odpovídající vašemu zahradnímu traktoru.

2.6.1 Standardní přístrojová deska (02)

V následujícím odstavci budou vysvětleny prvky standardní přístrojové desky.

Ovládání otáček motoru

! **UPOZORNĚNÍ** Mějte na paměti, že ovládání regulátoru ovlivňuje při jízdě rychlost traktoru!

U regulátoru s integrovaným sytičem:

Posunem regulátoru (02/2) se zvýší a sníží otáčky motoru. V horní poloze se sytič zapne.



Připojení sytiče: Regulátor posunout úplně nahoru ke značce sytiče. Tuto polohu používejte výhradně ke startování motoru.

Upozornění: Některé varianty traktoru disponují samostatným knoflíkem sytiče (02/1) na přístrojové desce. Ten se musí při startu traktoru dodatečně vytáhnout. Pokud motor běží, knoflík opět pomalu zasouvat!



Sečení: V této poloze běží motor s maximálními otáčkami.



Volnoběh: V této poloze běží motor s nejnižšími otáčkami.

Zámek zapalování (02/4)

Poloha	Funkce
0	Motor vypnutý. Klíč zapalování se může vytáhnout.
I	Světlomety zapnuty. Po nastartování motoru se v této poloze zapnou světlomety.
II	Provozní poloha, když motor běží.
III	Startovací poloha pro nastartování motoru. Jakmile motor běží, klíček uvolněte. Ten se vrátí zpět do provozní polohy II.

2.6.2 Ovládání převodovky (rychlost jízdy) (03)

Zahradní traktory jsou vybaveny nožní hydrostatickou převodovkou.

Některé modely jsou vybaveny tempomatem.

Pro jízdu dopředu a jízdu vzad jsou na pravé straně umístěny dva samostatné pedály.

Směr jízdy	Popis
Dopředu	Při jízdě dopředu sešlápněte pravý pedál (03/2).
Dozadu	Při jízdě dozadu sešlápněte levý pedál (03/1). Upozornění: Je-li sešlápnutý jen pedál pro jízdu dozadu, je žací lišta odpojena. Sečení při jízdě dozadu: Sečení zahradním traktorem.

2.6.3 Brzdový pedál (04)

- **Brzda:** Když sešlápnete brzdový pedál (04/1) úplně dolů, uvede se v činnost brzda u převodovky a traktor zastaví.
- **Parkovací brzda:** Když při sešlápnutém brzdovém pedálu (04/1) zatáhnete stavěcí páku (04/2) nahoru, brzda se zajistí. Opětovným sešlápnutím brzdového pedálu se brzda uvolní.

2.6.4 Nožní hydrostatická převodovka (03, 04)

Nožní hydrostatická převodovka se ovládá dvěma pedály (03/1 a 03/2).

K **rozjezdu** uvolněte při běžícím motoru nejdříve parkovací brzdu (04/2) a poté aktivujte pedál (03/2) k jízdě dopředu nebo pedál (03/1) k jízdě dozadu. Čím dále pedál sešlápnete, tím rychleji pojedete ve zvoleném směru.

Jízda vpřed: Sešlápněte na pravé straně vnější pedál (03/2).

Couvání: Sešlápněte na pravé straně vnitřní pedál (03/1).

2.6.5 Volitelné příslušenství "smart Cockpit" (05)*

* Pokud není součástí dodávky, lze "smart Cockpit" dokoupit jako volitelnou výbavu.

S příslušenstvím "smart Cockpit", chytrého telefonu vybaveného rozhraním Bluetooth a aplikace AL-KO inTOUCH lze výrazně zvýšit komfort ovládání prémiového zahradního traktoru.

Svůj chytrý telefon můžete během jízdy nabíjet v nabíjecí zásuvce USB v kokpitu "smart Cockpit". Je-li chytrý telefon vybaven indukčním nabíjením, můžete si navíc zakoupit rozšiřující modul na indukční nabíjení.

Kontaktujte se svého specializovaného prodejce.

POZOR! Nebezpečí poškození desky. Odpojení startovací baterie za chodu zahradního traktoru může zničit elektronické desky v kokpitu "smart Cockpit".

- Před odpojením startovací baterie otočte klíčkem zapalování do polohy "0" (tj. vypnuté zapalování).
- Zahradní traktor nikdy nepoužívejte bez startovací baterie.

2.6.5.1 Rádiový modul Bluetooth a aplikace AL-KO inTOUCH

"smart Cockpit" je vybaven rádiovým modulem Bluetooth. Ten umožňuje bezdrátové spárování chytrého telefonu se zahradním traktorem.

První spárování je možné do 60 sekund po otočení klíčkem zapalování do libovolné polohy (poloha I, II nebo III).

Po prvním spárování lze spojení s rádiovým modulem Bluetooth navázat kdykoli, je-li traktor zapnutý.

Aplikace AL-KO inTOUCH

Abyste mohli nainstalovat aplikaci AL-KO inTOUCH a používat internetové funkce, potřebuje chytrý telefon připojení k internetu. Chytrý telefon naváže připojení k internetu prostřednictvím mobilního rádia nebo sítě WLAN.

Aplikace AL-KO inTOUCH je k dostání pro zařízení se systémem Android v Google Play Store a pro zařízení se systémem iOS v Apple App Store:



<https://alko-garden.com/smart-connect/>

Naskenujte tento QR-kód a zjistíte, jak nainstalovat aplikaci AL-KO inTOUCH do svého chytrého telefonu. Získáte zde také další informace o svém přístroji. Můžete jej také použít k připojení chytrého zařízení k internetu.

1. Spustíte aplikaci AL-KO inTOUCH.
2. Uživatelský účet si vytvoříte v části "Registrace" nebo se přihlaste pomocí svého současného účtu v části "Přihlášení". Pokud jste se již dříve zaregistrovali v našem internetovém obchodě, můžete použít tento uživatelský účet.
3. Nové zařízení přidejte pomocí "Přidat nové zařízení".
4. Řiďte se dalšími pokyny.
5. Je-li vaše zařízení vybaveno funkcí "smart-connect", spusťte průvodce "smart-connect" v bezprostřední blízkosti zařízení.
6. Řiďte se dalšími pokyny.

V případě poruch funkce na zahradním traktoru vám pomůže váš odborný prodejce prostřednictvím aplikace AL-KO inTOUCH. K tomu je třeba povolit specializovanému prodejci přístup v aplikaci AL-KO inTOUCH.

UPOZORNĚNÍ Aktualizace aplikace AL-KO inTOUCH se provádějí automaticky prostřednictvím internetu (FOTA: Firmwareupdate Over The Air).

2.6.5.2 Akce v "Smart Home"/"Smart Garden" (IFTTT)

Prostřednictvím aplikace AL-KO inTOUCH lze spustit až 3 akce IFTTT (IFTTT: If This Then That). Předtím musíte tyto akce stanovit na <https://ifttt.com/> (např. Ovládání přístroje přes "Smart Home" nebo "Smart Garden", spuštění zavlažování, otevření garážových vrat). Akce IFTTT jsou bezplatné nebo zpoplatněné v závislosti na předpláceném modelu poskytovatele.

UPOZORNĚNÍ Detailní informace o IFTTT naleznete zde:

<https://alko-garden.de/ifttt-de/>

2.6.6 Volitelné příslušenství „Nastavení výšky sečení s paměťovou funkcí“ (07)*

* Pokud není součástí dodávky, lze paměťovou funkci dokoupit jako volitelnou výbavu.

Mechanika nastavení výšky sečení uloží nastavenou výšku sečení, jestliže musí být žací lišta zvednuta do přepravní polohy k vyprázdnění sběrného koše na trávu. Tím je zajištěno, že po vyprázdnění můžete dále sekat se stejnou výškou sečení.

- Pákou předvolby (07/1) vyberte výšku sečení:
 - stupeň 1: nejnižší předvolitelná výška sečení
 - stupeň 6: nejvyšší předvolitelná výška sečení
- Páku k nastavení výšky sečení (07/2) nastavte do přepravní polohy „7=T“. Tato poloha je současně nejvyšší výška sečení (nelze předvolit).

Předvolené výšky sečení 1 až 6 jsou zřetelně viditelné v oknu (07/3) páky předvolby z polohy řídiče. Pomocí páky k nastavení výšky zvednete nebo spustíte žací lištu dolů až k předvolené výšce sečení.

Postup k nastavení výšky sečení: viz *Kapitola 6.6.1 "Nastavení výšky sečení (06, 08)", strana 187.*

3 BEZPEČNOSTNÍ POKYNY

- Děti a osoby, které nejsou seznámeny s návodem k obsluze, nesmějí stroj používat.
- Dodržujte místní předpisy pro minimální věk obsluhující osoby.
- Poučte děti a mladistvé, aby si se stojem nehráli.

- Sekejte jen za denního světla nebo za dobré-
ho umělého osvětlení.
- Udržujte třetí osoby mimo nebezpečnou ob-
last.
- Majitel je zodpovědný za nehody s jinými
osobami a za jejich majetek.
- Používejte pouze originální náhradní díly a
originální příslušenství.
- Opravy stoje smí provádět pouze výrobce,
popř. některý z jeho zákaznických servisů.
- Noste ochranu sluchu.
- Zahradní traktor nemá schválení pro provoz
na silnicích a nesmí se tedy provozovat na
veřejných cestách a komunikacích.
- Nesečte za bouřky. Traktor nemá ochranu
před úderem blesku.
- Na stroj se nesmí brát žádní pasažéři.
- Nesečte na svazích se sklonem větším jak
10° (18 %)
- Po požití alkoholu a léků, které ovlivňují
schopnost reagování, nebo drog se se za-
hradním traktorem anebo k němu připevně-
ným příslušenstvím nesmí pracovat.
- Sekejte vždy napříč svahu.
- Dodržujte místními úřady povolenou provozní
dobu.
- Zahradní traktor může svou vlastní hmotností
způsobit vážná poranění. Při nakládání a vy-
kládání traktoru pro přepravu na autě nebo
přívěsu se musí postupovat se zvláštní opat-
rností.
- Tento zahradní traktor nesmí být tažen. Pro
přepravu na veřejných komunikacích se musí
používat vhodné vozidlo.
- Neprovozujte zahradní traktor ve špatně vět-
raných prostorech (např. garáži). Výfukové
plyny obsahují jedovatý oxid uhelnatý a jiné
škodlivé látky.
- Před každým použitím:
 - Zkontrolujte opotřebené nebo poškození
klapky bočního výhozu.
 - Zkontrolujte opotřebené nebo poškození
mulčovacího uzávěru.

4 VYBALENÍ A SMONTOVÁNÍ TRAKTORU

Při vybalování a montáži traktoru dodržujte přílo-
žený montážní návod.

 UPOZORNĚNÍ Také dodržujte příložený ná-
vod k použití benzinového motoru.

** VÝSTRAHA! Nebezpečí v důsledku neú-
plné montáže!** Provoz neúplně smontovaného
zahradního traktoru může přivodit těžká poranění
a poškození.

- Zahradní traktor uveďte do provozu jen po
kompletní montáži.
- Provedte všechny montážní práce popsané v
montážním návodu. V případě pochybností
se před uvedením do provozu zeptejte odbor-
níka, zda byla montáž provedena správně!
- Vyzkoušejte všechna bezpečnostní a ochran-
ná zařízení, zda jsou k dispozici a jsou funkč-
ní!

5 UVEDENÍ DO PROVOZU

5.1 Kontrola žací lišty

Před používáním se vždy musí vizuálně zkontro-
lovat, zda žací nástroj, upínací svorník a celá ža-
cí jednotka nejsou opotřebené nebo poškozené.
Aby se zabránilo nevyváženému chodu, musí se
opotřebené nebo poškozené nože nahradit nový-
mi.

5.2 Naplnění olejem

Před prvním uvedením do provozu se musí motor
naplnit olejem. Dodržujte při tom prosím návod
výrobce motoru. Dbejte také na to, že stav oleje
se musí v pravidelných intervalech kontrolovat a
olej se musí eventuálně doplnit.

5.3 Naplnění palivem

** VÝSTRAHA! Nebezpečí při nakládání s
palivem!** Palivo je vysoce hořlavé. Palivovou ná-
drž naplňujte jen na volném prostranství! Nekuř-
te! Netankujte s běžícím nebo horkým motorem!

K natankování používejte vhodný trychtýř nebo
plnicí hubici, aby se palivo nemohlo vylít na mo-
tor, na kryt nebo na zem.

Z bezpečnostních důvodů se musí uzávěr palivo-
vé nádrže a ostatní plnicí uzávěry při poškození
vyměnit.

Pokud palivo přeteklo, nesmí se motor startovat.
Místa na traktoru znečištěná palivem se musí
očistit a rozlité palivo se musí ze země, z motoru
a krytu odsát a setřít hadrem.

Dokud palivové výpary nevyprchájí, je nutné se
vyvarovat jakéhokoli pokusu o nastartování.

Palivo uchovávejte jen v nádobách k tomu urče-
ných.

Používejte bezolovnatý benzin, min. ROZ 91.

Naplnění nádrže

1. V případě potřeby vypněte motor a z bezpečnostních důvodů vytáhněte klíč ze zapalování.
2. Počkejte, až motor trochu vychladne.
Varování! Nebezpečí výbuchu od vzníceného paliva!
3. Ke zpřístupnění uzávěru palivové nádrže otevřete kryt motoru / kryt uzávěru palivové nádrže.
4. Otevřete uzávěr palivové nádrže a naplňte palivo.
Pozor! Zamezte přeplnění palivové nádrže!
5. Uzavřete uzávěr palivové nádrže.
6. Zavřete kryt motoru / kryt uzávěru palivové nádrže.

5.4 Kontrola tlaku v pneumatikách

- Tlak v pneumatikách kontrolujte v pravidelných intervalech.
- Požadovaný tlak vzduchu odečtěte na pneumatikách (doporučení 1 bar).

i UPOZORNĚNÍ 1 PSI = 0,07 bar.

Tlak v pneumatikách se může kontrolovat a vzduch doplňovat běžnou nožní hustilkou.

5.5 Nastavení výšky opěrek rukou* (09)

*: *Volitelné vybavení*

1. Vyklopte opěrku rukou (09/1) o minimálně 10° nahoru (09/a).
Upozornění: U zcela vyklopené opěrky ruky je dobře vidět rýhovaná matice.
2. Otáčejte rýhovanou maticí (09/2) na každé opěrce ruky ve směru šipky (09/b), dokud nebude nastavena požadovaná výška:
 - +: Posuňte opěrku ruky nahoru.
 - -: Posuňte opěrku ruky dolů.
3. Opěrky rukou opět sklopte dolů.

5.6 Kontrola bezpečnostních zařízení

Bezpečnostní zařízení se musí před každým nastartováním zahradního traktoru zkontrolovat.

⚠ VÝSTRAHA! Nebezpečí při kontrole bezpečnostních zařízení! Kontrola bezpečnostních zařízení se smí provádět jen z místa řidiče a když se v blízkosti nenachází žádná další osoby nebo zvířata!

Všechny zkoušky provádějte na rovném podkladu, aby se zahradní traktor nemohl nechtěně rozjet.

5.6.1 Zkouška kontaktního spínače brzdy

Kontaktní spínač brzdy zajišťuje, aby nebylo možné nastartovat motor, když nebude zatažena brzda.

1. Motor je vypnut.
2. Sedněte si na sedadlo řidiče.
3. Povolte parkovací brzdu tím že sešlápnete brzdový pedál (04/1).
4. Zkuste nastartovat motor (klíček v zapalování v poloze III).

i UPOZORNĚNÍ Motor se nesmí nastartovat!

5.6.2 Zkouška kontaktního spínače žací lišty

Kontaktní spínač žací lišty zajišťuje, že se motor nedá nastartovat, když je aktivovaná žací lišta.

1. Motor je vypnut.
2. Sedněte si na sedadlo řidiče.
3. Sešlápnete brzdový pedál (04/1) a zatáhněte ruční brzdu (04/2).
4. Zapněte žací lištu (02/5, poloha „1“).
5. Zkuste nastartovat motor (klíček v zapalování v poloze III).

i UPOZORNĚNÍ Motor se nesmí nastartovat!

5.6.3 Zkouška kontaktního spínače sedačky

Kontaktní spínač sedačky zajišťuje, že se motor zastaví, jakmile už se při zapnuté žací liště na sedadle řidiče nenachází žádná osoba.

1. Sedněte si na sedadlo řidiče.
2. Sešlápnete brzdový pedál (04/1) a zatáhněte ruční brzdu (04/2).
3. Nastartujte motor a nechte ho běžet s maximálními otáčkami.
4. Zapněte žací lištu (02/5, poloha „1“).
5. Odlehčete sedadlo tím, že vstanete (nesestupujte!).

i UPOZORNĚNÍ Motor se musí zastavit!

6 PROVOZ TRAKTORU

⚠ VÝSTRAHA! Nebezpečí způsobená nedostatečnou znalostí zahradního traktoru! Před nastartováním traktoru si důkladně přečtěte návod k obsluze! Dbejte zvláště na všechna bezpečnostní upozornění! Všechny montážní práce a práce k uvedení do provozu provádějte svědomitě. V případě pochybností se ptejte výrobce!

6.1 Základní přípravná opatření

- Během sečení noste vždy pevnou obuv a dlouhé kalhoty. Nesečte nikdy bosí nebo s otevřenými sandály.
- Zkontrolujte celou oblast, kde bude používán zahradní traktor. Odstraňte všechny kameny, klacky, dráty, kosti a další cizí předměty, které by mohly být chyceny a odhozeny. I během sečení dávejte pozor na cizí předměty.
- Proveďte všechny práce popsané v uvedení do provozu. To platí zvláště pro zkoušku bezpečnostních zařízení.
- K tahání nákladu používejte jen závěsné zařízení! Nepřekračujte zatížení tažného zařízení.
- Přeprava předmětů na zahradním traktoru je zakázána!

6.2 Používání příslušenství

⚠ VÝSTRAHA! Nebezpečí při používání nesprávného příslušenství nebo nesprávným používáním příslušenství! Používejte vždy jen originální příslušenství výrobce traktoru! Dbejte na předpisy pro používání v přiloženém návodu k obsluze příslušného zařízení!

Používáním nepřijatelného příslušenství nebo nesprávným používáním příslušenství mohou vzniknout velká nebezpečí pro obsluhu a třetí osoby. Zahradní traktor by mohl být přetížen. To může vést k vážným nehodám.

6.3 Tlačení zahradního traktoru (10, 11)

⚠ OPATRNĚ! Nebezpečí při tlačení na šikmých plochách! Zahradní traktor tlačte jen na vodorovných plochách! Na šikmých plochách by mohl traktor nekontrolovaně sjet dolů.

S hydrostatickou převodovkou

Přepouštěcí páka (10/1) se nachází v zadním pravém podběhu kola.

Odblokování obtokového ventilu u převodovky T3:

1. Vytáhněte přepouštěcí páku (10/1) a zavěste ji nahoru (11).
2. Povolte brzdu.
 - ⇒ Zahradní traktor můžete nyní tlačit.

Odblokování obtokového ventilu u převodovky G700:

1. Zasuňte přepouštěcí páku (10/1) a zavěste ji nahoru (11).
2. Povolte brzdu.
 - ⇒ Zahradní traktor můžete nyní tlačit.

6.4 Startování a zastavení motoru

Nastartování motoru

1. Sedněte si na místo řidiče.
2. Úplně sešlápněte brzdový pedál (04/1) na levé straně a zajistěte ho stavěcí pákou (04/2).
3. Ujistěte se, že žací lišta NENÍ zapnutá. Zkontrolujte přitom polohu kolébkového spínače (02/5, poloha „0“).
4. Pohybuje regulátorem otáček motoru (02/2) k hornímu dorazu. Podle varianty vybavení se tam nachází značka sytiče. Pokud ne, zatáhněte za samostatný knoflík sytiče (02/1).
5. Zasuňte klíček zapalování do zámku zapalování (02/4).
6. Otočte klíčem zapalování do polohy „III“ a držte ho tam tak dlouho, dokud motor neběží. **Upozornění:** Na ochranu startovací baterie by startování nemělo trvat déle než cca 5 sekund.
7. Klíč zapalování pak uvolněte, ten zaskočí automaticky do polohy „II“.
8. Pohybuje regulátorem (02/2) pro otáčky motoru do provozní polohy. U varianty vybavení s knoflíkem sytiče ho opět zatlačte (02/1).

Vypnutí motoru

1. Vypněte žací lištu (02/5).
2. Nastavte regulátor (02/2) otáček motoru do polohy volnoběh.
3. Sešlápněte brzdový pedál (04/1) a zajistěte ho stavěcí pákou (04/2).
4. Otočte klíčem zapalování (02/4) do polohy „0“.
5. Vytáhněte klíček ze zapalování.

⚠ VÝSTRAHA! Nebezpečí od horkého motoru! Při zastavení vozidla dbejte, aby horké díly motoru (například tlumič výfuku) nemohly zapálit žádné předměty nebo materiály nacházející se v blízkosti!

6.5 Jízda s traktoem

⚠ VÝSTRAHA! Nebezpečí v důsledku nepřizpůsobené rychlosti! Jezděte zvláště na začátku pomalu, abyste si na chování traktoru při jízdě a brzdění zvykli! Před každou změnou směru se musí rychlost jízdy snížit tak, aby si řidič vždycky zachoval kontrolu nad zahradním traktoem a ten se také přitom nemohl převrátit!

Váš traktor je poháněn nožní hydrostatickou převodovkou.

6.5.1 Příprava jízdy při teplotách pod 10 °C

i UPOZORNĚNÍ Také dodržujte příložený návod k použití benzinového motoru.

1. Ujistěte se, že žací lišta NENÍ zapnutá. Zkontrolujte přítom kolébkový spínač (02/5, poloha "0").
2. Nastartujte motor a nechejte ho z důvodu optimalizace viskozity oleje v převodovce cca 30 sekund zahřát. Poté můžete s traktorem jezdit. Žací lišta by se měla zapínat až tehdy, když motor několik minut běží.

6.5.2 Jízda s nožní hydrostatickou převodovkou

1. Sešlápněte brzdový pedál (04/1) a zajistěte ho stavěcí pákou (04/2).
2. Nastavte žací lištu do nejvyšší polohy „7=T“ (=přepavní poloha), viz *Kapitola 6.6.1 "Nastavení výšky sečení (06, 08)", strana 187*.
3. Nastartujte motor.
4. Sešlápněte brzdu (04/1).
5. Sešlápněte pomalu nožní pedál pro požadovaný směr jízdy:
 - Dopředu: Nožní pedál (03/2)
 - Dozadu: Nožní pedál (03/1)
6. Čím dále pedál sešlápnete, tím rychleji se traktor ve zvoleném směru pohybuje.
7. Pro zastavení uvolněte nožní pedál a sešlápněte brzdový pedál (04/1).

i UPOZORNĚNÍ Vždy když traktor opustíte, zatáhněte stavěcí páku při sešlápnutém brzdovém pedálu, aby se traktor nemohl rozjet!

6.5.3 Jízda s tempomatem

i UPOZORNĚNÍ Tempomat se může zapnout jen pro jízdu vpřed. Při sešlápnutí brzdy se tempomat automaticky vypne.

Zapnutí/vypnutí tempomatu:

- Otočte páku (02/3) směrem nahoru. *Tempomat se zapne.*
- Otočte páku (02/3) směrem dolů. *Tempomat se vypne.*

6.5.4 Jízda a sečení na svazích

⚠ VÝSTRAHA! Nebezpečí způsobené chybou při jízdě na svazích! Při jízdě na svazích je potřeba zvláštní opatrnosti! Neexistuje žádný „bezpečný“ svah. Dbejte přitom zejména následujících bezpečnostních pokynů! Pokud by kola prokluzovala nebo traktor při jízdě do stoupání uvízl, žací lištu a přídatná zařízení rozpojte. Poté pomalou jízdou dolů přímým směrem svah opusťte!

- Nejezděte na svazích se sklonem větším jak 10° (18 %). Příklad: odpovídá to výškovému rozdílu 18 cm na jeden metr délky.
- Rozjíždějte se plynule.
- Brzděte plynule.
- Udržujte nízkou rychlost jízdy.
- Nejezděte napříč svahu.
- Nepřidávejte prudce plyn.
- Neřídte trhavě.

6.6 Sečení zahradním traktorem

Aby byl výsledek sečení čistý, musí se rychlost jízdy přizpůsobit podmínkám sečení. Pro sečení zvolte maximálně 2/3 možné rychlosti jízdy na pedálu. Maximální rychlost traktoru je určena výhradně pro režim pojíždění bez zapnuté žací lišty.

V normálním případě činí výška sečení 4 - 5 cm. To odpovídá 2. nebo 3. poloze nastavení výšky. Při vlhké a mokré trávě seče prosím s vyšší výškou sečení.

Při velmi vysoké trávě je účelné sekat trávu ve dvou záběrech. Při prvním záběru nastavte žací lištu na maximální výšku sečení. Při druhém záběru ji pak můžete nastavit na požadovanou výšku.

6.6.1 Nastavení výšky sečení (06, 08)

Výšku žací lišty traktoru lze v několika stupních nastavit pákou k nastavení výšky (06/1) vpravo vedle sedadla řidiče.

1. Pohybuje pákou k nastavení výšky (06/1) v požadovaném směru:
 - dolů (06/a): pro nízkou výšku sečení.
 - nahoru (06/b): pro vysokou výšku sečení.

Volitelné vybavení: Nastavení výšky sečení paměťovou funkcí (08)

1. Zatáhněte páku k nastavení výšky (08/1) do přepravní polohy „7=T“ (08/a) a zatlačte ji směrem ven (08/b) tak, aby zaskočila.

2. Posuňte páku předvolby (08/2) na požadovanou výšku sečení (08/c). Výška sečení se zobrazí v okně (08/3) páky předvolby (od 1 do 6).
3. Posuňte páku k nastavení výšky směrem dovnitř (08/d) a zatlačte ji dopředu až na doraz u nastavené výšky sečení (08/e).

UPOZORNĚNÍ Přepravní poloha „7=T“ je nejvyšší výška sečení. Nemůžete ji předvolit pákou předvolby.

Zapnutí žací lišty

Elektrické zapnutí: Na přístrojové desce se nachází spínač (02/5). Tím zapnete žací lištu (tzn. poloha „1“).

6.6.2 Zapojení žací lišty

UPOZORNĚNÍ Žací lišta může být připojena teprve poté, co se motor již cca. jednu minutu zahřívá! Při připojování žací lišty by zahradní traktor neměl stát ve vysoké trávě.

1. Nastartujte motor.
2. Pohybuje regulátorem (02/2) pro otáčky motoru do provozní polohy.
3. Nastavte žací lištu na nejvyšší polohu „7=T“ (=přepravní poloha), viz *Kapitola 6.6.1 "Nastavení výšky sečení (06, 08)", strana 187*.
4. Kolébkovým spínačem (02/5, poloha „1“) zapněte žací lištu.
5. Nastavte požadovanou výšku sečení.
6. Rozjedte se se zahradním traktorem.

6.6.3 Sečení při jízdě dozadu

UPOZORNĚNÍ Je-li sešlápnutý jen pedál převodovky pro jízdu dozadu, je žací lišta odpojena.

1. Stiskněte tlačítko "sečení dozadu" (02/6) a během 5 sek. Pedál (03/1) pro jízdu dozadu.

VÝSTRAHA! **Nebezpečí nehody při sečení dozadu!** Dbejte na zadní okolí při sečení dozadu! Sečení dozadu provádějte, jen když je to nutné!

6.6.4 Odpojení žací lišty

VÝSTRAHA! **Nebezpečí od dobíhajících nožů!** Otáčející se/dobíhající řezný nůž může pořezat ruce a nohy! Proto mějte ruce a nohy dále od řezných nástrojů!

1. Kolébkovým přepínačem (02/5, poloha „0“) vypněte žací lištu.

Žací lištu je možné odpojit jak v klidu tak i během jízdy traktoru.

VÝSTRAHA! **Nebezpečí úrazu způsobeného odletujícími předměty!** Při přejezdění přes štěrkové nebo pískové plochy mohou být předměty vtaženy do běžícího žacího ústrojí a poté mohou být vymrštěny ven.

- Žací lištu odpojujte vždy, když přejezdíte jiné plochy než sečené.

6.6.5 Mulčování (12, 13)

Pro optimální výsledek mulčování by se měl trávnik sekat pravidelně (cca 1x až 2x týdně). Přitom seče 1/3 výšky trávy (například 6 cm vysoký trávnik poseče o 2 cm). Posekaná tráva se tak čistě zapracuje do zbylého trávniku.

Mulčovací souprava je součástí dodávky:

- Provedení 110 cm: Mulčovací uzávěr je namontován na žací liště na levé straně.
- Provedení 95 cm: Mulčovací uzávěr je přiložen.

Změna nastavení pro boční výhoz při mulčování (12)

VÝSTRAHA! **Nebezpečí v důsledku neúplně nebo poškozené montáže.** Zahradní traktor se smí provozovat pouze v případě, že je namontována buď šachta pro boční výhoz nebo mulčovací uzávěr pro mulčování. Pokud není namontováno jedno z obou ochranných zařízení, je provoz zakázán, protože hrozí nebezpečí zásahu do nožů žací lišty. Poškozené části ochranných zařízení vždy ihned vyměňte za originální díly.

VÝSTRAHA! **Nebezpečí při změně vybavení ochrany žacího ústrojí.** Vybavení zahradního traktoru se smí vyměňovat jedině s vypnutým motorem a vytaženým klíčkem ze zapalování.

Při změně vybavení bočního výhozu na režim mulčování postupujte následujícím způsobem:

1. Vypněte motor.
2. Vytáhněte klíček ze zapalování a uložte ho na místo, kam nemají přístup cizí osoby.
3. Zvedněte šachtu (12/1) bočního výhozu (12/a).
4. Vsaďte mulčovací uzávěr (12/2) na žací lištu (12/b).
5. Zajistěte mulčovací uzávěr přidržovací svorkou (12/3, 12/c).
6. Zkontrolujte správné usazení mulčovacího uzávěru (12/2).

Při provádění se šířkou řezu 110 cm (13)

Sejmutí mulčovacího uzávěru:

1. Uvolněte svorku (13/1) mulčovacího uzávěru (13/2).
2. Vyjměte mulčovací uzávěr z aretace (13/3).

6.6.6 Interval sečení

Zohledněte, že tráva roste různě rychle v různých obdobích. Začátkem jara se doporučuje kratší interval sečení. Když růst trávy v průběhu roku zpomaluje, prodlužte interval sečení.

Pokud tráva nebyla sečena delší dobu, proveďte sečení nejprve s vyšším nastavením sečení a potom o dva dny později ještě jednou s nižším nastavením sečení.

6.6.7 Sečení vysoké trávy

Když tráva vyrostla do větší než obvyklé výšky nebo když je vlhká, posečte trávník s vyšším nastavením sečení. Potom trávník posečte ještě jednou s nižším, normálním nastavením sečení.

6.6.8 Údržba řezacích nožů

Během celé sezóny sečení dbejte, aby byl řezací nůž ostrý, aby se předešlo vytrhávání a roztrhávání stébel trávy. Odtržená stébla trávy na hranách hnědnou. Tím se snižuje růst a stoupá náchylnost trávníku k nemocem.

- Po každém použití zkontrolujte ostrost řezacího nože a známky jeho opotřebení nebo poškození! Případně se obraťte se na servisní dílnu.
- Při výměně nožů používejte pouze originální náhradní nože.

7 ČIŠTĚNÍ ZAHRADNÍHO TRAKTORU

Pro optimální funkci a dlouhou životnost se musí zahradní traktor pravidelně čistit.

Po každé činnosti vyčistěte zahradní traktor od zachycených nečistot.

K čištění přednostně použijte stlačený vzduch a kartáč/štětec. Proud vody vysokotlakého čističe nebo zahradní hadice může vést k poškození elektrického zařízení nebo ložisek.

Dbejte na to, aby zejména motor, převodovka a vodicí kladky, jakož i kompletní elektrické zařízení nepřišly do styku s vodou.

⚠ VÝSTRAHA! Nebezpečí při čištění! Při všech čistících pracích platí:

- Zastavte motor a vytáhněte klíč ze zapalování.
- Vytáhněte koncovku / koncovky zapalovacího kabelu.
- Ochranná zařízení odstraněná pro čištění se musí po čištění opět namontovat.
- **NEBEZPEČÍ POPÁLENÍ:** Zahradní traktor čistěte teprve tehdy, až je ochlazený. Motor, převodovka a tlumiče výfuku jsou velmi horké!
- **NEBEZPEČÍ POŘEZÁNÍ:** Při práci na žacích nástrojích dejte pozor na ostré nože. U více-nožových žacích nástrojů může pohyb jednoho řezného nástroje vést k pohybu jiného nástroje!

7.1 Čištění skříně, motoru a převodovky

POZOR! Nebezpečí poškození elektrického zařízení vniklou vodou! K čištění přednostně použijte stlačený vzduch a kartáč/štětec.

Motor a všechna ložiska (kola, převodovku, uložení nožů) nepostříkat vodou nebo vysokotlakým čističem.

Voda, která vnikne do zapalovacího zařízení, karburátoru nebo vzduchového filtru může způsobit poruchy. Voda v ložiscích může vést ke ztrátě mazání a tím ke zničení ložiska.

Pro odstranění nečistot a zbytků trávy používejte hadr, ruční smeták, štětec s dlouhým držadlem a podobně.

8 ÚDRŽBA

⚠ VÝSTRAHA! Nebezpečí při údržbě! Při všech údržbářských pracích platí:

- Zastavte motor a vytáhněte klíč ze zapalovací ní.
- Vytáhněte koncovku / koncovky zapalovacího kabelu.
- Ochranná zařízení odstraněná pro údržbu se musí po údržbě opět namontovat.
- **NEBEZPEČÍ POPÁLENÍ:** Na zahradním traktoru pracujte teprve tehdy, až je ochlazený. Motor, převodovka a tlumiče výfuku jsou velmi horké!
- **NEBEZPEČÍ POŘEZÁNÍ:** Při práci na žacích nástrojích dejte pozor na ostré nože. U více-nožových žacích nástrojů může pohyb jednoho řezného nástroje způsobit pohyb jiného nástroje.
- Při výměně dílů se smí používat pouze originální náhradní díly.
- V případě pochybností vyhledejte vždy odbornou dílnu nebo kontaktujte výrobce.

8.1 Plán údržby

Následující práce smí uživatel provést sám. Všechny ostatní údržbářské, servisní a opravářské práce se musí provést v autorizované servisní dílně.

ⓘ UPOZORNĚNÍ Při silném namáhání a vysokých teplotách mohou být nutné kratší intervaly údržby než ty, které jsou uvedeny v tabulce.

Dbejte prosím také na doporučená roční mazání podle plánu mazání.

Činnost	Před každým použitím	Po každém použití	Po prvních 5 hodinách	Každých 25 provozních hodin	Každých 50 provozních hodin	Před každým uskladněním
Zkontrolujte hladinu motorového oleje ^{*)}	X					
Vyměňte motorový olej ^{*)}			X			X
Vyčistěte vzduchový filtr ^{*)}				X		
Vyměňte vzduchový filtr ^{*)}					X	
Zkontrolujte zapalovací svíčku ^{*)}					X	
Zkontrolujte brzdu (zkušební brzdění na rovné cestě)	X					
Kontrola tlaku v pneumatikách	X					
Zkontrolujte žací nože	X					
Zkontrolujte, zda nejsou uvolněny díly	X					X
Zkontrolujte klínový řemen (vizuální kontrola)				X		
Vyčistěte zahradní traktor		X				

Činnost	Před každým použitím	Po každém použití	Po prvních 5 hodinách	Každých 25 provozních hodin	Každých 50 provozních hodin	Před každým uskladněním
Vyčistěte mřížky sání vzduchu na motoru ^{*)}	X					
Vyčistěte převodovku od zbytků trávy a nečistot		X		X		

*) viz návod k použití výrobce motoru

8.2 Plán mazání

Aby se zajistil lehký chod pohyblivých dílů, doporučujeme nejméně jednou ročně promazat následující místa.

Před mazáním nebo postříkáním očistěte všechna mazaná místa hadrem. Nepoužívejte vodu, aby se zabránilo případné korozi.

Místa mazání:

- Mazací hlavici u čepu nápravy vpravo a vlevo (16) namažte víceúčelovým tukem.
- Uložení přední nápravy u rámu (16/1) postříkejte olejem v rozprašovači.
- Ozubený segment a pastorek řízení u převodovky řízení (17) namažte víceúčelovým tukem.
- Válečková ložiska a náboje kol přední a zadní osy (18 / 15) namažte víceúčelovým tukem.

I UPOZORNĚNÍ Přední a zadní kola se musí před namazáním os a ložisek odmontovat.

- Otočné čepy a ložiska: Mazání všech pohyblivých otočných čepů a ložisek.

8.3 Výměna kola

Výměna kola se smí provádět jen na vodorovném a pevném podkladu.

1. Zastavte motor zahradního traktoru a vytáhněte klíč ze zapalování.
2. Zcela sešlápněte brzdový pedál (04/1) a zajistěte ho stavěcí pákou (04/2).
3. Zajistěte zahradní traktor podkládacími klíny proti rozjetí. Klíny podkládejte na té straně, která se nebude zvedat.
4. Nadzvedněte zahradní traktor vhodným zvedákem (například nůžkový zvedák) na té straně, na které se má měnit kolo. Nadzvedněte traktor tak vysoko, aby se s vyměňovaným kolem dalo volně otáčet.

Pozor! Nebezpečí poškození stroje.

Při zvedání dbejte na to, aby se žádné části

traktoru nedeformovaly. Zvedák nasazujte jen na stabilní kovové díly.

5. Zajistěte zahradní traktor na nosném prvku podvozku stabilní podložkou (například dřevěnými hranoly) tak, aby se při sesmeknutí nebo naklonění zvedáku nemohl snížit.
6. Sejměte ochranný kryt (14/1).
7. Šroubovákem odtlačte pojistnou podložku (14/2). Dávejte pozor, aby se neztratila.
8. Sejměte podložku (14/3).
9. Sejměte kolo z nápravy.
Upozornění: Při snímání zadních kol z osy neztraťte lícované pero!
10. Před opětovnou montáží vyčistěte osu a otvor v kole a namažte je nejlépe víceúčelovým tukem.
11. Nasadte kolo na osu.
Upozornění: Při nasazování zadních kol musí drážky lícovaných per a zadního kola být nad sebou tak, aby bylo možné pero zasunout bez použití násilí.
12. Na osu nasadte podložku.
13. Ztlačte pojistnou podložku do drážky na ose. Pokud k tomu případně používáte kleště, dávejte pozor, aby se kleštěmi nepoškodila osa.
14. Na osu nasadte ochranný kryt.
15. Odstraňte podložku a traktor opatrně spusťte zvedákem na zem.

8.4 Startovací baterie

Obsahem dodávky zahradního traktoru není nabíječka startovací baterie.

Přesné označení baterie: viz skříň baterie. Startovací baterie se nachází pod krytem motoru.

Baterie je v zásadě nabitá z výrobního závodu.

Bezpečnostní pokyny

⚠ VÝSTRAHA! Nebezpečí při nesprávném zacházení se startovací baterií! K zamezení nebezpečím, která by mohla vzniknout při nesprávném zacházení s baterií, respektujte následující body.

- Startovací baterie se nesmí pokládat do bezprostřední blízkosti otevřeného ohně, spalovat nebo pokládat na topení. Hrozí nebezpečí výbuchu.
- V zimním období uchovávejte startovací baterii v chladném, suchém prostředí (10–15 °C). Při skladování by se mělo zamezit teplotám pod bodem mrazu.
- Nenechávejte startovací baterii delší dobu nenabitou. Pokud se startovací baterie delší dobu nepoužívala, měla by se nabít vhodnou nabíječkou baterií.
- Startovací baterii neničte. Elektrolyt (kyselina sírová) způsobuje poleptání kůže a oblečení – okamžitě omýt velkým množstvím vody.
- Startovací baterii udržujte v čistotě. Otírejte ji jen suchou látkou. Nepoužívejte žádnou vodu, benzin, ředidla a podobně!
- Připojovací póly udržujte v čistotě a mažte tukem na ochranu pólů.
- Připojovací póly nezkratovat.

Nabíjení startovací baterie

Nabíjení je nutné:

- Před uskladněním na zimu.
- Při delším prostoji zařízení (delším jak 3 měsíce).

⚠ VÝSTRAHA! Nebezpečí způsobené nesprávným nabíjením baterie! Nabíjecí proud nabíječky nesmí překročit 5 A a nabíjecí napětí může činit max. 14,4 V. Při vyšším nabíjecím napětí existuje nebezpečí exploze baterie! Při práci s baterií vytáhněte vždy klíč ze zapalování.

Doporučujeme tuto bezúdržbovou a neprodyšnou startovací baterii nabíjet speciální vhodnou nabíječkou (k dostání ve specializovaném obchodě).

Před nabíjením startovací baterie si přečtěte návod k obsluze výrobce nabíječky.

⚠ OPATRNĚ! Nebezpečí zkratu! Aby se zamezilo zkratu, odpojte vždy nejdříve záporný kabel (-) baterie a jako poslední jej opět připojte! Při práci s baterií vytáhněte vždy klíč ze zapalování!

1. Vytáhněte klíč zapalování (02/4).

2. Otevřete kryt motoru.
3. Svorky nabíječky propojte s připojovacími póly baterie.

ⓘ UPOZORNĚNÍ Pozor na polaritu:

- Červená svorka = kladný pól (+)
- Černá svorka = záporný pól (-)

4. Nabíječku zapojte do sítě a zapněte ji.

8.5 Demontáž žací lišty

Pro používání traktoru v zimním období a pro výměnu klínového řemene se musí žací lišta demontovat.

1. Volant vytočte co nejvíce doleva (19).
2. Válcový šroub (20) držáku šachty povolte o 5 - 6 otáček.
3. Žací lištu spusťte dolů do nejnižší polohy „1“ a zablokujte ji (21), viz *Kapitola 6.6.1 "Nastavení výšky sečení (06, 08)", strana 187*.
4. Vyvěste tažnou pružinu na žací liště (22).
5. Žací lištu opět zvedněte zcela nahoru (23).
6. Vyvěste kanál klínového řemene (24).
7. Klínový řemen vyvěste z řemenice motoru (25).
8. Žací lištu opět spusťte dolů do nejnižší polohy „1“ a zablokujte ji (26), viz *Kapitola 6.6.1 "Nastavení výšky sečení (06, 08)", strana 187*.
9. Demontujte zajišťovací kolíky (4 ks) (27) na přidržovacích třmenech žací lišty.
10. Držáky stáhněte z čepů (27).
11. Páku k nastavení výšky nastavte do nejvyšší polohy „7=T“ (=přepravní poloha) a zablokujte ji (28), viz *Kapitola 6.6.1 "Nastavení výšky sečení (06, 08)", strana 187*.

8.6 Výměna klínového řemenu

Při výměně klínových řemenů se obraťte na autorizovanou odbornou dílnu.

9 PŘEPRAVA

Při přepravě zahradního traktoru dopravními prostředky (například přívěs za osobní automobil) se musí žací lišta pro odlehčení závěsu žacího ústrojí podložit.

Při dopravě dbejte na dostatečnou nosnost přepravního prostředku a vhodné zajištění zahradního traktoru.

10 SKLADOVÁNÍ

Zahradní traktor by se měl odstavovat chráněný před povětrnostními vlivy, zvláště před vlhkostí, deštěm a delším přímým slunečním svitem.

Zahradní traktor nikdy neuchovávejte s palivem v nádrži uvnitř budovy, kde by se možné palivové výpary mohly dostat do styku s otevřeným ohněm nebo jiskrami. Zahradní traktor odstavujte jen v prostorách, které jsou vhodné pro odstavení motorových vozidel.

Při delším uskladňování, například v zimním období, pokud možno neodstavujte traktor s plnou palivovou nádrží. Palivo se může odpařovat.

Před dlouhodobým odstavením by se mělo palivo z nádrže a karburátoru vypustit, aby se předešlo usazování a tím potížím při startu. V případě dotazů se obraťte prosím na vaši odbornou dílnu.

11 POMOC PŘI PORUCHÁCH

⚠ OPATRNĚ! **Nebezpečí zranění.** Ostrohrané a pohyblivé části strojů mohou vést k poranění.

- Při údržbě, ošetřování a čištění vždy noste ochranné rukavice!

i UPOZORNĚNÍ V případě poruch, které nejsou v této tabulce uvedené nebo které nemůžete sami odstranit, se obraťte na náš zákaznický servis.

Porucha	Příčina	Odstranění
Motor nenaskočí.	Nedostatek paliva.	Doplňte nádrž; zkontrolujte odvodušnění nádrže, zkontrolujte palivový filtr.
	Špatné, znečištěné palivo, staré palivo v nádrži.	Používejte stále čerstvé palivo z čistých nádob; vyčistěte karburátor (zákaznická servisní dílna).
	Vzduchový filtr je znečištěný.	Vyčistěte vzduchový filtr (viz návod k obsluze výrobce motoru).
	Není zapalovací jiskra.	Vyčistěte zapalovací svíčku, příp. použijte novou, zkontrolujte zapalovací kabel, zapalovací zařízení (zákaznická servisní dílna).
	Po několikanásobném pokusu o nastartování příliš mnoho paliva ve spalovacím prostoru motoru.	Vyšroubujte a vysušte zapalovací svíčku.
Startér nefunguje.	Prázdná nebo slabá startovací baterie.	Dobijte startovací baterii.
	Bezpečnostní spínač u sedadla řidiče nefunguje.	Posaďte se správně do sedadla řidiče; spínač vadný.
	Bezpečnostní spínač u brzdového pedálu nefunguje.	Sešlápněte brzdový pedál zcela dolů.
	Zapněte žací lištu.	Vypněte žací lištu.
	Pojistka na (+) kabelu startovací baterie.	Pojistku zkontrolujte a popřípadě vyměňte.
Výkon motoru klesá.	Příliš vysoká nebo mokrá tráva.	Upravte výšku sečení; volný prostor pro žací lištu získáte krátkou jízdou dozadu.
	Vzduchový filtr je znečištěný.	Vyčistěte vzduchový filtr (viz návod k obsluze výrobce motoru).
	Seřízení karburátoru není v pořádku.	Nechat zkontrolovat nastavení (zákaznická servisní dílna).
	Nůž je silně opotřebovaný.	Vyměňte nůž (zákaznická servisní dílna).

Porucha	Příčina	Odstranění
	Rychlost jízdy příliš vysoká.	Snižte rychlost jízdy.
Zahradní traktor silně vibruje.	Žací lišta je poškozená.	Zkontrolujte žací lištu (zákaznická servisní dílna).
Zahradní traktor se nerozjíždí.	U hydrostatické převodovky: není pohon pojezdu.	Páku obtoku přestavte do provozní polohy (viz <i>Kapitola 6.3 "Tlačení zahradního traktoru (10, 11)", strana 186</i>).
Nerovné sečení.	Nůž je opotřebený, tupý.	Vyměňte nebo naostřete nůž. Naostřené nože se musí vyvážit (zákaznická servisní dílna)!
	Špatná výška sečení.	Upravte výšku sečení.
	Příliš nízké otáčky motoru.	Nastavte maximální otáčky motoru.
	Rychlost jízdy příliš vysoká.	Snižte rychlost jízdy.
	Rozdílný tlak v pneumatikách.	Napumpujte pneumatiky na správný tlak. Správný tlak odečtete na pneumatikách.
Pohon pojezdu, brzda, spojka a žací lišta.		Nechejte zkontrolovat výhradně zákaznickou servisní dílnou!

12 ZÁKAZNICKÝ SERVIS/SERVIS

Máte-li nějaké dotazy k záruce, opravě nebo náhradním dílům, obraťte se prosím na nejbližší servis AL-KO. Najdete je na internetu pod následující adresou:

www.alko-garden.com/service-contacts

Další informace k náhradním dílům najdete na:

www.alko-garden.com/spareparts

13 INFORMACE K PROHLÁŠENÍ O SHODĚ

Tímto na vlastní odpovědnost prohlašujeme, že tento výrobek v provedení, které uvádíme na trh, odpovídá požadavkům harmonizovaných směrnic EU, bezpečnostním standardům EU, a standardům specifickým pro daný výrobek. Prohlášení o shodě je součástí návodu k použití a je přiloženo ke stroji.

14 ZÁRUKA

Případné vady na materiálu či výrobní závady na výrobku odstraníme během zákonné lhůty pro reklamaci nedostatků, a to dle našeho uvážení buď opravou, nebo dodáním náhradního výrobku. Lhůta pro reklamaci nedostatků se řídí právními ustanoveními země, ve které byl výrobek zakoupen.

Naše záruka platí jen v následujících případech:

- Dodržujte tento návod k obsluze
- Řádné zacházení
- Použití originálních náhradních dílů

Záruka zaniká v následujících případech:

- Svévolné pokusy o opravu
- Svévolné technické změny
- Používání v rozporu s určeným účelem

Ze záruky jsou vyloučeny:

- Škody na laku, které jsou způsobeny normálním opotřebením.
- Opotřebenované díly, které jsou na kartě náhradních dílů xxxxxx (x) označeny rámečkem.
- Spalovací motory (zde platí zvláštní záruční ustanovení příslušného výrobce motoru)

Záruční doba začíná dnem nákupu prvním koncovým uživatelem. Rozhodující je datum na nákupním dokladu. S tímto záručním listem a originálem nákupního dokladu se obraťte na svého prodejce nebo nejbližší autorizovaný servis pro zákazníky. Zákonné nároky kupujícího na reklamaci nedostatků vůči prodávajícímu zůstávají tímto prohlášením nedotčeny.