

BETRIEBSANLEITUNG ELEKTRO-RASENTRIMMER

GTE 350.6
GTE 450.6

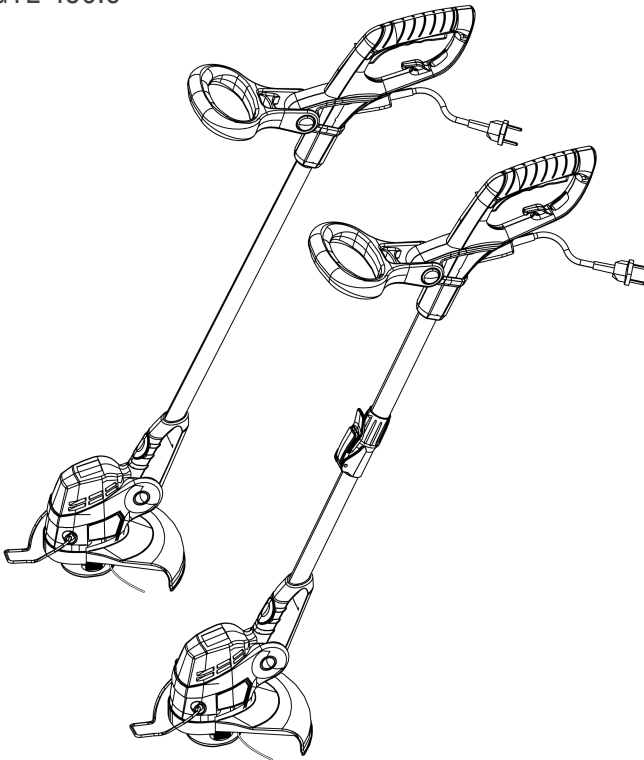

DE
GB
NL
FR
ES
IT
SI
HR
RS
PL
CZ
SK
HU
DK
SE
NO
FI
EE
LT
LV
RO
BG
RU
UA



01

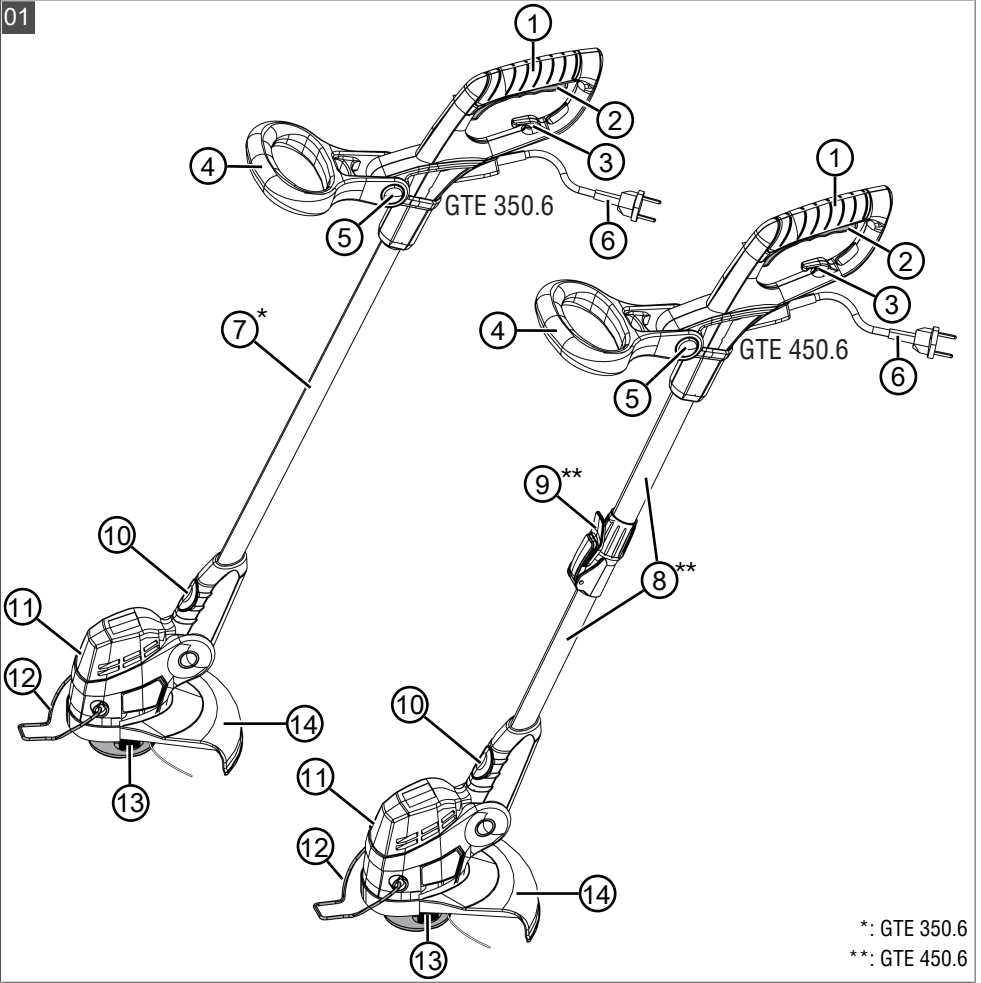

02

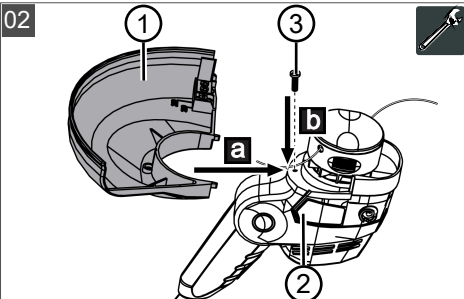

03

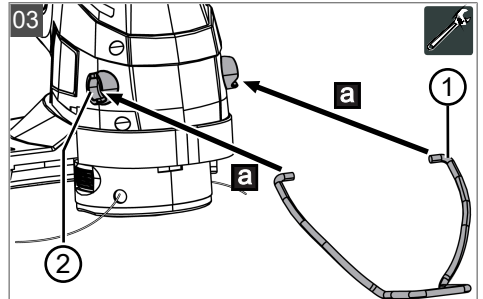

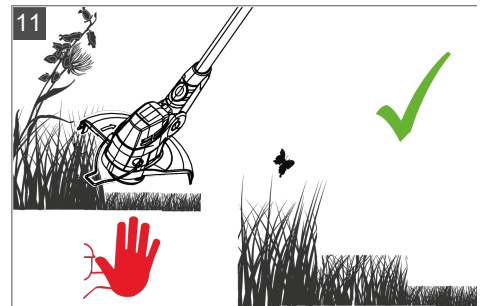
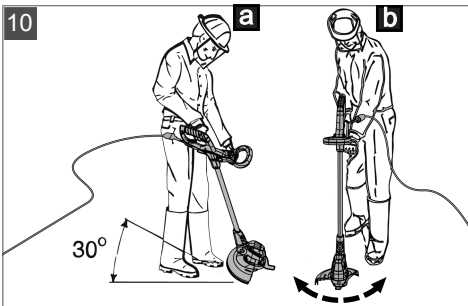
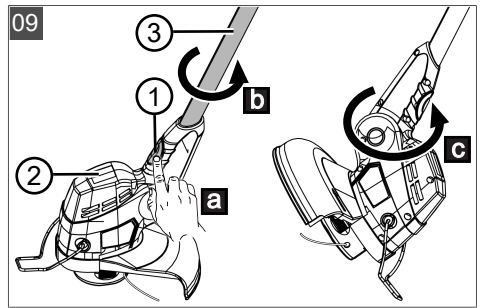
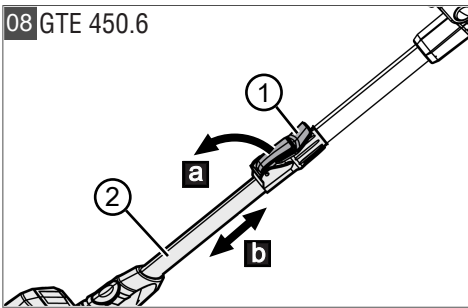
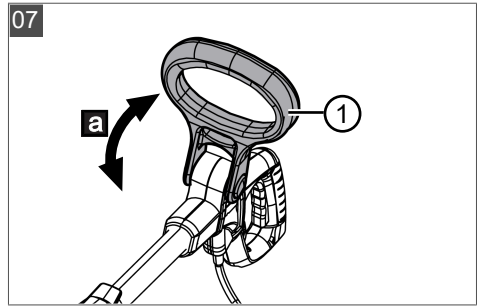
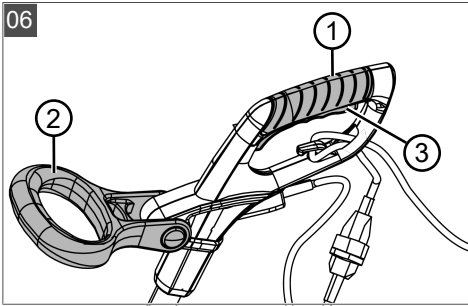
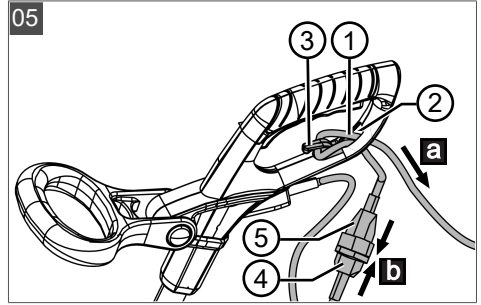
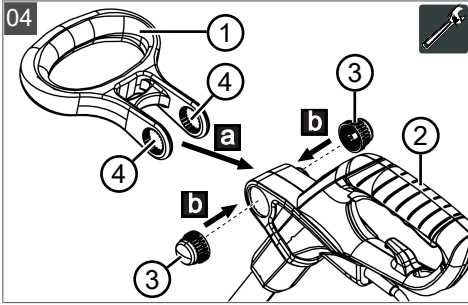

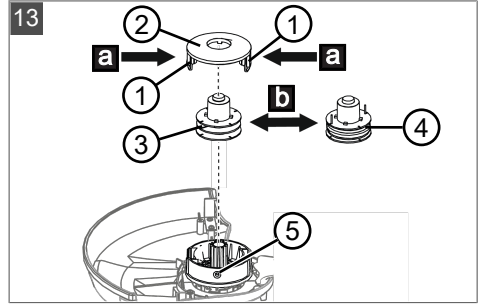
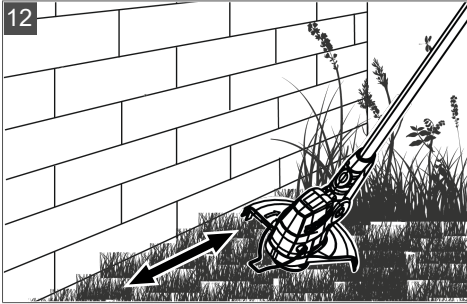

	GTE 350.6	GTE 450.6
	114199	114200
	230 - 240 V / 50 Hz	230 - 240 V / 50 Hz
	25 cm	25 cm
	2,3 kg	2,35 kg
	350 W	450 W
	10000 min ⁻¹	11000 min ⁻¹
	114201 Ø1,5 mm, nylon double line	114201 Ø1,5 mm, nylon double line
	L _{pA} = 79,6 dB(A), K = 3,0 dB(A)	L _{pA} = 82,2 dB(A), K = 3,0 dB(A)
	measured: L _{wA} = 93,7 dB(A), K = 1,43 dB(A) guaranteed: L _{wA} = 96 dB(A)	measured: L _{wA} = 94,4 dB(A), K = 1,90 dB(A) guaranteed: L _{wA} = 96 dB(A)
	< 5,05 m/s ² , K = 1,5 m/s ²	< 4,907 m/s ² , K = 1,5 m/s ²
	☐ / II	☐ / II

PŘEKLAD ORIGINÁLNÍHO NÁVODU K POUŽITÍ**Obsah**

1	Zvláštní bezpečnostní pokyny.....	113	6	Uvedení do provozu	119
2	K tomuto návodu k použití.....	113	6.1	Odstanění přepravní ochrany na odřezávači struny	119
2.1	Symboly na titulní straně	114	6.2	Připojení napájecího kabelu (05)	119
2.2	Vysvětlení symbolů a signálních slov	114	7	Obsluha	119
3	Popis výrobku.....	114	7.1	Zapnutí a vypnutí přístroje (06).....	119
3.1	Použití v souladu s určeným účelem	114	7.2	Změna sklonu vodicí rukojeti (07)	119
3.2	Možné předvídatelné chybné použití	114	7.3	Prodloužení/zkrácení teleskopické tyče [GTE450.6] (08).....	119
3.3	Zbytková rizika.....	114	7.4	Ořezání okraje trávníku – otočení žací hlavy (09).....	119
3.4	Bezpečnostní a ochranná zařízení	114	8	Chování při práci a pracovní technika (10–12)	119
3.4.1	Ochranný jistič motoru.....	114	9	Údržba a péče	120
3.4.2	Ochranný štít	115	9.1	Výměna strunové cívky (13).....	120
3.4.3	Ochranný třmen.....	115	10	Pomoc při poruchách.....	120
3.5	Symboly na stroji	115	11	Skladování	121
3.5.1	Bezpečnostní značky	115	12	Přeprava	121
3.5.2	Značky obsluhy	115	13	Likvidace.....	121
3.6	Přehled výrobku (01)	115	14	Zákaznický servis/servis.....	122
3.6.1	Nastavitelná teleskopická tyč [GTE450.6].....	115	15	Informace k prohlášení o shodě	122
3.6.2	Otočná žací hlava.....	115	16	Záruka	122
3.7	Součásti dodávky.....	116			
4	Bezpečnostní pokyny	116			
4.1	Bezpečnostní pokyny pro strunovou sekačku.....	116			
4.1.1	Bezpečnost na pracovišti	117			
4.1.2	Bezpečnost osob, zvířat a věcných hodnot.....	117			
4.1.3	Bezpečnost stroje.....	117			
4.1.4	Bezpečnostní pokyny pro obsluhu	117			
4.2	Zatížení vibracemi	117			
4.3	Zatížení hlukem	118			
5	Montáž	118			
5.1	Montáž ochranného štítu (02).....	118			
5.2	Nasazení oblouku na ochranu rostlin (03)	119			
5.3	Montáž vodicí rukojeti (04).....	119			

1 ZVLÁŠTNÍ BEZPEČNOSTNÍ POKYNY

Tento přístroj může být používán dětmi od 8 let i osobami se sníženými fyzickými, smyslovými nebo duševními schopnostmi nebo bez zkušeností a s nedostatečnými znalostmi, jestliže jsou pod dohledem nebo byly poučeny ve věci bezpečného používání přístroje a porozuměly z toho vyplývajícím nebezpečím. Děti si s přístrojem nesmí hrát. Čištění a uživatelskou údržbu nesmí děti provádět bez dozoru.





Osoby s velmi silným a komplexním omezením nemohou vyhovovat požadavkům zde popsaných pokynů.

2 K TOMUTO NÁVODU K POUŽITÍ

- U německé verze se jedná o originální návod k použití. Všechny ostatní jazykové verze jsou překlady originálního návodu k použití.

- Uchovávejte tento návod vždy tak, abyste si ho mohli přečíst, když budete potřebovat informace o stroji.
- Předávejte dalším osobám pouze výrobek s tímto návodem k použití.
- Přečtěte a dodržujte bezpečnostní pokyny a varování uvedená v tomto návodu.

2.1 Symboly na titulní straně

Symbol	Význam
	Před uvedením do provozu si bezpodmínečně pečlivě přečtěte tento návod k použití. To je předpokladem bezpečné práce a bezproblémové manipulace.
	Návod k použití
	Síťový kabel nepoškozujte ani nepřetínejte, předejdete tak úrazu elektrickým proudem!
	Tento výrobek souhlasí s platnými evropskými směrnici, a byl realizován postup posuzování shody s těmito směrnici.

2.2 Vysvětlení symbolů a signálních slov

⚠ NEBEZPEČÍ! Označuje bezprostředně hrozící nebezpečnou situaci, která – pokud se jí nevyhnete – má za následek smrt nebo vážné zranění.

⚠ VÝSTRAHA! Označuje možnou nebezpečnou situaci, která – pokud se jí nevyhnete – může mít za následek smrt nebo vážné zranění.

⚠ OPATRNĚ! Označuje možnou nebezpečnou situaci, která by mohla mít za následek menší nebo středně těžké zranění, pokud se jí nevyhnete.

⚠ POZOR! Označuje situaci, která by mohla mít za následek věcné škody, pokud se jí nevyhnete.

ℹ UPOZORNĚNÍ Speciální pokyny pro lepší srozumitelnost a manipulaci.

3 POPIS VÝROBKU

Tato dokumentace popisuje ruční elektrickou strunovou sekačku.

3.1 Použití v souladu s určeným účelem

S touto strunovou sekačkou můžete posekat trávu tam, kam se nedostane sekačka na trávu, např. na malých trávnících, pod keři, u stromů, na svazích, na okrajích trávníků nebo u zdí a rohů budov.

Tento přístroj je určen výhradně jen k použití v soukromém sektoru. Jakékoliv jiné používání a dále nepovolené přestavby a dodatečné montáže budou považovány za použití k jinému než určenému účelu a mají za následek zánik záruky, dále ztrátu konformity a odmítnutí jakékoli odpovědnosti za škody způsobené uživateli nebo třetí straně ze strany výrobce.

3.2 Možné předvídatelné chybné použití

Přístroj není dimenzován pro použití jako motorová kosa, tzn. není vhodný k sekání silnějších zelených rostlin, mladého porostu a keřů.

Stroj není koncipován pro komerční použití ve veřejných parcích a na sportovištích ani pro použití v zemědělství a lesním hospodářství.

3.3 Zbytková rizika

I při řádném používání stroje ke stanovenému účelu vždy zůstává zbytkové riziko, které nelze vyloučit. Z druhu a konstrukce stroje mohou být podle použití odvozena následující potenciální ohrožení:

- Odletávání posekaných předmětů, zeminy a kamínků.
- Vdechování částic řezaného zboží, jestliže nemáte nasazenou ochranu dýchacích orgánů.
- Řezná poranění při sáhnutí na otáčející se žací zařízení.

3.4 Bezpečnostní a ochranná zařízení

⚠ VÝSTRAHA! Nebezpečí zranění. Poškozená a vyřazená bezpečnostní a ochranná zařízení mohou vést k těžkým poraněním.

- Defektní bezpečnostní a ochranná zařízení nechejte opravit.
- Bezpečnostní a ochranná zařízení nikdy nevyřazujte z provozu.

3.4.1 Ochranný jistič motoru

Strunová sekačka je vybavena ochranným jističem motoru, který přístroj v případě přetížení vypne.

Po ochlazení po dobu asi 15 minut lze strunovou sekačku opět zapnout.

3.4.2 Ochranný štít

Chrání uživatele před rotující strunou a odlétávajícími předměty.

3.4.3 Ochranný třmen

Chrání rostliny a ostatní osoby před rotující strunou. Navíc je struna při sekání u zdí chráněna před nadměrným opotřebením.

3.5 Symboly na stroji

3.5.1 Bezpečnostní značky

Symbol	Význam
	Při manipulaci dbejte zvýšené opatrnosti!
	Před uvedením do provozu si přečtěte návod k použití!
	Přístroj nevystavujte dešti!
	Pokud je prodlužovací kabel poškozený nebo prodřený, vytáhněte zástrčku okamžitě ze zásuvky.
	Nebezpečí kvůli vymršťovaným předmětům!
	Třetí osoby držte stranou nebezpečné oblasti!
	Noste ochranu očí!
	Noste ochranu sluchu!
	Vzdálenost mezi přístrojem a třetími osobami musí činit nejméně 15 m.

3.5.2 Značky obsluhy

Symbol	Význam
	Směr otáčení žací struny
	Postavení nože pro nastavení šířky řezu v mm při zkrácení žací struny.

3.6 Přehled výrobku (01)

Č.	Součást
1	Horní rukojeť
2	Vypínač
3	Držák na odlehčení tahu kabelu
4	Vodící rukojeť
5	Otočný knoflík k upevnění vodící rukojeti
6	Kabel přístroje se síťovou zástrčkou
7*	Tyč*
8**	Teleskopická tyč**
9**	Stavěcí páka teleskopické tyče**
10	Odblokovací tlačítko k otočení žací hlavy
11	Žací hlava s motorem
12	Oblouk na ochranu rostlin
13	Strunová cívka
14	Ochranný štít

*: GTE 350.6

** : GTE 450.6

3.6.1 Nastavitelná teleskopická tyč [GTE450.6]

Strunová sekačka je vybavena teleskopickou tyčí. Prodloužením nebo zkrácením teleskopické tyče lze délku přístroje seřídít individuálně dle tělesné výšky obsluhy.

3.6.2 Otočná žací hlava

Žací hlavu strunové sekačky lze k ořezání okrajů trávníku otočit o 180°.

3.7 Součásti dodávky

K rozsahu dodávky patří zde uvedené položky. Zkontrolujte, zda jsou obsaženy všechny položky:

Č.	Součást
1	Strunová sekačka
2	Ochranný štít se 2 šrouby
3	Oblouk na ochranu rostlin
4	Návod k použití

4 BEZPEČNOSTNÍ POKYNY

⚠ NEBEZPEČÍ! Nebezpečí života a nebezpečí nejtěžších zranění! Neznalost bezpečnostních pokynů obsluhy může vést k těžkým zraněním a dokonce k smrti.

- Než stroj použijete, respektujte všechny bezpečnostní pokyny a pokyny k obsluze tohoto návodu k použití i návody k použití, na které jste byli odkázáni.
- Všechny dodané dokumenty uschovejte pro budoucí použití.

4.1 Bezpečnostní pokyny pro strunovou sekačku

Obsluha

- Pozorně si přečtete tyto bezpečnostní pokyny. Seznamte se s obslužnými a nastavovacími prvky a použitím přístroje k určenému účelu.
- Tento přístroj může být používán dětmi od 8 let i osobami se sníženými fyzickými, smyslovými nebo duševními schopnostmi nebo bez zkušeností a s nedostatečnými znalostmi, jestliže jsou pod dohledem nebo byly poučeny ve věci bezpečného používání přístroje a porozuměly z toho vyplývajícím nebezpečím. Děti si s přístrojem nesmí hrát. Čištění a užitelskou údržbu nesmí děti provádět bez dozoru.
- Osoby s velmi silným a komplexním omezením nemohou vyhovovat požadavkům zde popsaných pokynů.
- Nikde nedovolte dětem nebo osobám, které nebyly seznámeny s těmito pokyny, používat přístroj. Národní předpisy omezují věk obsluhy.
- Neobsluhujte přístroj pod vlivem alkoholu, drog nebo léků.

- Majitel je sám zodpovědný za nehody s jinými osobami a za jejich majetek.

Příprava

- Před provozem vždy zkontrolujte, zda nejsou poškozeny ochranná zařízení a kryty, popř. zda nechybí nebo nejsou špatně umístěny. Poškozené ochranná zařízení a kryty musíte vyměnit, chybějící ochranná zařízení a kryty správně umístit.
- Přístroj nikdy neuvádějte do provozu, jestliže se v bezprostřední blízkosti nacházejí osoby, zejména děti nebo domácí zvířata.
- Před zahájením práce z pracovní oblasti odstraňte nebezpečné předměty, např. větve, kusy skla a kovu, kameny.

Provoz

- Vždy noste ochranné brýle a pevnou obuv, jestliže pracujete s přístrojem.
- S přístrojem nepracujte u špatných povětrnostních poměrů, zejména při bouři.
- Přístroj používejte jen za denního světla nebo u dobrého umělého osvětlení.
- Přístroj nikdy nepoužívejte, jestliže jsou ochranná zařízení a kryty poškozené nebo nejsou k dispozici.
- Přístroj vždy odpojte od napájení, tzn. Odstraňte vyjímatelné akumulátory nebo baterie:
 - vždy, pokud necháte přístroj bez dohledu
 - před odstraněním blokování v přístroji
 - před kontrolou, čištěním nebo prací s přístrojem
 - vždy, když přístroj začne nezvykle vibrovat
- Vždy zajistěte, aby se u ventilačních otvorů na přístroji nenacházela cizí tělesa.
- Po poškození stroje vyhledejte kontakt s nebezpečnými předměty a cizími tělesy. Po poškození nechejte přístroj opravit.

Údržba a uložení

- Před prováděním údržby nebo čištění přístroj odpojte od napájení, tzn. případně aktivujte blokadu zapnutí, odstraňte vyjímatelné akumulátory nebo baterie.
- Při údržbě, ošetřování a čištění vždy noste ochranné rukavice.
- Používejte jen náhradní díly a příslušenství doporučené výrobcem.

- Pravidelně provádějte kontrolu a údržbu přístroje. Přístroj může být opravován jen servisem AL-KO.
- Přístroj uchovávejte mimo dosah dětí, jestliže jej nebudete používat.

4.1.1 Bezpečnost na pracovišti

- Před zahájením práce z pracovní oblasti odstraňte nebezpečné předměty, např. větve, kusy skla a kovu, kameny.
- Pracujte jen za denního světla nebo za velmi jasným umělým osvětlením.
- Přístroj používejte jen na pevném a rovném podkladu a ne v šikmé poloze.
- Dbejte na stabilitu.

4.1.2 Bezpečnost osob, zvířat a věcných hodnot

- Upozorňujeme, že uživatel odpovídá za všechny nehody a škody vzniklé jiným osobám nebo jejich majetku.
- Stroj používejte jen k té práci, pro kterou je určen. Použití k jinému než určenému účelu může mít za následek poranění i poškození věcných hodnot.
- Stroj zapněte jen tehdy, jestliže se v pracovní oblasti nenacházejí žádná další osoby a zvířata.
- Udržujte bezpečnostní odstup od osob a zvířat, resp. vypněte přístroj, když se přiblíží osoby nebo zvířata.

4.1.3 Bezpečnost stroje

- Přístroj používejte jen za následujících podmínek:
 - Přístroj není znečištěný.
 - Stroj nevykazuje žádná poškození.
 - Všechny ovládací prvky fungují.
- Přístroj nepřetěžujte. Je určen pro lehké práce v soukromém sektoru. Přetížení vedou k poškození stroje.
- Přístroj nikdy nepoužívejte s opotřebenými nebo vadnými díly. Poškozené díly vždy vyměňte za originální náhradní díly výrobce. Je-li stroj provozován s opotřebenými nebo poškozenými díly, nemohou být vůči výrobci uplatňovány nároky na záruční plnění.
- Opravářské činnosti smí provádět pouze kompetentní odborné provozovny nebo náš servis.

4.1.4 Bezpečnostní pokyny pro obsluhu

⚠ VÝSTRAHA! Ohrožení vyplývající z elektromagnetického pole. Toto elektrické nářadí vytváří při provozu elektromagnetické pole. Toto pole může za určitých okolností ovlivnit aktivní nebo pasivní lékařské implantáty.

- Aby se snížilo nebezpečí vážných nebo smrtelných zranění, doporučujeme osobám s lékařskými implantáty, aby se před používáním elektrického nářadí poradily se svým lékařem a výrobcem lékařského implantátu.
- Stroj vždy obsluhujte oběma rukama.
- Ruce a nohy držte vždy stranou od řezného ústrojí, zejména při zapnutí motoru.
- Po vypnutí motoru počkejte na zastavení řezného ústrojí.
- Posekané předměty odstraňujte jen po úplném zastavení motoru a řezného ústrojí.
- Odřezávače struny se kvůli nebezpečí řezných poranění nedotýkejte nechráněnými rukama.
- Po vytažení nové struny stroj před zapnutím vždy umístěte do jeho normální pracovní polohy.
- Nepoužívejte kovové struny!
- Ochranný štít, řezné ústrojí a motor stále udržujte volně od zbytků ze sečení.
- Osoby, které nejsou se strojem seznámeny, by se měly nejdříve naučit s ním zacházet u vypnutého motoru.
- Při práci ve svahu:
 - Nikdy nepracujte na hladkém a klzkém svahu.
 - Vždy sečte příčně ke svahu, nikdy ne směrem nahoru nebo dolů.
 - Vždy stůjte pod řezným ústrojím.
- Po kontaktu s cizím tělesem:
 - Vypněte motor.
 - Zkontrolujte, zda stroj není poškozený.

4.2 Zatížení vibracemi

Celkové emisní hodnoty vibrací a hluku

- Uvedené celkové emisní hodnoty vibrací a hluku byly měřeny podle standardizovaného zkušební postupu a mohou být použity k porovnání jednoho elektrického nářadí s jiným.
- Uvedené celkové emisní hodnoty vibrací a hluku mohou být také použity pro počáteční hodnocení zatížení.

- Dodržujte bezpečnostní opatření uvedená v kapitole Bezpečnost. Pokuste se udržovat zatížení vibracemi na co nejnižší úrovni. Mezi příklady opatření ke snížení zatížení vibracemi patří nošení rukavic při používání nářadí a omezení pracovní doby.
- Vibrace a hluknost při skutečném používání elektrického nářadí se mohou od uvedených hodnot lišit podle způsobu použití nářadí, zejména podle druhu obráběného materiálu. Na základě posouzení zatížení za skutečných podmínek použití (s přihlédnutím ke všem částem provozního cyklu – např. k době, kdy je nářadí vypnuté a běží naprázdno, kromě doby spuštění) je nutné stanovit bezpečnostní opatření na ochranu obsluhy.

Nebezpečí vyplývající z vibrací

- *Skutečná emisní hodnota vibrací při používání přístroje se může odlišovat od hodnoty uváděné výrobcem.* Před, popř. během používání dbejte na následující ovlivňující faktory:
 - Je přístroj používán v souladu s určeným účelem?
 - Je materiál řezán nebo zpracováván správným způsobem?
 - Nachází se přístroj v řádném stavu vhodném k používání?
 - Je řezný nástroj správně nabroušený, popř. je řezný nástroj správně namontovaný?
 - Jsou namontovány rukojeti a v případě potřeby volitelné vibrační rukojeti, a jsou pevně spojeny s přístrojem?
- Provozujte přístroj pouze při tolika otáčkách, kolik je nezbytné pro danou práci. Nevytáčejte motor na maximum, snížíte hluk a vibrace.
- Kvůli neodbornému používání a údržbě se mohou zvýšit vibrace přístroje a hluknost. To vede ke zdravotním újmám. V takovém případě přístroj ihned vypněte a nechte ho opravit od autorizovaného servisu - dílny.
- Stupeň zatížení vibracemi je závislý na prováděné práci, popř. používání přístroje. Odhadněte je a vložte odpovídající pracovní přestávky. Výrazně se tím sníží zatížení vibracemi po celou pracovní dobu.
- Delší používání přístroje vystavuje obsluhu vibracím a může zapříčinit oběhové problémy ("bílý prst – Raynaudova nemoc"). Abyste toto riziko snížili, noste rukavice a udržujte ruce v teple. Pokud se objeví některý ze sympto-

mů „bílého prstu“, ihned vyhledejte lékařskou pomoc. K těmto symptomům patří: necitlivost, ztráta stability, mravenčení, svědění, bolest, ubývání síly, změna barvy nebo stavu kůže. Obvykle tyto symptomy postihují prsty, ruce nebo puls. Nebezpečí se zvyšuje za nízkých teplot.

- Během pracovního dne si dělejte delší přestávky, abyste si mohli odpočinout od hluku a vibrací. Plánujte si práci tak, aby se použití přístrojů se silnými vibracemi rozložilo na několik dnů.
- Pokud při používání přístroje zaznamenáte nepřijemný pocit nebo změnu barvy kůže na rukou, okamžitě přestaňte pracovat. Dodržujte dostatečně dlouhé pracovní přestávky. Bez dostatečných přestávek v práci může dojít k vibračnímu syndromu ruka-paže.
- Minimalizujte riziko vystavení vibracím. Přístroj udržujte podle pokynů v návodu k použití.
- Používáte-li přístroj častěji, obraťte se na svého prodejce s žádostí o zakoupení antivibračního příslušenství (např. držadla).
- S přístrojem nepracujte při teplotách nižších než 10 °C. V pracovním plánu specifikujte, jak lze zatížení vibracemi omezit.

4.3 Zatížení hlukem

Určitému zatížení hlukem nelze u tohoto stroje zabránit. Hlučné práce provádějte v doporučených a určených dobách. Dodržujte event. doby klidu a pracovní dobu omezte na minimum. Ke své osobní ochraně a k ochraně v blízkosti se nacházejících osob noste vhodnou ochranu sluchu.

5 MONTÁŽ

⚠ VÝSTRAHA! Nebezpečí v důsledku neúplné montáže! Provoz neúplně smontovaného stroje může přivodit těžká poranění a poškození stroje.

- Stroj provozujte pouze, je-li kompletně smontovaný!
- Před zapnutím vyzkoušejte všechna bezpečnostní a ochranná zařízení, zda jsou k dispozici a jsou funkční!

5.1 Montáž ochranného štítu (02)

1. Ochranný štít (02/1) nasuňte (02/a) zezadu na žací hlavu (02/2). Dbejte na to, aby žací struna byla volná.
2. Zasuňte (02/b) a utáhněte šroub (02/3).

5.2 Nasazení oblouku na ochranu rostlin (03)

1. Ohněte oblouk na ochranu rostlin (03/1).
2. Zasaďte (03/a) oblouk na ochranu rostlin do otvorů (03/2).

5.3 Montáž vodící rukojeti (04)

1. Nasuňte (04/a) vodící rukojeť (04/1) na tyčovou rukojeť (04/2) a dbejte přitom na to, aby otvory ve vodící rukojeti byly vyrovnány s otvory v tyčové rukojeti.
2. Zasuňte (04/b) otočné knoflíky (04/3) do připravených otvorů (04/4) a utáhněte.

6 UVEDENÍ DO PROVOZU

6.1 Odstranění přepravní ochrany na odřezávací struny

Před prvním uvedením do provozu odstraňte přepravní ochranu na odřezávací struny.

6.2 Připojení napájecího kabelu (05)

1. Provlákněte jednu smyčku prodlužovacího kabelu (05/1) otvorem (05/2) v rukojeti a zavěste ji do držáku na odlehčení tahu kabelu (05/3).
2. Utáhněte smyčku (05/a) tak, aby prodlužovací kabel držel pevně v uchycení.
3. Zasuňte (05/b) zástrčku kabelu přístroje (05/4) do zásuvky prodlužovacího kabelu (05/5).
4. Zasuňte zástrčku prodlužovacího kabelu do síťové zásuvky.

7 OBSLUHA

⚠ VÝSTRAHA! Nebezpečí poranění uvolňujícími se díly stroje. Díly stroje uvolněné během provozu mohou vést k těžkým poraněním.

- Před zapnutím stroje zkontrolujte, zda jsou všechny části stroje pevně našroubovány.
- Řezné nástroje upevněte tak, aby se nemohly během provozu uvolnit.

7.1 Zapnutí a vypnutí přístroje (06)

Zapnutí přístroje

1. Zaujměte bezpečný postoj.
2. Držte přístroj oběma rukama. Nepokládejte žací hlavu na zem.
3. Jednou rukou uchopte horní rukojeť (06/1), druhou rukou uchopte vodící rukojeť (06/2).
4. Stiskněte vypínač (06/3) na horní rukojeti a držte ho stisknutý.
 - Přístroj běží.

5. Nechejte strunovou sekačku chvíli běžet na prázdno. Struna se přitom ustříhne na správnou délku.

Vypnutí přístroje

1. Uvolněte vypínač.
 - ⇒ Přístroj se vypne.

⚠ VÝSTRAHA! Nebezpečí zranění pořezáním. Po vypnutí se strunová hlava ještě několik sekund otáčí. Při sáhnutí hrozí nebezpečí zranění pořezáním.

- Počkejte, až se žací hlava úplně zastaví.

7.2 Změna sklonu vodící rukojeti (07)

1. Vodící rukojeť (07/1) lze sklonit (07/b) vpřed či vzad vyvinutím přiměřené síly.

7.3 Prodloužení/zkrácení teleskopické tyče [GTE450.6] (08)

1. Vyklopte (08/a) stavěcí páku (08/1).
2. Posuňte (08/b) teleskopickou tyč (08/2) nahoru nebo dolů.
3. Sklopte stavěcí páku.

7.4 Ořezání okraje trávníku – otočení žací hlavy (09)

K ořezání okrajů trávníku lze žací hlavu otočit o 180°.

1. Stiskněte (09/a) tlačítko (09/1) na žací hlavě (09/2) a držte je stisknuté.
2. Otočte (09/b) tyč (09/3) o 180°.
3. Uvolněte tlačítko.
4. Otočte (09/c) sekačku o 180° zpět do obvyklé pracovní polohy.

8 CHOVÁNÍ PŘI PRÁCI A PRACOVNÍ TECHNIKA (10–12)

- Stroj zapněte dříve, než se přiblížíte k trávě pro posekání a pak jej teprve spusťte dolů, aby bylo zabráněno přetížení.
- Nakloňte přístroj mírně dopředu (asi 30°), abyste sekali špičkou struny. Postupujte (10/a) pomalu.
- Přístrojem při sečení pohybuje (10/b) rovnoměrně doprava a doleva.
- Dlouhou travu je třeba sekat po vrstvách. Vždy postupujte shora dolů (11).
- Přístroj nejlépe seká při vysoké rychlosti. Proto nepřetěžujte přístroj sekáním vysoké trávy.

- Při přetížení přístroje ve vysoké trávě se zablokuje struna. Přístroj okamžitě nadzvedněte, aby se nepřetížil. Jinak může dojít k trvalému poškození motoru.
- Nesekejte přístrojem přímo proti tvrdým překážkám (např. stěnám), ale jen bočně. Ochráníte tak strunu (12).
- Udržujte přístroj mimo dosah citlivých rostlin. Oblouk na ochranu rostlin sklopte do vodorovné polohy.

9 ÚDRŽBA A PÉČE

⚠ VÝSTRAHA! Nebezpečí zranění pořezáním. Nebezpečí zranění pořezáním při sáhnutí na ostrohnané a pohybující se díly přístroje i řezné nástroje.

- Před údržbou, ošetřováním a čištěním stroj vždy vypněte. Přístroj odpojte od el. sítě.
- Při údržbě, ošetřování a čištění vždy noste ochranné rukavice.

ℹ UPOZORNĚNÍ Opravářské činnosti smí provádět pouze kompetentní odborné provozovny nebo náš servis.

- Přístroj nevystavujte mokru nebo vlhkosti. Neostříkujte přístroj vodou.
- Po každém použití vyčistěte kryt a řezný nůž kartáčem nebo utěrkou. Nepoužívejte vodu anebo agresivní čisticí prostředky, popř. rozpouštědla – nebezpečí koroze a poškození plastových dílů.
- Po dokončení práce odpojte přístroj od elektrické sítě a zkontrolujte, zda přístroj není poškozený.

- Stroj nepoužívejte, když chybí čepel odřezávače struny nebo je poškozená.
- Ochranný štít, strunovou hlavu a motor udržujte čisté od zbytků sečení.
- Zkontrolujte pevné dotažení všech šroubů.
- Zkontrolujte, zda elektrické kontakty přístroje nejsou zkorodované, event. je vyčistěte jemným drátěným kartáčem a poté je nastříkejte sprejem na kontakty.

9.1 Výměna strunové cívky (13)

Předpoklad: Přístroj musí být vypnutý a odpojený od elektrické sítě (vytáhněte síťovou zástrčku).

Náhradní strunová cívka: Číslo výrobku viz technické údaje.

1. Stiskněte (13/a) současně obě odblokovací tlačítka (13/1) a sejměte kryt (13/2).
2. Vyjměte prázdnou strunovou cívku (13/3).
3. Nasadte (13/b) novou strunovou cívku (13/4).
4. Prostrčte strunu otvorem (13/5) strunové hlavy směrem ven.
5. Opět nasadte a přitlačte kryt tak, aby zaskočil na místo.

10 POMOC PŘI PORUCHÁCH

⚠ OPATRNĚ! Nebezpečí zranění. Ostrohnané a pohybující se části strojů mohou vést k poranění.

- Při údržbě, ošetřování a čištění vždy noste ochranné rukavice!

ℹ UPOZORNĚNÍ V případě poruch, které nejsou v této tabulce uvedené nebo které nemůžete sami odstranit, se obraťte na náš zákaznický servis.

Porucha	Příčina	Odstranění
Struna se neposouvá.	Strunová cívka je prázdná.	Vyměňte strunovou cívku.
Motor neběží.	Není k dispozici síťové napětí.	Zkontrolujte pojistky / jističe. Nechte zkontrolovat napájení proudem odborným elektrikářem. Zkontrolujte prodlužovací kabel a v případě potřeby použijte nový.
	Vadný napájecí kabel na přístroji.	Obraťte se na servisní středisko výrobce.
	Ochranný vypínač motoru vypnul motor kvůli přetížení.	Počkejte, dokud ochranný vypínač motor opět nezapne.

Porucha	Příčina	Odstranění
Motor běží přerušovaně.	Chyba přístroje	Obraťte se na servisní středisko výrobce.
	Vypínač je vadný.	Obraťte se na servisní středisko výrobce.
Motor běží, ale struna se nepohybuje.	Chyba přístroje	Obraťte se na servisní středisko výrobce.
Přístroj nezvykle vibruje.	Strunová cívka je znečištěná.	Vyčistěte strunovou cívku, v případě potřeby ji vyměňte.
	Chyba přístroje	Obraťte se na servisní středisko výrobce.

11 SKLADOVÁNÍ

- Po každém použití zařízení důkladně vyčistěte a, jsou-li k dispozici, umístěte všechny ochranné kryty.
- Proveďte potřebnou údržbu.
- Zařízení uchovávejte na suchém, uzamykatelném místě a mimo dosah dětí.
- Strunovou sekačku zavěste za držadlo. Žací hlava tak nebude zbytečně zatížena.

Před přestávkami delšími než 30 dní proveďte následující práce:

- Stroj důkladně vyčistěte a uschovejte v suché místnosti.

12 PŘEPRAVA

⚠ VÝSTRAHA! Nebezpečí těžkých poranění. Sekačka může při přepravě za chodu způsobit těžká poranění.

- Sekačku nikdy nepřenášejte a nepřevazujte za chodu motoru a s otáčející se žací strunou.

Převahu provádějte podle následujících opatření:

1. Vypněte sekačku a vytáhněte síťovou zástrčku.
2. Strunovou sekačku přenášejte výhradně za horní madlo, vodicí madlo nebo za tyč.
3. Ve vozidlech: Zajistěte sekačku proti překlopení a poškození.

13 LIKVIDACE

Pokyny k zákonu o elektrických a elektronických zařízeních



- Elektrická a elektronická zařízení nepatří do domácího odpadu, ale odvázejí se k rozřídění, příp. k ekologické likvidaci!
- Staré baterie nebo akumulátory, které nejsou zabudovány do zařízení pevně, je nezbytné před odevzdáním vyjmout! Jejich likvidace se řídí zákonem o bateriích.
- Vlastník, příp. uživatel elektrických a elektronických zařízení mají zákonnou povinnost je po použití vrátit.
- Koncový uživatel je zodpovědný za smazání svých osobních údajů ze starého zařízení určeného k likvidaci!

Symbol přeškrtnutého kontejneru na odpady znamená, že se elektrická a elektronická zařízení nesmí likvidovat prostřednictvím komunálního odpadu.

Elektrická a elektronická zařízení lze bezplatně odevzdat na následujících místech:

- Veřejnoprávní sběrné nebo likvidační stanice (např. komunální sběrné dvory)
- Prodejny elektrospotřebičů (kamenné a online), pokud má obchodník povinnost zpětného odběru, anebo ho nabízí dobrovolně.

Tato prohlášení platí pouze pro zařízení, které jsou instalovány a prodávány v zemích Evropské unie a podléhají Evropské směrnici 2012/19/EU. V zemích mimo Evropskou unii mohou platit odlišná ustanovení o likvidaci elektrických a elektronických zařízení.

14 ZÁKAZNICKÝ SERVIS/SERVIS

Máte-li dotazy k záruce, opravě nebo náhradním dílům, obraťte se prosím na nejbližší servis AL-KO. Najdete jej na této internetové adrese: www.alko-garden.com/service-contacts

Další informace k náhradním dílům najdete na adrese:

www.alko-garden.com/spareparts

16 ZÁRUKA

Případné vady na materiálu či výrobní závady na výrobku odstraníme během zákonné lhůty pro reklamaci nedostatků, a to dle našeho uvážení buď opravou, nebo dodáním náhradního výrobku. Lhůta pro reklamaci nedostatků se řídí právními ustanoveními země, ve které byl výrobek zakoupen.

Naše záruka platí jen v následujících případech:

- Dodržujte tento návod k obsluze
- Řádné zacházení
- Použití originálních náhradních dílů

Záruka zaniká v následujících případech:

- Svévolné pokusy o opravu
- Svévolné technické změny
- Používání v rozporu s určeným účelem

Ze záruky jsou vyloučeny:

- Škody na laku, které jsou způsobeny normálním opotřebením.
- Opotřebené díly, které jsou na kartě náhradních dílů označeny rámečkem.

Záruční doba začíná dnem nákupu prvním koncovým uživatelem. Rozhodující je datum na nákupním dokladu. S tímto záručním listem a originálem nákupního dokladu se obraťte na svého prodejce nebo nejbližší autorizovaný servis pro zákazníky. Zákonné nároky kupujícího na reklamaci nedostatků vůči prodávajícímu zůstávají tímto prohlášením nedotčeny.