

Art.Nr.  
5902001901 / 5902001900  
AusgabeNr.  
5902001901\_0203  
Rev.Nr.  
03/06/2025



**TBL400**  
**TBL335**

<b>DE</b>	<b>Trockenbaulift</b> Originalbedienungsanleitung	8
<b>GB</b>	<b>Drywall assembly aid panel lifter</b> Translation of original instruction manual	18
<b>CZ</b>	<b>Zvedák na sádrokarton</b> Překlad originálního návodu k obsluze	25
<b>SK</b>	<b>Zdvihák pre montáž za sucha</b> Překlad originálneho návodu na obsluhu	32
<b>HU</b>	<b>Gipszkartonemelő</b> Eredeti használati utasítás fordítása	39
<b>PL</b>	<b>Podnośnik do płyt gipsowych</b> Tłumaczenie oryginalnej instrukcji obsługi	46
<b>HR</b>	<b>Dizalica za suhu gradnju</b> Prijevod originalnog priručnika za uporabu	54
<b>SI</b>	<b>Suhomontažno dvigalo</b> Prevod originalnih navodil za uporabo	61

Nachdrucke, auch auszugsweise, bedürfen der Genehmigung.  
Technische Änderungen vorbehalten. Abbildungen beispielhaft!



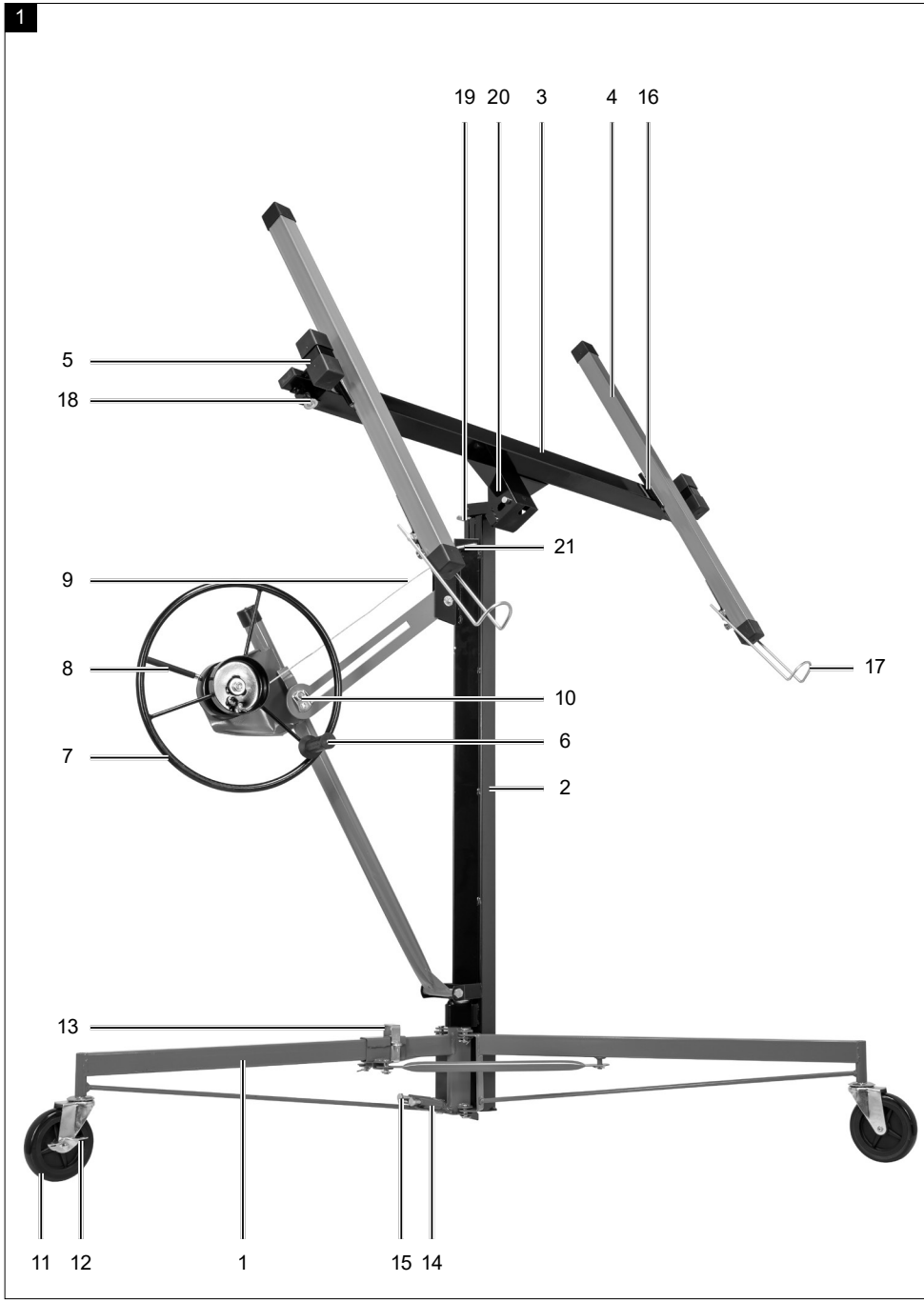

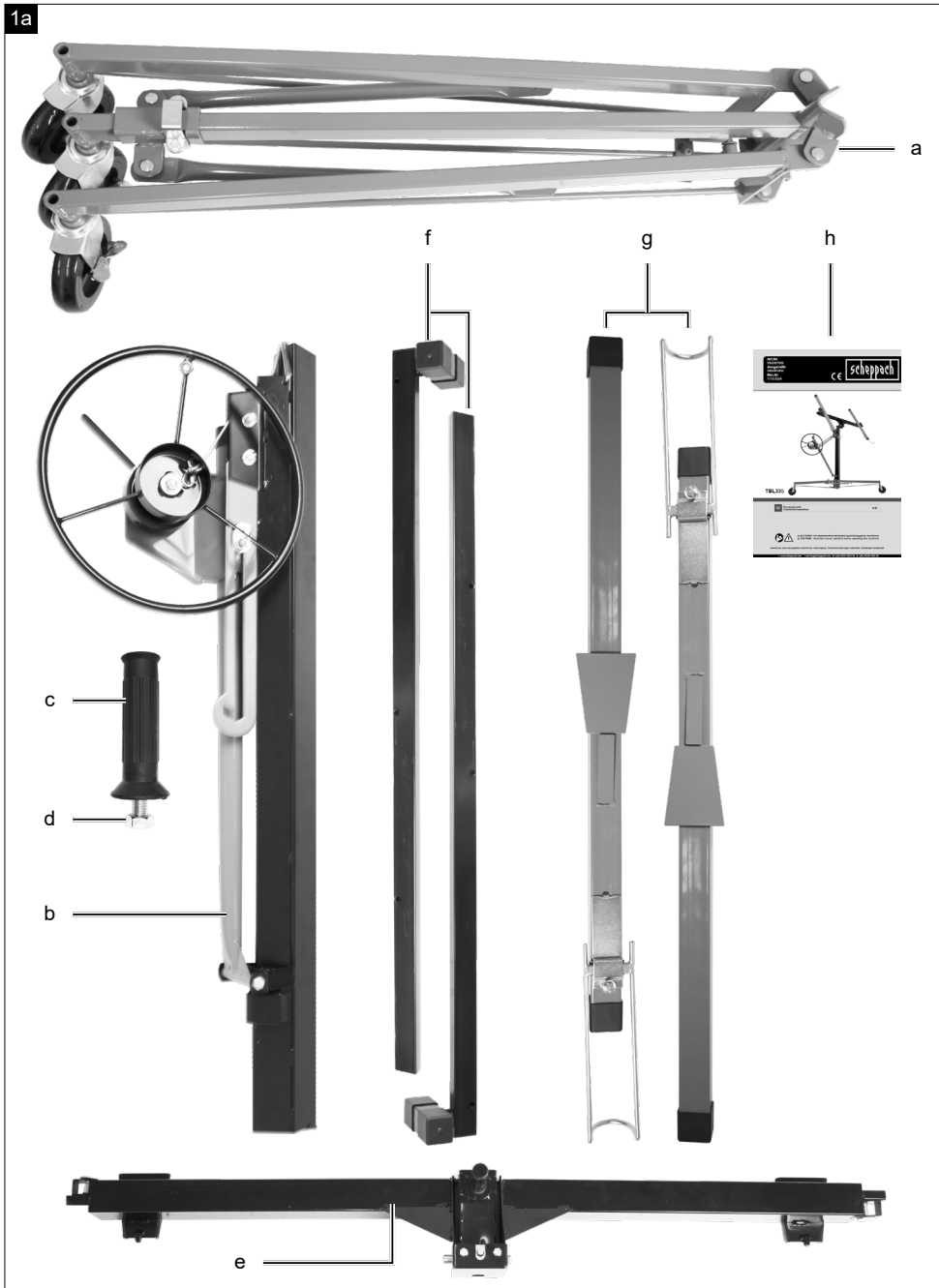

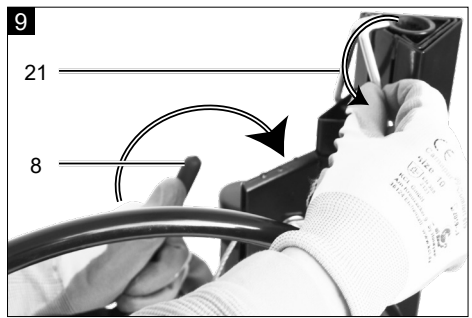
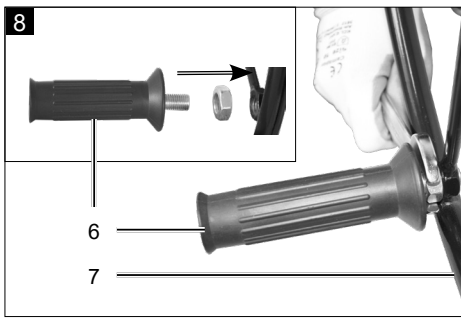
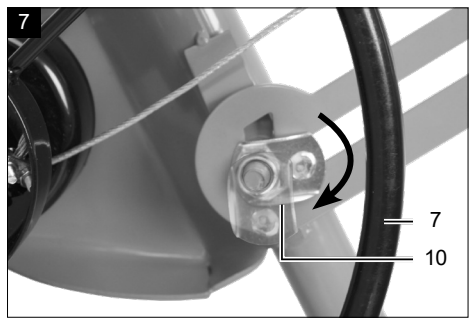
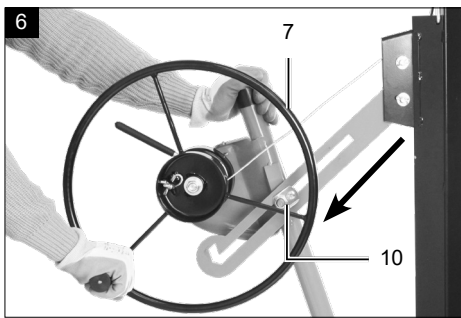
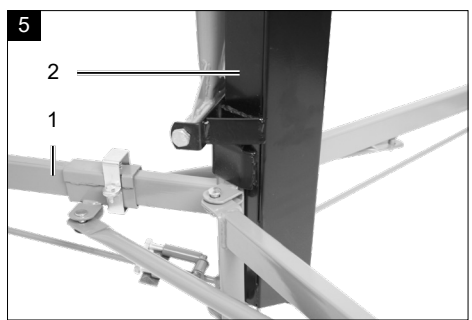
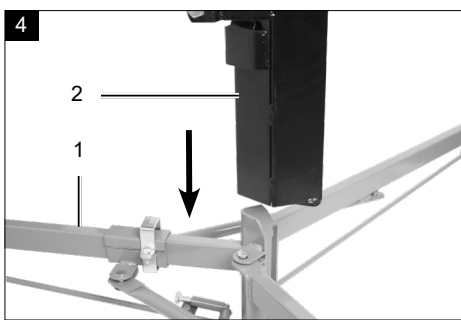
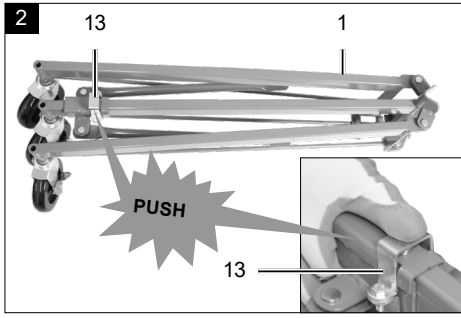

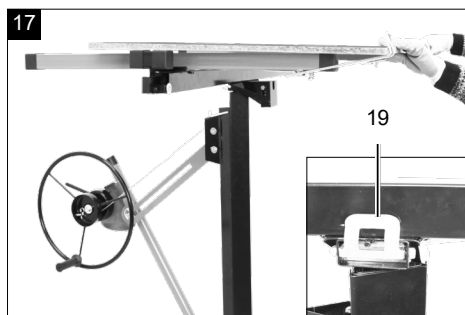
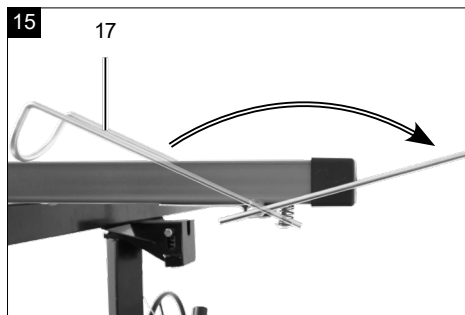
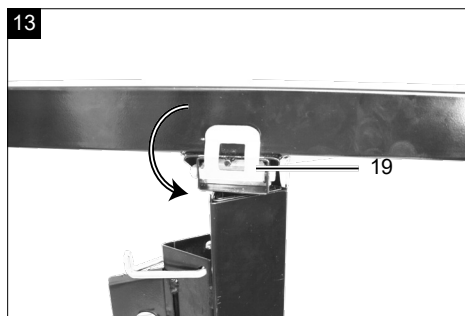
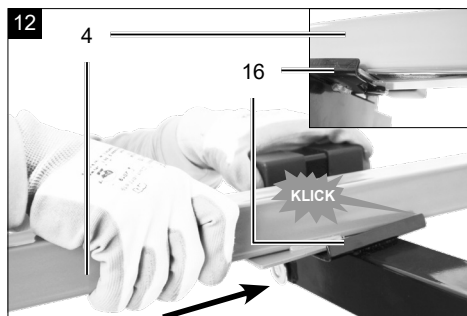
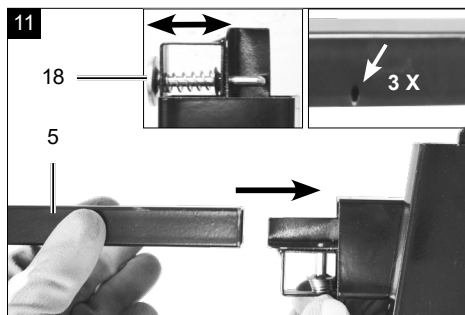
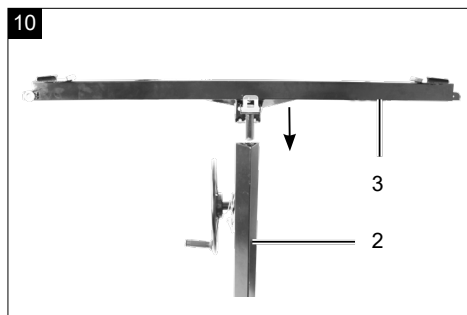

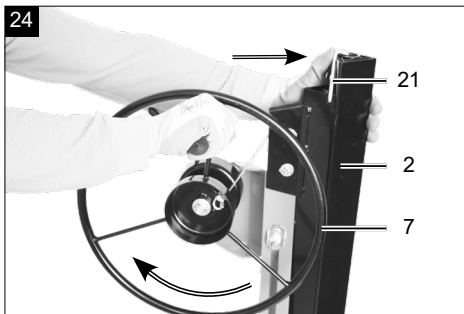
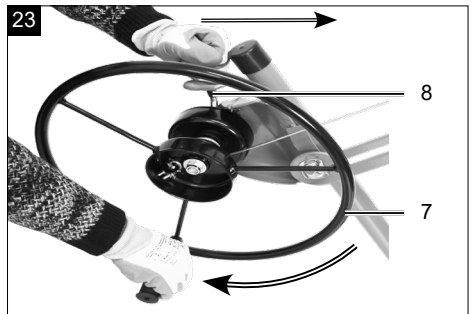
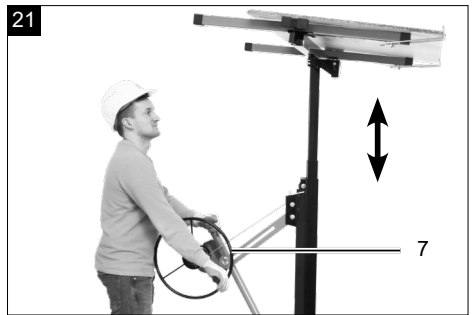
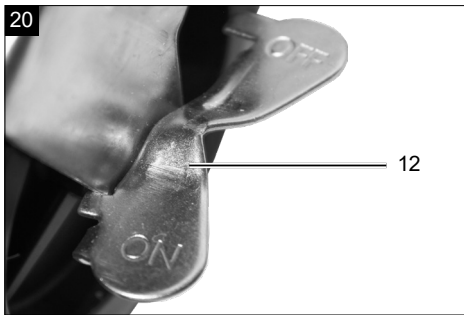
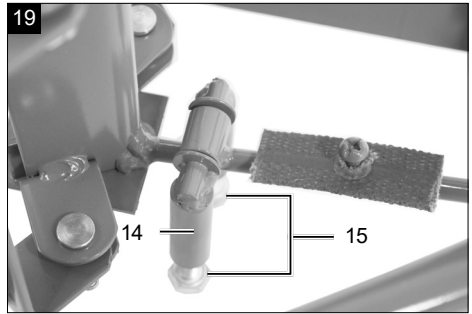
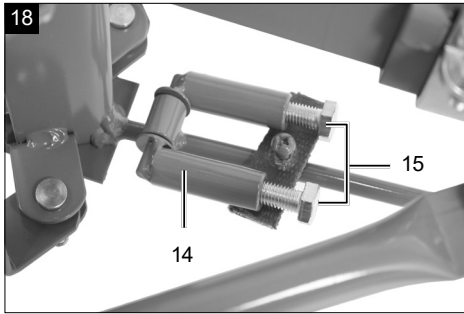

<b>Obsah:</b>	<b>Strana:</b>
1. Úvod.....	27
2. Popis výrobku (obr. 1).....	27
3. Rozsah dodávky (obr. 1a).....	27
4. Použití v souladu s určením.....	27
5. Bezpečnostní pokyny.....	28
6. Technické údaje.....	29
7. Rozbalení.....	29
8. Montáž / Před uvedením do provozu.....	29
9. Uvedení do provozu.....	30
10. Přeprava.....	30
11. Skladování.....	30
12. Údržba a čištění.....	30
13. Likvidace a recyklace.....	31
14. Odstraňování poruch.....	31
15. Prohlášení o shodě.....	69

## 1. Úvod

### Výrobce:

Scheppach GmbH  
Günzburger Straße 69  
D-89335 Ichenhausen

### Vážený zákazníkú,

Přejeme vám mnoho radostí a úspěchu při práci s novým výrobkem.

### Upozornění:

Výrobce tohoto výrobku neručí podle platného zákona o odpovědnosti za vady výrobku za škody, které vzniknou na tomto výrobku nebo jeho prostřednictvím v případě:

- neodborné manipulace,
- Nedodržování návodu k použití
- Opravy třetí osobou, neoprávněnými odborníky
- Montáž a výměna neoriginálních náhradních dílů
- použití, které není v souladu s určením

### Mějte na paměti:

Před montáží a zprovozněním si přečtete celý text návodu k obsluze.

Tento návod k obsluze vám má usnadnit seznámení s výrobkem a jeho používání v souladu s určením.

Návod k obsluze obsahuje důležitá upozornění, jak s výrobkem pracovat bezpečně, odborně a ekonomicky, abyste zabránili rizikům, ušetřili náklady za opravy, omezili dobu nečinnosti a zvýšili spolehlivost a životnost výrobku.

Kromě bezpečnostních ustanovení tohoto návodu k obsluze musíte bezpodmínečně dodržovat předpisy své země, které platí pro provoz výrobku.

Uchovávejte návod k obsluze u výrobku v plastovém obalu, který jej bude chránit před znečištěním a vlhkostí. Před započítím práce si jej musí každý pracovník obsluhy přečíst a pečlivě jej dodržovat.

S výrobkem smíjí pracovat jen osoby, které jsou poučeny o jeho použití a informovány o nebezpečích, která jsou s ním spojena.

Dodržujte minimální požadovaný věk obsluhy.

Kromě bezpečnostních pokynů, které jsou obsaženy v tomto návodu k obsluze, a zvláštních předpisů vaší země, je při provozu konstrukčně stejných výrobků zapotřebí dodržovat všeobecně uznávaná technická pravidla.

Nepřebíráme žádnou záruku za nehody nebo škody způsobené nedodržováním tohoto návodu a bezpečnostních pokynů.

## 2. Popis výrobku (obr. 1)

1. Pojízdný podstavec
2. Zvedací sloupek
3. Příčný nosník
4. Ukládací lišta
5. Prodloužení příčného nosníku
6. Rukojeť ručního kolečka
7. Ruční kolečko
8. Brzdová páka
9. Ocelové lano
10. Pojistná podložka
11. Kolo
12. Parkovací brzda
13. Pružinová pojistka
14. Podpěrná noha
15. Stavěcí šroub
16. Uchycení ukládací lišty
17. Vázací hák
18. Kolíková pojistka
19. Kloubová pojistka
20. Lomený kloub
21. Převodní pojistka

## 3. Rozsah dodávky (obr. 1a)

- a. Pojízdný podstavec (vč. kol)
- b. Zvedací sloupek (vč. ručního kolečka a ocelového lana)
- c. Rukojeť ručního kolečka
- d. Matice M 10x1,5
- e. Příčný nosník
- f. Prodloužení příčného nosníku 2x
- g. Ukládací lišta 2x
- h. Návod k obsluze

## 4. Použití v souladu s určením

Se stavebním zvedákem se smíjí používat pouze autostabilní sádrokartonové desky, které nepřekračují maximální rozměr 1220 x 4880 mm. Smí se používat výhradně ke krátkodobému zvedání sádrokartonových desek.

Se zohledněním technických údajů a bezpečnostních pokynů. Stavebním zvedákem se nikdy nesmíjí zvedat ani dopravovat jiná břemena, zvířata či lidé. Nikdy nenamáhejte stavební zvedák nad jeho nosnost.

Stavební zvedák se nesmí používat jako konstrukce. Stavebním zvedákem se smí zvedat nebo přepravit výhradně jedna samostatná sádrokartonová deska. Vhodný je pouze k použití ve vnitřních prostorech.

Břemeno umístěte do středu výrobku. Břemeno musí být vyvážené. Nikdy nezvedejte víc desek najednou. Neodkládejte žádné předměty na položenou desku ani výrobek.

Výrobek se smí používat pouze v souladu s určením. Jakékoliv jiné použití je v rozporu s určením. Za škody nebo zranění všeho druhu, které vzniknou na základě použití v rozporu s určením, zodpovídá uživatel/obsluhující osoba a ne výrobce.

Součástí použití k určenému účelu je dodržování bezpečnostních pokynů a také montážní návod a provozní pokyny v návodu k obsluze.

Osoby provádějící obsluhu a údržbu výrobku s ním musí být seznámeny a informovány o potenciálních nebezpečích.

Kromě toho je třeba co nejpřesněji dodržovat platné předpisy pro prevenci nehodovosti.

Je třeba dodržovat ostatní všeobecná pravidla pro oblasti pracovního lékářství a bezpečnostně technická pravidla.

Změny na výrobku zcela vylučují ručení výrobce za škody, které takto vzniknou.

Výrobek se smí provozovat jen s originálními díly a originálním příslušenstvím výrobce.

Je nutné dodržovat veškeré předpisy výrobce týkající se bezpečnosti, práce a údržby stroje, a také rozměry uvedené v technických datech.

Mějte na paměti, že naše výrobky nebyly v souladu s určením konstruovány pro komerční, řemeslné a průmyslové použití. Nepřebíráme odpovědnost v případě, kdy se výrobek použije v komerčních, řemeslných nebo průmyslových provozech, a při srovnatelných činnostech.

## 5. Bezpečnostní pokyny

### ⚠ Varování!

Přečtěte si veškeré bezpečnostní pokyny a instrukce.

### Všeobecné bezpečnostní pokyny

- Návod k obsluze byl vytvořen tak, abyste mohli se svým výrobkem pracovat bezpečně.
- Osoby, které nejsou s tímto návodem obeznámeny, nesmějí tento výrobek uvést do provozu.
- Přečtěte si pečlivě tento návod k obsluze před prvním uvedením do provozu. Dodržujte zejména bezpečnostní pokyny.
- Tento návod k obsluze je určen pro osoby s technickými znalostmi o zacházení s výrobky, jako je zde popsaný zvedák.

- Pokud s takovým výrobkem nemáte dosud žádné zkušenosti, měli byste nejprve požádat o pomoc někoho zkušeného.
- Uchovejte všechny dokumenty dodané s výrobkem, abyste mohli v případě potřeby získat informace. Uchovejte doklad o zaplacení pro případnou reklamaci.
- Pokud je výrobek zapůjčen nebo prodáván, poskytněte veškerou dokumentaci, která s ním byla dodána.
- Řiďte se pokyny pro obsluhu a údržbu, které naleznete v tomto návodu.
- Zajistěte, aby si s výrobkem nemohly hrát děti.
- Neoprávněné úpravy jsou zakázány!
- Dovybavení, změny a přestavby výrobků jsou zásadně zakázány.
- Vadné výrobky je nutné okamžitě opravit, aby se minimalizoval rozsah poškození a nedošlo k narušení bezpečnosti výrobku.
- Stavební zvedáky se smí používat a provozovat pouze v rámci podmínek definovaných v tomto návodu k obsluze.
- Pokud během provozu vzniknou nebezpečí a rizika, která nejsou popsána v tomto návodu k obsluze, je provozovatel povinen o nich informovat výrobce.
- Nikdy nepřekračujte přípustnou hmotnost břemena definovanou pro zvedák.
- Stavební zvedák používejte vždy pouze na pevném a rovném podkladu.
- Nikdy nepracujte se zvednutým břemenem a nesahejte pod ně, pokud jste neučinili další bezpečnostní opatření, aby nedošlo k rozjetí, sesmeknutí nebo převrácení vozidla.

### Bezpečnostní pokyny ke stavebnímu zvedáku

#### ⚠ Pozor!

Výrobek se nesmí používat, je-li poškozený nebo jsou-li bezpečnostní zařízení vadná. Vyměňte opotřebené a poškozené díly.

#### ⚠ Pozor!

Jakmile se osoby nebo zvířata pohybují směrem do nebezpečné oblasti, musí obsluha výrobek okamžitě vypnout a zajistit, aby osoby nebo zvířata držovaly dostatečnou bezpečnou vzdálenost.

- Před každým použitím zkontrolujte funkčnost, zejména ruční kolečko a s ním spojené ocelové lano.
- Vystrojovací, údržbářské a čisticí práce na výrobku provádějte pouze v ochranných rukavicích, aby nedošlo ke zraněním o ostré části výrobku.
- Zabraňte nestabilnímu držení těla.

- Zajistěte si stabilní postoj a vždy udržujte rovnováhu.
- Při práci s výrobkem a na něm noste pevně padnoucí pracovní obuv.
- Noste certifikovanou ochrannou helmu na ochranu hlavy.
- Na pracovišti se nesmí zdržovat děti a další osoby.
- Před každým použitím vždy proveďte vizuální a poté funkční kontrolu výrobku, abyste zjistili poškození a opotřebované konstrukční součásti a zajistili jejich technickou údržbu vyškoleným personálem před uvedením do provozu.
- Zvedejte vždy pouze jednu desku. Nikdy nezvedejte víc desek najednou.
- Parkovací brzdy na kolech musí být během procesu zvedání zatažené.
- Před zvedáním břemena se ujistěte, že je řádně položené a že nepřekračuje nosnost a maximální velikost nákladu.
- Stavební zvedák smí provozovat pouze osoby, které dovršily 16. rok života. Výjimkou je použití jako mladistvý, pokud se jedná o použití v rámci odborného výcviku k dosažení dovedností pod dohledem školitele.
- Ručním kolečkem otáčejte pouze rukou.
- Výrobek není schválen k použití v oblastech ohrožených výbuchem.
- Teplotní rozsah: -10 °C - +50 °C
- Výrobek používejte pouze v dobře osvětlených prostorách.

#### ⚠ **Pozor!**

Hrozí nebezpečí pohmoždění a ustřížení.

- Zvláště opatrní buďte při jízdě do stoupání a dávejte pozor na účinek větru. Břemeno by mohlo sklouznout.
- Během všech pohybů sledujte zvedací zařízení a břemeno, abyste v případě chyby mohli včas reagovat.

#### ⚠ **Zbytková rizika**

Výrobek je zkonstruován podle stavu techniky a uznávaných bezpečnostně technických předpisů. Přesto se mohou během práce vyskytnout jednotlivá zbytková rizika.

- Navzdory všem přijatým preventivním opatřením mohou vzniknout zbytková rizika, která nejsou zjevná.
- Zbytková rizika mohou být minimalizována, budete-li dodržovat jak „Bezpečnostní pokyny“, tak „Urcené použití“ a pokyny k obsluze.

## 6. Technické údaje

Stavební zvedák TBL400	
Nosnost	68 kg
Maximální nosná výška	3350 mm
Maximální velikost desky	1220 x 4880 mm
Průměr zátěžového kola	127 mm
Sklon	ano
Hmotnost	33,5 kg

Technické změny vyhrazeny!

## 7. Rozbalení

- Otevřete obal a výrobek opatrně vyjměte.
- Odstraňte materiál obalu a obalové a přepravní pojistky (pokud je jimi výrobek opatřen).
- Zkontrolujte, zda je rozsah dodávky úplný.
- Zkontrolujte výrobek a díly příslušenství, zda se při přepravě nepoškodily. V případě reklamaci je třeba okamžitě uvědomit dodavatele. Pozdější reklamace nebudou uznány.
- Uchovejte obal dle možností až do uplynutí záruční doby.
- Před použitím se s výrobkem seznámte podle návodu k obsluze.
- Používejte u příslušenství a opotřebitelných a náhradních dílů pouze originální díly. Náhradní díly obdržíte u specializovaného prodejce.
- Uveďte při objednávání naše čísla výrobku a rovněž typ a rok výroby.

#### ⚠ **VAROVÁNÍ!**

**Výrobek a balicí materiál nejsou dětská hračka! S plastovými sáčky, fóliemi a drobným díly si ne-smějí hrát děti! Hrozí nebezpečí spolknutí těchto věcí a udušení!**

## 8. Montáž / Před uvedením do provozu

#### ⚠ **POZOR!**

Před uvedením do provozu výrobek bezpodmínečně kompletně smontujte!

1. Pojízdný podstavec (1) rozložte stlačením pružinové pojistky (obr. 2), až pružinová pojistka (13) zacvakne. (Obr. 3)

2. Zasuňte zvedací sloupek (2) do pojízdného podstavce (1) tak, aby pevně seděl v určené poloze. (Obr. 4 + obr. 5)
3. Vysuňte ruční kolečko (7) přes vodící lištu (obr. 6) a zajistěte ji otočením pojistné podložky (10) dolů. (Obr. 7)
4. Namontujte rukojeť (6) na ruční kolečko (7). (Obr. 8)
5. Nyní uvolněte přepravní pojistku (21) otevřením brzdové páky (8). (Obr. 9)
6. Namontujte příčný nosník (3) nasunutím na zvedací sloupek (2). (Obr. 10)
7. Vytáhněte kolíkovou pojistku (18) příčného nosníku (3) a zasuňte prodloužení příčného nosníku (5). Ujistěte se, že kolíková pojistka zapadne do jednoho ze tří určených polohovacích otvorů. (Obr. 11)
8. Zasuňte ukládací lišty (4) do uchycení (16), až zvacnkou. (Obr. 12)

## 9. Uvedení do provozu

Ujistěte se, že je výrobek kompletně a předpisově smontovaný. Zkontrolujte před každým použitím:

- Výrobek kvůli možnému poškození,
- zda jsou všechny šrouby pevně dotažené a
- viditelnost všech nápisů.

### ⚠ POZOR!

Parkovací brzdu povolte pouze v případě, že ruční kolečko pevně držíte pravou rukou! (Obr. 23)

1. Uvolněte kloubovou pojistku (19). (Obr.13)
2. Nakloňte podložku do nakládací polohy (obr. 14)
3. Umístěte vázací hák (17) do požadované polohy (obr 15)
4. Naložte na výrobek pouze jednu sádrokartonovou desku. (Obr. 16)
5. Nakloňte podložku opatrně zpátky do výchozí polohy a zajistěte ji opět kloubovou pojistkou (19). (Obr. 17)
6. Výklopte podpěrnou nohu (14) nahoru a umístěte stavěcí šrouby (15) do výše podlahy. (Obr. 18 + obr. 19)
7. Když je výrobek v pracovní poloze, zajistěte stavební zvedák aktivací parkovací brzdy (12). (Obr. 20)
8. Nyní klikou pomocí ručního kolečka (7) vytočte sádrokartonovou desku do požadované pracovní výšky. (obr. 21)
9. Nyní můžete sádrokartonovou desku upevnit. (Obr. 22)

10. ⚠ POZOR! Pevně přidržte ruční kolečko (7) a opatrně uvolněte brzdovou páku (8). Nyní výrobek vytočte klikou opět do nakládací výšky. (Obr. 23)

### ⚠ POZOR!

Neustále sledujte břemeno!

⚠ **Pozor!** Dbejte na to, aby sádrokartonová deska řádně dosedla na výrobek! Nosnost výrobku se nesmí překročit!

## 10. Přeprava

Pro přepravu stavebního zvedáku jej zajistěte proti samovolnému rozjetí. Z výrobku odstraňte hrubé nečistoty.

Následně výrobek rozeberte v opačném pořadí, než v kapitole 8.

Za tím účelem zavezte výrobek do nejnižší výšky a zajistěte zvedací podstavec (2) zavěšením přepravní pojistky (21) a následným utažením ručním kolečkem (7). (Obr. 24)

## 11. Skladování

Demontujte jednotlivé součásti výrobku a uložte je do obalu.

Uložte výrobek a jeho příslušenství na tmavém, suchém místě, chráněném před mrazem a nedostupném pro děti.

Optimální skladovací teplota se pohybuje mezi 5 a 30°C.

Výrobek uchovávejte v originálním balení. Výrobek zakryjte, aby byl chráněn před prachem nebo vlhkostí. Návod k obsluze uchovávejte v blízkosti výrobku.

## 12. Údržba a čištění

### ⚠ POZOR!

Používejte pouze námi schválené náhradní díly!

### ⚠ POZOR!

Výrobek zajistěte před samovolným rozjetím, než jej budete čistit nebo provádět údržbu!

### 12.1 Čištění

- Doporučujeme výrobek vyčistit ihned po každém použití.
- Čas od času z výrobku otřete hadříkem prach.

- Čistěte výrobek pravidelně vlhkým hadrem a trochou mazacího mýdla. Nepoužívejte žádné čisticí prostředky ani rozpouštědla; mohly by poškodit plastové díly výrobku. Dbejte na to, aby se do vnitřního prostoru výrobku nemohla dostat žádná voda.

## 12.2 Údržba

- Opotřebované nebo poškozené ocelové lano by měl vyměňovat pouze vyškolený odborník!
- Postarejte se, aby byly všechny upevňovací prvky (šrouby, matice atd.) vždy pevně utaženy, abyste mohli se stavebním zvedákem pracovat bezpečně.
- Stavební zvedák skladujte v suché místnosti.
- Pro dlouhou životnost by se měly všechny příšroubované díly, kola a osy vyčistit a následně naolejovat.
- Pravidelná péče o stavební zvedák nezajistí pouze jeho dlouhou životnost, ale přispívá také k pečlivému a snadnému zvedání vašich desek.

## 14. Odstraňování poruch

Následující tabulka zobrazuje příznaky vad a popisuje, jak lze vady odstranit, pokud váš výrobek nepracuje správně. Pokud nemůžete problém takto lokalizovat a odstranit, obraťte se na svou servisní dílnu.

Porucha	Možná příčina	Řešení
Stavební zvedák nelze vytočit klikou nahoru.	Zvedací zařízení vadné.	Obraťte se na servisní dílnu.
Stavební zvedák samovolně klesá.	Parkovací brzda se nezatahuje správně.	Obraťte se na servisní dílnu.
	Parkovací brzda vadná.	Obraťte se na servisní dílnu.

### Servisní informace

Je nutno dbát na to, že v případě tohoto výrobku následující díly podléhají opotřebením, které je dáno používáním nebo se tak děje přirozeně, příp. že na následující díly je pohlíženo jako na spotřební materiál.

Namáhané díly\*: Kola, ocelové lano

\* není nutně zahrnuto v rozsahu dodávky!

Náhradní díly a příslušenství obdržíte v našem servisním středisku. Naskenujte k tomu QR kód na titulní straně.

## 13. Likvidace a recyklace

### Upozornění k obalu



Balící materiály jsou recyklovatelné. Obaly prosím likvidujte způsobem šetrným k životnímu prostředí.

## Vysvetlenie symbolov na výrobku

Použitie symbolov v tejto príručke má upriamiť vašu pozornosť na možné riziká. Bezpečnostné symboly a vysvetlenia, ktoré ich sprevádzajú, musia byť presne pochopené. Výstrahy samotné neodstraňujú riziká a nemôžu nahradiť správne opatrenia na zabránenie nehodám.

	Pred uvedením do prevádzky si prečítajte návod na obsluhu a bezpečnostné upozornenia a dodržajte ich!		Pred použitím dodržte všetky bezpečnostné upozornenia!
	Používajte pracovné rukavice! Používajte bezpečnostnú obuv!		⚠ Pozor! Nebezpečenstvo stlačenia.
	Noste ochrannú prilbu!		⚠ Pozor! Nebezpečenstvo zakopnutia.
	⚠ Výrobkom vždy zdvíhajte len jednu dosku! (Na uložení dosku ani na výrobok neodkladajte žiadne predmety.)		⚠ Pred otvorením brzdy pridržiavajte ručné koleso druhou rukou.
	Zabráňte prístupu nezúčastnených osôb k výrobku.		Výrobok zodpovedá platným európskym smerniciam.
	Výrobok má nosnosť max. 68 kg.		Výrobok zodpovedá platným srbským smerniciam.
	V tomto návode na obsluhu sme miesta, ktoré sa týkajú vašej bezpečnosti, označili práve týmto znakom.		

<b>Obsah:</b>	<b>Strana:</b>
1. Úvod.....	34
2. Popis produktu (obr. 1).....	34
3. Rozsah dodávky (obr. 1a).....	34
4. Použitie v súlade s určením.....	34
5. Bezpečnostné upozornenia.....	35
6. Technické údaje.....	36
7. Vybalenie.....	36
8. Montáž/Pred uvedením do prevádzky.....	37
9. Uvedenie do prevádzky.....	37
10. Preprava.....	37
11. Skladovanie.....	37
12. Údržba a čistenie.....	38
13. Likvidácia a opätovné zhodnotenie.....	38
14. Odstraňovanie porúch.....	38
15. Vyhlásenie o zhode.....	69

## 1. Úvod

### Výrobca:

Scheppach GmbH  
Günzburger Straße 69  
D-89335 Ichenhausen

### Vážený zákazník,

Želáme Vám veľa zábavy a úspechov pri práci s Vaším novým výrobkom.

### Upozornenie:

Výrobca tohto výrobku neručí podľa platného zákona o ručení za výrobok za škody, ktoré vzniknú na tomto výrobku alebo budú spôsobené týmto výrobkom pri:

- neodbornej manipulácii,
- Nedodržiavanie návodu na obsluhu
- Opravy tretími stranami, nie autorizovanými odborníkmi
- Montáž a výmena neoriginálnych náhradných dielov
- použití v rozpore s určením

### Dodržiavajte:

Pred montážou a uvedením do prevádzky si prečítajte celý text návodu na obsluhu.

Návod na obsluhu vám má uľahčiť, aby ste sa oboznámili s výrobkom a používali ho v súlade s jeho určenými možnosťami použitia.

Návod na obsluhu obsahuje dôležité pokyny ako máte s výrobkom pracovať bezpečne, odborne a ekonomicky, ako máte predchádzať nebezpečenstvám, ušetriť náklady na opravu, znížiť doby výpadkov a zvýšiť spoľahlivosť a životnosť výrobku.

Okrem bezpečnostných ustanovení tohto návodu na obsluhu musíte bezpodmienečne dodržiavať predpisy svojej krajiny platné pre prevádzku výrobku.

Návod na obsluhu uchovávajte pri výrobku v plastovom obale, aby bol chránený pred nečistotami a vlhkosťou.

Všetci obsluhujúci pracovníci si ho musia pred začiatkom práce prečítať a starostlivo ho dodržiavať.

Na výrobku smú pracovať len osoby, ktoré boli poučené v používaní výrobku a informované o nebezpečenstvách, ktoré sú s tým spojené.

Treba dodržiavať požadovaný minimálny vek.

Okrem bezpečnostných upozornení obsiahnutých v tomto návode na obsluhu a osobitných predpisov vašej krajiny treba rešpektovať všeobecne uznávané technické pravidlá pre prevádzku konštrukčne rovnakých výrobkov. Nepreberáme zodpovednosť za žiadne nehody ani škody, ku ktorým dôjde v dôsledku nedodržania tohto návodu a bezpečnostných upozornení.

## 2. Popis produktu (obr. 1)

1. Podvozok
2. Zdvíhacie tyče
3. Priečny nosník
4. Oporná lišta
5. Predĺženie priečneho nosníka
6. Rukoväť ručného kolesa
7. Ručné koleso
8. Páka brzdy
9. Oceľové lano
10. Poistná podložka
11. Koleso
12. Parkovacia brzda
13. Pružinová poistka
14. Podperná noha
15. Nastavovacia skrutka
16. Uchytienie opornej lišty
17. Závesný hák
18. Kolíková poistka
19. Kĺbová poistka
20. Lomený kĺb
21. Prepravná poistka

## 3. Rozsah dodávky (obr. 1a)

- a. Podvozok (vrátane kolies)
- b. Zdvíhacie tyče (vrátane ručného kolesa a oceľového lana)
- c. Rukoväť ručného kolesa
- d. Matica M 10x1,5
- e. Priečny nosník
- f. Predĺženie priečneho nosníka 2x
- g. Oporná lišta 2x
- h. Návod na obsluhu

## 4. Použitie v súlade s určením

So zdvihákom sadrokartónových dosiek sa smú používať len prirodzene stabilné sadrokartónové dosky, ktoré neprekračujú maximálny rozmer 1220 x 4880 mm. Smie sa používať výhradne na krátkodobé zdvíhanie sadrokartónových dosiek.

S prihliadnutím na technické údaje a bezpečnostné upozornenia. Zdvihák sadrokartónových dosiek sa nikdy nesmie používať na zdvíhanie alebo prepravu iných nákladov, zvierat alebo osôb. Nikdy nepreťažujte zdvihák sadrokartónových dosiek viac, než je jeho maximálna nosnosť.

Zdvihák sadrokartónových dosiek sa nesmie používať ako lešenie. So zdvihákom sadrokartónových dosiek sa smie zdvíhať alebo premiestňovať výhradne jedna sadrokartónová doska. Vhodný len na použitie v interiéri. Umiestnite náklad do stredu výrobku. Náklad musí byť vyvážený. Nikdy nezdvíhajte súčasne viac dosiek. Na uloženú dosku ani na výrobok neodkladajte žiadne predmety.

Výrobok sa smie používať iba v súlade so svojím určením. Každé iné použitie presahujúce určenie je považované za používanie v rozpore s určením. Za škody z neho vzniknuté alebo poranenia akéhokoľvek druhu ručí používateľ/obsluha, a nie výrobca.

Súčasťou používania v súlade s určením je aj dodržiavanie bezpečnostných upozornení, ako aj návodu na montáž a prevádzkových pokynov v návode na obsluhu. Osoby, ktoré používajú a udržiavajú výrobok, musia byť oboznámené s výrobkom a poučené o možných nebezpečenstvách.

Okrem toho sa musia čo najdôkladnejšie dodržiavať predpisy na zabránenie úrazom.

Musia sa dodržiavať aj iné všeobecné pracovno-lekárske a bezpečnostno-technické pravidlá.

Zmeny na výrobku úplne vylučujú ručenie výrobcu za škody, ktoré tým vzniknú.

Výrobok sa smie používať iba s originálnymi dielmi a originálnym príslušenstvom od výrobcu.

Musia sa dodržiavať bezpečnostné, pracovné predpisy a predpisy týkajúce sa údržby, ako aj rozmery uvedené v technických údajoch.

Majte na pamäti, že naše výrobky neboli v súlade s určením skonštruované na komerčné, remeselné ani priemyselné použitie. Ak sa výrobok používa v komerčných, remeselných alebo priemyselných podnikoch, ako aj na podobné činnosti, nepreberáme žiadnu záruku.

## 5. Bezpečnostné upozornenia

### ⚠ Varovania!

Prečítajte si všetky bezpečnostné upozornenia a pokyny.

### Všeobecné bezpečnostné upozornenia

- Návod na obsluhu bol vytvorený tak, aby ste s výrobkom mohli bezpečne pracovať.
- Osoby, ktoré nepoznajú tento návod, nesmú tento výrobok uviesť do prevádzky.

- Dôkladne si prečítajte tento návod na obsluhu ešte pred uvedením do prevádzky. Dodržiavajte najmä bezpečnostné upozornenia.
- Tento návod na obsluhu je určený pre osoby so základnými technickými znalosťami o zaobchádzaní s výrobkami, ako napríklad s tu opísaným výrobkom.
- Ak ešte nemáte žiadne skúsenosti s takýmto výrobkom, mali by ste najprv vyhľadať pomoc skúsených osôb.
- Všetky dokumenty dodané s výrobkom uschovajte, aby ste sa v prípade potreby mohli informovať. Pre prípadné reklamácie uschovajte doklad o kúpe.
- Pri požižčaní alebo predaji výrobku s ním odovzdajte všetky dodané dokumenty.
- Dodržiavajte pokyny na obsluhu a údržbu, ktoré nájdete v tomto návode.
- Zaisťte, aby sa deti nemohli s výrobkom hrať.
- Neoprávnené zmeny sú zakázané!
- Dovybavenia, zmeny a prestavby výrobkov sú prísne zakázané.
- Chybné výrobky sa musia okamžite opraviť, aby sa rozsah poškodenia udržal na nízkej úrovni a aby sa nezhoršila bezpečnosť výrobku.
- Zdviháky sadrokartónových dosiek sa smú používať a prevádzkovať len za podmienok stanovených v tomto návode na obsluhu.
- Ak počas prevádzky vzniknú nebezpečenstvá a riziká, ktoré nie sú popísané v tomto návode na obsluhu, prevádzkovateľ je povinný o nich informovať výrobcu.
- Nikdy neprekračujte prípustnú nosnosť definovanú pre zdvihák.
- Zdvihák sadrokartónových dosiek používajte vždy len na pevnom a rovnom podklade.
- Nikdy nepracujte a nesiahajte pod zdvihnuté bremeno, pokiaľ ste neprijali ďalšie bezpečnostné opatrenia, ktoré zabraňujú prevráteniu, zosunutiu alebo sklopeniu vozidla.

### Bezpečnostné upozornenia pre zdvihák sadrokartónových dosiek

#### ⚠ Pozor!

Výrobok sa nesmie používať, ak je poškodený alebo ak sú chybné bezpečnostné zariadenia. Vymeňte opotrebované alebo poškodené diely.

#### ⚠ Pozor!

Keď sa osoby alebo zvieratá dostanú do nebezpečnej oblasti, musí obsluha ihneď odstaviť výrobok a postarať sa o to, aby tieto osoby alebo zvieratá dodržiavali dostatočnú bezpečnostnú vzdialenosť.

- Pred každým použitím skontrolujte funkčnosť, predovšetkým ručné koleso a oceľové lano, ktoré je s ním spojené.
- Nastavovacie, údržbárske a čistiace práce na výrobku vykonávajte len s ochrannými rukavicami, aby ste zabránili poraneniám na častiach s ostrými hranami.
- Vyhýbajte sa abnormálnemu držaniu tela.
- Zaistíte si bezpečný postoj a vždy udržiavajte rovnováhu.
- Pri práci s výrobkom a na ňom je potrebné nosiť pevnú pracovnú bezpečnostnú obuv.
- Na ochranu hlavy používajte certifikovanú ochrannú prilbu.
- Zamedzte vstupu detí ako aj iných osôb do pracovnej oblasti .
- Pred každým použitím vždy vykonajte vizuálnu a funkčnú kontrolu výrobku, aby ste identifikovali poškodené a opotrebované konštrukčné diely a zabezpečili ich údržbu pred uvedením do prevádzky vyškoleným personálom.
- Zdvíhajte vždy len jednu dosku. Nikdy nie súčasne viac dosiek.
- Parkovacie brzdy na kolesách musia byť počas zdvíhania zatvorené.
- Pred zdvihnutím nákladu zaistíte, aby bol správne uložený a aby sa neprekročila nosnosť a maximálna veľkosť nákladu.
- Zdvíhák sadrokartónových dosiek smú prevádzkovať len osoby, ktoré dovŕšili 16. rok života. Výnimka je používanie mladistvými, ak sa toto používanie vykonáva v rámci odbornej prípravy na dosiahnutie zručnosti pod dohľadom školiteľa.
- Ručné koleso otáčajte len rukou.
- Výrobok nie je schválený na použitie v oblastiach ohrozených výbuchom.
- Teplotný rozsah: -10 °C – +50 °C
- Výrobok používajte len v dobre osvetlených miestnostiach.

**⚠ Pozor!**

Hrozí nebezpečenstvo pomliaždenia a odstrihnutia.

- Buďte obzvlášť opatrní pri jazde na svahu a pod náporom vetra. Bremeno by mohlo sklznúť.
- Počas všetkých pohybov sledujte zdvíhák a náklad, aby ste mohli v prípade nejakej chyby včas zareagovať.

**⚠ Zostatkové riziká**

Výrobok je skonštruovaný podľa stavu techniky a prijatých bezpečnostno-technických pravidiel. Napriek tomu sa môžu pri práci vyskytnúť jednotlivé zvyškové riziká.

- Napriek všetkým prijatým opatreniam môžu pretrvávať zostatkové riziká, ktoré nie sú očividné.
- Zostatkové riziká je možné minimalizovať, ak sa dodržiavajú bezpečnostné upozornenia, použitie v súlade s určením, ako aj návod na obsluhu.

**6. Technické údaje**

<b>Zdvíhák sadrokartónových dosiek TBL400</b>	
Nosnosť	68 kg
Maximálna nosná výška	3350 mm
Maximálna veľkosť dosky	1220 x 4880 mm
Priemer kolesa nakladača	127 mm
Sklon	áno
Hmotnosť	33,5 kg

Technické zmeny vyhradené!

**7. Vybalenie**

- Otvorte balenie a opatrne vyberte výrobok.
- Odstráňte baliaci materiál, ako aj obalové a prepravné poistky (ak sú použité).
- Skontrolujte, či je rozsah dodávky kompletný.
- Skontrolujte výrobok a diely príslušenstva, či nedošlo k škodám pri preprave. V prípade reklamácií ihneď informujte dodávateľa. Neskoršie reklamácie nebudú uznané.
- Obal podľa možnosti uschovajte až do uplynutia záručnej doby.
- Pred použitím sa oboznámte s výrobkom na základe návodu na obsluhu.
- Pri príslušenstve, ako aj pri dieloch podliehajúcich opotrebovaniu a náhradných dieloch používajte iba originálne diely. Náhradné diely získate u svojho špecializovaného predajcu.
- Pri objednávkach uvádzajte naše čísla výrobkov, ako aj typ a rok výroby výrobku.

**⚠ VÝSTRAHA!**

Výrobok a baliaci materiál nie sú hračkami pre deti! Deti sa nesmú hrať s plastovými vreckami, fóliami a malými dielmi! Existuje nebezpečenstvo prehltnutia a zadusenia!

## 8. Montáž/Pred uvedením do prevádzky

### ⚠ POZOR!

Pred uvedením do prevádzky je nevyhnutné výrobok úplne zmontovať!

1. Sklopte podvozok (1) vytláčaním pružinovej poistky (obr. 2), kým pružinová poistka (13) nezapadne. (Obr. 3)
2. Zaveďte zdvíhacie tyče (2) do podvozka (1) tak, aby boli pevne osadené v určenej polohe. (Obr. 4 + obr. 5)
3. Vysuňte ručné koleso (7) nad vodiacu lištu (obr. 6) a zaistíte ho tým, že otočíte poistnú podložku (10) nadol. (Obr. 7)
4. Namontujte rukoväť (6) na ručné koleso (7). (Obr. 8)
5. Teraz uvoľnite prepravnú poistku (21) otvorením páky brzdy (8). (Obr. 9)
6. Namontujte priečny nosník (3) tým, že ho nasuniete na zdvíhacie tyče (2). (obr.10)
7. Vytiahnite kolíkovú poistku (18) priečného nosníka (3) a zasuňte predĺženie priečného nosníka (5). Zaistíte, aby kolíková poistka zapadla do jedného z troch určených pozičných vŕtání. (Obr. 11)
8. Posúvajte oporné lišty (4) do uchytění (16), kým nezapadnú. (Obr. 12)

## 9. Uvedenie do prevádzky

Uistite sa, že výrobok je namontovaný kompletne a podľa predpisov. Pred každým použitím skontrolujte:

- výrobok ohľadom príp. poškodení,
- či sú všetky skrutky pevne utiahnuté a
- viditeľnosť všetkých štítkov.

### ⚠ POZOR!

Parkovacia brzdou uvoľnite len vtedy, keď ručné koleso dobre pridržiavate pravou rukou! (Obr. 23)

1. Uvoľnite kĺbovú poistku (19). (obr. 13)
2. Nakloňte podložku do nakladacej polohy (obr. 14).
3. Prestavte závesný hák (17) do polohy (obr. 15).
4. Naložte výrobok len jednou sadrokartónovou doskou. (Obr. 16)
5. Opatrne nakloňte podložku späť do východiskovej polohy a znova ju zaistíte kĺbovou poistkou (19). (Obr. 17)
6. Vyklopte opornú nohu (14) a prestavte nastavovacie skrutky (15) do výšky podlahy. (Obr. 18 + obr. 19)

7. Keď zdvihák sadrokartónových dosiek dorazí do pracovnej polohy, zaistíte ho aktiváciou parkovacej brzdy (12). (Obr. 20)
8. Presuňte teraz sadrokartónovú dosku otáčaním kľuky ručného kolesa (7) do požadovanej pracovnej výšky. (Obr. 21)
9. Teraz môžete sadrokartónovú dosku upevniť. (Obr. 22)
10. ⚠ POZO R! Dobre pridržte ručné koleso (7) a opatrne uvoľnite páku brzdy (8). Teraz výrobok presuňte otáčaním kľuky späť do nakladacej polohy. (Obr. 23)

### ⚠ POZOR!

Nikdy nespúšťajte zrak z nákladu!

⚠ **Pozor!** Dbajte na to, aby sadrokartónová doska bola správne uložená na výrobku! Nosnosť výrobku sa nesmie prekročiť!

## 10. Preprava

Na prepravu zdviháka sadrokartónových dosiek ho zaistíte proti odvaleniu. Odstráňte hrubé nečistoty z výrobku.

Následne rozoberte výrobok v opačnom poradí ku kapitole 8.

Za týmto účelom presuňte výrobok do najnižšej výšky a zaistite podvozok (2) zavesením prepravnej poistky (21) a následným utiahnutím pomocou ručného kolesa (7). (Obr. 24)

## 11. Skladovanie

Demontujte jednotlivé konštrukčné diely výrobku a uložte ich do balenia.

Výrobok a jeho príslušenstvo skladujte na tmavom, suchom a nezaťmávanom mieste neprístupnom pre deti. Optimálna skladovacia teplota sa nachádza medzi 5 a 30 °C.

Výrobok skladujte v pôvodnom balení. Výrobok zakryte, aby ste ho chránili pred prachom alebo vlhkosťou. Návod na obsluhu uschovajte pri výrobku.

## 12. Údržba a čistenie

### ⚠ POZOR!

Používajte iba nami schválené náhradné diely!

### ⚠ POZOR!

Pred čistením alebo údržbou výrobku ho zaistíte proti odvaleniu!

### 12.1 Čistenie

- Výrobok odporúčame čistiť bezprostredne po každom použití.
- Raz za čas z výrobku utrite handrou prach.
- Výrobok pravidelne čistite iba vlhkou handričkou a mydlom. Nepoužívajte čistiace prostriedky ani rozpúšťadlá, mohli by poškodiť plastové diely výrobku. Dbajte na to, aby sa do vnútra výrobku nedostala voda.

### 12.2 Údržba

- Opatrované alebo poškodené oceľové lano smie vymeniť len kvalifikovaný odborník!
- V záujme zaistenia bezpečnej práce so zdvíhákom sadrokartónových dosiek dohliadnite na to, aby boli všetky upevňovacie prvky (skrutky, matice atď.) vždy pevne utiahnuté.

## 14. Odstraňovanie porúch

V nasledujúcej tabuľke sú uvedené príznaky chýb a je tam opísané, ako môžete urobiť nápravu, keď váš výrobok nepracuje správne. Ak pomocou toho nedokážete lokalizovať a odstrániť problém, obráťte sa na vašu servisnú dielňu.

Porucha	Možná príčina	Náprava
Zdvíhák sadrokartónových dosiek sa nedá zdvihnúť otáčaním kľuky.	Zdvíhacie zariadenie je chybné.	Obráťte sa na vašu servisnú dielňu.
Zdvíhák sadrokartónových dosiek sa sám spustí nadol.	Parkovacia brzda sa nezatvára správne.	Obráťte sa na vašu servisnú dielňu.
	Parkovacia brzda je chybná.	Obráťte sa na vašu servisnú dielňu.

- Zdvíhák sadrokartónových dosiek skladujte v suchej miestnosti.
- Na dosiahnutie dlhej životnosti je potrebné vyčistiť a následne naolejovať všetky skrutkové diely, ako aj kolesá a osi.
- Pravidelná starostlivosť o zdvíhák sadrokartónových dosiek zaisťuje nielen jeho životnosť, ale prispieva aj k dôslednému a jednoduchému zdvíhaniu vašich dosiek.

### Servisné informácie

Je potrebné dbať na to, že pri tomto produkte podliehajú nasledujúce diely použitiu primeranému alebo prirodzenému opotrebovaniu, resp. nasledujúce diely sú potrebné ako spotrebné materiály.

Diely podliehajúce opotrebovaniu\*: valčeky, oceľové lano.

\* nie nevyhnutne obsiahnuté v rozsahu dodávky!

Náhradné diely a príslušenstvo získate v našom servisnom centre. Za týmto účelom naskenujte QR kód na titulnej strane.

## 13. Likvidácia a opätovné zhodnotenie

### Upozornenia k baleniu



Baliace materiály sa dajú recyklovať. Prosím, likvidujte balenia ekologicky.