

Art.Nr.
5912701900
AusgabeNr.
5912701900_0202
Rev.Nr.
11/01/2023



HW2500

DE	Hubwagen Originalbedienungsanleitung	6
GB	Pallet truck Translation of original instruction manual	15
CZ	Zdvihací vozík Překlad originálního návodu k obsluze	22
SK	Zdvihací vozík Preklad originálneho návodu na obsluhu	29
HU	Emelőkocsi Eredeti használati utasítás fordítása	36
PL	Wózek podnośnikowy Tłumaczenie oryginalnej instrukcji obsługi	43
HR	Ručni viličar Prijevod originalnog priručnika za uporabu	50
SI	Ročni viličar Prevod originalnih navodil za uporabo	57

Nachdrucke, auch auszugsweise, bedürfen der Genehmigung.
Technische Änderungen vorbehalten. Abbildungen beispielhaft!

A

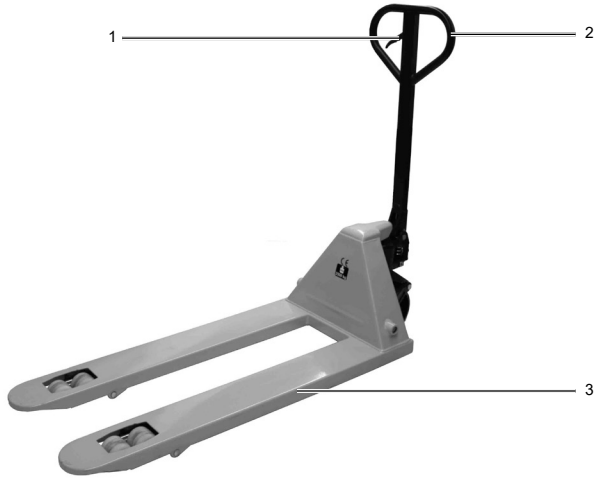

B

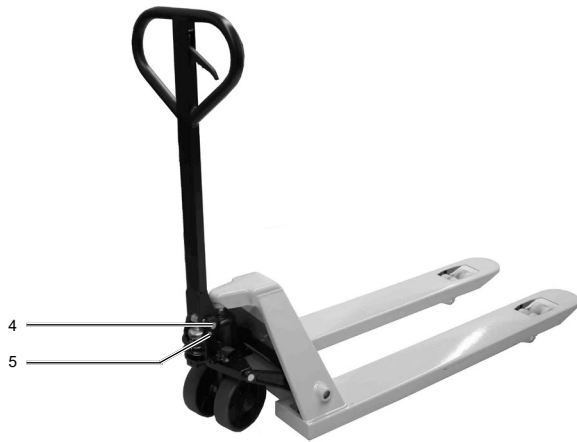

C



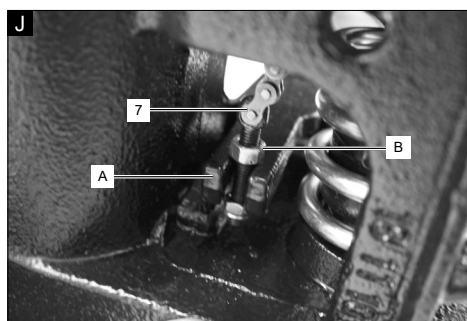
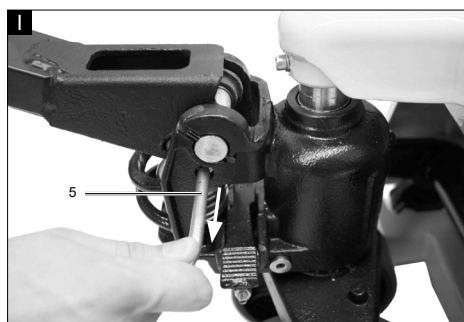
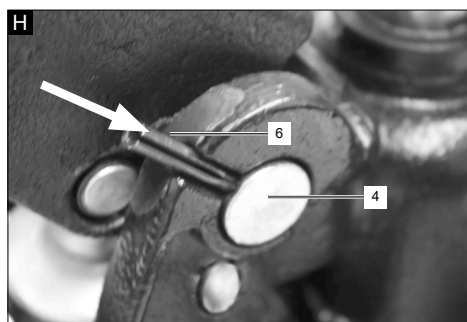
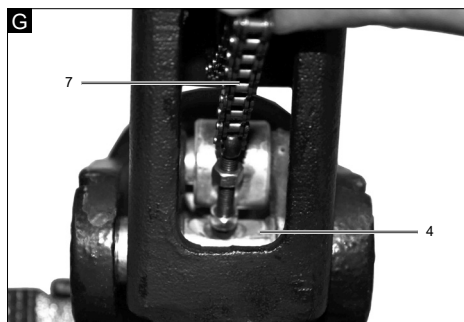
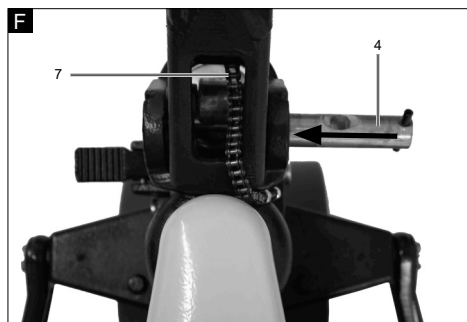
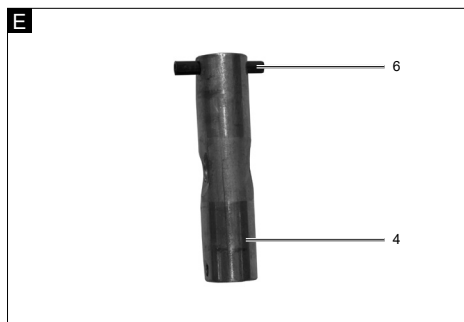
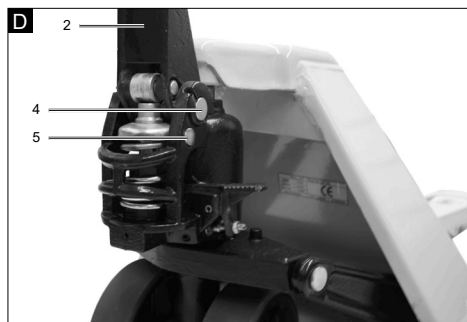

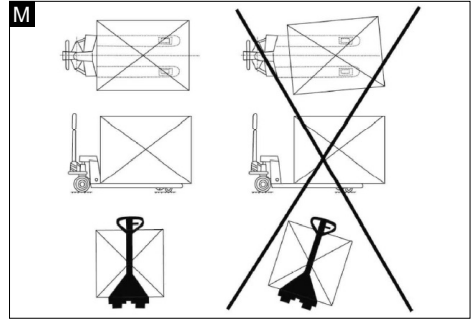
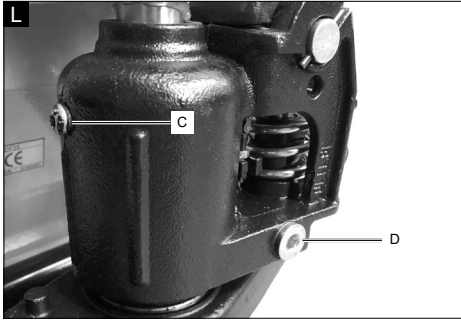





Vysvětlení symbolů na přístroji

Symbole použité v této příručce vás mají upozornit na možná rizika. Bezpečnostní symboly a vysvětlivky, které je provádějí, musejí být přesně pochopeny. Samotné varování rizika neodstraní a nemohou nahradit správná opatření pro prevenci úrazů.

	<p>Před uvedením do provozu si přečtěte a dodržujte návod k obsluze a bezpečnostní pokyny!</p>
	<p>Používejte pracovní rukavice!</p>
	<p>Používejte bezpečnou obuv!</p>
	<p>Výrobek odpovídá platným evropským směrnicím.</p>
<p>⚠ Pozor!</p>	<p>Místa, která se týkají bezpečnosti, jsme v tomto návodu k použití označili touto značkou</p>

Obsah:
Strana:

1.	Úvod.....	24
2.	Popis zařízení	24
3.	Rozsah dodávky	24
4.	Použití v souladu s určením	24
5.	Bezpečnostní pokyny	25
6.	Technické údaje	26
7.	Rozbalení	26
8.	Montáž / Před uvedením do provozu.....	26
9.	Uvedení do provozu.....	26
10.	Čištění	27
11.	Přeprava	27
12.	Skladování	27
13.	Údržba	27
14.	Likvidace a recyklace	27
15.	Odstraňování poruch.....	28
16.	Prohlášení o shodě.....	67

1. Úvod

Výrobce:

Schepach GmbH
Günzburger Straße 69
D-89335 Ichenhausen

Vážený zákazníku,

přejeme vám mnoho radosti a úspěchu při práci s novým zařízením.

Upozornění:

Výrobce tohoto zařízení neručí podle platného zákona o odpovědnosti za vady výrobku za škody, které vzniknou na tomto zařízení nebo jeho prostřednictvím v případě:

- neodborné manipulace,
- Nedodržování návodu k použití
- Opravy třetí osobou, neoprávněnými odborníky
- Montáž a výměna neoriginálních náhradních dílů
- použití, které není v souladu s určením

Mějte na paměti:

Před montáží a zprovozněním si přečtěte celý text návodu k obsluze.

Tento návod k obsluze vám má usnadnit seznámení se zařízením a jeho používání v souladu s určením.

Návod k obsluze obsahuje důležité pokyny, jak se zařízením pracovat bezpečně, odborně a ekonomicky, abyste se vyhnuli rizikům, ušetřili náklady za opravy, omezili dobu nečinnosti a zvýšili spolehlivost a životnost zařízení.

Kromě bezpečnostních ustanovení tohoto návodu k obsluze musíte bezpodmínečně dodržovat předpisy své země, které platí pro provoz zařízení.

Uchovávejte návod k obsluze u zařízení v plastovém obalu, který jej bude chránit před znečištěním a vlhkostí. Před započítím práce si jej musí každý pracovník obsluhy přečíst a pečlivě jej dodržovat.

Se zařízením smějí pracovat jen osoby, které jsou poučeny o jeho použití a informovány o nebezpečích, která jsou s ním spojena. Dodržujte minimální požadovaný věk obsluhy.

Kromě bezpečnostních pokynů, které jsou obsaženy v tomto návodu k obsluze, a zvláštních předpisů vaší země, je při provozu konstrukčně stejných strojů zapotřebí dodržovat všeobecně uznávaná technická pravidla.

Nepřebíráme žádnou záruku za nehody nebo škody způsobené nedodržováním tohoto návodu a bezpečnostních pokynů.

2. Popis zařízení

1. Ovládací páka
2. Oj
3. Vidlice
4. Osa
5. Pojistný čep
6. Upínací pouzdro
7. Řetěz

- A. Páka
- B. Maticice
- C. Plnicí šroub oleje
- D. Vypouštěcí šroub oleje

3. Rozsah dodávky

- Oj
- Skříň vidlice
- Osa
- Upínací pouzdro
- Návod k obsluze

4. Použití v souladu s určením

Stroj se smí používat pouze v souladu s jeho určením. Jakékoliv jiné použití je v rozporu s určením. Za škody nebo zranění všeho druhu, které vzniknou na základě použití v rozporu s určením, zodpovídá uživatel/obsluhující osoba a ne výrobce.

Součástí použití k určenému účelu je dodržování bezpečnostních pokynů a také montážní návod a provozní pokyny v návodu k obsluze.

Osoby provádějící obsluhu a údržbu stroje s ním musí být seznámeny a informovány o potenciálních nebezpečích.

Kromě toho je třeba co nejpřesněji dodržovat platné předpisy pro prevenci nehodovosti.

Je třeba dodržovat ostatní všeobecná pravidla pro oblast pracovního lékařství a bezpečnostně technická pravidla.

Změny stroje zcela vylučují ručení výrobce za škody, které takto vzniknou.

Stroj smí být používán jen s originálními díly a originálním příslušenstvím výrobce.

Je nutné dodržovat veškeré předpisy výrobce týkající se bezpečnosti, práce a údržby stroje, a také rozměry uvedené v technických datech.

Respektujte prosím, že náš přístroj v souladu s určením není konstruován pro komerční, řemeslné a průmyslové použití. Nepřebíráme zodpovědnost v případě, když se přístroj použije v komerčních, řemeslných nebo průmyslových provezech, a při srovnatelných činnostech.

Zvedacím vozíkem se smí zvedat a přepravovat autostabilní předměty, především palety o nejrůznějších formátech.

Zvedacím vozíkem se nikdy nesmí zvedat nebo dopravovat jiná břemena, zvířata ani lidé. Pomocí zvedacího vozíku se nesmí nikdy zvedat nebo přesouvat vozidla. Zvedací vozík nikdy nenamáhejte nad jeho nosnost.

5. Bezpečnostní pokyny

Všeobecné bezpečnostní pokyny

- Návod k obsluze byl vytvořen tak, abyste mohli se svým přístrojem pracovat bezpečně.
- Osoby, které nejsou s tímto návodem obeznámené, nesmějí tento přístroj uvést do provozu.
- Přečtěte si pečlivě tento návod k obsluze před prvním uvedením do provozu. Dodržujte zejména bezpečnostní pokyny.
- Tento návod k obsluze je určen pro osoby se základními technickými znalostmi o zacházení s přístroji, jako je zde popsáný přístroj.
- Pokud s takovým přístrojem nemáte dosud žádné zkušenosti, měli byste nejprve požádat o pomoc někoho zkušeného.
- Uchovejte všechny dokumenty dodané se přístrojem, abyste mohli v případě potřeby získat informace. Uchovejte doklad o zaplacení pro případnou reklamaci.
- Pokud je přístroj zapůjčen nebo prodáván, poskytněte veškerou dokumentaci, která s ním byla dodána.
- Řiďte se pokyny pro obsluhu a údržbu, které naleznete v tomto návodu.
- Zajistěte, aby si s přístrojem nemohly hrát děti.
- Neoprávněné úpravy jsou zakázány!
- Vadné přístroje je nutné okamžitě opravit, aby se minimalizoval rozsah poškození a nedošlo k narušení bezpečnosti přístroje.
- Paletové zvedací vozíky se smí používat a provozovat pouze v rámci podmínek definovaných v tomto návodu k obsluze.
- Dovybavení, změny a přestavby přístrojů jsou zásadně zakázány.

- Pokud během provozu vzniknou nebezpečí a rizika, která nejsou popsána v tomto návodu k obsluze, je provozovatel povinen o nich informovat výrobce.
- Nikdy nepřekračujte maximální přípustnou hmotnost břemena pro zvedák.
- Paletový zvedací vozík používejte vždy pouze na pevném a rovném podkladu.
- Nikdy nepracujte se zvednutým břemenem a nesahejte pod ně, pokud jste neučinili další bezpečnostní opatření, aby nedošlo k rozjetí, sesmeknutí nebo převrácení vozidla.
- Neměňte nastavení pojistného ventilu. Před každým použitím zkontrolujte funkčnost, zejména hladinu hydraulického oleje, a dávejte pozor na možné netěsnosti.
- Kapaliny unikající pod vysokým tlakem (hydraulický olej) mohou proniknout kůží a způsobit těžká zranění! V případě zranění vyhledejte lékaře! Nebezpečí infekce!

Doplňující bezpečnostní pokyny

- Vystrojovací, údržbářské a čistící práce na přístroji provádějte pouze v ochranných rukavicích, aby nedošlo ke zraněním o ostré části přístroje.
- Při práci s přístrojem a na něm noste pevně padnoucí pracovní obuv.
- Před každým použitím vždy proveďte vizuální a poté funkční kontrolu přístroje, abyste zjistili poškození a opotřebované konstrukční součásti a zajistili jejich technickou údržbu vyškoleným personálem před uvedením do provozu.
- Před zvednutím břemena zajistěte, aby byl zavřený vypouštěcí ventil.
- Paletový zvedací vozík smí provozovat pouze osoby, které dovršily 16. rok života. Výjimkou je použití jako mladistvý, pokud se jedná o použití v rámci odborného výcviku k dosažení dovednosti pod dohledem školitele.
- Přístroj používejte pouze v dobře osvětlených prostorech.
- Zvláště opatrní buďte při jízdě do stoupání a dávejte pozor na účinek větru. Břemeno by mohlo sklouznout. Hrozí nebezpečí pohmoždění a ustížení.

6. Technické údaje

Nosnost	2 500 kg
Maximální výška vidlice	190 mm
Minimální výška vidlice	85 mm
Zdvih	105 mm
Délka vidlice	1 150 mm
Šířka jednotlivého ramena vidlice	160 mm
Průměr zátěžového kola	80 mm
Průměr řídicího kola	180 mm
Hmotnost	62 kg

Technické změny vyhrazeny!

7. Rozbalení

- Otevřete balení a opatrně vyjměte přístroj.
- Odstraňte materiál obalu a obalové a přepravní pojistky (pokud je jimi výrobek opatřen).
- Zkontrolujte, zda je rozsah dodávky úplný.
- Zkontrolujte přístroj a díly příslušenství, zda se při přepravě nepoškodily. V případě reklamaci je třeba okamžitě uvědomit dodavatele. Pozdější reklamace nebudou uznány.
- Uchovejte obal dle možností až do uplynutí záruční doby.
- Seznamte se před použitím s přístrojem podle návodu k obsluze.
- Používejte u příslušenství a opotřebitelných a náhradních dílů pouze originální díly. Náhradní díly obdržíte u specializovaného prodejce.
- Uveďte při objednávání naše čísla výrobku a rovněž typ a rok výroby přístroje.

⚠ POZOR!

Přístroj a obalový materiál nejsou hračka! S plastovými sáčky, fóliemi a drobným díly si nesmějí hrát děti! Hrozí nebezpečí spolknutí těchto věcí a udušení!

8. Montáž / Před uvedením do provozu

⚠ POZOR!

Před uvedením do provozu přístroj bezpodmínečně kompletně smontujte!

1. Zajistěte, aby byl pojistný čep (5) zasunutý do pumpy.
2. Poklepáním kladívkem vžeňte upínací pouzdro (6) do nápravy (4). (obr. E)
3. Vložte oj (2) do pumpy a zasuňte nápravu (4) skrze oj (2). Dbejte, aby řetěz (7) visel ven za oji. (obr. F)
4. Prostrčte řetěz (7) otvorem nápravy (4). (obr. G)
5. Poklepáním kladívkem vžeňte druhé upínací pouzdro (6) na druhé straně do nápravy (4). (obr. F) Upínací pouzdro (6) musejí na obou stranách nápravy (4) vyčnívat. (obr. E)
6. Stlačte oj (2) směrem dolů a opatrně vytáhněte pojistný čep (5). (obr. I)
7. Stiskněte páku (A) dolů a vsuňte vodící kolík řetězu (7) skrze vedení páky (A). (obr. J)
8. Zajistěte vodící kolík dotažením matice (B).

9. Uvedení do provozu

Ujistěte se, že je stroj kompletní a předpisově smontovaný. Zkontrolujte před každým použitím:

- Stroj z hlediska příp. poškození,
- zda jsou všechny šrouby pevně dotažené,
- hydrauliku na netěsnosti
- množství oleje
- viditelnost všech nápisů

9.1 Polohy páky (obr. K)

Ovládací páka (1) nainstalovaná v oji má 3 polohy:

- Pro spuštění vidlice dolů zvedněte ovládací páku (1) směrem nahoru (pol. „Down“). Jakmile ji pustíte, vrátí ji pružina zpět do neutrální polohy.
- Poloha páky „Neutral“ se používá při pohybu zvedacího vozíku. V této poloze lze oji pohybovat nahoru a dolů, aniž by se pohybovala vidlice.
- Pro spuštění vidlice dolů stiskněte ovládací páku (1) směrem dolů (pol. „Up“). Pohyby oje (2) dolů a nahoru se zvedne vidlice (3).

⚠ Pozor! Dbejte na to, aby zboží plně doléhalo na paletu. Nosnost přístroje se nesmí překročit!

10. Čištění

Doporučujeme přístroj vyčistit ihned po každém použití.

Čas od času otevřete stroj hadříkem, abyste z něj odstranili prach.

Čistěte přístroj pravidelně vlhkým hadrem a trochu tekutého mýdla. Nepoužívejte žádné čisticí prostředky nebo rozpouštědla; mohly by poškodit plastové díly přístroje. Dbejte na to, aby se dovnitř přístroje nemohla dostat žádná voda.

11. Přeprava

Pro přepravu zvedacího vozíku přístroj zajistěte proti samovolnému rozjetí. Z přístroje odstraňte hrubé nečistoty.

12. Skladování

Spusťte vidlici zvedacího vozíku dolů, aby se uvolnila naakumulovaná energie. Díky tomu se dosahuje delší životnosti těsnění.

Uložte přístroj a jeho příslušenství na tmavém, suchém místě, chráněném před mrazem a nedostupném pro děti. Optimální skladovací teplota se pohybuje mezi 5 a 30°C.

Nástroj uchovávejte v originálním balení. Nástroj zakryjte, aby byl chráněn před prachem nebo vlhkostí. Návod k obsluze uchovávejte v blízkosti nástroje.

13. Údržba

⚠ POZOR!

Používejte pouze námi schválené náhradní díly!

⚠ POZOR!

Před prací na hydraulické jednotce spusťte vidlici dolů a zbavte ji tlaku!

13.1 Odvzdušnění hydraulické jednotky

Pojížděním nebo pumpováním se v hydraulickém systému může nahromadit vzduch. To může vést k tomu, že se vidlice při pumpování nezvedá. Chcete-li tento problém vyřešit, podržte ovládací páku (1) v poloze „Down“ a několikrát pohněte ojí nahoru a dolů.

13.2 Mazání

Všechna ložiska a nápravy namažte vhodným mazivem.

13.3 Čištění přetlakového ventilu

Chcete-li přetlakový ventil vyčistit, pohybujte ojí rychle nahoru a dolů, dokud nedosáhnete maximální výšky. V dalším kroku zatáhněte za ovládací páku (1) směrem nahoru do polohy „Down“.

13.4 Výměna oleje (obr. L)

Za tímto účelem nejprve vyšroubujte plnicí šroub oleje (C) a poté vypouštěcí šroub oleje (D). Nechte olej zcela vytéci do nádoby. Vypouštěcí šroub oleje (D) znovu našroubujte a nalijte 0,25 l hydraulického oleje plnicím šroubem oleje (3). Nyní znovu zašroubujte plnicí šroub oleje (3).

Servisní informace

Je nutno dbát na to, že v případě tohoto výrobku následující díly podléhají opotřebení, které je dáno používáním nebo se tak děje přirozeně, příp. že na následující díly je pohlíženo jako na spotřební materiál.

Díly podléhající opotřebení*: Těsnění, válečky, hydraulický olej

* není nutné zahrnuto v obsahu dodávky!

Náhradní díly a příslušenství obdržíte v našem servisním středisku. Naskenujte k tomu QR kód na titulní straně.

14. Likvidace a recyklace

Upozornění k obalu



Balící materiály jsou recyklovatelné. Obaly prosím likvidujte způsobem šetrným k životnímu prostředí.





15. Odstraňování poruch

Následující tabulka zobrazuje známky chyb a popisuje, jak lze provést nápravu, pokud váš stroj nepracuje správně. Pokud nemůžete problém takto lokalizovat a odstranit, obraťte se na svou servisní dílnu.

Porucha	Možná příčina	Řešení
Vidlice se nezvedá	Příliš málo oleje	Zkontrolujte netěsnosti a doplňte olej
	Ocelová kulička nespočívá v hydraulické jednotce	Viz „Čištění přetlakového ventilu“
Vidlice klesá sama od sebe	Ocelová kulička nespočívá v hydraulické jednotce	Viz „Čištění přetlakového ventilu“
	Přetlakový ventil je chybně nastavený	Přetlakový ventil nastavte šroubem nastavení tlaku tak, aby již sama neklesala.
	Netěsnost ventilů	Dotáhněte ventily
Vidlice neklesá	Prasklý vodící kolík	Vyměňte poškozené díly
	Prasklé tyče vidlice	Vyměňte poškozené díly
Ovládací páka nezůstává v poloze „Neutral“	Nesprávně nastavená páka (A)	Páku (A) nastavte pomocí plochého šroubováku

Vysvetlenie symbolov na prístroji

Použitie symbolov v tejto príručke má upriamiť vašu pozornosť na možné riziká. Bezpečnostné symboly a vysvetlenia, ktoré ich sprevádzajú, musia byť presne pochopené. Výstrahy samotné neodstraňujú riziká a nemôžu nahradiť správne opatrenia na zabránenie nehodám.

	<p>Pred uvedením do prevádzky si prečítajte návod na obsluhu a bezpečnostné upozornenia a dodržiavajte ich!</p>
	<p>Používajte pracovné rukavice!</p>
	<p>Používajte bezpečnostnú obuv!</p>
	<p>Výrobok zodpovedá platným európskym smerniciam.</p>
<p>⚠ Pozor!</p>	<p>V tomto návode na obsluhu sme miesta, ktoré sa týkajú vašej bezpečnosti, opatрили touto značkou</p>