

# BETRIEBSANLEITUNG

## Rechargeable Li-Ion Battery 4 Ah

B160 Li BT (Bluetooth®)

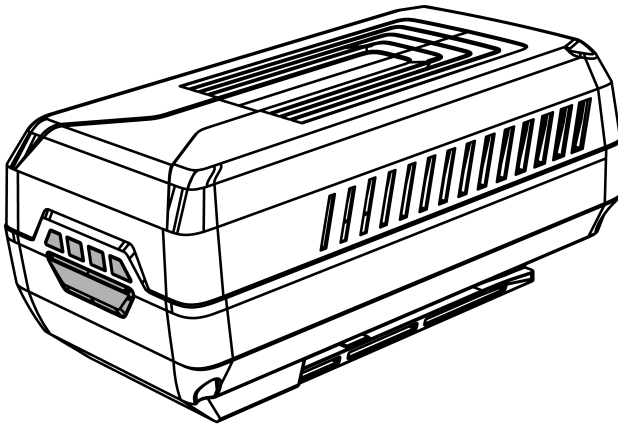

DE

GB

NL

FR

ES

IT

SI

HR

RS

PL

CZ

SK

HU

DK

SE

NO

FI

EE

LT

LV

RO

BG

RU

UA



**Inhaltsverzeichnis**

|                   |     |
|-------------------|-----|
| Deutsch .....     | 6   |
| English .....     | 13  |
| Nederlands .....  | 20  |
| Français .....    | 27  |
| Español .....     | 34  |
| Italiano .....    | 41  |
| Slovenščina ..... | 48  |
| Hrvatski .....    | 55  |
| Српски .....      | 62  |
| Polski .....      | 69  |
| Česky .....       | 77  |
| Slovenská .....   | 84  |
| Magyar .....      | 91  |
| Dansk .....       | 98  |
| Svensk .....      | 105 |
| Norsk .....       | 111 |
| Suomi .....       | 118 |
| Eesti .....       | 124 |
| Lietuvių .....    | 130 |
| Latviešu .....    | 137 |
| Român .....       | 144 |
| български .....   | 151 |
| Русский .....     | 159 |
| Україна .....     | 167 |





© 2025

AL-KO KOBER GROUP Kötz, Germany

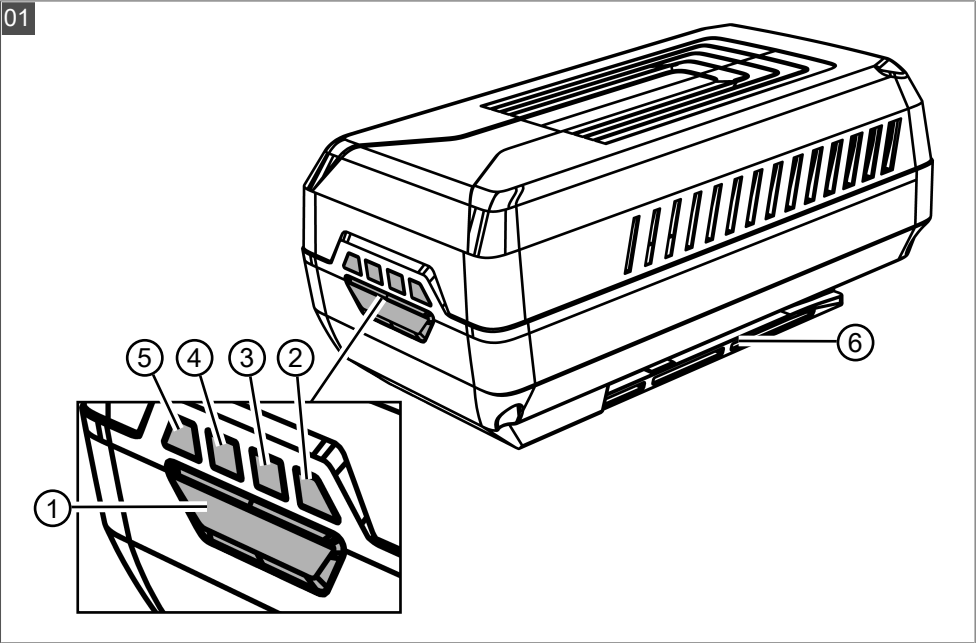





This documentation or excerpts therefrom may not be reproduced or disclosed to third parties without the express permission of the AL-KO KOBER GROUP.

01



|                  | <b>B160 Li BT (Bluetooth®)</b> |
|--|--------------------------------|
| <br>Order number | 114099                         |
| <br>Voltage    | 36 V (40 V max.)               |
| <br>Capacity   | 4 Ah                           |
| <br>Energy     | 144 Wh                         |



|                           | <b>B160 Li BT (Bluetooth®)</b> |
|---|--------------------------------|
| <br>Operating temperature | 0 °C – +45 °C                  |
| <br>Storage temperature   | 0 °C – +25 °C                  |
| <br>Dimensions            | 177 x 100 x 78 mm              |
| <br>Mass                  | 1,31 kg                        |
| <br>Bluetooth             | x                              |

## PŘEKLAD ORIGINÁLNÍHO NÁVODU K POUŽITÍ

## Obsah

|       |   |    |
|-------|---|----|
| 1     | K tomuto návodu k použití.....                            | 77 |
| 1.1   | Symboly na titulní straně .....                           | 77 |
| 1.2   | Vysvětlení symbolů a signálních slov .....                | 77 |
| 2     | Popis výrobku.....  | 78 |
| 2.1   | Použití v souladu s určeným účelem .....                  | 78 |
| 2.2   | Přehled výrobku (01) .....                                | 78 |
| 3     | Bezpečnostní pokyny .....                                 | 78 |
| 3.1   | Všeobecné bezpečnostní pokyny pro akumulátory .....       | 78 |
| 3.1.1 | Použití akumulátorů a zacházení s nimi .....              | 78 |
| 3.1.2 | Servis .....  | 79 |
| 3.2   | Bezpečnostní pokyny daného výrobce.....                   | 79 |
| 4     | Vybalení akumulátoru .....                                | 79 |
| 5     | Rádiový modul Bluetooth a aplikace AL-KO inTOUCH.....     | 79 |
| 6     | Vytvoření spojení Bluetooth s aplikací AL-KO inTOUCH..... | 80 |
| 7     | Zjištění stavu nabití akumulátoru .....                   | 80 |
| 8     | Nabití akumulátoru .....                                  | 80 |
| 9     | Pomoc při poruchách .....                                 | 80 |
| 10    | Přeprava.....   | 81 |
| 11    | Skladování akumulátoru.....                               | 81 |
| 12    | Likvidace .....   | 82 |
| 13    | Zákaznický servis/servis .....                            | 82 |
| 14    | Informace k prohlášení o shodě.....                       | 83 |
| 15    | Záruka.....   | 83 |

## 1 K TOMUTO NÁVODU K POUŽITÍ

- U německé verze se jedná o originální návod k použití. Všechny ostatní jazykové verze jsou překlady originálního návodu k použití.
- Uchovávejte tento návod k použití vždy tak, abyste si ho mohli přečíst, když budete potřebovat informace o přístroji.
- Přístroj předávejte dalším osobám společně s tímto návodem k použití.

- Přečtěte si a dodržujte bezpečnostní pokyny a varování uvedená v tomto návodu k použití.



Slovní označení a loga Bluetooth® jsou registrované obchodní značky Bluetooth SIG Inc. Každé použití těchto značek je licencováno společností AL-KO Geräte GmbH. Ostatní ochranné známky a obchodní názvy patří příslušným vlastníkům.

## 1.1 Symboly na titulní straně

| Symbol | Význam  |
|--------|---|
|        | Před uvedením do provozu si bezpodmínečně pečlivě přečtěte tento návod k použití. To je předpokladem bezpečné práce a bezproblémové manipulace.     |
|        | Návod k použití   |
|        | S akumulátory Li-Ion zacházejte opatrně! Obzvláště dodržujte pokyny k přepravě, skladování a likvidaci, které jsou vedené v tomto návodu k použití! |

## 1.2 Vysvětlení symbolů a signálních slov

**⚠ NEBEZPEČÍ!** Označuje bezprostředně hrozící nebezpečnou situaci, která – pokud se jí nevyhnete – má za následek smrt nebo vážné zranění.

**⚠ VÝSTRAHA!** Označuje možnou nebezpečnou situaci, která – pokud se jí nevyhnete – může mít za následek smrt nebo vážné zranění.

**⚠ OPATRNĚ!** Označuje možnou nebezpečnou situaci, která by mohla mít za následek menší nebo středně těžké zranění, pokud se jí nevyhnete.

**⚠ POZOR!** Označuje situaci, která by mohla mít za následek věcné škody, pokud se jí nevyhnete.

**i UPOZORNĚNÍ** Speciální pokyny pro lepší srozumitelnost a manipulaci.

## 2 POPIS VÝROBKU

### 2.1 Použití v souladu s určeným účelem

Akumulátor B160 Li BT (Bluetooth®) je určen k provozu přístrojů AL-KO řady „Energy Flex 36 V“. K používání tohoto akumulátoru je pro následující přístroje potřebný bederní pás na akumulátor s adaptérem BBA 40 36 V AL-KO (obj. č. 113786):

- Akumulátorový základní přístroj Multitool MT 40 (obj. č. 113611)
- Akumulátorová řetězová pila CS 4030 (obj. č. 113616)

Akumulátorová sněhová fréza ST 4048 je od roku výroby 2023 kompatibilní s tímto akumulátorem. Pro sněhové frézy, které byly vyrobeny před rokem 2023, nelze tento akumulátor použít.

Akumulátor je určen výhradně pro použití v zahradě a domácnosti, nikoliv pro profesionální použití. Nelze jej používat v prostředí s nebezpečím výbuchu a vzniku požáru.

Akumulátor může být nabíjen jen nabíječkami AL-KO C200 Li (114018) a C130 Li (113281).

Jiné než v tomto dokumentu uvedené použití nebo použití nad možností výrobku je považováno za použití v rozporu se stanoveným účelem.

**⚠ NEBEZPEČÍ! Nebezpečí výbuchu a požáru!** Osoby budou usmrceny nebo těžce zraněny, jestliže akumulátor vybuchne, protože byl provozován v prostředí s nebezpečím výbuchu a vznikem požáru.

- Neprovozujte akumulátor ve výbušném prostředí.
- Nevhazujte akumulátor do ohně.

**⚠ NEBEZPEČÍ! Nebezpečí požáru a úrazu elektrickým proudem!** Osoby mohou být usmrceny nebo těžce zraněny, jestliže akumulátor způsobí následkem zkratu požár, protože byl vystaven vlhkosti a moku.

- Nevystavujte akumulátor vlhkosti a moku.

### 2.2 Přehled výrobku (01)

| Č.                                 | Součást   |
|------------------------------------|---|
| 1                                  | Tlačítko pro zjištění stavu nabití a aktivaci Bluetooth |
| Ukazatel stavu nabití se skládá z: |   |
| 2                                  | ■ Zelená LED (2)  |
| 3                                  | ■ Zelená LED (3)  |
| 4                                  | ■ Zelená LED (4)  |

| Č. | Součást                       |
|----|-------------------------------|
| 5  | ■ Červená LED (5)             |
| 6  | Vodiče a kontakty akumulátoru |

## 3 BEZPEČNOSTNÍ POKYNY

### 3.1 Všeobecné bezpečnostní pokyny pro akumulátory

**⚠ VÝSTRAHA! Přečtěte si a dodržujte všechny bezpečnostní pokyny, upozornění, vyobrazení a technické údaje, kterými je tento akumulátor opatřen.** Nedbalost při dodržování následujících pokynů může způsobit úraz elektrickým proudem, požár a/nebo těžká zranění.

- **Všechny bezpečnostní upozornění a pokyny si uložte pro pozdější použití.**

#### 3.1.1 Použití akumulátorů a zacházení s nimi

- **Nabíjejte akumulátory pouze nabíječkami, které jsou doporučeny výrobcem.** Nabíječka, která je vhodná pro určitý druh akumulátoru, může při použití s jiným akumulátorem vyvolat nebezpečí požáru.
- **Používejte do elektrického nářadí pouze pro něj určené akumulátory.** Použití jiných akumulátorů může způsobit zranění nebo požár.
- **Nepoužívané akumulátory uložte v bezpečné vzdálenosti od kovových předmětů, jako jsou kancelářské svorky, mince, klíče, hřebíky, šrouby nebo jiné malé kovové předměty, které mohou zkratovat kontakty.** Zkrat mezi kontakty akumulátoru může mít za následek popáleniny nebo požár.
- **Při nesprávném používání může z akumulátoru vytékat kapalina. Vyvarujte se kontaktu s touto kapalinou. Při náhodném kontaktu opláchněte postižené místo vodou. Dostane-li se tekutina do očí, přivolejte také lékařskou pomoc.** Kapalina vyteká z akumulátoru může vést k podráždění nebo popálení pokožky.
- **Nepoužívejte poškozené ani pozměněné akumulátory.** Poškozené nebo pozměněné akumulátory se mohou chovat nepředvídatelně a mohou způsobit požár, výbuch nebo nebezpečí úrazu.
- **Akumulátor nevystavujte ohni ani příliš vysokým teplotám.** Požár nebo teploty přesahující 130 °C mohou způsobit výbuch.

- **Dodržujte všechny pokyny k nabíjení a nikdy nenabíjejte akumulátor nebo akumulátorové nářadí mimo teplotní rozsah uvedený v návodu k použití.** Chybné nabíjení nebo nabíjení mimo povolený teplotní rozsah může akumulátor zničit a zvýšit nebezpečí požáru.

### 3.1.2 Servis

- **Nikdy neprovádějte údržbu poškozených akumulátorů.** Veškerou údržbu akumulátorů by měl provádět výrobce nebo zplnomocněná servisní pracoviště.

## 3.2 Bezpečnostní pokyny daného výrobce

Tento odstavce obsahuje všechny základní bezpečnostní pokyny a varování, které je třeba dodržovat při používání akumulátoru. Přečtěte si tyto pokyny!

- Akumulátor používejte pouze tak, jak bylo zamýšleno, to znamená pro přístroje společností AL-KO s akumulátorovým napájením. Nabíjejte akumulátor pouze pomocí dodané nabíječky.
- Nový akumulátor vybalte z originálního obalu těsně předtím, než bude použit.
- Před prvním použitím akumulátor plně nabijte a vždy používejte k tomu určenou nabíječku. Vždy dodržujte informace uvedené v tomto návodu k použití pro nabíjení akumulátoru.
- Používejte pouze originální akumulátory a nabíječky společnosti AL-KO.
- Neprovazujte akumulátor v prostředí s nebezpečím výbuchu a vzniku požáru.
- Během používání přístroje nevystavujte akumulátor dešti a vlhkosti.
- Chraňte akumulátor před horkem, olejem a ohněm, aby se nepoškodil a neunikly z něj zplodiny a elektrolyt.
- Akumulátor neprorážejte a neházejte s ním.
- Akumulátor nepoužívejte znečištěný nebo mokrá. Před použitím akumulátor vyčistěte čistým suchým hadříkem a nechte jej uschnout.
- Akumulátor neotvírejte, nedemontujte anebo nedrťte. To může způsobit úraz elektrickým proudem nebo zkrat.
- Tento akumulátor nesmí být používán neoprávněnými osobami, pokud nejsou pod dohledem osoby zodpovědné za jejich bezpečnost, nebo pokud nezáskaly instrukce o tom,

jak akumulátor používat. Neoprávněné osoby jsou např.:

- Osoby (včetně dětí) se sníženými fyzickými, smyslovými nebo duševními schopnostmi.
- Osoby, které nemají zkušenosti a/nebo znalosti o akumulátoru.
- Děti musí být pod dozorem a poučeny o tom, že si nesmí s akumulátorem hrát.
- Neponechávejte akumulátor trvale v nabíječce. Pokud chcete akumulátor na delší čas uschovat, odstraňte jej z nabíječky.
- Odstraňte akumulátor z přístroje, pokud jej nebudete používat.

## 4 VYBALENÍ AKUMULÁTORU

Vybalte nový akumulátor z originálního obalu pouze tehdy, když jej budete chtít použít.

## 5 RÁDIOVÝ MODUL BLUETOOTH A APLIKACE AL-KO INTOUCH

Akumulátor je vybaven rádiovým modulem Bluetooth. Ten umožňuje bezdrátové spojení akumulátoru s mobilním zařízením (smartphone, tablet) k zobrazení stavu nabití.

**i UPOZORNĚNÍ** Pro využívání aplikace v mobilním zařízení je zapotřebí internetové připojení.

Aplikace AL-KO inTOUCH je k dostání pro zařízení se systémem Android v Google Play Store a pro zařízení se systémem iOS v Apple App Store:



Po instalaci aplikace se musíte nejdříve přihlásit nebo registrovat. Poté postupujte „krok za krokem“ podle návodu.

Aplikace nabízí různé funkce jako např.

- příjem oznámení o stavu nabití a důležitých produktových informací,
- technické údaje o akumulátoru,
- registrace výrobku.

**i UPOZORNĚNÍ** Aktualizace aplikace AL-KO inTOUCH se provádějí automaticky prostřednictvím internetu (FOTA: Firmwareupdate Over The Air).

## 6 VYTVOŘENÍ SPOJENÍ BLUETOOTH S APLIKACÍ AL-KO INTOUCH

- Připravte si smartphone:
  - Nainstalujte aplikaci „AL-KO inTOUCH Smart Garden“.
  - Spusťte aplikaci.
- K aktivaci Bluetooth stiskněte tlačítko k aktivaci Bluetooth (01/1) na akumulátoru.
  - LED ukazatele stavu nabití se rozsvítí.
  - Signál Bluetooth je aktivní 120 sekund.
- V průvodci nastavením aplikace:
  - Klepnutím na symbol „+“ přidejte nové zařízení.
  - Naskenujte typový štítek akumulátoru.
  - Potvrďte nalezené zařízení nebo přiřadte údaje o zařízení ručně.
  - K vytvoření spojení Bluetooth spusťte „Nastavit Smart-Connect“.
  - Dále postupujte podle návodu „krok za krokem“ v aplikaci.
- Postup zopakujte, jestliže nemohlo být po 120 sekundách vytvořeno žádné spojení s aplikací AL-KO inTOUCH.

## 7 ZJIŠTĚNÍ STAVU NABITÍ AKUMULÁTORU

Na akumulátoru se nachází tlačítko ke zjištění stavu nabití (01/1) a LED (01/2, 01/3, 01/4) k zobrazení stavu nabití.

## 9 POMOC PŘI PORUCHÁCH

**UPOZORNĚNÍ** V návodu k použití akumulátoru je popsáno stanovení stavu nabití.

- Stiskněte tlačítko ke zjištění stavu nabití (01/1).
  - Ukazatele stavu nabití svítí v závislosti na stavu nabití akumulátoru.
- Odečtěte stav nabití, viz kapitola „Ukazatele stavu nabití akumulátoru“.

### Ukazatele stavu nabití akumulátoru (01)

| Stav nabití akumulátoru | LED   |
|-------------------------|---|
| 100 % - 75 %            | Svítí 3 zelené LED (2, 3, 4) a červená LED (5). |
| 74 % - 50 %             | Svítí 2 zelené LED (3, 4) a červená LED (5).    |
| 49 % - 25 %             | Svítí 1 zelená LED (4) a červená LED (5).       |
| 24 % - 0 %              | Svítí pouze červená LED (5).                    |

Pokud po stisknutí tlačítka (01/1) bliká červená LED (5) po dobu 10 s, je akumulátor přehřátý.

## 8 NABITÍ AKUMULÁTORU

Nabití akumulátoru je popsáno v návodech k použití 443551 „Dvojité nabíječka C200 Li“ a 441633 „Nabíječka C130 Li“.

**UPOZORNĚNÍ** V případě poruch, které nejsou v této tabulce uvedené nebo které nemůžete sami odstranit, se obraťte na náš zákaznický servis.

| Vzniklá chyba           | Zobrazení   | Možná příčina                               | Řešení   |
|-------------------------|---|---|--|
| Akumulátor se nenabíjí. | LED na nabíječce pro levou nebo pravou přihrádku na akumulátor svítí nepřetržitě červeně. | Životnost akumulátoru skončila.             | Vyměňte akumulátor. Používejte pouze originální příslušenství výrobce. |
|                         |   | Akumulátor není zcela zasunut do nabíječky. | Akumulátor zcela zasuněte do nabíječky.                                |

| Vzniklá chyba                                   | Zobrazení   | Možná příčina  | Řešení  |
|---|---|--|---|
|   |   | Zástrčkové kontakty akumulátoru nebo nabíječky znečištěny. | Vytáhněte síťovou zástrčku z elektrické zásuvky a očistěte zástrčkové kontakty suchým hadříkem. Pokud závada stále přetrvává, obraťte se na servisní středisko výrobce. |
|   |   | Akumulátor nebo nabíječka vykazují vadu.                   | Akumulátor nebo nabíječku vyměňte. Používejte pouze originální příslušenství výrobce.   |
|   | LED na nabíječce pro levou nebo pravou přihrádku na akumulátor bliká červeně. | Akumulátor nebo nabíječka jsou příliš horké.               | Vytáhněte síťovou zástrčku z elektrické zásuvky a nechte akumulátor a nabíječku zchladit. Větrací otvory nabíječky udržujte volné.                                      |
|   | LED síťového napětí na nabíječce není aktivní.                                | Síťové napětí není k dispozici.                            | Zapojte síťovou zástrčku, popř. zkontrolujte, zda je k dispozici síťové napětí.   |
| Akumulátor byl vyjmut z nabíječky a není nabit. | U akumulátoru na ukazateli stavu nabití: Svítí červená LED.                   | Vadný akumulátor.  | Vyměňte akumulátor. Používejte pouze originální příslušenství výrobce.  |

## 10 PŘEPRAVA

**UPOZORNĚNÍ** Celková uložená energie v akumulátoru činí více než 100 Wh! Dodržujte následující pokyny pro přepravu!

Lithium-iontový akumulátor podléhá požadavkům pro nebezpečné zboží. Soukromí uživatelé smí akumulátor přepravovat po silnicích bez dalších povinností. Přepravujte akumulátor pouze v případě, že není poškozený. Akumulátor musí být během přepravy zajištěn tak, aby nepřišel do styku s ostatními předměty, nedošlo ke zkratu a samovolnému pohybu. Při zaslání prostřednictvím třetích stran (např. spedice nebo letecká přeprava) dodržujte zvláštní ustanovení a značení uvedená na obalu.

V takovém případě je nutné přípravu přepravy konzultovat s odborníkem na nebezpečné zboží. Zasiľte pouze akumulátory, jejichž plášť není poškozený. Obnažené kontakty přelepte a zabalte akumulátor tak, aby se v obalu již nemohl pohybovat.

Dodržujte případné další předpisy dané země.

## 11 SKLADOVÁNÍ AKUMULÁTORU

**NEBEZPEČÍ!** Nebezpečí výbuchu a požáru! Osoby budou usmrceny nebo těžce zraněny, jestliže akumulátor vybuchne, protože byl skladován u otevřeného ohně nebo zdroje tepla.

- Akumulátor skladujte v chladu a suchu, nikdy však ne u otevřeného ohně nebo zdroje tepla.

**UPOZORNĚNÍ** Akumulátor je v průběhu nabíjení chráněn vůči přebíjení automatickým rozpoznáním stavu nabití akumulátoru, a může tak určitou dobu zůstat v nabíječce, ne však dlouhodobě.

- Akumulátor skladuje na suchém místě chráněném před mrazem při teplotě okolí mezi 0 °C a +25 °C a nabitý na asi 40–60 %.
- Po cca 3 měsících akumulátor dobíjejte.

## 12 LIKVIDACE

### Pouze pro země EU:

Podle evropské směrnice 2012/19/EU o odpadních elektrických a elektronických zařízeních a její transformace do národního práva se musí již nepoužitelné nabíječky shromažďovat odděleně a odevzdat k ekologické recyklaci.

Při nesprávné likvidaci mohou odpadní elektrická a elektronická zařízení kvůli případnému obsahu nebezpečných látek poškodit životní prostředí a lidské zdraví.

### Pokyny k zákonu o elektrických a elektronických zařízeních

 ■ Elektrická a elektronická zařízení nepatří do domácího odpadu, ale odvázejí se k roztřídění, příp. k ekologické likvidaci!

- Staré baterie nebo akumulátory, které nejsou zabudovány do zařízení pevně, je nezbytné před odevzdáním vyjmout! Jejich likvidace se řídí zákonem o bateriích.
- Vlastník, příp. uživatel elektrických a elektronických zařízení mají zákonnou povinnost je po použití vrátit.
- Koncový uživatel je zodpovědný za smazání svých osobních údajů ze starého zařízení určeného k likvidaci!

Symbol přeškrtnutého kontejneru na odpady znamená, že se elektrická a elektronická zařízení nesmí likvidovat prostřednictvím komunálního odpadu.

Elektrická a elektronická zařízení lze bezplatně odevzdat na následujících místech:

- Veřejnoprávní sběrné nebo likvidační stanice (např. komunální sběrné dvory)
- Prodejny elektrospotřebičů (kamenné a online), pokud má obchodník povinnost zpětného odběru, anebo ho nabízí dobrovolně.

Tato prohlášení platí pouze pro zařízení, které jsou instalovány a prodávány v zemích Evropské unie a podléhají Evropské směrnici 2012/19/EU. V zemích mimo Evropskou unii mohou platit odlišná ustanovení o likvidaci elektrických a elektronických zařízení.

### Pokyny k zákonu o likvidaci baterií (BattG)

 ■ Staré baterie a akumulátory nepatří do domácího odpadu, ale odvázejí se k roztřídění, příp. k ekologické likvidaci!

- Kvůli bezpečnému vyjmutí baterií nebo akumulátorů z elektropřístroje a pro informace o jeho typu, resp. o chemickém systému dbejte na následující údaje v návodu na použití, příp. montážním návodu.
- Vlastník, příp. uživatel baterií nebo akumulátorů mají zákonnou povinnost je po použití vrátit. Odevzdávání se omezuje na běžné množství v domácnosti.

Staré baterie mohou obsahovat škodliviny nebo těžké kovy, které mohou poškozovat životní prostředí a zdraví. Zužitkování starých baterií a využití v nich obsažených zdrojů přispívá k ochraně obou těchto důležitých statků.

Symbol přeškrtnutého kontejneru na odpady znamená, že se baterie a akumulátory nesmí likvidovat prostřednictvím komunálního odpadu.

Pokud se pod odpadkovým kontejnerem nacházejí nadto znaky Hg, Cd nebo Pb, označuje se tím následující:

- Hg: Baterie obsahuje víc než 0,0005 % rtuti
- Cd: Baterie obsahuje víc než 0,002 % kadmia
- Pb: Baterie obsahuje víc než 0,004 % olova

Baterie a akumulátory lze bezplatně odevzdat na následujících místech:

- Veřejnoprávní sběrné nebo likvidační stanice (např. komunální sběrné dvory)
- Prodejní místa baterií a akumulátorů
- Ve sběrných zařízeních společného systému odběru použitých baterií a nepotřebných zařízení
- Ve sběrných zařízeních výrobce (pokud je členem společného systému zpětného odběru)

Tato prohlášení platí pouze pro baterie a akumulátory, které se prodávají v zemích Evropské unie a podléhají evropské právní směrnici 2006/66/ES. V zemích mimo Evropskou unii mohou platit odlišná ustanovení o likvidaci baterií a akumulátorů.

## 13 ZÁKAZNICKÝ SERVIS/SERVIS

Máte-li nějaké dotazy k záruce, opravě nebo náhradním dílům, obraťte se prosím na nejbližší servis AL-KO. Najdete je na internetu pod následující adresou:

[www.alko-garden.com/service-contacts](http://www.alko-garden.com/service-contacts)

Další informace k náhradním dílům najdete na: [www.alko-garden.com/spareparts](http://www.alko-garden.com/spareparts)

## 14 INFORMACE K PROHLÁŠENÍ O SHODĚ

Tímto na vlastní odpovědnost prohlašujeme, že tento výrobek v provedení, které uvádíme na trh,

odpovídá požadavkům harmonizovaných směrnic EU, bezpečnostním standardům EU, a standardům specifickým pro daný výrobek. Prohlášení o shodě je součástí návodu k použití a je přiloženo ke stroji.

## 15 ZÁRUKA

Případné vady na materiálu či výrobní závady na výrobku odstraníme během zákonné lhůty pro reklamaci nedostatků, a to dle našeho uvážení buď opravou, nebo dodáním náhradního výrobku. Lhůta pro reklamaci nedostatků se řídí právními ustanoveními země, ve které byl výrobek zakoupen.

Naše záruka platí jen v následujících případech:

- Dodržujte tento návod k obsluze
- Řádné zacházení
- Použití originálních náhradních dílů

Záruka zaniká v následujících případech:

- Svévolné pokusy o opravu
- Svévolné technické změny
- Používání v rozporu s určeným účelem

Ze záruky jsou vyloučeny:

- Škody na laku, které jsou způsobeny normálním opotřebením.
- Opotřebované díly, které jsou na kartě náhradních dílů  označeny rámečkem.

Záruční doba začíná dnem nákupu prvním koncovým uživatelem. Rozhodující je datum na nákupním dokladu. S tímto záručním listem a originálem nákupního dokladu se obraťte na svého prodejce nebo nejbližší autorizovaný servis pro zákazníky. Zákonné nároky kupujícího na reklamaci nedostatků vůči prodávajícímu zůstávají tímto prohlášením nedotčeny.