

1

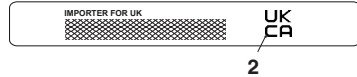

2

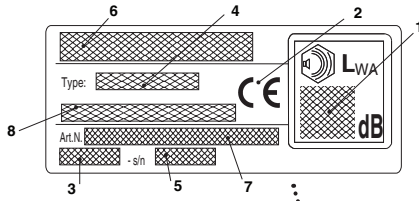
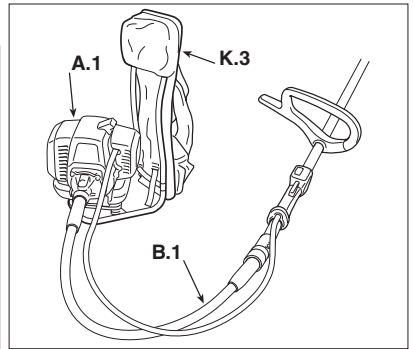
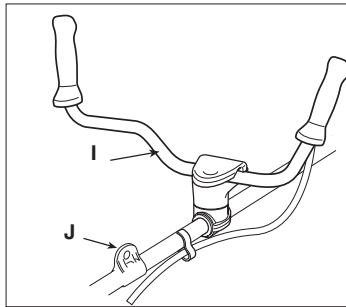
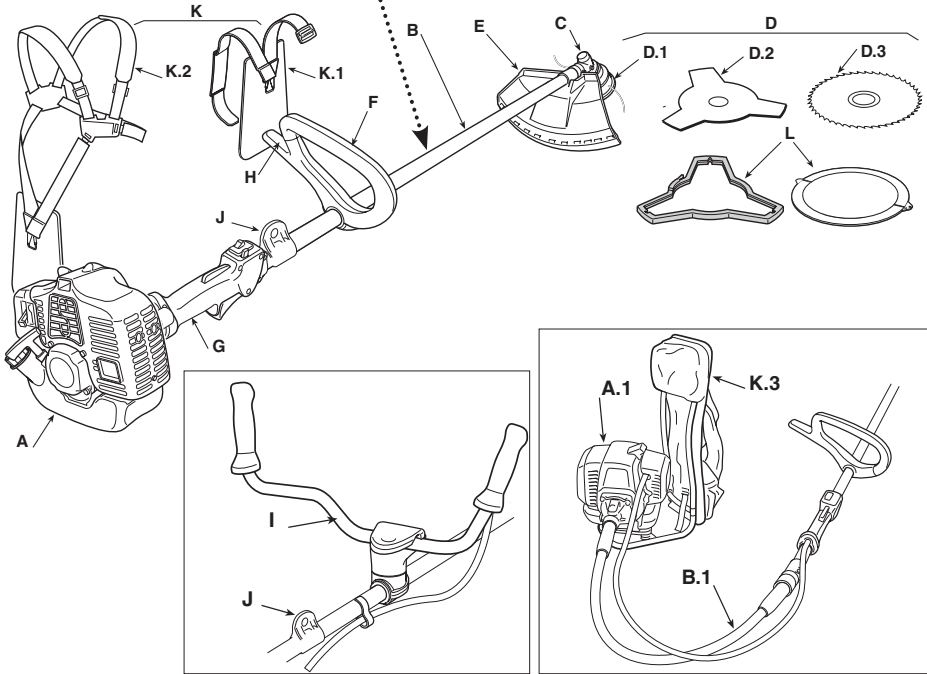

2



WARM ENGINE → 1 + 2 + 4 + 5

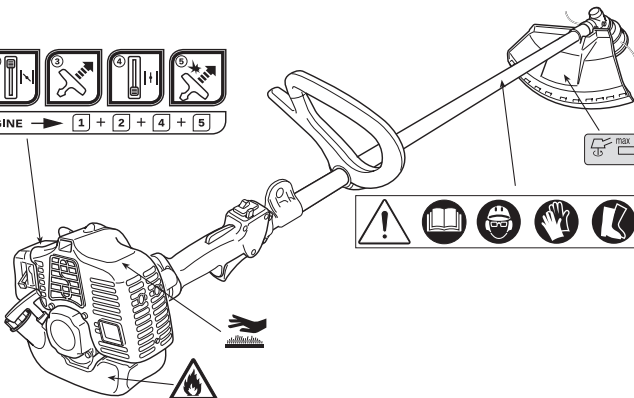

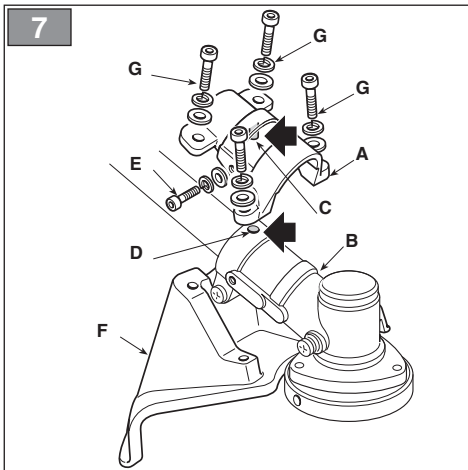
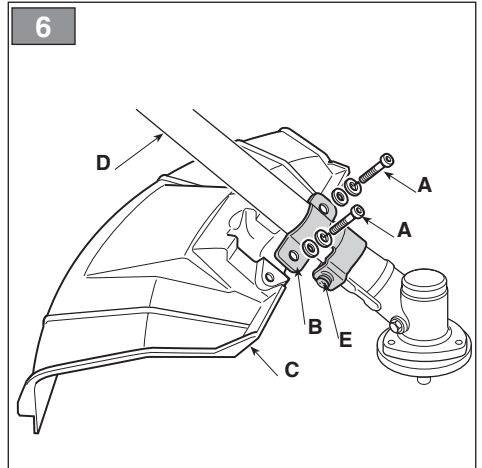
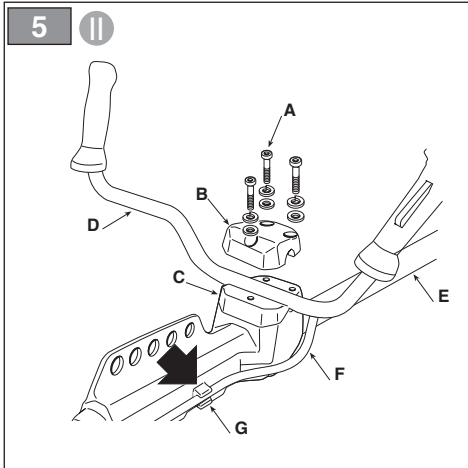
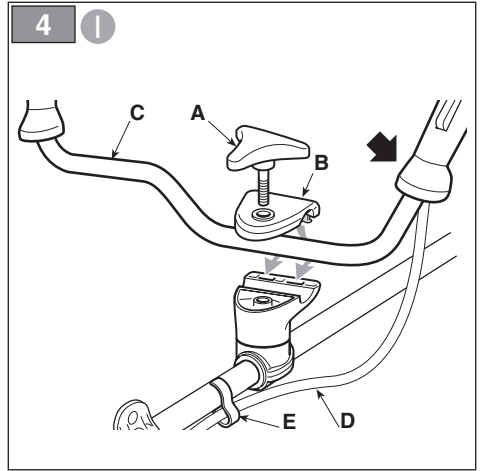
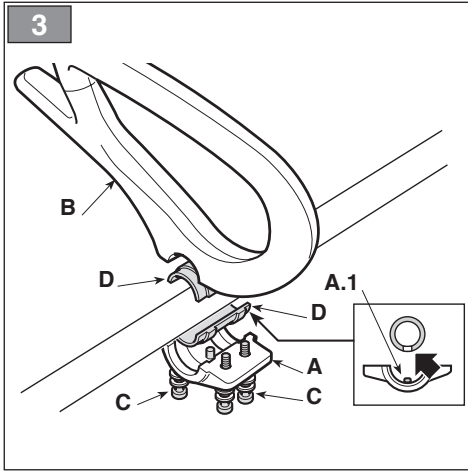

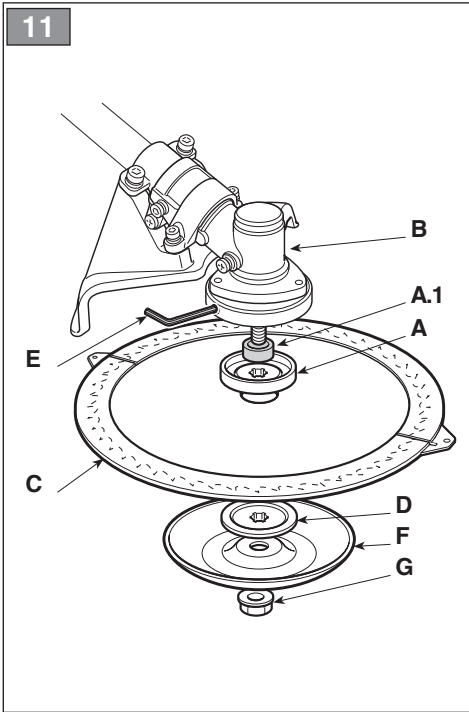
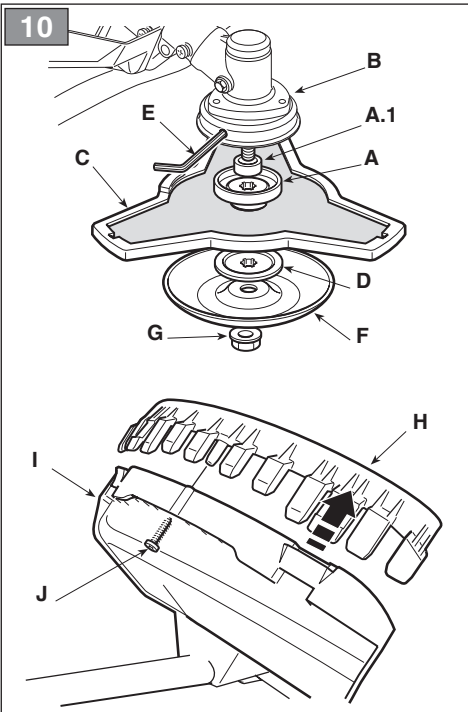
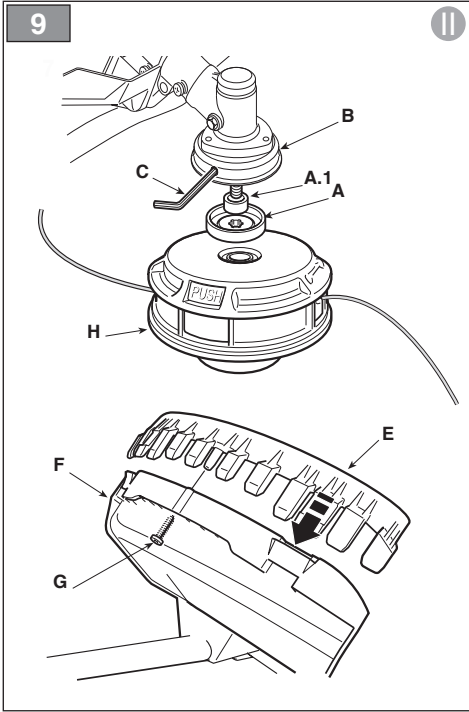
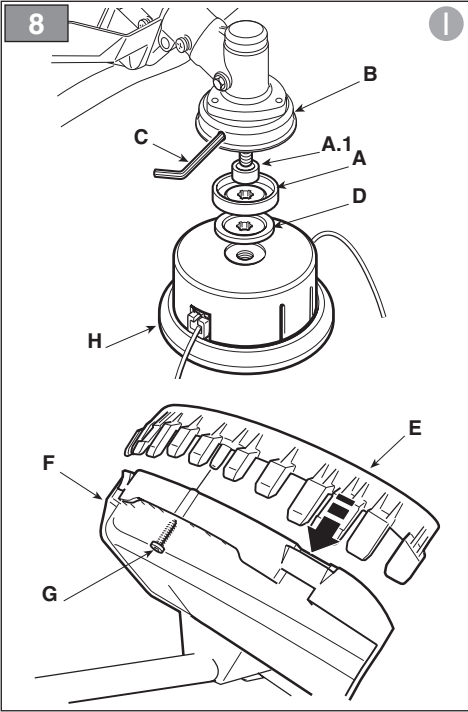

12

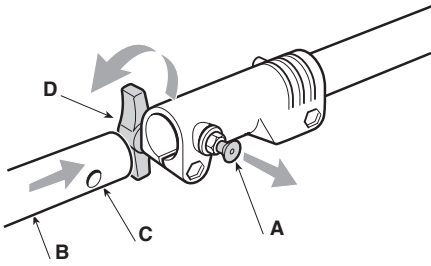

13

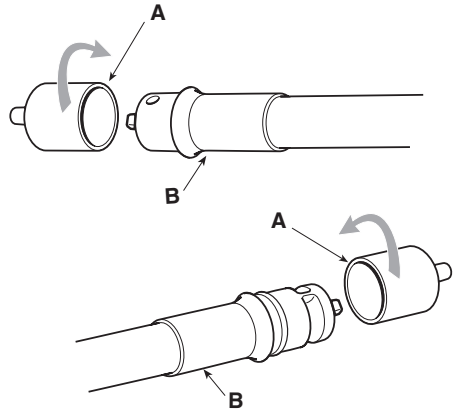

14

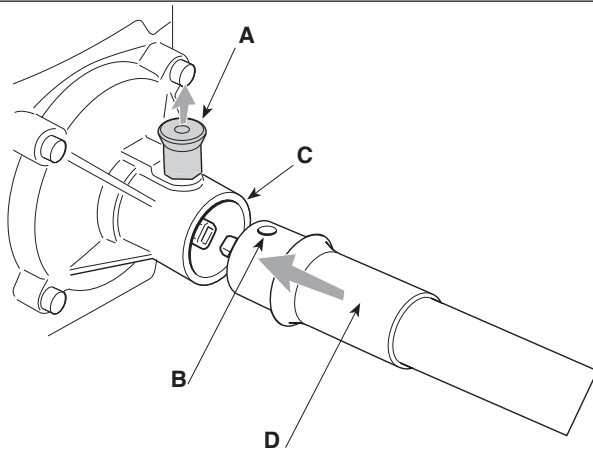

15

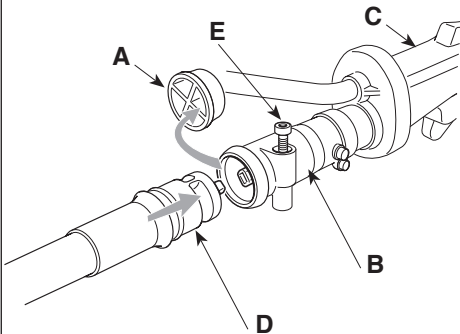

16

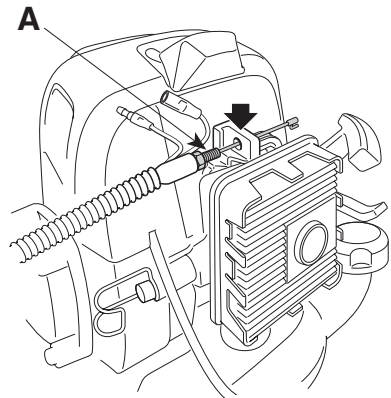

17

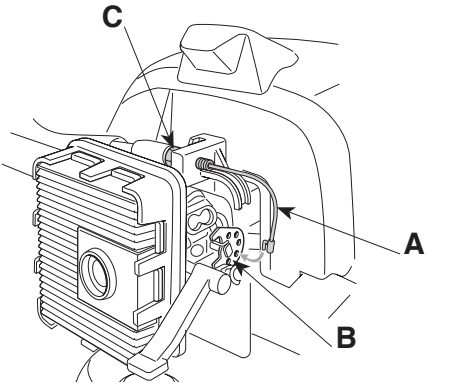

18

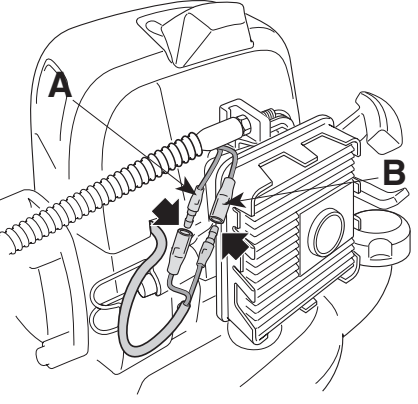

18

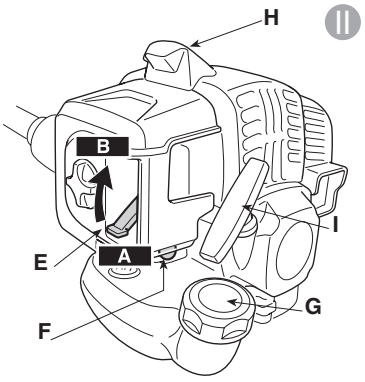
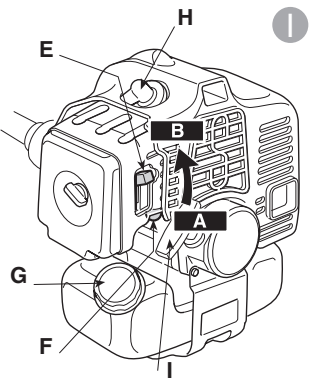
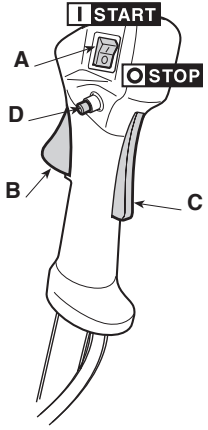
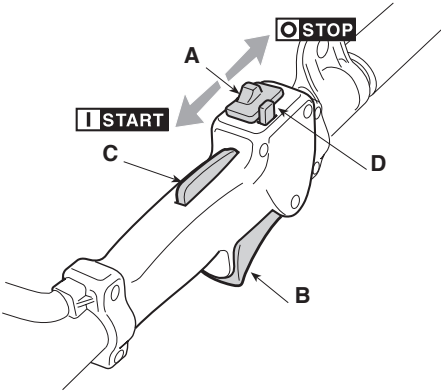

19

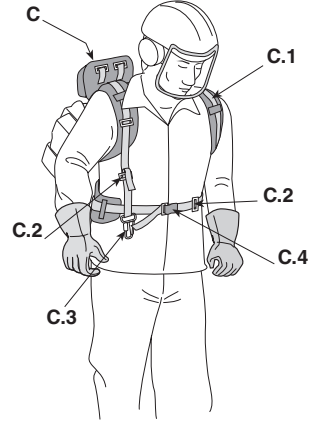
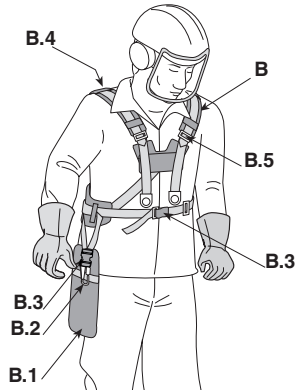
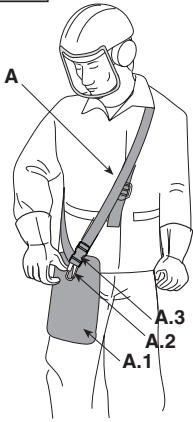

20

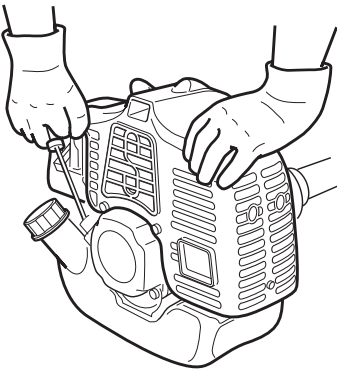

21

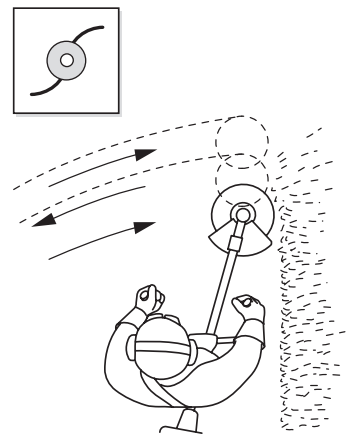

22

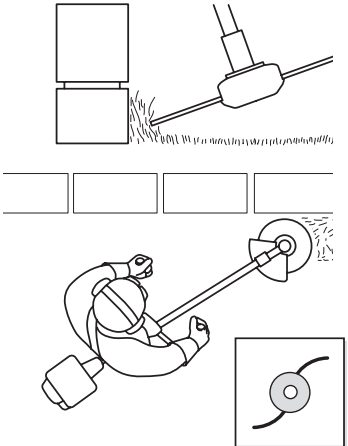

23

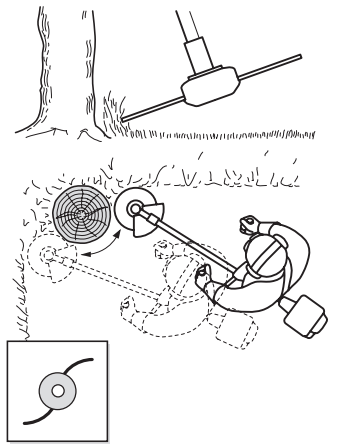

24

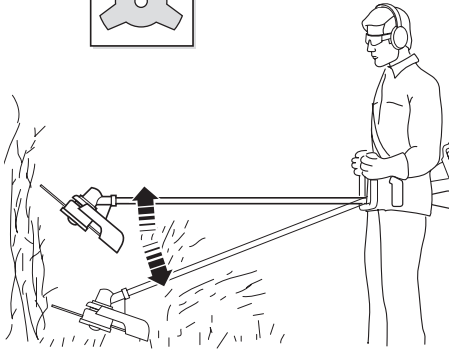
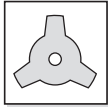

25

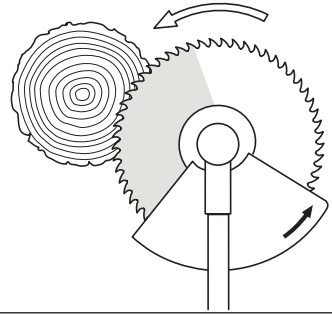

26

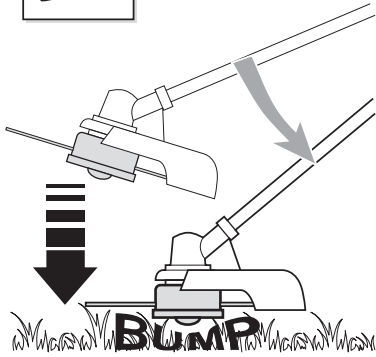

27

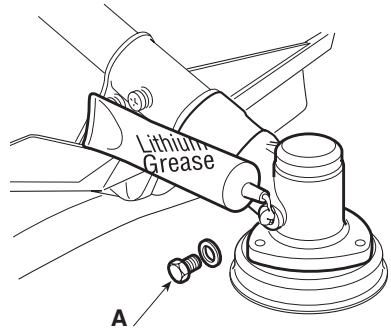

28

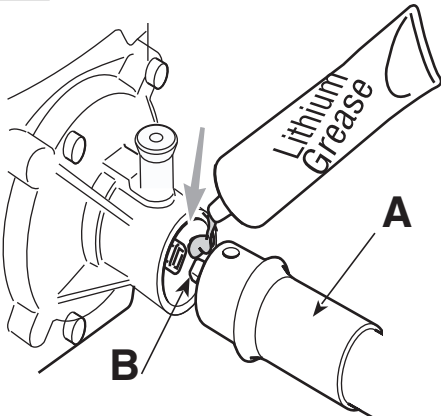

29

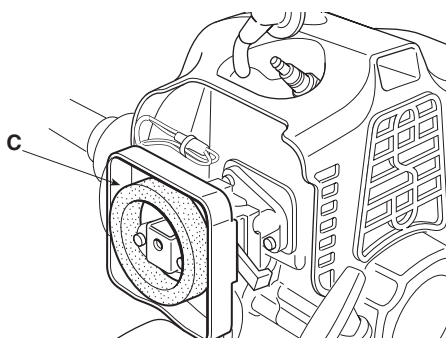
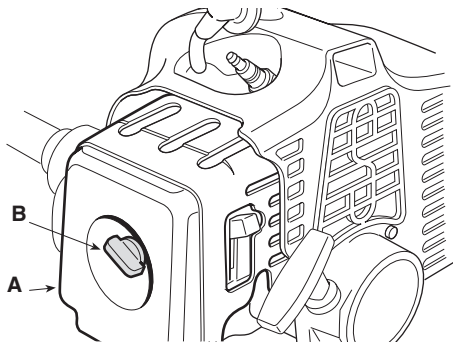

30

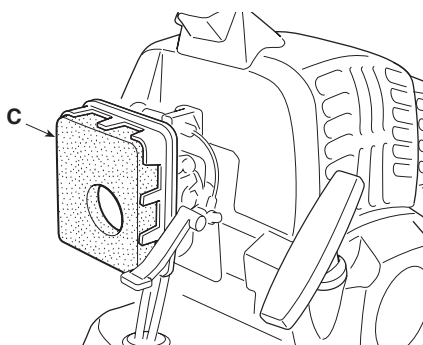
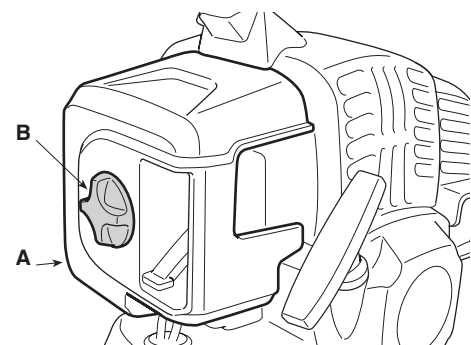

31

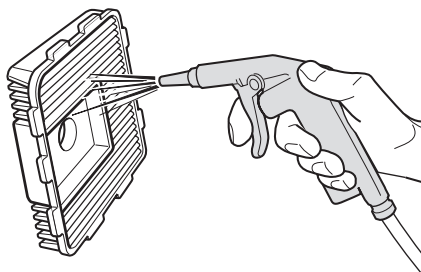
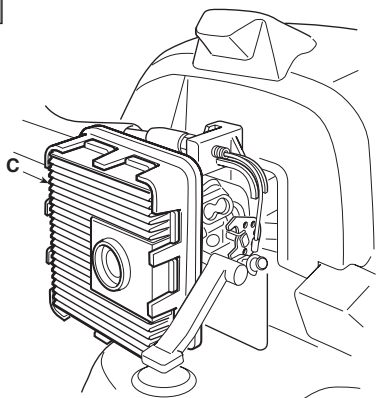

32

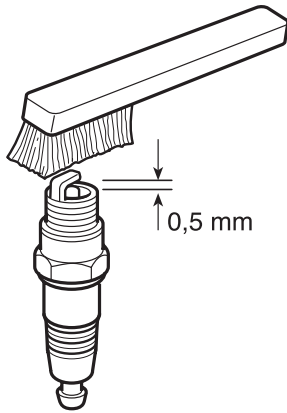

33

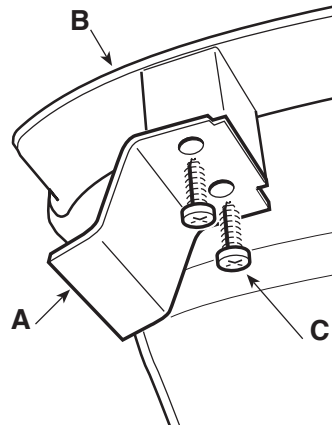

34

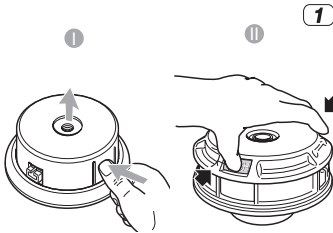

1

2

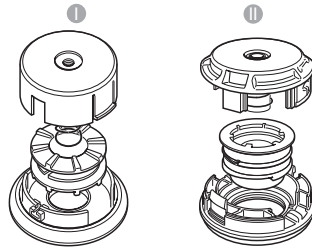

A =  
2 x 2,0 m (79 in.) - B 26/32 series  
2 x 1,5 m (60 in.) - B 42/52 series

3

4

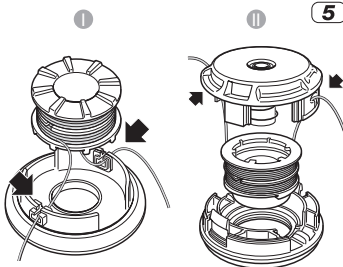
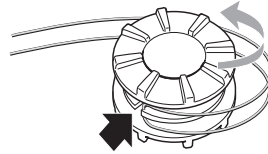
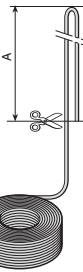

5

6

B =  
165 mm (6,5 in.) - B 26/32 series  
175 mm (6,9 in.) - B 42/52 series

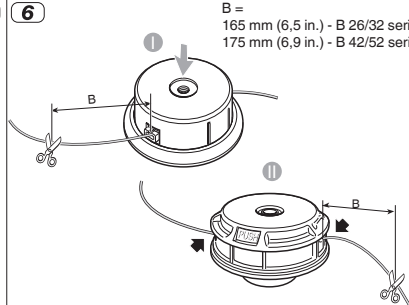



## OBSAH

1.	VŠEOBECNÉ INFORMACE .....	1
2.	BEZPEČNOSTNÍ POKYNY .....	2
3.	SEZNÁMENÍ SE STROJEM .....	4
3.1	Popis stroje a určené použití.....	4
3.2	Výstražné symboly .....	5
3.3	Identifikační štítek výrobku .....	5
3.4	Hlavní součásti .....	6
4.	MONTÁŽ .....	6
4.1	Komponenty pro montáž .....	6
4.2	Montáž rukojetí .....	7
4.3	Volba sekacích zařízení a specifického ochranného krytu .....	7
4.4	Montáž ochranného krytu sekacího zařízení ..	7
4.5	Montáž/demontáž sekacího zařízení .....	8
4.6	Montáž převodové trubky (modely s oddělitelnou tyčí) .....	9
4.7	Montáž pružné převodové trubky .....	9
5.	OVLÁDACÍ PRVKY .....	9
5.1	Vypínač pro startování/zastavení motoru.....	9
5.2	Páka ovládání plynu .....	9
5.3	Pojistná páka plynu .....	10
5.4	Tlačítko omezovače plynu (volitelné příslušenství) .....	10
5.5	Držadlo pro ruční startování .....	10
5.6	PÁKA pro ovládání zařízení pro obohacování směsi (Sytič).....	10
5.7	Tlačítko pro ovládání nasávání paliva (Primer) .....	10
6.	POUŽITÍ STROJE .....	10
6.1	Přípravné úkony.....	10
6.2	Bezpečnostní kontroly .....	11
6.3	Uvedení do činnosti.....	11
6.4	Pracovní činnost.....	12
6.5	Rady pro použití .....	13
6.6	Zastavení.....	13
6.7	Po použití .....	13
7.	BĚŽNÁ ÚDRŽBA .....	14
7.1	Všeobecné informace .....	14
7.2	Příprava směsi.....	14
7.3	Doplnění paliva.....	14
7.4	Čištění stroje a motoru .....	15
7.5	Upevňovací matice a šrouby .....	15
8.	MIMORÁDNÁ ÚDRŽBA .....	15
8.1	Mazání Úhlového převodu.....	15
8.2	Mazání pružného hřídele .....	15
8.3	Čištění vzduchového filtru .....	15
8.4	Zapalovací svíčka .....	15
8.5	Údržba sekacího zařízení .....	16
8.6	Nabroušení nože pro řezání struny.....	16
8.7	Seřízení volnoběžných otáček.....	16
8.8	Karburátor .....	16
9.	SKLADOVÁNÍ .....	16
10.	MANIPULACE A PŘEPRAVA.....	17
11.	SERVISNÍ SLUŽBA A OPRAVY .....	17
12.	ZÁRUČNÍ PODMÍNKY .....	17
13.	TABULKA ÚDRŽBY .....	17
14.	IDENTIFIKACE ZÁVAD .....	18

## 1. VŠEOBECNÉ INFORMACE

### 1.1 JAK ČÍST NÁVOD

V textu návodu se nacházejí některé odstavce, které mají zvláštní význam vzhledem k bezpečnosti nebo funkčnosti; stupeň důležitosti je označen symboly, jejichž význam je následující:

#### **POZNÁMKA** nebo **DŮLEŽITÁ INF.**

*upřesňuje nebo blíže vysvětluje některé předem uvedené informace s cílem vyhnout se poškození stroje a způsobení škod.*

Symbol  poukazuje na nebezpečí. Nedodržení uvedeného varování má za následek možné ublížení na zdraví obsluhy nebo třetích osob a/nebo škody na majetku.

- Zvýrazněné odstavce s rámečkem tvořeným šedými tečkovanými čarami označují charakteristiky volitelného příslušenství, které není součástí všech modelů dokumentovaných v tomto návodu.
- Zkontrolujte, zda je konkrétní charakteristika součástí požadovaného modelu.

Všechny výrazy „přední“, „zadní“, „pravý“ a „levý“ se vztahují na pozici sedící obsluhy.

### 1.2 ODKAZY

#### 1.2.1 Obrázky

Obrázky v tomto návodu jsou očíslovány 1, 2, 3 apod. Součásti uvedené na obrázcích jsou označeny písmeny A, B, C atd. Odkaz na součást C na obrázku 2 je uveden formou nápisu: „Viz obr. 2.C“ nebo jednoduše „(Obr. 2.C)“. Uvedené obrázky jsou pouze orientační. Skutečné díly se mohou lišit od zobrazených.

#### 1.2.2 Názvy

Návod je rozdělen do kapitol a odstavců. Název odstavce „2.1 Instruktaž“ je podnázvem „2. Bezpečnostní pokyny“. Odkazy na názvy a odstavce jsou uvedeny prostřednictvím zkratk kap. nebo odst. a příslušného čísla. Příklad: „kap. 2“ nebo „odst. 2.1“.

## 2. BEZPEČNOSTNÍ POKYNY

### 2.1 INSTRUKTÁŽ

**⚠ Seznamte se s ovládacími prvky stroje a s jeho vhodným použitím. Naučte se rychle zastavit stroj. Neuposlechnutí upozornění a pokynů může způsobit požár a/nebo vážná ublížení na zdraví.**

- Nikdy nepřipusťte, aby stroj používaly děti nebo osoby, které nejsou dokonale seznámeny s pokyny. Zákony v jednotlivých zemích upřesňují minimální předepsaný věk pro uživatele.
- Stroj nesmíte nikdy používat, jste-li unaveni, pokud je vám nevolno nebo v případě, že jste užili léky, drogy, alkohol nebo jiné látky snižující vaše reflexní schopnosti a pozornost.
- Pamatujte, že obsluha nebo uživatel nese odpovědnost za nehody a nepředvídané události způsobené jiným osobám nebo jejich majetku. Zhodnocení možných rizik při práci na zvoleném terénu patří do odpovědnosti uživatele, který je také odpovědný za přijetí všech dostupných opatření k zajištění vlastní bezpečnosti a také bezpečnosti jiných osob, zvláště na svazích, nepravidelném, kluzkém a nestabilním terénu.
- V případě, že chcete postoupit nebo půjčit stroj jiným osobám, ujistěte se, že se uživatel seznámí s pokyny pro použití, uvedenými v tomto návodu.

### 2.2 PŘÍPRAVNÉ ÚKONY

#### Osobní ochranné prostředky (OOP)

- Používejte přílnavý ochranný oděv vybavený ochranou proti pořezání, antivibrační rukavice, ochrannou přilbu, ochranné brýle, protiprašný respirátor, chrániče sluchu a ochrannou obuv s protiskluzovou podrážkou.
- Nemějte na sobě šály, pláště, náhrdelníky, náramky, oděv s volnými částmi nebo oděv se šňůrkami nebo kravatou i jakékoliv visící nebo volné doplňky všeobecné, protože by se mohly zachytit do stroje nebo do předmětů a materiálů, které se nacházejí na pracovišti.
- Dlouhé vlasy vhodným způsobem sepněte.

#### Pracovní prostor / Stroj

- Důkladně prohlédněte celý pracovní prostor a odložte z něj vše, co by mohlo být strojem vymrštnuto nebo by mohlo poškodit sekací zařízení/otáčející se součásti (kameny, větve, železné dráty, kosti atd.).

## Spalovací motor: palivo

**⚠ NEBEZPEČÍ!** Benzin a palivová směs jsou hořlavé!

- Benzin a palivovou směs skladujte v příslušných homologovaných nádobách určených pro tento účel, na bezpečném místě, v dostatečné vzdálenosti od zdrojů tepla nebo volného plamene.
- Nenechávejte nádoby na pohonné látky v dosahu dětí.
- Nádoby nechávejte zbaveny zbytků trávy, listů nebo přebytečného mazacího tuku.
- Nekuřte během přípravy směsi, během plnění nebo doplňování paliva ani při žádné manipulaci s palivem.
- Palivo doplňujte s použitím trychtýře, a to pouze na otevřeném prostoru.
- Vyhněte se vdechování výparů paliva.
- Nesnímejte uzávěr palivové nádržky a nedoplňujte palivo při zapnutém motoru nebo v případě, že je motor horký;
- Uzávěr palivové nádrže otevírejte pomalu a postupně nechte uniknout vnitřní tlak.
- Nepřibližujte se k hrdlu palivové nádrže s otevřeným ohněm kvůli kontrole jejího obsahu.
- Když palivo vyteče, nestartujte motor, ale vzdalte stroj od prostoru, v kterém se palivo vyliilo, a zabraňte tak možnosti vzniku požáru, dokud nedojde k odpaření paliva a k rozptýlení výparů.
- Vždy nasadte zpět a dotáhněte uzávěry palivové nádrže a nádoby s palivem.
- Okamžitě vyčistěte všechny stopy po palivu vylitém na stroj nebo na zem.
- Nestartujte stroj na místě, kde bylo provedeno doplnění paliva; startování motoru musí proběhnout v minimální vzdálenosti 3 metrů od místa, kde se doplňovalo palivo;
- Zamezte kontaktu paliva s oděvy, a pokud se tak stane, před spuštěním motoru se převlékněte.

### 2.3 BĚHEM POUŽITÍ



#### Pracovní prostor

- Nespouštějte motor v uzavřených prostorech, kde se mohou hromadit nebezpečné výpary oxidu uhelnatého. Startování musí probíhat venku nebo v době větraném prostoru. Pamatujte vždy na to, že výfukové plyny jsou jedovaté.
- Při startování stroje nesměřujte výfuk a tím i výfukové plyny vůči zápalným materiálům.
- Nepoužívejte stroj v prostředí s rizikem výbuchu, za přítomnosti hořlavých kapalin, plynů nebo prachu. Elektrické kontakty nebo mechanický otěr mohou způsobovat vznik jisker, které mohou zapálit prach nebo výpary.

- Pracujte pouze při denním světle nebo při dobrém umělém osvětlení.
- Vzdalte osoby, děti a zvířata z pracovního prostoru. Je třeba, aby byly děti pod dohledem dospělé osoby.
- Zkontrolujte, zda se jiné osoby nacházejí ve vzdálenosti nejméně 15 metrů od pracovního dosahu stroje nebo nejméně 30 metrů v případě náročnějšího sečení;
- V rámci možností se vyhněte práci na mokřem nebo kluzkém povrchu a práci na nerovném nebo příliš strmém terénu, který nezaručuje stabilitu obsluhy během pracovní činnosti;
- Věnujte mimořádnou pozornost nepravidelnostem terénu (hrboly, příkopy), svahům, skrytým nebezpečím a přítomností případných překážek, které by mohly omezovat viditelnost.
- Věnujte velkou pozornost blízkosti srázů, příkopů nebo mezí.
- Na svahu pracujte v příčném směru, a nikdy ne směrem nahoru/dolů. Věnujte velkou pozornost změnám směru a vždy se ujistěte, že máte k dispozici opěrný bod a zdržíte se za sekacími zařízeními.
- Při použití stroje blízko silnice dávejte pozor na provoz.
- Nenatahujte ramena příliš nahoru a nesekejte nad úroveň výšky pásu.
- Používejte výhradně sekací zařízení uvedená výrobcem.
- Dodržujte pokyny výrobce, které se týkají ostření a údržby sekacího zařízení.
- Věnujte pozornost zabránění ublížení na zdraví jakýmkoli zařízením pro odřezání potřebné délky stromy.
- Upozornění: prvek sečení se i nadále otáčí i po vypnutí motoru.
- Nedotýkejte se součástí motoru, které se během použití ohřívají. Hrozí riziko popálení!
- Aby se zabránilo riziku vzniku požáru, nenechávejte stroj s ještě teplým motorem mezi listím, suchou trávou nebo jiným hořlavým materiálem.

-  V případě poruchy nebo nehody během pracovní činnosti okamžitě zastavte motor a přesuňte stroj, aby se zabránilo dalším škodám; v případě nehod s ublížením na zdraví třetím osobám okamžitě uveďte do praxe postupy první pomoci nejvhodnější pro danou situaci a obraťte se na zdravotní středisko ohledně potřebného ošetření. Odstraňte jakoukoli případnou suť, která by mohla způsobit škody a ublížení na zdraví osob nebo zvířat ponechaných bez dozoru.

## Chování

- Během práce musí být stroj neustále držen pevně oběma rukama, přičemž pohonná jednotka se musí nacházet na pravé straně těla a sekací jednotka pod úrovní opasku.
- Zaujměte pevný a stabilní postoj a buďte ostražití.
- Nikdy neběhejte, ale kráčejte.
- Během práce mějte stroj neustále připnutý za popruh.
- Pokaždé udržujte ruce a nohy v bezpečné vzdálenosti od sekacího zařízení, a při to uvádění stroje do činnosti i během jeho použití.
- Upozornění: po dobu několika sekund se prvek sečení nadále otáčí a to i po jeho vyřazení nebo vypnutí motoru.
- Dávejte pozor na možné vymrštění materiálu, způsobené sekacími zařízeními.
- Dávejte pozor, aby nedošlo k prudkému nárazu sekacího zařízení do cizích těles/překážek. Když sekací zařízení narazí na překážku/předmět, může dojít k zpětnému rázu (kick back). Tento styk může způsobit velmi rychle trhnutí v opačném směru a tlačít sekacího zařízení směrem nahoru a směrem k operátorovi. Zpětný ráz může způsobit ztrátu kontroly nad strojem s možnými velmi vážnými následky. Aby se zabránilo zpětnému rázu, přijměte následující, níže uvedená opatření:
  - Držte stroj pevně oběma rukama a uveďte tělo i ramena do polohy, která vám umožní odolat síle zpětného rázu.
-  Úroveň hluku a vibrací, která je uvedena v tomto návodu, představuje maximální hodnoty použití stroje. Použití nevyváženého sekacího prvku, příliš vysoká rychlost pohybu a chybějící údržba výrazně ovlivňují akustické emise a vibrace. Proto je třeba přijmout preventivní opatření pro odstranění možných škod způsobených vysokým hlukem a namáháním v důsledku vibrací; zajistěte údržbu stroje, používejte chrániče sluchu a během pracovní činnosti dělejte přestávky.
-  Dlouhodobé vystavení vibracím může způsobit zranění nebo neurovaskulární poruchy (známé také jako „Raynaudův fenomén“ nebo „bílá ruka“), a to zejména u lidí s potížemi krevního oběhu. Příznaky se mohou týkat rukou, zápěstí a prstů a mohou se projevit ztrátou citlivosti, strnulostí, svěděním, bolestí, ztrátou barvy nebo strukturálními změnami pokožky. Tyto příznaky mohou být ještě výraznější při nízkých teplotách prostředí a/ nebo při nadměrném úchopu na rukojetích. Při výskytu příznaků je třeba snížit dobu používání stroje a obrátit se na lékaře.

## Omezení použití

- Stroj nesmí používat osoby, které nejsou schopné udržet jej pevně oběma rukama a/nebo zůstat během jeho použití na nohách ve stabilní rovnovážné poloze.

- Nikdy nepoužívejte stroj s poškozenými, chybějícími nebo nesprávně nasazenými ochrannými kryty.
- Neměňte seřízení motoru ani jej neuvádějte do činnosti na příliš vysokých otáčkách. Když je motor ponechán v činnosti na velmi vysokých otáčkách, zvyšuje se riziko ublížení na zdraví.
- Nevystavujte stroj nadměrné námaze a nepoužívejte stroj s nižším výkonem pro realizaci náročných prací; použití vhodného stroje snižuje rizika a zlepšuje kvalitu práce.

## 2.4 ÚDRŽBA, SKLADOVÁNÍ A PŘEPRAVA

Provádění pravidelné údržby a správného skladování zajišťuje zachování bezpečnosti stroje a úroveň jeho výkonnosti.

**⚠ Nikdy nepoužívejte stroj, který má opotřebenou nebo poškozené součásti. Vadné nebo opotřebené součásti musí být nahrazeny a nikdy nesmí být opravovány. Používejte pouze originální náhradní díly: Použití neoriginálních a/nebo nesprávně namontovaných náhradních dílů může způsobit nehody nebo ublížení na zdraví osob a zbavuje Výrobce jakékoli povinnosti nebo odpovědnosti.**

### Údržba

- Abyste snížili riziko vzniku požáru, pravidelně kontrolujte, že nedochází k úniku oleje a/nebo paliva.
- Během úkonů seřizování stroje věnujte pozornost tomu, abyste zabránili uvíznutí prstů mezi sekacími zařízeními a pevnými součástmi stroje.

### Skladování

- Neodkládejte v místnosti stroj s palivem v nádrži, ve které by výpary paliva mohly dosáhnout plamene, jiskry nebo silného zdroje tepla.
- Za účelem omezení rizika požáru nenechávejte nádoby s odpadovými materiály uvnitř místnosti.

## 2.5 OCHRANA ŽIVOTNÍHO PROSTŘEDÍ

Ochrana životního prostředí musí představovat významný a prioritní aspekt použití stroje ve prospěch občanského spoluzití a prostředí, v němž žijeme.

- Vyvarujte se toho, abyste byli rušivým prvkem ve vztahu s vašimi sousedy. Používejte stroj výhradně v rozumné době (ne včasné ráno nebo pozdě večer, abyste nerušili jiné osoby).
- Důkladně dodržujte místní normy pro likvidaci obalů, olejů, paliva, filtrů, opotřebených součástí nebo jakéhokoli prvku se silným

- dopadem na životní prostředí; tyto odpadové materiály nesmí být odhozeny do běžného odpadu, ale musí být odděleny a odevzány do příslušných sběrných středisek, která zajistí recyklaci materiálů.
- Důsledně dodržujte místní předpisy týkající se likvidace zbytkového materiálu.
- Při vyřazení stroje z provozu jej nenechávejte volně v přírodě, ale obraťte se na sběrné středisko v souladu s platnými místními předpisy.

## 3. SEZNÁMENÍ SE STROJEM

### 3.1 POPIS STROJE A URČENÉ POUŽITÍ

Tento stroj je zařízením pro práce na zahradě, konkrétně se jedná o přenosný křovinořez/ ořezávač okrajů trávníku s tepelným motorem, určený pro domácí kutily.

K hlavním součástem stroje patří motor, který prostřednictvím převodového hřídele, uzavřeného v trubce, a pravouhlé předlohy uvádí do činnosti sekací zařízení, které je nakonfigurováno do různých druhů, aby realizovalo různé funkce.

Pomocí popruhu je obsluha schopna držet stroj a ovládat hlavní ovládací prvky tak, že se bude neustále zdržovat v bezpečné vzdálenosti od řezacího zařízení.

#### 3.1.1 Určené použití

Tento stroj byl navržen a vyroben pro:

- sečení trávy a nedřevnatého porostu prostřednictvím nylonové struny uzavřené ve strunové hlavě
- sekání vysoké trávy, řezání haluzí, větví a dřevnatých keřů s průměrem až do 2 cm s pomocí kovových nebo plastových noží;
- řezání dřevěných částí a kácení stromů malých rozměrů (pouze pilovým kotoučem, je-li povolen);
- použití jediným operátorem.

#### 3.1.2 Nevhodné použití

Jakékoli jiné použití, které se liší od výše uvedených použití, může být nebezpečné a může způsobit ublížení na zdraví osob a/ nebo škody na majetku. Do nevhodného použití patří (například, ale nejen):

- použití stroje pro zametání;
- úprava živých plotů nebo provádění jiných prací, při kterých sekací zařízení není používáno na úrovni terénu;

- odvětvování stromů;
- použití stroje se sekacím zařízením nad úroveň opasku obsluhy;
- použití stroje pro sekání materiálů nerostlinného původu;
- použití jiných sekacích zařízení než jsou uvedeny v tabulce „Technické parametry“. Nebezpečí vážného zranění a ublížení na zdraví.
- používání stroje více než jednou osobou.

**DŮLEŽITÁ INF.** *Nevhodné použití stroje bude mít za následek propadnutí záruky a odmítnutí jakékoli odpovědnosti ze strany Výrobce, přičemž všechny náklady vyplývající ze škod nebo ublížení na zdraví samotného uživatele nebo třetích osob ponese uživatel.*

### 3.1.3 Druhy uživatelů

Tento stroj je určen k použití ze strany spotřebitelů, tedy neprofesionální obsluhy. Je určen pro použití „domácími kutily“.

### 3.2 VÝSTRAŽNÉ SYMBOLY

Na stroji jsou uvedeny různé symboly (obr. 2). Jejich funkcí je připomenout obsluze chování, které je třeba dodržovat, aby jej používala s potřebnou pozorností a opatrností.

Význam jednotlivých symbolů:



**UPOZORNĚNÍ! NEBEZPEČÍ!** Tento stroj se v případě nesprávného použití může stát nebezpečným pro uživatele i pro jiné osoby.



**UPOZORNĚNÍ!** Před použitím tohoto stroje si přečtěte návod k použití.



Pracovník pověřený obsluhou tohoto stroje může být při každodenním opakovaném používání v běžných podmínkách vystaven hladině hluku rovnající se nebo převyšující 85 dB(A). Používejte chrániče sluchu, ochranné brýle a ochrannou přilbu.



Používejte ochranné rukavice a ochrannou obuv!



**NEBEZPEČÍ VYMRŠTĚNÍ!** Během použití stroje udržujte osoby nebo domácí zvířata ve vzdálenosti nejméně 15 m!



Maximální rychlost sekacího zařízení.



Nepoužívejte nože ve tvaru kruhové pily. **Nebezpečí: Použití pilových kotoučů u modelů, u nichž se nepočítá s jejich použitím, vystavuje uživatele nebezpečí velmi vážných ublížení na zdraví, které v některých případech mohou skončit i smrtí.**



**UPOZORNĚNÍ!** Benzin je hořlavý! Před doplňováním paliva nechte motor nejméně na 2 minuty vychladnout.



Pozor na zpětný vrh.



**UPOZORNĚNÍ!** - Zdržujte se v dostatečné vzdálenosti od teplých povrchů.

**DŮLEŽITÁ INF.** *Poškozené výstražné štítky nebo výstražné štítky, které již nejsou čitelné, je třeba vyměnit. Požádejte o nové štítky ve vašem autorizovaném servisním středisku.*

### 3.3 IDENTIFIKAČNÍ ŠTÍTEK VÝROBKU

Na identifikačním štítku jsou uvedeny následující údaje (Obr. 1):

1. Úroveň akustického výkonu
2. Označení shody
3. Měsíc / Rok výroby
4. Typ stroje
5. Výrobní číslo
6. Název a adresa Výrobce
7. Počet emisí
8. Kód výrobku

Identifikační údaje stroje přepište do příslušných polí na štítku uvedeném na zadní straně obalu.

**DŮLEŽITÁ INF.** *Identifikační údaje uvedené na identifikačním štítku výrobku uvádějte pokaždé, když se obrátíte na autorizovanou dílnu.*

### 3.4 HLAVNÍ SOUČÁSTI

Stroj je složen z několika základních částí, které plní následující funkce (Obr. 1):

- A. Motor:** dodává pohyb sekacímú zařízení prostřednictvím převodové trubky a úhlového převodu.
  - 1. Motor přenášený na rameni
- B. Převodová trubka:** v jejím vnitřku se nachází hnací hřídel, který má za úkol přenášet rotační pohyb na úhlový převod.
  - 1. Pružná převodová trubka
- C. Úhlový převod:** koncová část převodové trubky, která přenáší pohyb na sekací zařízení.
- D. Sekací zařízení:** jedná se o prvek, který je určen k sekání vegetace.
  - 1. **Strunová hlava:** jedná se o sekací zařízení z nylonového drátu.
  - 2. **Trojzubec:** sekací zařízení tvořené kovovým kotoučem.
    - 3. **Pilový kotouč** (je-li jeho použití dovoleno): sekací zařízení ve formě kovového kotouče s obvodovými řeznými zuby.
- E. Ochranný kryt sekacího zařízení:** jedná se o bezpečnostní ochranný kryt, který zabraňuje vyvrstvení cizích předmětů, které byly případně zachyceny sekacím zařízením, daleko za stroj.
- F. Přední rukojeť:** má půlkruhový tvar a umožňuje ovládání stroje; nachází se na ní bariéra na ochranu nohy.
- G. Zadní rukojeť:** umožňuje ovládání stroje a nachází se na ní hlavní ovládací prvky zapínání/vypínání/zrychlení.
- H. Bariéra na ochranu nohy:** bezpečnostní ochranný kryt, který během použití předchází nežádoucímu styku se sekacím zařízením.
- I. Řídítka:** rukojeť ve tvaru „býčích rohů“, která se nachází příčně k trubce a je vůči ní asymetrická; umožňuje ovládání stroje

a na její pravé části se nacházejí hlavní ovládací prvky zapnutí/vypnutí/zrychlení.

- J. Bod uchycení (popruhu):** bod uchycení popruhu ke stroji.
- K. Popruh:** látkové řemeny, které procházejí nad rameny a pomáhají snášet hmotnost stroje během pracovní činnosti.
  - 1. se samostatným řemenem
  - 2. s dvojitým řemenem
  - 3. v tvaru batohu
- L. Ochranný kryt nože** (pro přepravu a manipulaci se strojem): chrání před náhodným stykem se sekacím zařízením, které by mohlo způsobit vážná ublížení na zdraví.

## 4. MONTÁŽ

**DŮLEŽITÁ INF.** *Bezpečnostní pokyny, které je třeba sledovat během použití stroje, jsou popsány v kap. 2. Důsledně dodržujte uvedené pokyny, abyste se vyhnuli vážným rizikům a nebezpečím.*

Z přepravních a skladovacích důvodů není stroj kompletně sestaven přímo ve výrobním závodě. Pro jeho uvedení do provozu je třeba provést rozbalení jednotlivých částí a jejich montáž dle následujících pokynů.

**⚠ Rozbalení a dokončení montáže musí být provedeno na rovné a pevné ploše s dostatečným prostorem pro manipulaci se strojem i s obaly a to za použití vhodného nářadí. Nepoužívejte stroj dříve, než provedete pokyny oddílu "MONTÁŽ".**

### 4.1 KOMPONENTY PRO MONTÁŽ

V obalu se nacházejí komponenty pro montáž.

#### 4.1.1 Rozbalení

- 1. Opatrně otevřete obal a dávejte pozor, abyste nepoztráceli součásti.
- 2. Přečtěte si dokumentaci, která se nachází v krabici, včetně tohoto návodu.
- 3. Vyjměte z krabice všechny nenamontované součásti.
- 4. Vyjměte křovinořez z krabice.
- 5. Krabici a obaly zlikvidujte v souladu s místní legislativou.

## 4.2 MONTÁŽ RUKOJETÍ

### 4.2.1 Montáž přední rukojeti

1. Namontujte víko (obr. 3. A) zasunutím čepu (obr. 3.A.1) do jednoho z otvorů na převodové trubce.
2. Namontujte přední rukojeť, která je vybavena ochranným krytem na ochranu nohy (obr. 3.B) prostřednictvím šroubů (obr. 3.C) a dávejte přitom pozor, aby dvě poloviny antivibračního spoje (obr. 3.D) zůstaly v určené poloze.
3. Utáhněte na doraz šrouby (obr. 3.C).

### 4.2.2 Montáž řídiček - Typ I

1. Odšroubujte středový šroub s plastovou hlavou (obr. 4.A) a sejměte víko (obr. 4.B).
2. Zasuňte řídička (obr. 4.C) a dbejte přitom, aby ovládací prvky zůstaly vpravo.
3. Nasměrujte řídička do nejpohodlnější pracovní polohy a zajistěte je prostřednictvím víka (obr. 4.B) a šroubu s plastovou hlavou (obr. 4.A).
4. Uchyťte izolační trubku ovládacích prvků (obr. 4.D) o příslušnou kabelovou přichytku (obr. 4.E).

**POZNÁMKA** *Po povolení šroubu s plastovou hlavou (obr. 4.A) je možné otočit řídička tak, aby se při skladování zmenšily vnější rozměry.*

### 4.2.3 Montáž řídiček - Typ II

1. Odšroubujte šrouby (obr. 5.A) a sejměte víko (obr. 5.B) z držáku (obr. 5.C).
2. Zasuňte řídička (obr. 5.D) do uložení vytvořeného v držáku (obr. 5.C), který se nachází na převodové trubce (obr. 5.E) a dbejte přitom, aby ovládací prvky zůstaly vpravo.
3. Namontujte víko (obr. 5.B) utažením šroubů (obr. 5.A).
4. Uchyťte izolační trubku (obr. 5.F) ovládacích prvků o příslušnou kabelovou přichytku (obr. 5.G).

## 4.3 VOLBA SEKACÍCH ZAŘÍZENÍ A SPECIFICKÉHO OCHRANNÉHO KRYTU

 **Každému sekacímu zařízení musí být přiřazen specifický ochranný kryt v souladu s informacemi uvedenými v tabulce Technické parametry.**

Zvolte sekací zařízení, které je nejvhodnější pro plánovanou pracovní činnost, podle těchto základních pokynů:

- **Strunová hlava** může odstranit vysokou trávu a nedřevnaté porosty v blízkosti plotů, stěn, základů, chodníků, kolem stromů atd. nebo může být použita k úplnému vyčištění konkrétní části zahradní plochy;
- **trojzubec** je vhodný pro sekání kletí a malých keřů s průměrem až do 2 cm.
- **nůž ve tvaru pily (je-li dovolen)** umožňuje řezání dřevěných částí a kácení stromů malých rozměrů.

**DŮLEŽITÁ INF.** *Pokaždé, když je třeba vyměnit sekací zařízení, odmontujte všechny prvky zařízení.*

## 4.4 MONTÁŽ OCHRANNÉHO KRYTU SEKACÍHO ZAŘÍZENÍ

 **Nasaďte si ochranné rukavice.**

### 4.4.1 Montáž ochranného krytu sekacího zařízení (strunová hlava, trojzubec)

**DŮLEŽITÁ INF.** *Při každém použití tohoto ochranného krytu je třeba se ujistit, že je namontována destička převodové trubky (obr. 6.B, obr. 6.E).*

1. Odšroubujte šrouby (obr. 6.A).
2. Umístěte ochranný kryt (obr. 6.C) do polohy, která odpovídá otvorům v destičce (obr. 6.B) převodové trubky (obr. 6.D).
3. Upevněte ochranný kryt (obr. 6.C) utažením šroubů (obr. 6.A).

**POZNÁMKA** *Na ochranném krytu sekacího zařízení (obr. 1.E) se nachází níže uvedený symbol:*

 Označuje směr otáčení sekacího zařízení.

#### 4.4.2 Montáž ochranného krytu sekacího zařízení (pilový kotouč, je-li povolen)

 **Tento ochranný kryt nesmí být použit pro jiná řezací zařízení.**

1. Odmontujte ochranné kryty, které jsou případně použité pro ostatní sekací zařízení.
2. Odmontujte destičku převodové trubky (obr. 6.B) a uschovejte příslušný šroub (obr. 6.E).
3. Umístěte držák ochranného krytu pro pilový kotouč (obr. 7.A), který se nachází na převodové trubce (obr. 7.B) a ujistěte se, že se kolík (obr. 7.C) správně zasune do příslušného otvoru na trubce (obr. 7.D).
4. Upevněte držák (obr. 7.A) zašroubováním šroubu (obr. 7.E) a jeho utažením na doraz.
5. Umístěte ochranný kryt (obr. 7.F) v místě otvorů držáku.
6. Upevněte ochranný kryt (obr. 7.F) utažením šroubů (obr. 7.G) na doraz.

#### 4.5 MONTÁŽ/DEMONTÁŽ SEKACÍHO ZAŘÍZENÍ

 **Nasaďte si ochranné rukavice.**

##### 4.5.1 Montáž strunové hlavy

- 1.a Druh I:** S rozpěrkou (obr. 8.A.1) správně naloženou na hřídel namontujte vnitřní kruhovou matici (obr. 8.A) a vnější kroužek (obr. 8.D) ve vyznačeném směru a ujistěte se, že se drážky dokonale spojují s drážkami úhlového převodu (obr. 8.B).
- 1.b Druh II:** S rozpěrkou (obr. 9.A.1) správně naloženou na hřídel namontujte vnitřní kruhovou matici (obr. 9.A) ve vyznačeném směru a ujistěte se, že se drážky dokonale spojují s úhlovým převodem (obr. 9.B).
2. Zasuňte klíč z výbavy (obr. 8.C, obr. 9.C) do příslušného otvoru vnitřní kruhové matice (obr. 8.A, obr. 9.A) a otáčejte rukou samotnou kruhovou matici; přitom zatlačte klíč (obr. 8.C, obr. 9.C) až do příslušného otvoru úhlového převodu (obr. 8.B, obr. 9.C), čímž zablokuje otáčení.

3. Namontujte strunovou hlavu (obr. 8.H, obr. 9.H) jejím zašroubováním proti směru hodinových ručiček.
4. Vyjměte klíč (obr. 8.C, obr. 9.C), aby se obnovilo otáčení.

Přízpusobení ochranného krytu sekacího zařízení:

5. Namontujte přidavný ochranný kryt (obr. 8.E, obr. 9.E) zasunutím úchytů do příslušných uložení v ochranném krytu sekacího zařízení (obr. 8.F, obr. 9.F) a stisknutím až na doraz, dokud neuslyšíte cvaknutí; poté jej upevněte pomocí šroubu (obr. 8.G, obr. 9.G).

**DŮLEŽITÁ INF.** *Při použití strunové hlavy je třeba, aby byl vždy namontován přidavný ochranný kryt (obr. 8.E, obr. 9.E) s nožem pro řezání struny (obr. 33.A).*

##### 4.5.2 Demontáž strunové hlavy

1. Zasuňte klíč z výbavy (obr. 8.C, obr. 9.C) do příslušného otvoru vnitřní kruhové matice (obr. 8.A, obr. 9.A) a otáčejte rukou samotnou kruhovou matici; přitom zatlačte klíč (obr. 8.C, obr. 9.C) až do příslušného otvoru úhlového převodu (obr. 8.B, obr. 9.B), čímž zablokuje otáčení.
2. Odmontujte strunovou hlavu (obr. 8.H, obr. 9.H) jejím odšroubováním ve směru hodinových ručiček a dávejte přitom pozor, aby nedošlo k vyvlečení rozpěrky (obr. 8.A.1, obr. 9.A.1) z hřídele.

##### 4.5.3 Montáž trojzubce a pilového kotouče (je-li povolen)

 **Nasaďte ochranný kryt na nůž.**

1. S rozpěrkou (obr. 10.A.1, obr. 11.A.1) správně naloženou na hřídel namontujte vnitřní kruhovou matici (obr. 10.A, obr. 11.A) ve vyznačeném směru a ujistěte se, že se drážky dokonale spojují s úhlovým převodem (obr. 10.B, obr. 11.B).
2. Namontujte nůž (obr. 10.C, obr. 11.C) a vnější kruhovou matici (obr. 10.D, obr. 11.D) s plochou částí obrácenou směrem k noži.
3. Zasuňte klíč z výbavy (obr. 10.E, obr. 11.E) do příslušného otvoru, rukou otáčejte nožem (obr. 10.C, obr. 11.C) a zatlačte klíč (obr. 10.E, obr. 11.E) až do příslušného otvoru úhlového převodu (obr. 10.B, obr. 11.B), čímž zablokuje otáčení.
4. Namontujte miskou (obr. 10.F, obr. 11.F) a zašroubujte matici (obr. 10.G, obr. 11.G) a utáhněte ji na doraz proti směru hodinových ručiček (25 Nm).

5. Vyjměte klíč (obr. 10.E, obr. 11.E), aby se obnovilo otáčení.

Přízpůsobení ochranného krytu sekacího zařízení:

6. Sejměte přídavný ochranný kryt (obr. 10.H - byl-li předtím namontován), odšroubováním šroubu (obr. 10.J) a odepnutím úchytů zacvaknutých do ochranného krytu sekacího zařízení (obr. 10.I).

#### 4.5.4 Demontáž trojzubce a pilového kotouče (je-li povolen)

#### **Nasadte ochranný kryt na nůž.**

1. Zasuňte klíč z výbavy (obr. 10.E, obr. 11.E) do příslušného otvoru, rukou otáčejte nožem (obr. 10.C, obr. 11.C) a zatlačte klíč (obr. 10.E, obr. 11.E) až do příslušného otvoru úhlového převodu (obr. 10.B, obr. 11.B), čímž zablokujete otáčení.
2. Odšroubujte matici (obr. 10.G, obr. 11.G) ve směru hodinových ručiček a sejměte misku (obr. 10.F, obr. 11.F).
3. Vyvlečte vnější kruhovou matici (obr. 10.D, obr. 11.D) a poté vyjměte nůž (obr. 10.C, obr. 11.C) a vnitřní kruhovou matici (obr. 10.A, obr. 11.A) a dávejte přitom pozor, aby nedošlo k vyvlečení rozpěrky (obr. 10.A.1, obr. 11.A.1) z hřídele.

#### 4.6 MONTÁŽ PŘEVODOVÉ TRUBKY (MODELY S ODDĚLITELNOU TYČÍ)

1. Vyjměte stavěcí kolík (obr. 12.A) a zatlačte spodní část tyče (obr. 12.B), dokud neucítíte zacvaknutí stavěcího kolíku (obr. 12.A) do otvoru (obr. 12.C) trubky. Zasunutí může být usnadněno mírným otáčením spodní části (obr. 12.B) ve dvou směrech; úplné zasunutí signalizuje stavěcí kolík (obr. 12.A), který musí být úplně zasunut zpět.
2. Po dokončení zasunutí dotáhněte na doraz šroub s plastovou hlavou (obr. 12.D).

#### 4.7 MONTÁŽ PRUŽNÉ PŘEVODOVÉ TRUBKY

1. Odmontujte ochranné krytky (obr. 13.A) ze dvou koncových částí pružné převodové trubky (obr. 13.B), ale uvědomte si přitom, že se vzájemně liší.
2. Nadzvedněte kolík (obr. 14.A) a zasuňte koncovou část s otvorem (obr. 14.B) do uložení pohonné jednotky (obr. 14.C), přičemž je třeba dbát na to, aby byl otvor obrácen nahoru.
3. Uvolněte kolík (obr. 14.A) a ujistěte se, že dojde k jeho úplnému spuštění, a aby byla zajištěna koncová část trubky (obr. 14.D).
4. Odmontujte ochranný uzávěr (obr. 15.A) z vyčnívající trubky (obr. 15.B) ze zadní rukojeti (obr. 15.C).
5. Zasuňte koncovou část s hrdlem (obr. 15.D) do vyčnívající trubky (obr. 15.B) ze zadní rukojeti (obr. 15.C), upevněte ji prostřednictvím šroubu (obr. 15.E) a ujistěte se, že zůstane zajištěna.
6. Odmontujte víko vzduchového filtru (odst. 8.3).
7. Zasuňte seřizovací šroub plynového lanka (obr. 16.A) do drážky držáku a připojte lanko (obr. 17.A) k páce karburátoru (obr. 17.B).
8. Prostřednictvím matice (obr. 17.C) napněte lanko a zajistěte seřizovací šroub na držáku.
9. Připojte dvě koncové části lanek (obr. 18.A) a (obr. 18.B) k příslušným lankům pohonné jednotky.
10. Namontujte zpět víko vzduchového filtru.

### 5. OVLÁDACÍ PRVKY

#### 5.1 VYPÍNAČ PRO STARTOVÁNÍ/ ZASTAVENÍ MOTORU

Umožňuje zastavení a nastartování motoru. Vypínač má dvě polohy (obr. 18.A):

 STOP - motor se zastaví a nebude jej možné nastartovat.

 START - motor lze nastartovat a uvést do činnosti.

#### 5.2 PÁKA OVLÁDÁNÍ PLYNU

Umožňuje nastavit rychlost sekacího zařízení.

Použití páky ovládání plynu (obr. 18.B) je možno pouze v případě, že bude současně stisknuta i pojistná páka plynu (obr. 18.C).

Správné pracovní rychlosti se dosahuje s pákou ovládání plynu (obr. 18.B) na konci dráhy.

### 5.3 POJISTNÁ PÁKA PLYNU

Pojistná páka plynu (obr. 18.C) umožňuje použití páky ovládání plynu (obr. 18.B).

#### 5.4 TLAČÍTKO OMEZOVAČE PLYNU (VOLITELNÉ PŘÍSLUŠENSTVÍ)

Používá se pro startování motoru za studena (obr. 18.D).

### 5.5 DRŽADLO PRO RUČNÍ STARTOVÁNÍ

Umožňuje ruční startování motoru (obr. 18.I).

### 5.6 PÁKA PRO OVLÁDÁNÍ ZAŘÍZENÍ PRO OBOHACOVÁNÍ SMĚSI (SYTIČ)

Používá se pro startování motoru za studena. Ovládací prvek sytiče má dvě polohy (obr. 18.E):



Poloha A - Sytič je vyřazen (běžná činnost a startování motoru za tepla).



Poloha B - Sytič je zařazen (startování motoru za studena).

### 5.7 TLAČÍTKO PRO OVLÁDÁNÍ NASÁVÁNÍ PALIVA (PRIMER)



Stisknutím gumového tlačítka palivové pumpičky dojde ke vstříknutí paliva do karburátoru, čímž se usnadní startování motoru (obr. 18.F).

## 6. POUŽITÍ STROJE

**DŮLEŽITÁ INF.** *Bezpečnostní pokyny, které je třeba sledovat během použití stroje, jsou popsány v kap. 2. Důsledně dodržujte uvedené pokyny, abyste se vyhnuli vážným rizikům a nebezpečím.*

**DŮLEŽITÁ INF.** *Stroj je dodáván bez paliva.*

## 6.1 PŘÍPRAVNÉ ÚKONY

Před použitím stroje:

1. uveďte stroj do vodorovné polohy tak, aby byl dobře opřený o terén;
2. zvolte sekací zařízení, které je nejvhodnější pro plánovanou pracovní činnost (odst. 4.3);
3. proveďte doplnění paliva. Ohledně způsobu přípravy směsi a ohledně způsobu doplňování a souvisejících opatření (viz odst. 7.2 a odst. 7.3).
4. si správně nasadte popruh (viz odst. 6.1.1).

### 6.1.1 Použití popruhu

Řemeny seřídte podle výšky a postavy obsluhy.

Pokaždé používejte popruh vhodný pro hmotnost stroje:

- u strojů s hmotností nepřevyšující 7,5 kg lze použít modely se samostatným nebo dvojitým řemenem;
- u strojů s hmotností převyšující 7,5 kg musí být použit výhradně model s dvojitým řemenem.

#### • Modely se samostatným řemenem

Popruh musí být navlečen ještě před uchycením stroje o příslušný úchyt.

Řemen (obr. 19. A) musí procházet nad levým ramenem a směřovat k pravému boku.

Řemen musí být navlečen s:

- podložkou (obr. 19.A.1), karabinou pro uchycení stroje (obr. 19.A.2) a rychlým odepínáním (obr. 19.A.3), které se nacházejí na pravé straně.

#### • Modely s dvojitým řemenem

Popruh musí být navlečen ještě před uchycením stroje o příslušný úchyt.

Řemen (obr. 19.B) musí být navlečen s:

- podložkou (obr. 19.B.1), karabinou pro uchycení stroje (obr. 19.B.2) a rychlým odepínáním (obr. 19.B.3), které se nacházejí na pravé straně.
- rychlým odepínáním na přední straně (obr. 19.B.3);
- překřížením řemenů na zádech obsluhy (obr. 19.B.4);
- správně připnutými sponami (obr. 19.B.5).

Řemeny musí být napnuté tak, aby přenášely zátěž rovnoměrně na ramena.

#### • Modely ve formě batohu

Batoh si je třeba si nasadit po zapnutí stroje.

Batoch (obr. 19.C) musí být navlečen se:

- závěsnými popruhy na ramenech obsluhy (obr. 19.C.1);
- správně připnutými sponami (obr. 19.C.2).
- karabinou pro úchyt stroje, která je umístěna na pravé straně (obr. 19.C.3);
- rychlým odepínáním na přední straně (obr. 19.C.4);

Řemeny musí být napnuté tak, aby přenášely zátěž rovnoměrně na ramena.

## 6.2 BEZPEČNOSTNÍ KONTROLY

Proved'te bezpečnostní kontroly a zkontrolujte, zda výsledky odpovídají informacím uvedeným v tabulkách.

 **Bezpečnostní kontroly proved'te před každým použitím.**

### 6.2.1 Celková kontrola

Předmět	Výsledek
Rukojeti (obr. 1.F, obr. 1.G, obr. 1.I)	Čisté, suché, správně namontované a pevně uchycené na stroji.
Ochranný kryt sekacího zařízení. (obr. 1.E)	Vhodný pro použité sekací zařízení, správně namontovaný a pevně uchycený na stroji, neopotřebovaný/ nezhoršený a nepoškozený.
Bod uchycení popruhu (obr. 1.J)	Správně umístěný
Rychlé upínání (obr. 19.A.3, obr. 19.B.3, obr. 19.C.4)	Účinný. Musí umožňovat rychlé uvolnění stroje v případě nebezpečí.
Šrouby na stroji a na sekacím zařízení	Řádně utažené (nepovolené)
Sekací zařízení (obr. 1.D.1, obr. 1.D.2, obr. 1.D.3)	Nepoškozené a neopotřebované.
Kovový nůž (je-li namontován) (obr. 1.D.2, obr. 1.D.3)	Řádně nabroušen
Vzduchový filtr (obr. 29.C, obr. 30.C, obr. 31.C)	Čistý
Kabely elektrického rozvodu a kabel zapalovací svíčky	Neporušené kvůli zabránění vzniku jisker.
Konektor zapalovací svíčky (obr. 18.H)	Neporušený a správně namontovaný na svíčke

### 6.2.2 Funkční zkouška stroje

Úkon	Výsledek
Uved'te stroj do činnosti (odst. 6.3)	Sekací zařízení (obr. 1.D.1, obr. 1.D.2, obr. 1.D.3) se nesmí pohybovat s motorem na volnoběžných otáčkách.
Současně použijte páku ovládání plynu (obr. 18.B) a pojistnou páku plynu (obr. 18.C).	Páky se musí pohybovat volně a nenásilně.
Uvolněte páku ovládání plynu (obr. 18.B) a pojistnou páku plynu (obr. 18.C)	Páky se musí automaticky a rychle vrátit do neutrální polohy a musí dojít k obnově volnoběžných otáček motoru.
Stiskněte páku ovládání plynu (obr. 18.B)	páka ovládání plynu zůstane zablokována (obr. 18.B).
Stiskněte vypínač pro startování/zastavení motoru (obr. 18.A)	Vypínač musí jít lehce přepnout z jedné polohy do druhé.

 **Když se kterýkoli z výsledků odlišuje od informací uvedených v následujících tabulkách, není možné používat stroj! Doručte stroj do servisního střediska z důvodu provedení potřebných kontrol a oprav.**

### 6.3 UVEDENÍ DO ČINNOSTI

**DŮLEŽITÁ INF.** Na stroji je umístěn štítek (obr. 2), na kterém je uveden přehled hlavních fází pro startování. Štítek slouží jako rychlý návod a nenahrazuje níže popsané postupy.

Před spuštěním motoru:

1. Postavte stroj do stabilní polohy na terénu.
2. Odložte ochranný kryt sekacího zařízení (obr. 1.L) (je-li použit).
3. Ujistěte se, že se nůž (obr. 1.D.2, obr. 1.D.3) (je-li použitý) nedotýká terénu ani jiných předmětů.

#### 6.3.1 Startování za studena

 **Za startování motoru „za studena“ se považuje startování, které se provádí po uplynutí nejméně 5 minut od zastavení motoru nebo od doplňování paliva.**

**DŮLEŽITÁ INF.** Aby se zabránilo deformacím, převodová trubka nesmí být během startování použita jako opěrka ruky nebo kolene.

**DŮLEŽITÁ INF.** *Abyste zabránili přetržení startovacího lanka, netahejte za něj až do jeho úplného vytažení. Netahejte je tak, aby se odíralo o vodící otvor, a postupně uvolňujte startovací rukojeť, abyste se vyhnuli jejímu nekontrolovatelnému návratu.*

1. Přepněte vypínač (obr. 18.A) do polohy «I».
2. Zařaďte sytič přesunutím páky do polohy «B» (obr. 18.E).
3. Stiskněte tlačítko pro ovládání zařízení pro nasávání paliva (obr. 18.F) 10krát, aby se podpořila aktivace karburátoru. Ujistěte se, že při stisknutí ovládání zakrýváte prstem otvor.
4. **platí pouze pro modely s omezovačem plynu:**  
současně použijte páku ovládání plynu (obr. 18.B) a pojistnou páku plynu (obr. 18.C); přidržte je v této poloze, stiskněte tlačítko omezovače plynu (obr. 18.D); poté uvolněte páky, aby tlačítko zůstalo stisknuté.
5. Pevně přidržte stroj na terénu s jednou rukou na pohonné jednotce, aby při nastartování nedošlo ke ztrátě kontroly (obr. 20).
6. Lehce zatáhněte za startovací rukojeť do vzdálenosti 10 - 15 cm, dokud neucítíte určitý odpor, a poté několikrát rázně zatáhněte, dokud neuslyšíte první zážehy.
7. Vyřaďte sytič přesunutím páky do polohy «A» (obr. 18.E).
8. Znovu opakovaně zatáhněte za startovací rukojeť až do dosažení pravidelného nastartování motoru.
9. Současně krátce použijte páku ovládání plynu (obr. 18.B) a nastavte motor na minimální otáčky.
10. Před použitím stroje nechte motor v činnosti na volnoběžných otáčkách nejméně 1 minutu.

**DŮLEŽITÁ INF.** *Při opakovaném tahání za startovací lanko a současně při zapnutém startéru by mohlo dojít k zahlcení motoru, spojenému s následným obtížným startováním. " V případě zahlcení motoru (viz odst. 14).*

### 6.3.2 Startování za tepla

Při startování za tepla (bezprostředně po zastavení motoru) postupujte dle bodů 1 - 2 - 3 - 5 - 7 - 8 předcházejícího postupu.

## 6.4 PRACOVNÍ ČINNOST

**POZNÁMKA** *Před zahájením prvního sečení/řezání je vhodné získat potřebnou zručnost se strojem a nejvhodnějšími sekačnými technikami, naučit se správně navléct popruh, pevně uchopit stroj a provádět pohyby požadované pro realizaci pracovní činnosti.*

Při práci se strojem postupujte následujícím způsobem:

- Vždy uchyťte stroj o správně nasazený popruh (viz odst. 6.1.1).
- Stroj vždy pevně držte oběma rukama, přičemž se musí pohonná jednotka nacházet na pravé straně těla a sekačí jednotka pod úroveň opasku.

### 6.4.1 Pracovní techniky

#### 6.4.1.a Strunová hlava

**⚠ Používejte POUZE nylonové struny. Použití kovových strun, plastifikovaných kovových strun a/nebo strun nevhodných pro strunovou hlavu může způsobit vážná zranění a ublížení na zdraví.**

**⚠ Nepoužívejte stroj na zametání nakloněním strunové hlavy. Výkon motoru může způsobit vymrštění předmětů a malých kamenů až do vzdálenosti 15 metrů a více, čímž může způsobit škody a ublížení na zdraví osob.**

#### a. Sekání za pohybu (Kosení)

Postupujte pravidelně, obloukovým pohybem podobným použití klasické kosy, bez naklonění strunové hlavy během uvedené operace (obr. 21).

Zkuste nejdříve sekat na správnou výšku na malé ploše, abyste poté dosáhli rovnoměrné výšky udržováním strunové hlavy v konstantní vzdálenosti od terénu.

U náročnějšího sečení může být užitečné naklonit strunovou hlavu přibližně o 30° doleva.

**⚠ Nepostupujte uvedeným způsobem v případě, že existuje možnost vymrštění předmětů, které mohou ublížit osobám, zvířatům nebo způsobit škody.**

#### b. Přesné řezání (Dokončovací práce)

Udržujte stroj mírně nakloněný, tak, aby se spodní část strunové hlavy nedotýkala terénu a aby se úroveň sekání nacházela v požadovaném bodě; sekačí zařízení je třeba neustále držet v dostatečné vzdálenosti od obsluhy.

#### c. Sekání v blízkosti plotů / základů

Pomalou přibližte strunovou hlavu k plotům, kolíkům, skalám, stěnám apod., aniž byste je zasáhli s použitím síly (obr. 22). Když struna narazí na odolnou překážku, může se přetrhnout nebo opotřebovat; když se zachytí do oplacení, může se prudce přetrhnout.

V každém případě řezání kolem chodníků, základů, stěn atd. může způsobit větší opotřebení struny než obvykle.

#### d. Řezání kolem stromů

Kráčejte kolem stromu zleva doprava, pomalu se přibližujte ke kmenům, tak, abyste nenarazili strunou na strom, a udržujte strunovou hlavu lehce nakloněnou dopředu. (obr. 23)  
Mějte na paměti, že nylonová struna se může roztrhnout nebo poškodit malé keře a že náraz nylonové struny na kmen keře nebo stromu s jemnou kůrou jej může vážně poškodit.

##### 6.4.1.b Trojzubec

Začnete sekání od horní části porostu a postupně sestupujete s kosícím nožem za účelem rozdrobení větví na malé kousky (obr. 24).

##### 6.4.1.c Nůž ve tvaru pily (je-li povolen)

 **Za účelem jeho použití tam, kde je povoleno, je třeba namontovat specifický ochranný kryt (kap. 4.2). Nůž musí být řádně nabroušen za účelem snížení rizika zpětného vrhu.**

 **V případě kácení malých stromů určete směr pádu odřezaného stromu a to s ohledem na směr větru.**

Za účelem dosažení dobrých výsledků při kácení malých stromů je třeba provést odřezání rychlým pohybem směrem k odřezávané větvi nebo kmenu s motorem na maximálních otáčkách. Vyhněte se použití pravé zóny nože, protože v této zóně existuje vysoké riziko zpětného vrhu nebo zastavení nože způsobeného směrem otáčení (obr. 25).

##### 6.4.2 Nastavení délky struny vycínající ze strunové hlavy během pracovní činnosti

Tento stroj je vybaven hlavou s poloautomatickým uvolňováním struny. Délka struny vycínající ze strunové hlavy se nastavuje:

- když se struna opotřebením zmenší na příliš malou délku;
- když zaznamenáte vyšší otáčení motoru než obvykle;
- když si povšimnete poklesu účinnosti sekání.

Pro uvolnění další části struny:

- klepněte strunovou hlavou o terén (obr. 26) s pákou ovládání plynu stisknutou až na doraz;

- dojde k automatickému uvolnění struny a nůž pro řezání struny (obr. 25.A) odřeze přebytečnou část struny.

## 6.5 RADY PRO POUŽITÍ

Během použití je vhodné pravidelně odstraňovat rostliny, které se obtočí kolem stroje, aby se zabránilo přehřátí motoru (obr. 1.A), způsobenému trávou zachycenou pod ochranným krytem sekacího zařízení (obr. 1.E).

Postupujte níže uvedeným způsobem:

- zastavte stroj (odst. 6.6);
- odpojte koncovku zapalovací svíčky (obr. 18.H);
- nasadte si pracovní rukavice;
- zachycenou trávu odstraňte šroubovákem, abyste umožnili správné ochlazování motoru.

**POZNÁMKA** *Během prvních 6-8 hodin provozu stroje se vyhněte použití motoru na maximálních otáčkách.*

## 6.6 ZASTAVENÍ

Pro zastavení stroje:

- Uvolněte páku ovládání plynu (obr. 18.B) a nechte motor v činnosti několik sekund na volnoběžných otáčkách.
- Přepněte vypínač (obr. 18.A) do polohy «O».
- Vyčkejte na zastavení sekacího zařízení.

 **Po nastavení plynu na minimum je třeba několik sekund na zastavení sekacího zařízení.**

**DŮLEŽITÁ INF.** *Vždy zastavte stroj během přesunů mezi jednotlivými pracovními prostory.*

 **Bezprostředně po vypnutí motoru by mohl být samotný motor velmi teplý. Nedotýkejte se jej. Hrozí nebezpečí popálení.**

## 6.7 PO POUŽITÍ

- Odpojte koncovku zapalovací svíčky.
- Při zastaveném sekacím zařízení nasadte ochranný kryt nože.
- Před umístěním stroje v jakémkoli prostředí nechte vychladnout motor.
- Proved'te vyčištění (odst. 7.4).
- Zkontrolujte, zda žádné součásti nejsou uvolněné nebo poškozené. Je-li to nutné,

vyměňte poškozené součástky a utáhněte případné uvolněné šrouby a nýty.

**DŮLEŽITÁ INF.** Zastavte stroj (odst. 6.6), odpojte koncovku zapalovací svíčky (obr. 18.H) a namontujte ochranný kryt nože pokaždé, když je stroj ponechán bez dozoru.

## 7. BĚŽNÁ ÚDRŽBA

### 7.1 VŠEOBECNÉ INFORMACE

**DŮLEŽITÁ INF.** Bezpečnostní pokyny, které je třeba sledovat během použití stroje, jsou popsány v kap. 2. Důsledně dodržujte uvedené pokyny, abyste se vyhnuli vážným rizikům a nebezpečím.

**⚠ Před jakýmkoli úkonem údržby:**

- zastavte stroj;
- odpojte koncovku zapalovací svíčky (obr. 18.H);
- při zastaveném sekacím zařízení nasadte ochranný kryt nože (s výjimkou případů, kdy se jedná o zásahy na samotném noži);
- před umístěním stroje v jakémkoli prostředí nechte vychladnout motor;
- používejte vhodný oděv, pracovní rukavice a ochranné brýle;
- přečtěte si příslušné pokyny;

- Interval údržby a jednotlivé úkony jsou shrnuty v tabulce „Tabulka údržby“ (viz kap. 13). Níže uvedená tabulka má za úkol vám pomoci při udržování účinnosti a bezpečnosti vašeho stroje. Jsou v ní uvedeny základní úkony a interval, po kterém má být každý z nich proveden. Proveďte příslušný úkon podle toho, který ze dvou termínů pro provedení údržby nastane jako první.
- Použití neoriginálních náhradních dílů a příslušenství by mohlo mít negativní dopady na činnost a na bezpečnost stroje. Výrobce odmítá jakoukoli odpovědnost v případě ublížení na zdraví osob a škod na majetku, způsobených uvedenými výrobky.
- Originální náhradní díly jsou dodávány dílnami servisní služby a autorizovanými prodejci.

**DŮLEŽITÁ INF.** Všechny úkony údržby a seřizování, které nejsou popsány v tomto návodu, musí být provedeny vaším Prodejcem nebo Specializovaným střediskem.

### 7.2 PŘÍPRAVA SMĚSI

Tento stroj je vybaven dvoutaktním motorem vyžadujícím použití palivové směsi složené z benzínu a mazacího oleje.

**DŮLEŽITÁ INF.** Pokud použijete pouze benzin, dojde k poškození motoru a následkem je propadnutí záruky.

**DŮLEŽITÁ INF.** Používejte pouze kvalitní paliva a maziva za účelem uchování vlastností stroje a životnosti mechanických dílů.

#### 7.2.1 Informace týkající se benzínu

Používejte pouze bezolovnatý benzin (zelený benzin) s minimálním oktanovým číslem 90 N.O.

**DŮLEŽITÁ INF.** Zelený benzin má tendenci vytvářet usazeniny v nádobě, ve které je skladován déle než 2 měsíce. Vždy používejte pouze čerstvý benzin!

#### 7.2.2 Informace týkající se oleje

Používejte pouze syntetický olej prvotřídní kvality, určený pro dvoutaktní motory. U vašeho Prodejce najdete oleje přímo navržené pro tento druh motoru, které mu zaručují vysoký stupeň ochrany. Použití těchto olejů umožňuje použití 2,5% palivové směsi, to znamená směsi tvořené 1 dílem oleje na každých 40 dílů benzínu.

#### 7.2.3 Příprava a skladování palivové směsi

Při přípravě palivové směsi:

1. Naplňte homologovaný kanystr přibližně polovinou určeného množství benzínu.
2. Přidejte všechny olej.
3. Doplňte zbývající benzin.
4. Zavřete uzávěr a energicky protřepejte.

**DŮLEŽITÁ INF.** Směs je vystavena stárnutí. Nepřipravujte nadměrná množství palivové směsi, abyste zabránili tvorbě usazenin.

**DŮLEŽITÁ INF.** Uchovávejte nádoby se směsí a s benzinem řádně odlišené a označené, aby se při použití zabránilo jejich záměně.

**DŮLEŽITÁ INF.** Pravidelně čistěte nádoby na benzin a na směs, aby se odstranily případné usazeniny.

### 7.3 DOPLNĚNÍ PALIVA

Před doplňováním paliva:

1. Rázně potřeste kanystrem s palivovou směsí.

2. Postavte stroj na rovnou plochu, do stabilní polohy, s uzávěrem nádrže nahoře (obr. 18.G).

**POZNÁMKA** Na uzávěru nádrže pro palivovou směs (obr. 18.G) se nachází níže uvedený symbol:



Nádržka na palivovou směs.

3. Vyčistěte uzávěr nádrže a okolní prostor nalévacího hrdla, aby se během doplňování paliva zabránilo spadnutí nečistot do nádrže.
4. Opatrně otevřete uzávěr nádrže za účelem postupného vypouštění tlaku.
5. Při doplňování paliva používejte trychtýř a nádržku a neplňte až po okraj.

## 7.4 ČIŠTĚNÍ STROJE A MOTORU

Po každém použití vždy očistěte stroj. Aby se snížilo riziko požáru:

- Udržujte stroj, zejména motor, bez zbytků trávy, listí a přebytečného mazacího tuku.
- Pravidelně čistěte žebrovní válce stlačeným vzduchem a očistěte prostor tlumiče od pilin, větévek, listí nebo jiných úlomků.

Abyste předešli přehřátí a poškození motoru, nasávací mřížky chladicího vzduchu musí být neustále udržovány v čistém stavu a musí být zbaveny pilin a jiných nečistot.

## 7.5 UPEVNŮVACÍ MATICE A ŠROUBY

- Udržujte dotažení matic a šroubů, abyste si mohli být stále jisti bezpečným fungováním stroje.
- Pravidelně kontrolujte, zda jsou rukojeti řádně upevněny.

# 8. MIMOŘÁDNÁ ÚDRŽBA

## 8.1 MAZÁNÍ ÚHLOVÉHO PŘEVODU

Namažte mazacím tukem s obsahem lithia. Odšroubujte šroub (obr. 27.A) a vložte mazací tuk manuálním otáčením hřídele až po vytečení mazacího tuku; poté proveďte zpětnou montáž šroubu (obr. 27.A).

## 8.2 MAZÁNÍ PRUŽNÉHO HŘÍDELE

Namažte mazacím tukem s obsahem lithia.

1. Odpojte trubku (obr. 28.A) ze strany motoru;
2. vyjměte pružný hřídel (obr. 28.B);
3. a aplikujte mazací tuk manuálním otáčením hřídele, dokud nedojde k distribuci mazacího tuku na celý povrch; poté vše namontujte zpět (odst. 4.7).

## 8.3 ČIŠTĚNÍ VZDUCHOVÉHO FILTRU

**DŮLEŽITÁ INF.** Čištění vzduchového filtru je základem pro správnou činnost a životnost stroje. *Neppracujte bez filtru nebo s poškozeným filtrem, abyste nezpůsobili trvalé škody na motoru.*

Čištění se musí provádět po každých 15 hodinách pracovní činnosti.

Při čištění filtru:

1. Odšroubujte středový šroub s plastovou hlavou (obr. 29.B, obr. 30.B), odmontujte víko (obr. 29.A, obr. 30.A) a vyjměte filtrační prvek (obr. 29.C, obr. 30.C, obr. 31.C).

### 2.a

- Umyjte filtrační prvek (obr. 29.C, obr. 30.C) vodou a saponátem. Nepoužívejte benzin ani jiná rozpouštědla.
- Nechte vyschnout filtr na vzduchu.

### 2.b

- Vyfoukejte jej zevnitř stlačeným vzduchem, aby se odstranil prach a úlomky (obr. 31.C).
3. Namontujte zpět filtrační prvek (obr. 29.C, obr. 30.C, obr. 31.C) a víko (obr. 29.A, obr. 30.A) a zašroubujte zpět šroub s plastovou hlavou (obr. 29.B, obr. 30.B).

## 8.4 ZAPALOVACÍ SVÍČKA

Pravidelně odmontujte a vyčistěte zapalovací svíčku kovovým kartáčkem kvůli odstranění nánosů (obr. 32). Zkontrolujte a obnovte správnou vzdálenost mezi elektrodami (obr. 32).

Namontujte svíčku zpět a dotáhněte ji na doraz klíčem z příslušenství.

V případě spálených elektrod nebo opotřebené izolace a po každých 100 hodinách činnosti se zapalovací svíčka musí nahradit novou svíčkou se stejnými vlastnostmi.

## 8.5 ÚDRŽBA SEKACÍHO ZAŘÍZENÍ

Během zásahů na sekacím zařízení dávejte pozor na to, že sekací zařízení se může pohybovat, i když je kabel svíčky odpojen.

Na tomto stroji je určeno použití sekacích zařízení označených kódem uvedeným v tabulce Technické parametry.

Vzhledem k vývoji výrobku by mohla být sekací zařízení uvedená v tabulce „Technické parametry“ mezitím vyměněna za jiná s obdobnými vlastnostmi vzájemně zaměnitelnosti a bezpečnosti provozu.

 **Nedotýkejte se sekacího zařízení, pokud není odpojen kabel svíčky a dokud sekací zařízení není úplně zastaveno.**

 **Nasad'te si ochranné rukavice.**

### 8.5.1 Broušení/Vyvažování nože

 **Z bezpečnostních důvodů je důležité, aby bylo nabroušení a vyvážení provedeno Specializovaným střediskem, které disponuje kompetencí a vybavením vhodným pro provedení potřebných úkonů bez rizika poškození nože a ohrožení bezpečnosti jeho následného použití.**

Trojzubce jsou použitelné z obou stran. Když je jedna strana hrotů opotřebená, je možné otočit nůž a použít druhou stranu hrotů. Když jsou obě strany hrotů opotřebenány, je třeba je nabrousit.

 **Nůž ve tvaru pily není reverzibilní, proto jej lze použít pouze z jedné strany.**

### 8.5.2 Výměna nože

 **Nůž se nesmí nikdy opravovat, ale je třeba jej vyměnit při prvních náznacích poškození nebo překročení mezních hodnot broušení.**

Ohledně úkonů výměny si přečtěte kap. 4.5.3 a kap. 4.5.4.

### 8.5.3 Výměna struny ve strunové hlavě

Dodržujte uvedenou posloupnost (obr. 34).

## 8.6 NABROUŠENÍ NOŽE PRO ŘEZÁNÍ STRUNY

1. Odmontujte nůž pro řezání struny (obr. 33.A) z ochranného krytu (obr. 33.B) odšroubováním šroubů (obr. 33.C).
2. Připevněte nůž pro řezání struny (obr. 33.A) do svěráku a proveďte broušení s použitím plochého pilníku. Dbejte přitom na zachování původního úhlu řezání.
3. Namontujte nůž pro řezání struny (obr. 33.A) zpět na ochranný kryt (obr. 33.B).

## 8.7 SEŘÍZENÍ VOLNOBĚŽNÝCH OTÁČEK

 **Když se sekací zařízení pohybuje s motorem na volnoběžných otáčkách, je třeba se obrátit na vašeho Prodejce za účelem správného seřízení motoru.**

## 8.8 KARBURÁTOR

Karburátor se seřizuje ve výrobním závodě tak, aby se docílilo maximálního výkonu ve všech podmínkách použití s minimálními emisemi škodlivých plynů podle platných předpisů.

V případě nedostatečného výkonu se obraťte na vašeho Prodejce za účelem kontroly karburace a motoru.

## 9. SKLADOVÁNÍ

**DŮLEŽITÁ INF.** *Bezpečnostní pokyny, které je třeba dodržovat během skladování, jsou popsány v odst. 2.4. Důsledně dodržujte uvedené pokyny, abyste se vyhnuli vážným rizikům a nebezpečím.*

Jestliže předpokládáte dobu skladování stroje delší než 2-3 měsíce, je třeba dodržet několik zásad pro zabránění potížím při opětovném uvedení stroje do provozu nebo trvalých poškození motoru. Před uskladněním stroje:

1. Palivovou nádrž vyprazdňujte venku a při vychlazení motoru.
2. Nastartujte motor a nechte jej běžet při volnoběžných otáčkách až do jeho zastavení, aby spotřeboval veškeré palivo, které zůstalo v karburátoru.
3. Nechte ochladit motor.
4. Odpojte koncovku zapalovací svíčky (obr. 18.H)
5. Důkladně vyčistěte stroj.
6. Zkontrolujte, zda stroj nepřelí škody. V případě potřeby se obraťte na autorizované servisní středisko.

7. Stroj skladujte:
- v suchém prostředí;
  - chráněn před povětrnostními vlivy;
  - se správně namontovaným nožem;
  - na místě, které není přístupné dětem.
  - Před uskladněním stroje se ujistěte, že jste vyjmuli klíče a odložili nářadí použité při údržbě.

Při opětovném uvádění stroje do provozu připravte stroj způsobem popsáným v kapitole „6. Použití stroje“.

## 10. MANIPULACE A PŘEPRAVA

Při manipulaci se strojem nebo při jeho přepravě postupujte níže uvedeným způsobem:

- Zastavte stroj.
- Odpojte koncovku zapalovací svíčky (obr. 18.H).
- Použijte silné pracovní rukavice.
- Při zastaveném sekacím zařízení nasadte ochranný kryt nože.
- Uchopte stroj výhradně za rukojeti a nasměrujte sekací zařízení v opačném směru vůči směru přepravy.

Při přepravě stroje na kamionu je třeba:

- umístit stroj tak, aby nepředstavoval pro nikoho nebezpečí;
- řádně jej připevnit k přepravnímu prostředku lany nebo řetězy, aby se zabránilo jeho převrácení a možnému poškození, spojenému s únikem paliva.

## 11. SERVISNÍ SLUŽBA A OPRAVY

Tento návod poskytuje veškeré pokyny, potřebné pro obsluhu stroje a pro správnou základní údržbu, kterou může provádět uživatel. Všechny úkony seřizování a údržby, které nejsou popsány v tomto návodu, musí být provedeny vašim Prodejcem nebo Specializovaným střediskem, které disponuje znalostmi a vybavením, které je nutné pro správné provedení

potřebných prací při současném zachování původní bezpečnostní úrovně stroje. Úkony prováděné u neautorizovaných organizací nebo úkony prováděné nekvalifikovaným personálem způsobí propadnutí jakékoli formy záruky a jakékoli povinnosti nebo odpovědnosti Výrobce.

- Opravy a údržbu v záruce mohou provádět výhradně autorizované servisní dílny.
- Autorizované servisní dílny používají výhradně originální náhradní díly. Originální náhradní díly a příslušenství byly vyvinuty specificky pro dané stroje.
- Neoriginální náhradní díly a příslušenství nejsou schváleny a jejich použití způsobí propadnutí záruky.
- Doporučuje se svěřit stroj jednou ročně autorizované servisní dílně za účelem provedení údržby, servisu a kontroly bezpečnostních zařízení.

## 12. ZÁRUČNÍ PODMÍNKY

Záruka se vztahuje na všechny vady materiálu a na výrobní vady. Uživatel bude muset pozorně sledovat všechny pokyny dodané v příložené dokumentaci. Záruka se nevztahuje na škody způsobené:

- Chybějícím seznámením s průvodní dokumentací.
  - Nepozorností.
  - Nevhodným nebo nedovoleným použitím a montáží.
  - Použitím neoriginálních náhradních dílů.
  - Použitím příslušenství, které nebylo dodáno nebo schváleno výrobcem.
- Záruka se dále nevztahuje na:
- Běžné opotřebení spotřebních materiálů jako sekací zařízení a pojistné šrouby.
  - Běžné opotřebení.

Kupující je chráněn vlastními národními zákony. Práva kupujícího vyplývající z vlastních národních zákonů nejsou nijak omezena touto zárukou.

## 13. TABULKA ÚDRŽBY

Úkon údržby	Interval		Odstavec
	Poprvé	Poté každých	
<b>STROJ</b>			
Kontrola všech upevnění	-	Před každým použitím	7.5
Bezpečnostní kontroly / Ověření funkčnosti ovládacích prvků	-	Před každým použitím	6.2

Úkon údržby	Interval		Odstavec
	Poprvé	Poté každých	
Celkové vyčištění a kontrola	-	Po každém použití	7.4
Mazání úhlového převodu	-	15 hodin	8.1
Mazání pružného hřídele	-	15 hodin	8.2
<b>MOTOR</b>			
Kontrola/doplnění hladiny paliva	-	Před každým použitím	7.3.
Celkové vyčištění a kontrola	-	Po každém použití	7.4
Čištění vzduchového filtru	-	15 hodin / po každé sezóně	8.3
Čištění zapalovací svíčky	-	15 hodin / po každé sezóně	8.4
Výměna svíčky	-	100 hodin / po každé sezóně	8.4

## 14. IDENTIFIKACE ZÁVAD

ZÁVADA	PRAVDĚPODOBNÁ PŘÍČINA	ŘEŠENÍ
1. Motor se nedá nastartovat nebo jej nelze udržet v chodu	Nesprávný postup při startování.	Řiďte se pokyny (viz kap. 6.3)
	Zanesená zapalovací svíčka nebo nesprávná vzdálenost mezi elektrodami	Zkontrolujte zapalovací svíčku (viz odst. 8.4).
	Ucpaný vzduchový filtr	Vyčistěte a/nebo vyměňte filtr (viz odst. 8.3).
	Problémy s karburací	Obraťte se na autorizované servisní středisko.
2. Motor nastartuje, ale má nízký výkon.	Ucpaný vzduchový filtr	Vyčistěte a/nebo vyměňte filtr (viz odst. 8.3).
	Problémy s karburací	Obraťte se na autorizované servisní středisko.
3. Činnost motoru je nepravidelná nebo chybí výkon při zátěži	Zanesená zapalovací svíčka nebo nesprávná vzdálenost mezi elektrodami	Zkontrolujte zapalovací svíčku (viz odst. 8.4).
	Problémy s karburací	Obraťte se na autorizované servisní středisko.
4. Výfuk motoru nadměrně kouří	Chybné složení palivové směsi	Připravte směs podle pokynů (viz odst. 7.2)
	Problémy s karburací	Obraťte se na autorizované servisní středisko.
5. Zahlcení motoru	Startovací rukojeť byla opakovaně aktivována při zapnutém sytiči.	Odmontujte zapalovací svíčku (obr. 32) a jemně potáhněte za rukojeť startovacího lanka (obr. 18.1) , aby se odstranil přebytek paliva; poté osušte elektrody svíčky a namontujte ji zpět na motor.
6. Sekací zařízení se pohybuje s motorem na volnoběžných otáčkách	Chybné nastavení karburace	Obraťte se na autorizované servisní středisko.
7. Stroj začíná neobvykle vibrovat	Poškození nebo povolené součásti.	Zastavte stroj a odpojte kabel svíčky (obr. 18.H.). Zkontrolujte případná poškození. Zkontrolujte, zda některé součásti nejsou uvolněné, a dle potřeby je utáhněte. Nechte provést kontroly, výměny nebo opravy v autorizovaném servisním středisku.

Když problémy přetrvávají i po aplikaci výše uvedených řešení, obraťte se na vašeho Prodejce.

ZÁVADA	PRAVDĚPODOBNÁ PŘÍČINA	ŘEŠENÍ
8. Stroj zasáhl cizí předmět.	Poškození nebo povolené součásti.	Zastavte stroj a odpojte kabel svíčky (obr. 18.H). Zkontrolujte případná poškození. Zkontrolujte, zda některé součásti nejsou uvolněné, a dle potřeby je utáhněte. Nechte provést kontroly, výměny nebo opravy v autorizovaném servisním středisku.

Když problémy přetrvávají i po aplikaci výše uvedených řešení, obraťte se na vašeho Prodejce.