

Obsah

| | | | |
|-----------------|----|---------------------------------------|-----|
| Úvod..... | 81 | Odstraňování problémů..... | 103 |
| Bezpečnost..... | 84 | Přeprava, skladování a likvidace..... | 105 |
| Montáž..... | 87 | Technické údaje..... | 106 |
| Provoz..... | 91 | Prohlášení o shodě..... | 107 |
| Údržba..... | 95 | | |

Úvod

Popis výrobku

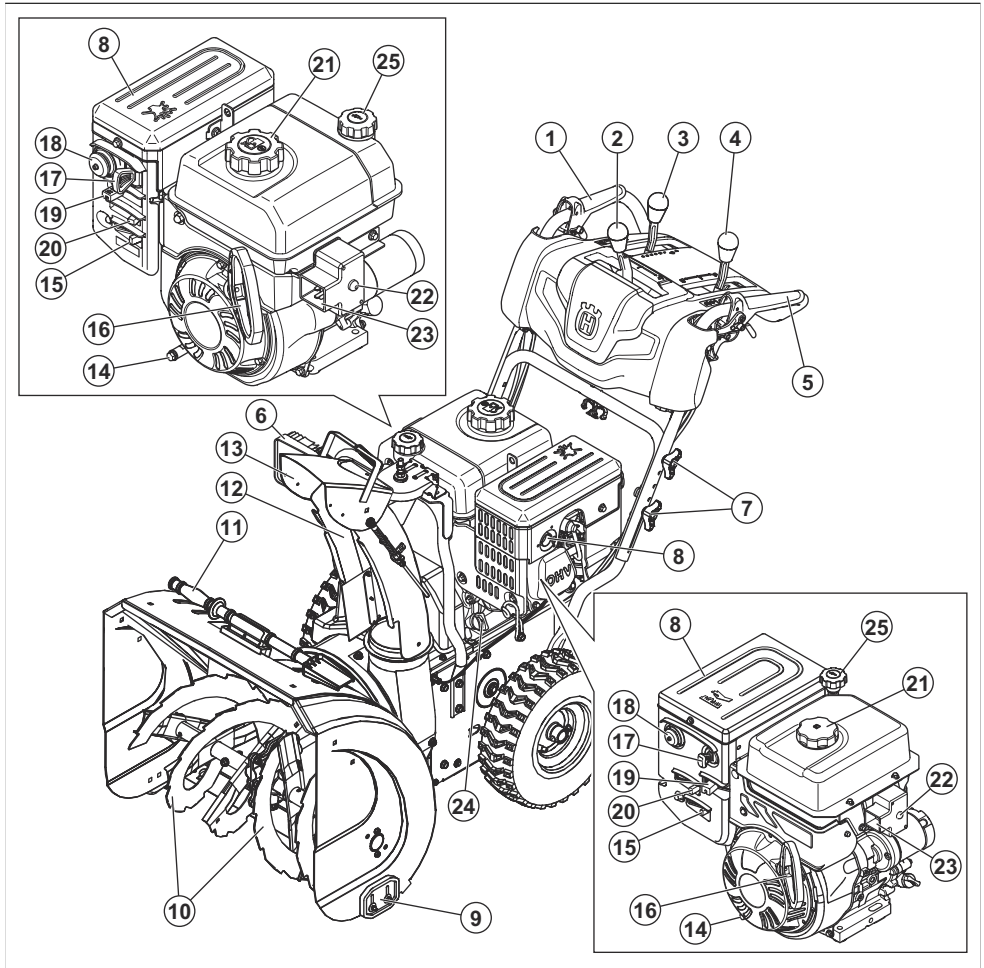

1. Aktivace šneku

2. Ovládací páka krytu vyhadzovacího otvoru

3. Ovládací páka rychlosti pojezdu
4. Páka dálkového ovládání deflektoru
5. Aktivace pohonu
6. Svítlna LED
7. Knoflík řídítek
8. Tlumič výfuku
9. Ochranný kotouč
10. Šneky
11. Nástroj pro čištění
12. Kryt vyhazovacího otvoru
13. Deflektor vyhazovacího otvoru
14. Vypouštěcí zátka oleje
15. Palivový vypínač
16. Rukojeť startéru
17. Klíček zapalování
18. Palivová pumpička
19. Ovládání plynu
20. Sytič
21. Víčko plnicího otvoru palivové nádrže
22. Tlačítko elektrického startéru
23. Připojka, elektrický startér
24. Plnění oleje, olejová měrka
25. Uzávěr plnicího hrdla oleje

Popis výrobku

Tento produkt je sněhová fréza, která se používá k odstraňování sněhu ze země.

Doporučené použití

Tento výrobek je možné používat k odstraňování sněhu z polí, silnic, chodníků a příjezdových cest. Nepoužívejte výrobek na svazích se sklonem větším než 20°. Nepoužívejte výrobek v oblastech, kde je příliš odpadků, nečistot a vyčnívajících kamenů.

Symbols na výrobku

Povšimněte si: Pokud jsou štítky na výrobku poškozeny, požádejte distributora o jejich výměnu.



Vypnutý motor.



Rychle.



Pomalů.



Sytič.



Palivová pumpička.



Olej.



Palivo.



Výstraha.



Tento výrobek vyhovuje platným směrnici ES.



Tento výrobek vyhovuje platným předpisům Spojeného království.



Varování.



Přečtěte si návod k používání.



Zapnutý motor.



Zatočení doleva.



Zatočení doprava.



Nastavení výšky šneku.



Fréza zapnuta.



Trakční pohon zapnut.



Nikdy neodstraňujte štíty, když je motor v chodu.



Doporučuje se používat ochranu sluchu.



Používejte ochranné rukavice.



Hladina akustického výkonu



Nepoužívejte výrobek na svazích se sklonem větším než 20 stupňů.



Nebezpečí pádu.



Před údržbou vytáhněte klíček.



Před prováděním údržby odpojte kabel zapalovací svíčky.



Dávejte pozor na odmrštěné předměty.



Udržujte odstup od osob v okolí.



Dozadu pojeďte pomalu.



Horký povrch.



Uzavírací ventil paliva.



Varování, udržujte ruce mimo dosah.



Varování, udržujte nohy mimo dosah.



Otočit doleva / otočit doprava.



Dopředu/dozadu.

6
5
4
3
2
1
R



Nahoru/dolů.

Poškození výrobku

Neneseme odpovědnost za poškození výrobku, pokud:

- byl výrobek nesprávně opraven.
- byl výrobek opraven pomocí součástí od jiného výrobce nebo součástí, které nejsou výrobcem schváleny.
- má výrobek příslušenství od jiného výrobce nebo příslušenství, které není výrobcem schváleno.
- výrobek nebyl opraven ve schváleném servisním středisku nebo schváleným odborníkem.

Emise Euro V



VÝSTRAHA: Manipulace s motorem vede k zneplatnění typového schválení EU tohoto výrobku.

Bezpečnost

Definice týkající se bezpečnosti

Níže uvedené definice uvádí úroveň vážnosti jednotlivých signálních slov.



VÝSTRAHA: Zranění osob.



VAROVÁNÍ: Poškození výrobku.

Povšimněte si: Díky těmto informacím je používání výrobku snazší.

Obecné bezpečnostní pokyny

- Používejte výrobek správně. Nesprávné používání může mít za následek zranění nebo smrt. Výrobek používejte pouze k činnostem uvedeným v tomto návodu. K jiným činnostem výrobek nepoužívejte.
- Řiďte se pokyny v návodu. Řiďte se bezpečnostními symboly a pokyny. Pokud se obsluha nebude řídit pokyny a symboly, může dojít ke zranění, poškození nebo smrti.
- Tento návod nevyhazujte. Použijte pokyny k sestavení, k používání a udržování výrobku v dobrém stavu. Použijte pokyny k správné montáži nástavců a příslušenství. Používejte pouze schválené nástavce a příslušenství.
- Nepoužívejte poškozený výrobek. Dodržujte plán údržby. Provádějte pouze údržbu, ke které najdete pokyny v tomto návodu. Veškerou údržbu musí provádět schválené servisní středisko.
- Tento návod nemůže obsahovat všechny situace, ke kterým při používání výrobku dochází. Buďte opatrní a používejte zdravý rozum. Výrobek nepoužívejte a neprovádějte údržbu, když si nejste jistí danou situací. Poradte se s odborníkem, prodejcem,

servisním pracovníkem nebo schváleným servisním střediskem.

- Před montáží, uskladněním nebo údržbou výrobku odpojte kabel zapalovací svíčky.
- Pokud se změní původní specifikace výrobku, nepoužívejte ho. Bez schválení výrobcem nemějte žádné součásti výrobku. Používejte výhradně součásti schválené výrobcem. Nesprávná údržba může mít za následek zranění nebo smrt.
- Nevdechujte výpary motoru. Dlouhodobé vdechování výfukových plynů z motoru představuje zdravotní riziko.
- Nestartujte výrobek uvnitř budovy ani v blízkosti hořlavých materiálů. Výfukové plyny jsou horké a mohou obsahovat jiskry, které by mohly zažehnout požár. Nedostatečné proudění vzduchu může způsobit zranění nebo smrt udušením nebo otravou kyslíčnickem uhelnatým.
- Při používání výrobku vytváří motor elektromagnetické pole. Elektromagnetické pole může poškodit implantované lékařské přístroje. Před použitím výrobku se poraďte s lékařem a výrobcem implantovaných lékařských přístrojů.
- Zamezte používání výrobku dětmi. Zamezte používání výrobku osobami, které naznají pokyny.
- Vždy sledujte osoby s fyzickým nebo mentálním postižením při práci s výrobkem. Vždy musí být přítomna zodpovědná dospělá osoba.
- Výrobek zamykejte na místě, kam nemají přístup děti a nežádoucí osoby.
- Produkt může způsobit vymrštění předmětů a následné poranění. Dodržujte bezpečnostní předpisy pro snížení rizika zranění a smrti.
- Neodcházejte od výrobku, když je spuštěný motor.
- Za případnou nehodu nese zodpovědnost obsluha výrobku.
- Před rozjezdem a při pohybu dozadu se dívejte dozadu a dolů, zda nejsou na ploše přítomné děti, zvířata nebo jiná nebezpečí, která mohou způsobit pád.

- Před použitím se přesvědčte, že nejsou poškozeny součásti.
- Před použitím výrobku zajistěte, abyste byli ve vzdálenosti minimálně 15 m (50 stop) od ostatních osob a zvířat. Zajistěte, aby osoby ve vaší blízkosti věděly, že budete výrobek používat.
- Podrobnosti naleznete v mezinárodních a místních zákonech. Za určitých podmínek mohou použití výrobku zakazovat nebo omezovat.

Bezpečnostní pokyny pro provoz

- Nedávejte ruce ani nohy do otáčejících se dílů. Udržujte odstup od otvoru pro výhoz.
- Při přejíždění šterkových cest, chodníků nebo ulic buďte maximálně opatrní. Dávejte stále dobrý pozor. pro Nebezpečí nebo.
- Po nárazu do cizího předmětu okamžitě vypněte motor, odpojte kabel od zapalovací svíčky, u elektrických motorů odpojte kabel a důkladně prohleďte výrobek, zda není poškozený. Případné opravy proveďte ještě před opětovným nastartováním a spuštěním výrobku.
- Začněte-li výrobek nezvykle vibrovat, vypněte motor a ihned zjištěte příčinu. Vibrace zpravidla fungují jako výstraha před problémem.
- Zastavte motor vždy, když opouštíte místo obsluhy, před uvolňováním krytu šneku nebo deflektoru vyhovovacího otvoru, nebo při jakékoli opravě, seřízení nebo kontrole.
- Když čistíte, opravujete nebo kontrolujete výrobek, vypněte motor a zkontrolujte, zda se šneky a pohyblivé části zastavily. Odpojte kabel zapalovací svíčky a položte jej mimo svíčku, aby se zabránilo náhodnému nastartování motoru.
- Nenechávejte motor spuštěný ve vnitřních prostorech, kromě startování motoru a přepravě výrobku do budovy nebo z budovy. Otevřete venkovní dveře; výfukové plyny jsou nebezpečné.
- Při práci na svazích buďte maximálně opatrní.
- Nikdy nepoužívejte výrobek, aniž by byly nasazené a funkční odpovídající kryty a další bezpečnostní a ochranná zařízení.
- Nikdy nesměřujte deflektor vyhovovacího otvoru směrem k lidem nebo místům, kde by mohlo dojít k úrazu nebo poškození. Nedovolte dětem ani dospělým, aby se k fréze přiblížovali.
- Nepřetěžujte výrobek příliš rychlým odhazováním sněhu.
- Na kluzkém povrchu nikdy nejezděte s výrobkem příliš rychle. Při couvání buďte opatrní a dívejte se za sebe.
- Pokud výrobek někam převážíte, nebo jej nepoužíváte, odpojte pohon šneku.
- Používejte pouze ústrojí a příslušenství schválená výrobcem výrobku (např. vyvažovací závaží, protizávaží nebo kryty).
- Nikdy neprovazujte výrobek za špatné viditelnosti nebo při špatném osvětlení. Vždy zaujměte pevný

a vyvážený postoj a držte pevně držadlo. Stroj používejte za chůze, nikdy za běhu.

- Nikdy se nedotýkejte horkého motoru nebo tlumiče.

Bezpečnost pracovního prostoru

- Důkladně zkontrolujte prostor, kde chcete sněhovou frézu používat a odstraňte rohožky, sáňky, prkna, kabely a další předměty.
 - Před spuštěním motoru vypněte všechny spojky a zařaďte neutrál.
 - Výrobek neobsluhujte bez použití vhodného zimního oblečení. Při práci nesmíte mít volný oděv, protože by se mohl zachytit do pohyblivých dílů. Noste obuv, která bude dobře držet na kluzkých plochách.
 - S palivem zacházejte vždy opatrně, je vysoce hořlavé.
 - Používejte schválený kanystr.
 - Nikdy nedoplňujte palivo, pokud je motor v chodu nebo je horký.
 - Palivovou nádrž naplňujte vždy velmi opatrně a venku. Nikdy ji neplňte uvnitř.
 - Nikdy neplňte kanystry uvnitř vozidla, na nákladní plošinu nebo přívěsu s podlahou z plastu. Kanystry před plněním vždy položte na zem, v dostatečné vzdálenosti od vozu.
 - Pokud je to možné, složte zařízení s benzínovým motorem z nákladního auta nebo přívěsu a palivo doplňte na zemi. Jestliže to není možné, doplňujte palivo na přívěsu dříve z přenosného kanystru, nikoli z pistole stojanu.
 - Pistole se musí až do úplného naplnění stále dotýkat hrdla palivové nádrže nebo kanystru. Nepoužívejte západku pistole.
 - Uzávěr kanystru dobře zašroubujte a rozlity benzín setřete.
 - Při potřísnění oděvu palivem se ihned převlečte.
 - Pro všechna zařízení s elektrickým hnacím motorem nebo elektrickým startérem používejte prodlužovací kabely a zásuvky doporučené výrobcem.
 - Nastavte výšku krytu šneku tak, aby byl nad šterkovým povrchem nebo povrchem z kamenné drti.
 - Nikdy se nepokoušejte provádět jakákoli nastavení při spuštěném motoru (kromě případů, ve kterých to výrobce výslovně doporučuje).
 - Při práci, seřizování nebo opravě vždy noste ochranné brýle nebo oční štít k ochraně očí před cizími předměty, které může stroj odmrštit.
- ## Osobní ochranné prostředky
- Při práci s výrobkem vždy používejte správné osobní ochranné prostředky. To zahrnuje minimálně pevnou obuv, ochranu očí a ochranu sluchu. Osobní ochranné prostředky nemohou vyloučit nebezpečí poranění, ale sniží míru zranění v případě, že dojde k nehodě.
- Při používání, seřizování nebo opravě výrobku vždy noste ochranné brýle nebo ochranu očí.

- Při provozu výrobku vždy používejte vhodné zimní oblečení.
- Při práci s výrobkem vždy používejte odolnou obuv s protiskluzovou podrážkou a oporou kotníků.
- Nenoste volné oblečení, které by mohlo být zachyceno pohyblivými částmi.
- V případě potřeby používejte schválené ochranné rukavice. Například při připojování, kontrolování nebo čištění nožů.
- Při práci s výrobkem vždy používejte schválenou ochranu sluchu. Dlouhodobé působení hluku může způsobit ztrátu sluchu vyvolanou hlukem.

Bezpečnostní zařízení na produktu

- Zajistěte pravidelnou údržbu výrobku.
 - Prodlouží se tím jeho životnost.
 - Sníží se nebezpečí nehody.

U schváleného prodejce nebo ve schváleném servisním středisku nechte výrobek pravidelně kontrolovat, seřadit nebo případně opravit.

- Nepoužívejte výrobek s poškozenými ochrannými prostředky. V případě poškození výrobku se obraťte na schválené servisní středisko.

Tlumič výfuku

Tlumič výfuku je určen k omezení úrovně hluku na minimum a k usměrnění výfukových plynů směrem od obsluhy.

Nepoužívejte výrobek bez tlumiče výfuku nebo s poškozeným tlumičem. Poškozený tlumič zvyšuje úroveň hluku a nebezpečí požáru.



VÝSTRAHA: Tlumič výfuku je během provozu a po použití velmi horký, i když motor pracuje na volnoběžné otáčce. Aby se zabránilo požáru, dbejte zvýšené opatrnosti v blízkosti hořlavých materiálů a plynů.

Bezpečnost při manipulaci s palivem



VÝSTRAHA: Před použitím výrobku si přečtěte následující varování.

- Pokud je na výrobku palivo nebo olej, nespouštějte ho. Nechtěně palivo/olej z výrobku odstraňte a nechte výrobek uschnout.
- Pokud si palivem polijete oblečení, okamžitě se převlékněte.
- Zabraňte styku paliva s tělem, může způsobit zranění. Pokud se polijete palivem, omyjte zasažené místo vodou a mýdlem.
- Nepouštějte motor, pokud z něj něco uniká. Pravidelně kontrolujte, jestli z motoru nic neuniká.

- Při manipulaci s palivem buďte opatrní. Palivo je hořlavé a výpary jsou výbušné a mohou způsobit zranění nebo smrt.
- Nevdechujte palivové výpary, mohou způsobit zranění. Zajistěte dostatečný průtok vzduchu.
- V blízkosti paliva ani motoru nekuřte.
- Do blízkosti paliva ani motoru neumistujte horké předměty.
- Když je spuštěný motor, nedoplňujte palivo.
- Než začnete doplňovat palivo, přesvědčte se, že je motor studený.
- Než doplníte palivo, pomalu otevřete uzávěr palivové nádrže a opatrně uvolněte tlak.
- Palivo do motoru nedoplňujte ve vnitřních prostorech. Nedostatečné proudění vzduchu může způsobit zranění nebo smrt udušením nebo otravou kyslíčným uhelnatým.
- Pevně dotáhněte víčko palivové nádrže. Není-li víčko palivové nádrže dotažené, hrozí nebezpečí požáru.
- Než výrobek spustíte, přejděte s ním minimálně 3 m (10 stop) od místa, kde jste doplňovali palivo.
- Nenaplňujte palivovou nádrž na maximum. Teplem dochází k rozpinání paliva. V horní části palivové nádrže udržujte volný prostor.

Bezpečnostní pokyny pro údržbu



VÝSTRAHA: Před použitím výrobku si přečtěte následující varování.













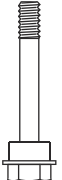

- Výfukové plyny obsahují oxid uhelnatý, jedovatý a velmi nebezpečný plyn bez zápachu. Nenechávejte motor spuštěný ve vnitřních nebo uzavřených prostorech.
- Před prováděním údržby výrobku nejprve vypněte motor a odpojte kabel zapalování od zapalovací svíčky.
- Při provádění údržby nožů používejte ochranné rukavice. Nože jsou velmi ostré a může snadno dojít k pořezání.
- Příslušenství a změny výrobku, které neschválí výrobce, mohou způsobit vážné zranění nebo úmrtí. Neprovádějte změny na výrobku. Vždy používejte výhradně příslušenství schválené výrobcem.
- Při nesprávném nebo nepravdělném provádění údržby se zvyšuje nebezpečí poranění a poškození výrobku.
- Provádějte pouze údržbu uvedenou v tomto návodu k používání. Veškerý ostatní servis musí provést schválený servisní pracovník.
- Servis výrobku by měl provádět schválený servisní pracovník v pravidelných intervalech.
- Poškozené, opotřeбенé či prasklé součásti vyměňte.

Montáž

Vyjmutí výrobku z kartonu

1. Vyjměte volné součástky dodané s výrobkem. Odřízněte čtyři rohy kartonu a položte koncové panely naplocho na zem.
2. Odmontujte dva šrouby, které upevňují kryt šneku k paletě. Odmontujte ocelové držáky z ochranných kotoučů, pokud jsou instalované.
3. Odstraňte veškeré obalové materiály.
4. Vyjměte výrobek z kartonu a ujistěte se, že v kartonu nezůstaly žádné volné součástky.

Volné součástky

| | | | |
|--|-----------------------------------|---|-------------------------------------|
|  | Knoflík (3) |  | Kryt vyhozovacího otvoru (1) |
|  | Klíček (klíčky) zapalování |  | Vratové šrouby 5/16-18 x 2 1/4" (2) |
|  | Knoflíky řídicí (2) |  | Pojistná matice 3/8 (1) |
|  | Střížné kolíky 1/4-20 x 1-3/4 (6) |  | Pojistné matice 1/4-20 (6) |
|  | Pojistná matice 5/16-18 (1) |  | Pojistná matice 1/4-20 (1) |
|  | Nylonová podložka (1) |  | Vratový šroub 5/16-18 x 5/8 (1) |
|  | Pružina (1) |  | Osazený šroub 1/4-20 (1) |

Montáž řídicích

1. Zvedněte horní část řídicích do provozní polohy.

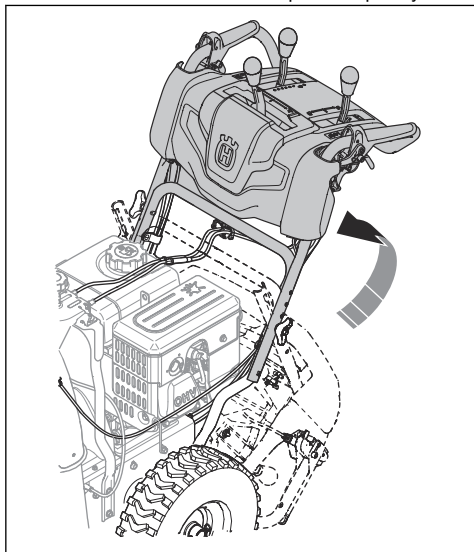

2. Nastavte polohu řídicích do jednoho z montážních otvorů (B) a dotáhněte knoflíky řídicích (C) pomocí vratových šroubů (D).

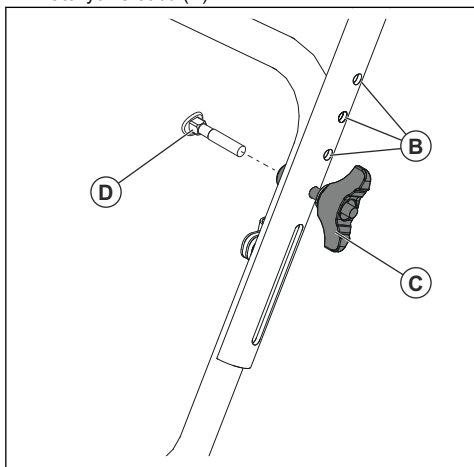

3. Namontujte více vratových šroubů (D) a knoflíků řídicích (C), aby se zajistila horní část řídicích (A) k dolní části řídicích (E).

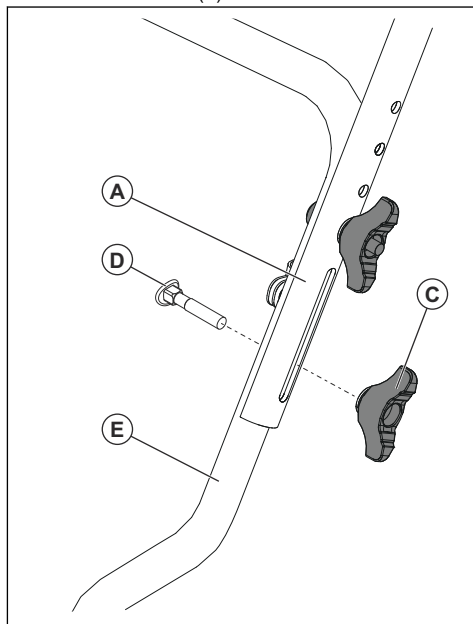

Montáž deflektoru vyhozovacího otvoru a hlavy rotátoru vyhozovacího otvoru

1. Vložte sestavu deflektoru vyhozovacího otvoru na horní část základny vyhozovacího otvoru s vyhozovacím otvorem ve směru k přední části výrobku.

2. Vložte hlavu rotátoru vyhazovacího otvoru (A) na držák vyhazovacího otvoru (B). V případě potřeby natočte sestavu vyhazovacího otvoru, aby se zarovnal kolíky pod hlavou rotátoru vyhazovacího otvoru s otvory v držáku vyhazovacího otvoru.

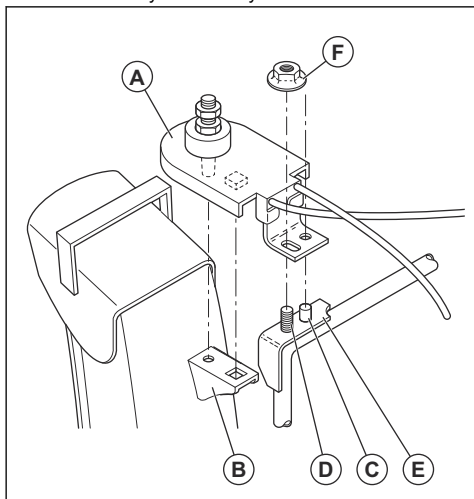

3. Položte hlavu rotátoru vyhazovacího otvoru na kolík (C) a čep se závitem (D) na držáku (E).
4. Připevněte pojistnou matici (F) na čep se závitem a dotáhněte ji.
5. Veďte lanka skrze dvojitou sponu (G) a připevněte lanka rotátoru (H) k dolní části řídké.

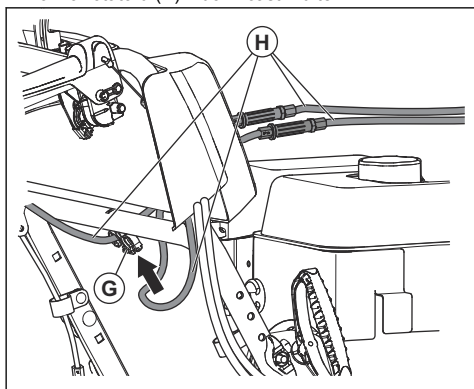

Montáž dálkového ovládání deflektoru vyhazovacího otvoru

1. Připevněte držák lanka dálkového ovládání (A) ke krytu vyhazovacího otvoru pomocí vratového šroubu (B) a pojistné matice 5/16-18 (D). Dotáhněte šroub.

2. Namontujte očko lanka dálkového ovládání (E) k deflektoru vyhazovacího otvoru (F) pomocí osazeného šroubu (G), nylonové podložky (C) a dotáhněte pojistnou matici 1/4-20 (K). Očko lanka bude volně otáčivé na osazeném šroubu.
3. Připevněte pružinu (L) mezi šestihornou maticí (M) na hlavě rotátoru vyhazovacího otvoru a otvor na deflektoru vyhazovacího otvoru.

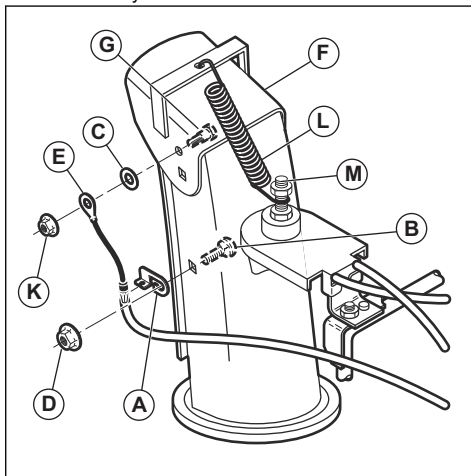

4. Připevněte knoflíky ovládání páky (N) zatlačením knoflíků na ovládací páky (O).

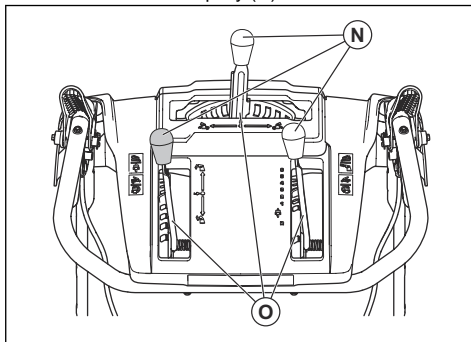

Provoz

Před spuštěním výrobku

- Zajistěte, aby se v pracovní oblasti a jejím okolí nezdržovaly nepovolané osoby či zvířata.
- Provádějte denní údržbu. Viz *Plán údržby na strani 95*.
- Zkontrolujte, zda je zapalovací kabel řádně nasazen na zapalovací svíčke.
- V případě potřeby doplňte olej nebo benzin. Viz část *Technické údaje na strani 106*.

Doplňování motorového oleje



VAROVÁNÍ: Při kontrolování oleje nešroubujte olejovou měрку. Nedoplňujte nad značku.

1. Odmontujte víčko olejové nádrže a očistěte olejovou měрку. Informace o umístění olejové měřky naleznete v části *Popis výrobku na strani 81*.
2. Přidejte olej po horní značku na olejové měrce. Kontrolujte pravidelně hladinu oleje pomocí olejové měřky.
3. Namontujte zpět víčko olejové nádrže.

Doplňování paliva

Nepoužívejte benzin s oktanovým číslem nižším než 90 RON (86 AKI). Tyto motory nejlépe fungují na bezolovnatý benzin.



VAROVÁNÍ:

- NEPOUŽÍVEJTE zvětralý nebo znečištěný benzin ani směs oleje a benzínu.
- Zabraňte vniknutí nečistot a vody do palivové nádrže.
- Používejte pouze vhodné nádoby na palivo a označte si je pro snadší identifikaci.
- NEPOUŽÍVEJTE palivovou směs E85. Tyto motory nejsou kompatibilní s E20/E30/E85.
- Obsah etanolu musí být nejvýše 10 %.

1. Víčko palivové nádrže otevírejte pomalu, aby se uvolnil tlak.
2. Palivo doplňte pomalu z kanystru. Dojde-li k rozlítí paliva, odstraňte jej utěrkou a zbývající palivo nechte vypařit.
3. Očistěte plochu kolem víčka palivové nádrže.
4. Pevně dotáhněte víčko palivové nádrže. Není-li víčko palivové nádrže dotažené, hrozí nebezpečí požáru.

5. Než výrobek spustíte, přejděte s ním minimálně 3 m (10 stop) od místa, kde jste doplňovali palivo.

Nastavení krytu vyhadzovacího otvoru a deflektoru vyhadzovacího otvoru

1. Chcete-li nastavit polohu krytu vyhadzovacího otvoru, posuňte ovládací páku krytu vyhadzovacího otvoru (A) dozadu a doleva nebo doprava.
2. Nastavení vzdálenosti odhazování sněhu deflektoru vyhadzovacího otvoru se provádí následujícím způsobem: posunutím páky dálkového ovládní deflektoru (B) dolů zmenšíte vzdálenost nebo nahoru zvětšíte vzdálenost odhazování.

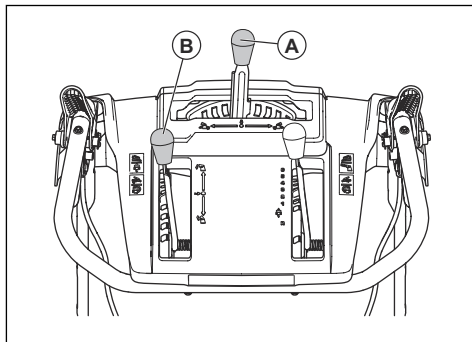

Spuštění motoru, ruční startování

1. Zasuňte klíček zapalování (A) do otvoru zapalování, dokud neuslyšíte cvaknutí. Neotáčejte klíčkem.

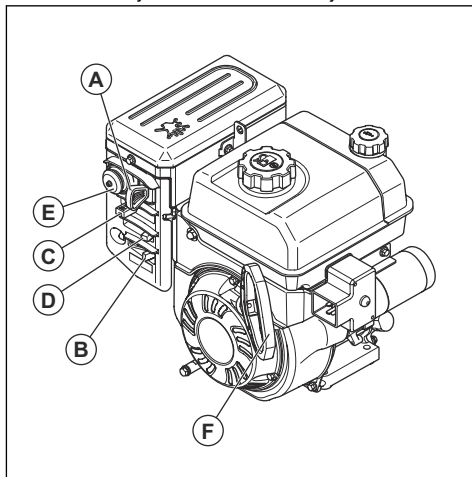

2. Posuňte ovládací páčku (B) do polohy ON (Zapnuto).

3. Posuňte ovládání plynu (C) do polohy FAST (Rychle).
 - a) Pokud je motor studený, posuňte páčku sytiče (D) do polohy FULL (Plný).



VAROVÁNÍ: Pozor, nesmíte přesytit motor. To by mohlo zabránit spuštění motoru. Pokud je motor přesytený, počkejte několik minut a pokuste se jej znovu nastartovat bez použití palivové pumpičky.

4. Zatáhněte za rukojeť startovací šňůry (F).



VAROVÁNÍ: Nepouštějte rukojeť rychle. Posuňte ji pomalu zpět do startovací polohy.

Povšimněte si: Pokud je startér zamrzlý, pomalu vytáhněte co nejvíce šňůry ze startéru a uvolněte rukojeť startovací šňůry. Pokud motor nestartuje, opakujte postup nebo použijte elektrický startér.

5. Pokud jste při spuštění motoru použili sytič, pomalu posuňte sytič (D) do polohy OFF (Vypnuto).
6. Než začnete používat sněhovou frézu, nechte motor běžet 2 až 3 minuty na volnoběžné otáčky.
7. Pokud motor neběží, jak by měl, vypněte jej.

Spuštění motoru, elektrické startování



VÝSTRAHA: Výrobek je vybaven elektrickým startérem 230 V (stř. proud). Nepoužívejte elektrický startér, pokud nemáte k dispozici tří vodičový uzemněný systém se střídavým napětím 230 V. Mohlo by dojít k zranění osob nebo poškození výrobku. Elektrický startér je vybaven napájecí zástrčkou pro tři vodiče a je určen pro běžné střídavé napětí 230 V. Ujistěte se, že dostupným napájecím zdrojem je tří vodičový uzemněný systém se střídavým napětím 230 V. Pokud nemáte jistotu, požádejte o radu kvalifikovaného elektrikáře.

1. Zasuňte klíček zapalování (A) do otvoru zapalování, dokud neuslyšíte cvaknutí. Neotáčejte klíčkem.

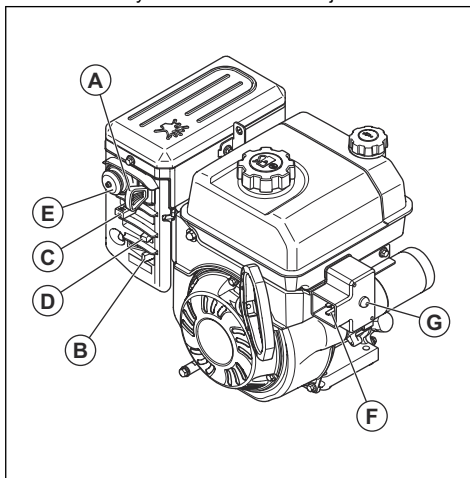

2. Posuňte ovládací páčku (B) do polohy ON (Zapnuto).
3. Posuňte ovládání plynu (C) do polohy FAST (Rychle).
 - a) Pokud je motor studený, posuňte páčku sytiče (D) do polohy FULL (Plný).
4. Stiskněte třikrát palivovou pumpičku (E).



VAROVÁNÍ: Pozor, nesmíte přesytit motor. To by mohlo zabránit spuštění motoru. Pokud je motor přesytený, počkejte několik minut a pokuste se jej znovu nastartovat bez použití palivové pumpičky.

5. Připojte prodlužovací šňůru ke konektoru na motoru (F).
6. Druhý konec prodlužovací šňůry zapojte do uzemněné zásuvky se třemi otvory se střídavým napětím 230 V.
7. Tiskněte tlačítko elektrického startéru (G), dokud se motor nespustí.



VAROVÁNÍ: Neprotáčejte motor déle než pět sekund najednou při každém pokusu o nastartování. Mezi jednotlivými pokusy počkejte 1 minutu.

8. Pokud jste při spuštění motoru použili sytič, uvolněte tlačítko elektrického startéru a pomalu posuňte sytič (D) do polohy OFF (Vypnuto).
9. Odpojte prodlužovací šňůru nejprve od zásuvky a potom od motoru.
10. Než začnete používat sněhovou frézu, nechte motor běžet 2 až 3 minuty na volnoběžné otáčky.

Obsluha výrobku



VAROVÁNÍ: Nespouštějte výrobek bez sněhu nebo vody, které promazávají ostří šneku. V důsledku nesprávného požití se může zvýšit teplota ostří šneku zejména v případě, že je výrobek nový. To může způsobit poškození ostří šneku a škrabací lišty.



VAROVÁNÍ: Nezapojte částečně páky pohonu nebo šneku po delší dobu; může to vést k předčasnému poškození nebo vzplanutí řemenů.

Povšimněte si: Když je aktivována aktivace pohonu i aktivace šneku, aktivace pohonu zajistí aktivaci šneku na místě. Používejte pravou ruku k ovládní krytu vyhazovacího otvoru.

Povšimněte si: Neměňte otáčky, když je páka pojezdu aktivovaná. Mohla by se poškodit převodovka.

1. Ostří šneku zapojte tak, že stisknete aktivaci šneku (A) k řídkům. Poté se aktivuje šnek a začne se odhazovat sněh.

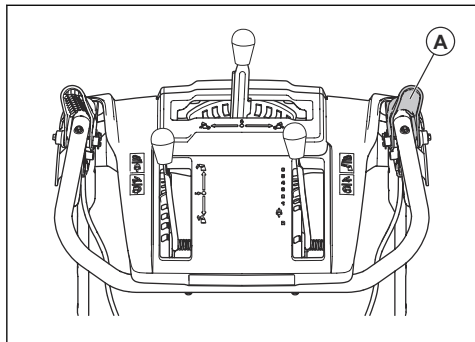

2. Po posunutí ovládací páky rychlosti pojezdu (B) nahoru ze střední polohy se výrobek začne pohybovat dopředu, pokud je aktivovaná aktivace pohonu (C). Neměňte otáčky, když je páka pojezdu aktivovaná. Mohla by se poškodit převodovka.

3. Po posunutí ovládací páky rychlosti pojezdu dolů ze střední polohy se výrobek začne pohybovat dozadu, pokud je aktivovaná aktivace pohonu.

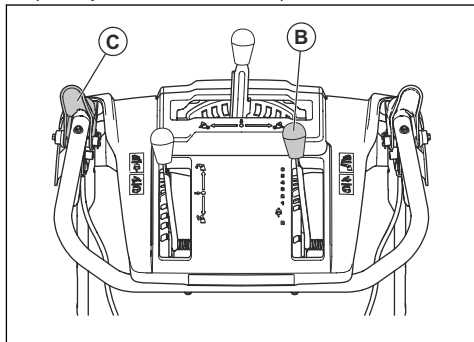

4. Aby bylo zajištěno, že se výrobek bude pohybovat ve zvoleném směru, držte aktivaci pohonu (C) proti rukojeti.
5. Pokud je výrobek vybaven posilovačem řízení, přidržení levé páčky řízení (D) zatočíte doleva. Přidržením pravé páčky řízení zatočíte doprava.

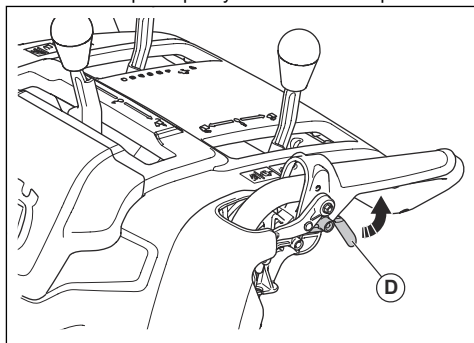

Zastavení výrobku

1. Přesuňte vypínač do polohy OFF (Vypnuto) (je-li součástí výbavy).
2. Vyměňte klíček zapalování.

Použití ovládání plynu

- Chcete-li změnit množství použitého paliva, posuňte ovládání plynu (A). Vždy nechte motor běžet na plný plyn.

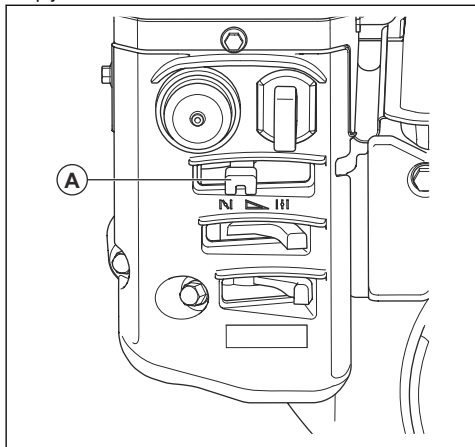

Použití ovládání sytiče

- Posunutím sytiče (A) otevřete nebo zavřete klapku sytiče. Při spouštění studeného motoru použijte sytič.

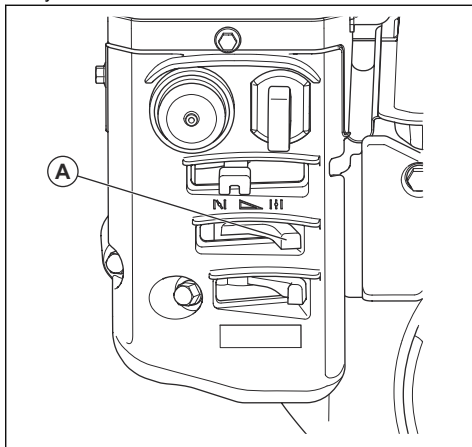

Použití palivového spínače

- Posunutím palivového spínače (A) otevřete nebo zavřete ventil přívodu paliva. Použijte výrobek s palivovým spínačem v poloze OPEN (Otevřeno).

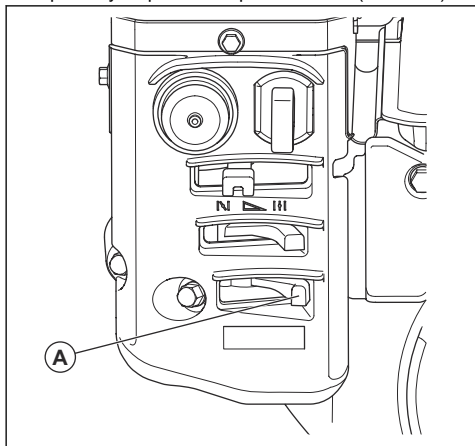

Nastavení ochranných kotoučů

Ochranné kotouče zabraňují poškození spodní části sněžové frézy. Ochranné kotouče (A) seřizujte tehdy, když je povolena pojistná matice (B) nebo když není ochranný kotouč ve správné vzdálenosti od země. V případě standardní instalace není nutné žádné seřízení.

1. Uvolněte pojistnou matici (B) pomocí 13mm (½") otevřeného klíče.
2. Posuňte ochranné kotouče (A) nahoru nebo dolů.
 - a) Na rovném povrchu nastavte vzdálenost mezi škrabací lištou a zemí na 5–6 mm (0,2–0,25").
 - b) Na nerovném povrchu nastavte ochranné kotouče (A) do polohy, kdy je škrabací lišta nad nejvyššími nerovnostmi.



VÝSTRAHA: Zajistěte, aby se do produktu nedostaly kameny a štěrk. Předměty vymrštěné vysokou rychlostí mohou způsobit úraz.

3. Dotáhněte pojistnou matici (B).

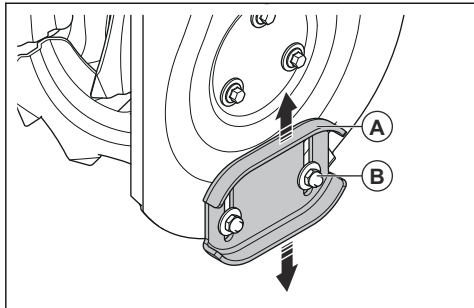

Prevence zamrznutí po použití

Povšimněte si: Ovládací prvky a pohyblivé díly mohou být blokovány ledem. Nepoužívejte ovládací prvky přílišnou silou. Pokud nemůžete ovladač nebo jeho součást použít, spusťte motor a nechte jej běžet několik minut.

1. Spusťte motor a nechte jej běžet několik minut na volnoběžné otáčky. Zastavte motor a počkejte, až se všechny pohyblivé díly zastaví.
2. Odstraňte sníh a uvolněte led z výrobku.
3. Odstraňte sníh a uvolněte led ze základny vyhazovacího otvoru.
4. Otočte deflektor vyhazovacího otvoru doleva a doprava, aby se odstranil led a voda.
5. Vyměňte klíček nebo otočte vypínač do polohy „OFF“ (Vypnuto) (je-li součástí výbavy).

6. Pokud výrobek není vybaven elektrickým startérem, zatáhněte několikrát za rukojeť startovací šňůry, aby se odstranil led a voda.
7. Je-li výrobek vybaven elektrickým startérem, připojte výrobek k napájení a stiskněte jednu tlačítko pro spouštění, aby se odstranil led a voda.

Jak docílit dobrých výsledků

- Vždy používejte motor na plný plyn nebo téměř plný plyn.
- Vždy přizpůsobte rychlost výrobku sněhové situaci a nastavte rychlost pomocí ovládací páky rychlosti pojezdu. Kontrolujte, zda výrobek odhazuje sníh rovnoměrně.
- Je snazší a efektivnější odstraňovat sníh co nejdříve po napadnutí.
- Pokud je to možné, vždy odhazujte sníh po větru.
- Na rovných površích, jako jsou asfaltové cesty, zvedněte ochranné kotouče 5 až 6 mm (0,2 až 0,25 palce) nad zem.
- Škrabací lištu je možné obrátit. Když se opotřebí téměř k hraně krytu, obraťte ji. Vyměňte škrabací lištu, pokud je poškozená nebo opotřebovaná z obou stran.
- Nepoužívejte deflektor vyhazovacího otvoru, pokud je ucpaný.
- Pokud se výrobek nepohybuje dopředu kvůli nepředpokládaným okolnostem, uvolněte okamžitě aktivaci pohonu nebo otočte klíček zapalování do polohy „OFF“ (Vypnuto).

Údržba

Úvod

Při používání výrobku se mohou povolit šrouby a opotřebovávat součásti. To může způsobit poruchu,

jako je například nesprávná toleranční vůle, vyšší spotřeba oleje nebo špatné seřízení různých součástí. Pro prevenci poruch provádějte pravidelně údržbu.

Plán údržby

| Údržba | Denně | 20 hodin | 50 hodin | 100 hodin |
|---|-------|----------|----------|-----------|
| Zajistěte, aby byly matice i šrouby správně dotaženy. | X | | | |
| Zkontrolujte hladinu motorového oleje. | X | | | |
| Vyměňte olej. ¹⁶ | | X | X | X |

¹⁶ Vyměňte olej po prvních 20 h, 50 h, 100 h a poté každých 100 h.

| Údržba | Denně | 20 hodin | 50 hodin | 100 hodin |
|--|-------|----------|----------|-----------|
| Zkontrolujte, zda nedochází k úniku paliva nebo oleje. | X | | | |
| Odstraňte překážky a cizí předměty ve šneku. | X | | | |
| Zkontrolujte tlak v pneumatikách. ¹⁷ | | | X | |
| Odmontujte a vyměňte zapalovací svíčku. ¹⁸ | | | | X |

Povšimněte si: Není nezbytné přidávat mazivo ani provádět jinou údržbu převodovky.

Provedení běžné kontroly

- Zajistěte, aby byly všechny matice a šrouby na výrobku správně dotažené.

Kontrola hladiny oleje



VAROVÁNÍ: Příliš nízká hladina oleje může způsobit poškození motoru. Před spuštěním výrobku zkontrolujte hladinu oleje.

- Umístěte výrobek na rovnou plochu.
- Sejměte víčko olejové nádrže s olejovou měrkou.
- Setřete olej z olejové měrky.
- Zasuňte olejovou měrku do olejové nádrže, abyste mohli zkontrolovat hladinu oleje.
- Vyjměte olejovou měrku.
- Zkontrolujte hladinu oleje na olejové měrce.
- Pokud je hladina nízká, doplňte motorový olej a znovu zkontrolujte hladinu oleje.

Výměna motorového oleje

- Spust'íte na několik minut motor, aby se olej zahřál. Teplý olej lépe teče a odnese více nečistot.



VÝSTRAHA: Motorový olej je horký. Dávejte pozor, aby se vám nedostal na pokožku.

- Umístěte výrobek na rovnou plochu.
- Vyjměte klíček zapalování.
- Pod vypouštěcí zátku oleje umístěte nádobu.

- Odmontujte vypouštěcí zátku oleje a vypusťte použitý olej do nádoby.
- Uveďte výrobek zpět do provozní polohy.
- Namontujte vypouštěcí zátku oleje a utáhněte ji rukou.
- Informace o doplňování oleje do motoru naleznete v části *Doplňování motorového oleje na straní 91*.

Mazání výrobku

- Promažte otočné body (A) olejem.
- Promažte motor (B) olejem.
- Naneste malé množství lithiového maziva do blokovacích výčnčků (C) na začátku každé sezóny nebo každých 25 hodin použití.

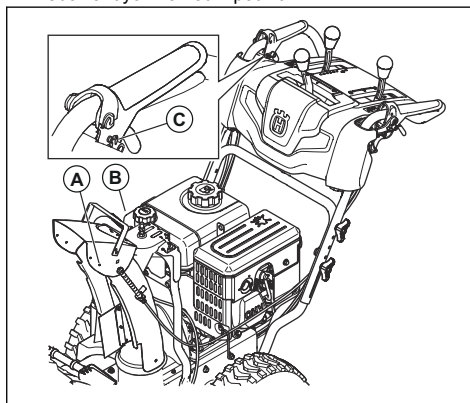

Tlumič výfuku

Tlumič výfuku je určen k omezení úrovně hluku na minimum a k usměrnění výfukových plynů směrem do obsluhy.

¹⁷ Správné tlaky v pneumatikách naleznete v kapitole Technické údaje.

¹⁸ Zkontrolujte a vyčistěte zapalovací svíčku před každým použitím.

Nepoužívejte výrobek bez tlumiče výfuku nebo pokud je vadný. Vadný tlumič výfuku zvyšuje hladinu hluku a nebezpečí požáru.

Pravidelně kontrolujte tlumič výfuku, aby bylo zajištěno, že je řádně upevněný a že není poškozený.



VAROVÁNÍ: Tlumič výfuku je během provozu a po použití velmi horký, i když motor pracuje na volnoběžné otáčce. Aby se zabránilo požáru, dbejte zvýšené opatrnosti v blízkosti hořlavých materiálů a plynů.

Kontrola zapalovací svíčky



VAROVÁNÍ: Vždy používejte doporučený typ zapalovacích svíček. Nesprávný typ zapalovací svíčky může způsobit poškození výrobku.

- Zkontrolujte zapalovací svíčku, pokud má motor malý výkon, špatně startuje nebo nefunguje správně ve volnoběžných otáčkách.
- Aby se snížilo nebezpečí přítomnosti nechtěných materiálů na elektrodách zapalovací svíčky, dodržujte tyto pokyny:
 - a) Zkontrolujte, zda jsou správně nastaveny volnoběžné otáčky.
 - b) Zkontrolujte správnost palivové směsi.
 - c) Zkontrolujte, zda je vzduchový filtr čistý.
- Jestliže je zapalovací svíčka znečištěná, vyčistěte ji a zkontrolujte, zda je vzdálenost elektrod zapalovací svíčky správná, viz část *Technické údaje na straně 106*.

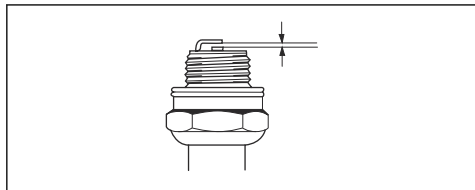

- V případě potřeby zapalovací svíčku vyměňte.

Kontrola šneků a škrabací lišty

1. Před každým použitím zkontrolujte, zda nejsou šneky a škrabací lišta opotřebené.
2. Pokud je hrana škrabací lišty opotřebená, obraťte lištu. Vyměňte škrabací lištu, pokud je poškozená nebo opotřebená na obou hranách.
3. Pokud jsou hrany šneků opotřebené, obraťte se na autorizované servisní středisko a požádejte o jejich výměnu.

Výměna střížných kolíků šneku

Střížné kolíky šneku chrání výrobek před poškozením. Střížné kolíky šneku se zlomí, pokud do pohyblivých částí vnikne předmět.



VAROVÁNÍ: Používejte výhradně originální střížné kolíky dodané s výrobkem.

1. Pokud se střížné kolíky šneku zlomí, vypněte motor a počkejte, než se pohyblivé části zastaví.
2. Vyměňte klíček zapalování a odpojte kabel zapalovací svíčky.
3. Zarovnejte otvor v náboji šneku (B) s otvorem v hřídeli šneku (C) a nainstalujte nový střížný kolík ¼-20 (2 ks) (A).
4. Namontujte pojistnou matici ¼-20 (D) a dotáhněte ji.

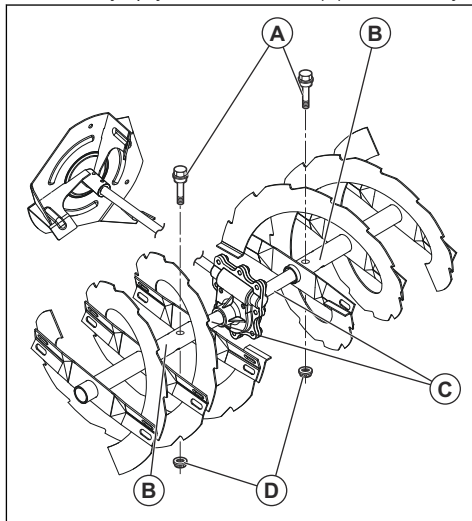

5. Vložte klíček zapalování do zapalování a připojte kabel zapalovací svíčky k zapalovací svíčke.

Výměna střížných kolíků oběžného kola

Střížné kolíky oběžného kola chrání výrobek před poškozením. Střížné kolíky oběžného kola se zlomí, pokud do pohyblivých částí vnikne předmět.



VAROVÁNÍ: Používejte výhradně originální střížné kolíky dodané s výrobkem.

1. Pokud se střížné kolíky oběžného kola zlomí, vypněte motor a počkejte, než se pohyblivé části zastaví.
2. Vyměňte klíček zapalování a odpojte kabel zapalovací svíčky.
3. Zarovnejte otvor v náboji oběžného kola (A) s otvorem v hřídeli oběžného kola (B) a nainstalujte nový střížný kolík ¼-20 (C).

- Namontujte pojistnou matici ¼-20 (D) na střížný kolík a dotáhněte ji.

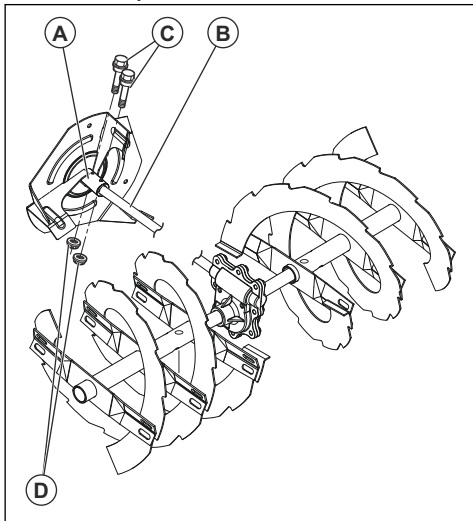

- Vložte klíček zapalování do zapalování a připojte kabel zapalovací svíčky k zapalovací svíčce.

Kontrola pneumatik

- Udržujte pneumatiky bez přítomnosti paliva, oleje a chemikálií, aby se zabránilo poškození gumy.
- Nepřejíždějte pneumatikami přes pařezy, kameny, koleje, ostré předměty a jiné objekty, které mohou způsobit poškození pneumatik.
- Udržujte správný tlak v pneumatikách, viz *Technické údaje na strani 106*.

Čištění ucpaného deflektoru vyhazovacího otvoru

Neodstraňujte překážky z deflektoru vyhazovacího otvoru dříve, než provedete následující postup.

- Uvolněte současně aktivaci šneku a aktivaci pohonu.
- Počkejte 10 sekund, aby bylo jisté, že se šneky zastavily.
- Vypněte výrobek.
- Pomocí nástroje na čištění (musí být dlouhý alespoň 37 cm (15"), u některých modelů je součástí dodávky) odstraňte překážky.



VÝSTRAHA: Nevkládejte ruce do deflektoru vyhazovacího otvoru ani dovnitř lžice šneku.

Výměna škrabací lišty

- Obraťte škrabací lištu (A), pokud je opotřebovaná po hranu krytu.

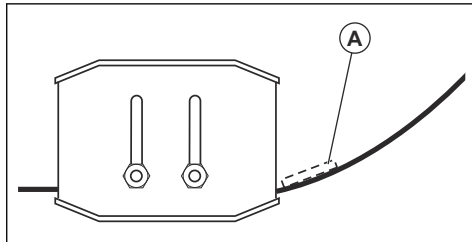

- Vyměňte škrabací lištu, pokud je opotřebovaná na obou stranách nebo poškozená.

Hnací řemeny



VÝSTRAHA: Klínové řemeny ve výrobku mají speciální konstrukci a při výměně se musí použít originální řemeny, které jsou dostupné v nejbližším servisním středisku. Při použití jiných než originálních řemenů může dojít k zranění osob nebo poškození výrobku.



VÝSTRAHA: Při výměně řemenu je nutné demontovat výrobek. Při demontáži krytu šneku od rámu je důležité, aby se asistent postavil do provozní polohy a přidržovat říditka výrobku. Pokud výrobek během výměny řemenu spadne, může dojít k vážnému zranění osob nebo poškození výrobku.

Povšimněte si: Šnek a řemeny trakčního pohonu nejsou nastavitelné. Vyměňte řemeny, pokud jsou poškozené nebo začnou klouzat z důvodu opotřebení. Doporučujeme svěřit výměnu řemenu kvalifikovanému servisnímu středisku.

Povšimněte si: Doporučuje se měnit hnací řemen a řemen šneku současně.

Příprava na výměnu řemenů

- Vypustte palivo z palivové nádrže.

2. Demontujte pojistnou matici (A) a hlavu rotátoru vyhazovacího otvoru (B) z držáku (C) a odmontujte kryt vyhazovacího otvoru.

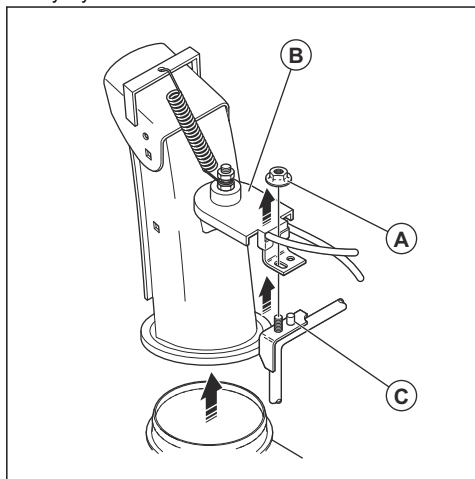

3. Demontujte dva šrouby (D) a kryt řemene (E) z rámu (F).

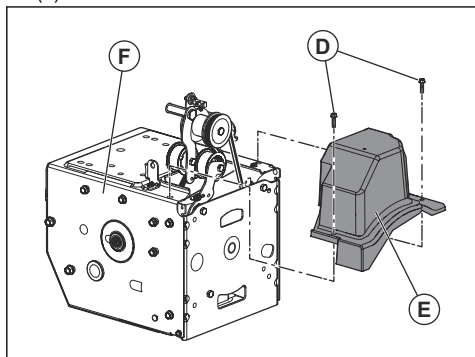

Výměna hnacího řemenu

1. Sejměte řemen šneku. Viz část *Demontáž řemene šneku na strani 100*.

2. Odmontujte pružinu napínače (A) připevněnou k ramenu napínače hnacího řemenu (B).

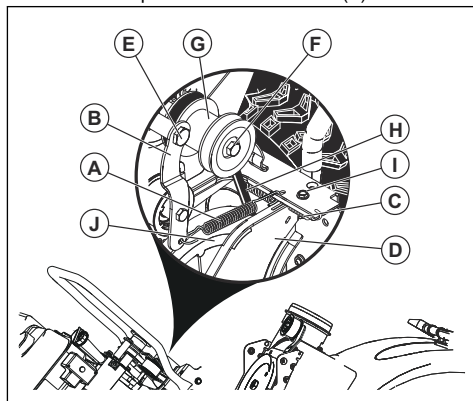

3. Odmontujte vratnou pružinu (C) přidržující otočnou desku (D) na místě.
4. Odmontujte šroub ramena (E) a rameno napínače hnacího řemenu.
5. Odstraňte šroub řemenice (F), řemenici motoru (G) a hnací řemen (H) z motoru.
6. Odmontujte šroub (I) a zároveň přitlačte otočnou desku k rámu.
7. Otočte a přidržte otočnou desku směrem od výrobku a sejměte hnací řemen z hnací řemenice (J).

Montáž hnacího řemenu

1. Otočte a přidržte otočnou desku (D) směrem od výrobku.

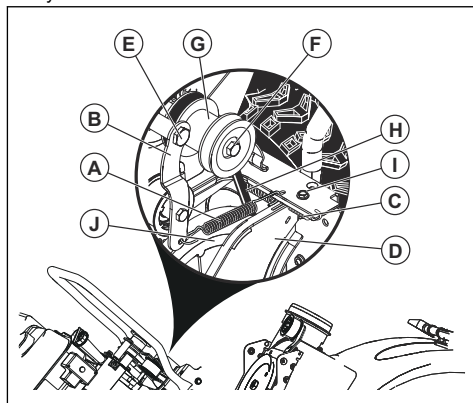

2. Nasadte hnací řemen (H) na hnací řemenici (J).

Povšimněte si: Než spustíte otočnou desku, zkontrolujte, zda je hnací řemen správně umístěn v drážce hnací řemenice.

3. Vložte a dotáhněte horní šroub (I).

4. Před instalací řemenice na hřídel motoru, nasadte hnací řemen do drážky v řemenici motoru (G).
5. Namontujte šroub řemenice (F) a připevněte řemenici motoru k motoru. Dotáhněte šroub řemenice momentem 41 až 47 Nm (30 až 35 ft lb). Lbs. / 41–47 Nm).
6. Namontujte rameno napínače hnacího řemenu (B) na motor a dotáhněte šroub ramena (E).
7. Namontujte vratnou pružinu (C) na otočnou desku.
8. Namontujte pružinu napínače (A) na rameno napínače.
9. Použijte všechny ovládací prvky, aby bylo zajištěno, že je hnací řemen řádně namontován a všechny součásti se pohybují správně.

Montáž krytu řemenu

1. Namontujte kryt řemenu (B) na rám (C) a dotáhněte dva šrouby (A).

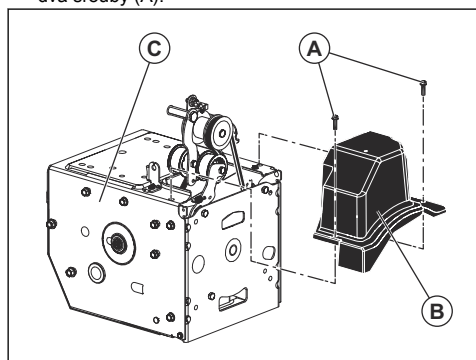

2. Instalujte kryt vyřazovacího otvoru.

Demontáž řemene šneku

1. Odmontujte šrouby 5/16" (A) a dolní šrouby 1/4" (B) ze 2 stran sestavy rámu. Šrouby nevyhazujte.

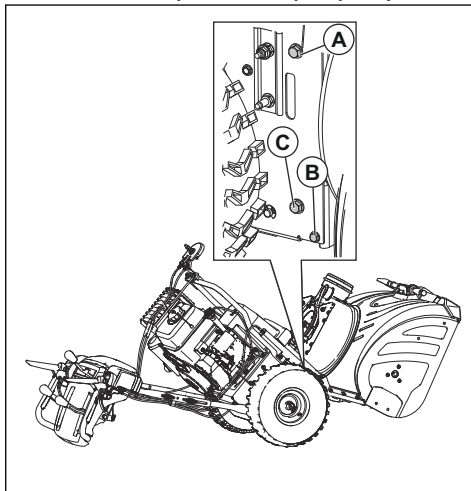

2. Povolte, ale nevyjímajte dolní šrouby 5/16" (C) na 2 stranách sestavy rámu.
3. Sejměte řemen šneku z řemenice motoru.
4. Sklopte zadní část dolů. Zároveň se přední část vyklopí dopředu. Spodní šroub (C) tvoří závěs mezi přední a zadní částí.
5. Vložte dřevěný špalek pod bod závěsu, aby byl výrobek zajištěn ve sklopené poloze.
6. Posuňte rameno napínače řemene šneku a sejměte řemen šneku z ramene.

Montáž řemene šneku

1. Posuňte rameno napínače řemene a umístěte řemen šneku kolem a do drážky řemenice šneku.



VAROVÁNÍ: Při montáži jednotky kontrolujte, zda se řemen nezachytil mezi rám a kryt šneku.

2. Odstraňte dřevěný špalek zpod výrobku.
3. Zvedněte rukojeť, aby se zadní část vyklopila nahoru. Přední část se sklopí dozadu a otočí, aby bylo možné připevnit zadní část.
4. Zkontrolujte, zda je řemen správně vložen do drážky řemenice šneku.

- Namontujte šrouby 5/16" (A) a (C) a dotáhněte je momentem 11–16 Nm (8–12 ft.lb).

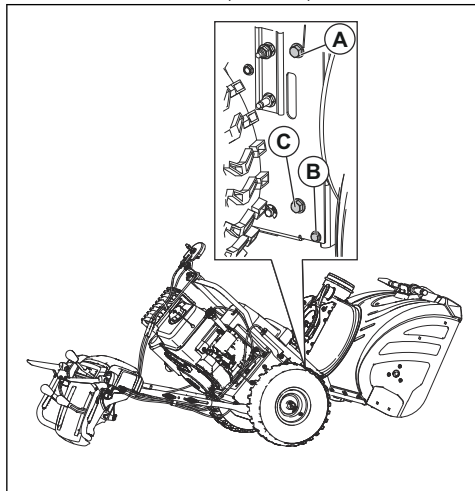

- Namontujte šrouby 1/4" (B) a dotáhněte je momentem 5–8 Nm (4–6 ft.lb).
- Nasaďte řemen šneku na řemenici motoru. Zkontrolujte, zda je řemen správně umístěn na kladce napínače řemenu a řádně instalován v drážce řemenice motoru.
- Použijte všechny ovládací prvky, aby bylo zajištěno, že je řemen šneku řádně namontován a všechny součásti se pohybují správně.

Nastavení napnutí lanka deflektoru krytu vyhazovacího otvoru

- Povolte pojistné matice (A), aby bylo možné seřídit napnutí lanka krytu vyhazovacího otvoru vedle napínače (B).

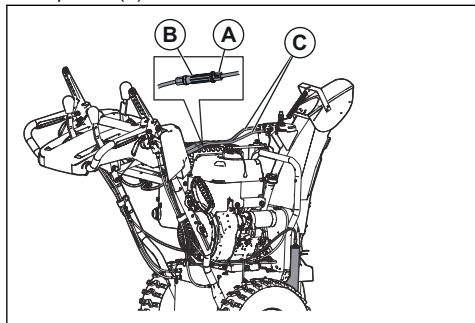

- Přidržeť krátkou část a otáčejte dlouhou částí, aby se prodloužil seřizovač.
- Seřízení provádějte do doby, než bude lanko deflektoru krytu vyhazovacího otvoru (C) správně napnuté. Dotáhněte pojistné matice.

Nastavení lanka ovládání šneku

Povšimněte si: Pokud nechcete úpravu provádět sami, kontaktujte autorizované servisní středisko. Úprava může být nutná, když se oběžné kolo a šnek při aktivaci ovládací páky šneku otáčí ztěžka nebo pokud byl vyměněn řemen šneku.

- Povolte pojistné matice (A) vedle napínače (B) a seříďte napnutí lanka ovládání šneku (D).

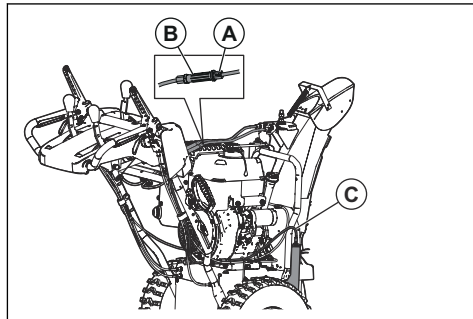

- Přidržeť krátkou část a otáčejte dlouhou částí. Otočte ji o 360 stupňů.
- Zkontrolujte zapojení šneku. Opakujte seřízení, dokud v lanku nezůstane pouze malé napnutí, když je páka odpojená.
- Dotazením spodní pojistné matice zajistíte napnutí.
- Požádejte asistenta, aby si stoupl 3 metry před výrobek, na opačnou stranu vyhazovacího otvoru. Asistent by měl sledovat otáčení šneku a měřit, za jak dlouho po uvolnění páky se šnek přestane otáčet. Pokud se šnek zastaví až po 5 sekundách, upravte nastavení lanka otočením středního válce o 360 stupňů, aby se seřizovač zkrátil. Vyzkoušejte zapojení šneku a znovu změřte čas do zastavení. Pokud se šnek zastaví do 5 sekund, pokračujte dalším krokem.
- Dotáhněte pojistnou matici na lanku šneku.

Povšimněte si: Pokud úprava problém nevyřeší, vyměňte řemen šneku. Viz *Demontáž řemene šneku na strani 100*.

Demontáž kol

- Demontujte kolík kola (A) a pojistný kolík (B).

2. Demontujte kolo z hřídele (C).

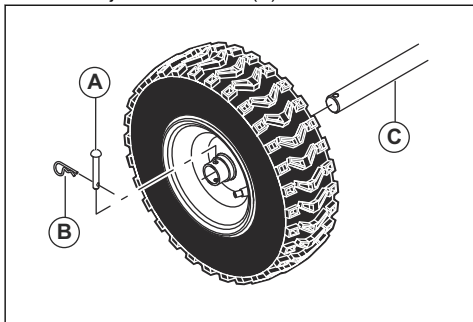

Čištění výrobku

- Plastové části čistěte čistou a suchou utěrkou.
- K čištění výrobku nepoužívejte vodu pod vysokým tlakem.
- Motor nesmí být přímo oplachován vodou.
- Pomocí kartáče odstraňte listí, trávu a nečistoty.

Odstraňování problémů

Odstraňování problémů

| Problém | Možná příčina | Řešení |
|------------------------|--|--|
| Výrobek nespouští. | Není vložen bezpečnostní klíček zapalování. | Vložte bezpečnostní klíček zapalování. |
| | Ve výrobku není palivo. | Doplňte do palivové nádrže čerstvý čistý benzín. |
| | Klíček zapalování je v poloze OFF (Vypnuto). | Posuňte klíček zapalování do polohy ON (Zapnuto). |
| | Sytič je v poloze OFF (ZAVŘENÝ). | Posuňte sytič do polohy ON (PLNÝ, OTEVŘENÝ). |
| | Nebyla stisknuta palivová pumpička. | Stiskněte palivovou pumpičku. |
| | Motor je zahlcený. | Před opětovným nastavením počkejte několik minut. NEPOUŽÍVEJTE palivovou pumpičku. Znovu nastartujte motor s plným plynem a sytičem v poloze OFF (ZAVŘENÝ). |
| | Není zapojený kabel zapalovací svíčky. | Připojte kabel k zapalovací svíčce. |
| | Zapalovací svíčka je vadná. | Vyměňte zapalovací svíčku. |
| | V palivu je voda nebo je palivo staré. | Vyprázdněte palivovou nádrž a karburátor. Doplňte do palivové nádrže čerstvý čistý benzín. |
| | Ve vedení paliva zůstaly výpary. | Zkontrolujte, zda je celé vedení paliva pod výstupem palivové nádrže. Vedení paliva musí procházet plynule dolů od palivové nádrže ke karburátoru. |
| | Další příčiny. | Přečtěte si pozorně postup spuštění uvedený v tomto návodu. |
| | Palivový spínač (je-li ve výbavě) je v poloze OFF (ZAVŘENÝ). | Otočte palivový spínač do polohy ON (OTEVŘENÝ). |
| Plyn je v poloze STOP. | Přesuňte plyn do polohy FAST (Rychle). | |

| Problém | Možná příčina | Řešení |
|---|---|---|
| Snížený výkon | Není zapojený kabel zapalovací svíčky. | Připojte kabel k zapalovací svíčce. |
| | Výrobek odhazuje příliš mnoho sněhu. | Snižte otáčky a šířku řádku. |
| | Víčko palivové nádrže je pokryté ledem nebo sněhem. | Odstraňte led a sníh z víčka palivové nádrže a okolního prostoru. |
| | Tlumič výfuku je znečištěný nebo ucpaný. | Vyčistěte nebo vyměňte tlumič výfuku. |
| | Nesprávná délka lanka. | Seřídte lanko. |
| | Tlumič výfuku je zablokovaný. | Zkontrolujte, zda je motor studený. Odstraňte překážku. |
| | Přívod vzduchu do karburátoru je ucpaný. | Zkontrolujte, zda je motor studený. Odstraňte překážku. |
| Motor nemá potřebný výkon nebo se zadrhává. | Sytič je v poloze ON (PLNÝ, OTEVŘENÝ). | Posuňte sytič do polohy OFF (ZAVŘENÝ). |
| | Vedení paliva je ucpané. | Vyčistěte vedení paliva. |
| | V palivu je voda nebo je palivo staré. | Vyprázdněte palivovou nádrž a karburátor. Doplňte do palivové nádrže čerstvý čistý benzín. |
| | Je nutné vyměnit karburátor. | Obratě se na autorizované servisní středisko. |
| | Řemen se natáhl. | Vyměňte klínový řemen šneku. |
| Nadměrné vibrace / pohyb řídítek | Některé díly jsou volné. Šneky jsou poškozené. | Dotáhněte všechny upevňovací prvky. Vyměňte poškozené díly. Pokud vibrace zůstávají, obraťte se na autorizované servisní středisko. |
| | Řídítka nejsou umístěna správně. | Zkontrolujte, zda jsou řídítka zajištěna na místě. |
| | Matice páčky nastavení jsou povolené. | Dotáhněte matice, dokud nebudou řídítka pevně zajištěná. |
| Rukojeť startovací šňůry lze těžko vytáhnout. | Rukojeť startovací šňůry je zamrzlá. | Pomalou vytáhněte co nejvíce šňůry ze startéru a uvolněte rukojeť startovací šňůry. Pokud motor nestartuje, opakujte postup nebo použijte elektrický startér. |
| | Startovací šňůře brání v pohybu jiné součásti. | Startovací šňůra se nesmí dotýkat žádných lanek, kabelů nebo hadic. |

| Problém | Možná příčina | Řešení |
|---|---|--|
| Ztráta trakčního pohonu / zpomalování rychlosti jízdy Menší množství nebo zpomalování odhazovaného sněhu | Řemen prokluzuje. | Seřídte lanko. Seřídte řemen. |
| | Řemen je opotřebený. | Zkontrolujte / vyměňte řemen. Nastavte řemenici. |
| | Řemen je mimo řemenici. | Zkontrolujte / znovu nasadte řemen. Nastavte řemenici. |
| | Deflektor vyhazovacího otvoru je ucpaný. | Vyčistěte deflektor vyhazovacího otvoru. |
| | Cizí předměty ucply šneky. | Odstraňte nečistoty a cizí předměty ze šneků. |
| | Střížný kolík je zlomený. | Vyměňte zlomený střížný kolík. |
| | Nadměrné usazeniny sněhu a ledu mezi součástmi pásu. | Odstraňte usazeniny sněhu a ledu z prostoru mezi součástmi pásu. |
| | Kolo třecího pohonu je opotřebené. | Obratě se na autorizované servisní středisko. |
| Porucha otáčení šneku po uvolnění rukojeti | Třecí lamela je mokrá. | Nechte třecí lamelu uschnout. |
| | Hnací řemen není zarovnaný. | Seřídte hnací řemen. |
| Světla nesvítlí (jsou-li ve výbavě). | Vyhazovací deflektor není zarovnaný. | Nastavte vyhazovací deflektor. |
| | Motor není v chodu. | Nastartujte motor. |
| | Kabelové spojení je volné. | Zkontrolujte kabelové spojení na motoru a světlech. |
| Rotátor vyhazovacího otvoru se těžko pohybuje. | Dioda LED je spálená. | Vyměňte modul diody LED. Jednotlivé diody LED nelze vyměnit. |
| | V mechanismu rotátoru vyhazovacího otvoru jsou nečistoty. | Vyčistěte vnitřní části mechanismu rotátoru vyhazovacího otvoru. |
| Výrobek zatáčí na jednu stranu. | Lanka jsou zkroucená nebo poškozená. | Zkontrolujte, zda nejsou lanka zkroucená. Vyměňte poškozená lanka. |
| | Tlak v pneumatikách není stejný. | Nastavte tlak v pneumatikách a nahusťte pneumatiky. |
| | Výrobek má pohon pouze na jedno kolo. | Zkontrolujte pojistný kolík pneumatiky. |
| | Nerovnoměrné nastavení sáněk. | Nastavte ochranné kotouč a sánky. |
| | Nerovnoměrné nastavení ochranných kotoučů. | Nastavte ochranné kotouč a sánky. |

Přeprava, skladování a likvidace

Přeprava a skladování

- Před uskladněním a přepravou výrobku či paliva zkontrolujte, zda nejsou přítomny známky úniku nebo výparů. Jiskry a otevřený oheň, například z elektrických zařízení nebo kotlů, mohou zažehnout požár.

- Vždy používejte schválené nádoby na skladování a přepravu paliva.
- Před dlouhodobým skladováním výrobku vyprázdněte palivovou nádrž. Odevzdejte palivo na příslušném sběrném místě

- Během přepravy musí být výrobek bezpečně upevněn, aby se zabránilo jeho poškození a nehodám.
- Skladujte výrobek na uzamčeném místě, aby se zamezilo přístupů dětí a neoprávněných osob.
- Uchovávejte výrobek na suchém a bezprašném místě.
- Odevzdejte všechny chemikálie, například motorový olej nebo palivo, v servisním středisku nebo na příslušném sběrném místě.
- Nehodláte-li výrobek dále používat, odešlete jej prodejci Husqvarna nebo jej dopravte do recyklační stanice.

Likvidace

- Dodržujte místní požadavky ohledně recyklace a platné předpisy.

Technické údaje

Technické údaje

jako reference. Mohou být změněny bez předchozího upozornění z důvodu zlepšování výrobku.

Povšimněte si: Veškeré údaje, obrázky a specifikace jsou pro typický stroj a slouží pouze

| | ST 224 | ST 227 | ST 230 |
|---|--|-------------|-------------|
| Rozměry | | | |
| Hmotnost, lb / kg | 201 / 91,2 | 212 / 96 | 258 / 117 |
| Max. provozní tlak v pneumatikách, PSI | 18 | 18 | 20 |
| Motor | | | |
| Značka/model | Husqvarna | Husqvarna | Husqvarna |
| Zdvihový objem, ccm | 212 | 252 | 301 |
| Typ paliva | Standardní bezolovnaté, oktanové číslo 86 AKI nebo vyšší (maximálně 10 % etanolu). NEPOUŽÍVEJTE palivovou směs E85. Tyto motory nejsou kompatibilní s E20/E30/E85 | | |
| Kapacita paliva, galony / l | 0,69 / 2,61 | 0,69 / 2,61 | 1,45 / 5,49 |
| Typ oleje (API SJ-SN) | SAE 5W30 (pod 0° C (32° F)) | | |
| Kapacita oleje, fl oz / l | 18,6 / 0,55 | 18,6 / 0,55 | 37,2 / 1,1 |
| Elektrický systém | | | |
| Zapalovací svíčka | F6RTC | | |
| Elektrodová vzdálenost (palce / mm) | 0,03 / 0,76 mm | | |
| Emise hluku ¹⁹ | | | |
| Hladina akustického výkonu, změřená dB(A) | < 105 | | |
| Hladina akustického výkonu, zaručená L _{WA} dB (A) | ≤ 105 | | |
| Úrovně vibrací, a_{hveq} ²⁰ | | | |
| Hladina vibrací na řídkách, m/s ² | ≤ 2,59 | ≤ 10,13 | ≤ 4,66 |

¹⁹ Emise hluku v životním prostředí měřené jako akustický výkon (L_{WA}) v souladu se směrnicemi 2000/14/ES a 2005/88/ES.

²⁰ Úroveň vibrací podle normy ISO 5349-2 EN 1033.

Prohlášení o shodě

Prohlášení o shodě EU

My, společnost Husqvarna AB, SE 561 82 Huskvarna,
ŠVÉDSKO, zcela zodpovědně prohlašujeme, že
příslušný výrobek:

| Popis | Sněhová fréza |
|-------------------------|-----------------------------------|
| Značka | Husqvarna |
| Platforma / typ / model | ST 224, ST 227, ST 230 |
| Šarže | Výrobní číslo od roku 2021 a dále |

je zcela ve shodě s následujícími směrnici a předpisy
EU:

| Směrnice/předpis | Popis |
|------------------------|--|
| 2006/42/ES | „o strojních zařízeních“ |
| 2011/65/EU | „o omezení používání některých nebezpečných látek“ |
| 2014/30/EU | „o elektromagnetické kompatibilitě“ |
| 2000/14/ES, 2005/88/ES | „o venkovním hluku“ |

Platí následující harmonizované normy anebo technické
specifikace: EN ISO 12100:2010, EN ISO 14982:2009,
EN ISO 8437-1:2019, EN ISO 8437-2:2019,
EN ISO 8437-4:2019, EN ISO 3744:2010, EN
1032:2003+A1:2008, EN IEC 63000:2018.

Deklarované úrovně hluku jsou uvedeny v části
s technickými údaji této příručky a podepsaném
prohlášení o shodě EU ve shodě se směrnicí
2000/14/ES, příloha V.

Dodaná sněhová fréza je shodná se vzorkem, který
prošel zkouškou.

Jménem společnosti Husqvarna AB, SE 561 82
Huskvarna, ŠVÉDSKO, 2020–02–07



Claes Losdal

Osoba odpovědná za technickou dokumentaci

