

BEDIENUNGSANLEITUNG

ELEKTRO-HECKENSCHERE

HT 440 BASIC CUT
HT 550 SAFETY CUT



DE
EN
NL
FR
ES
PT
IT
SL
HR
SR
PL
CS
SK
HU
DA
SV
NO
FI
ET
LV
LT
RU
UK
BG
RO
EL
TR



TR 066



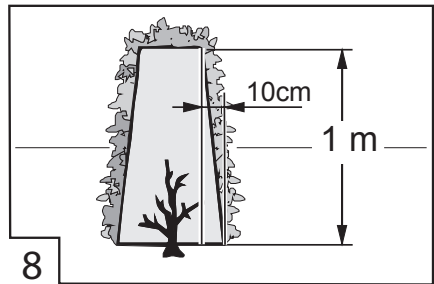
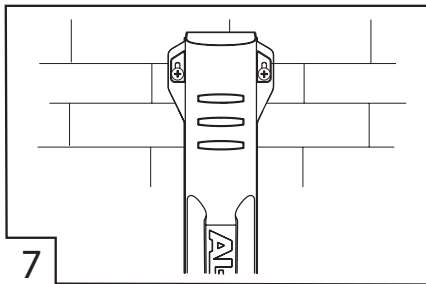
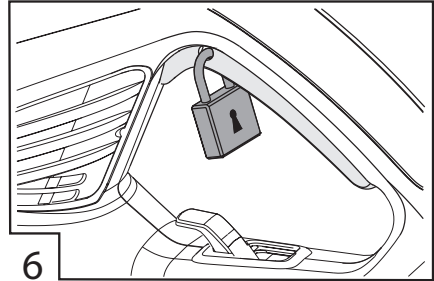
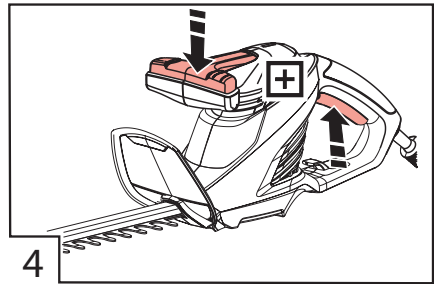
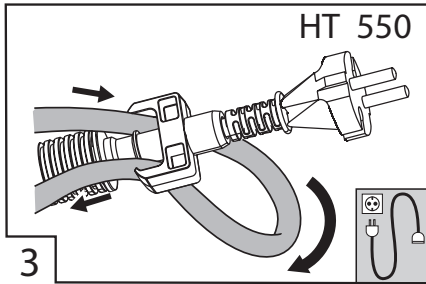
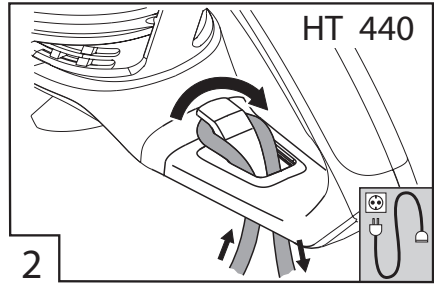
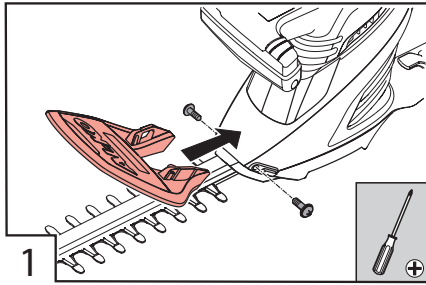

K této příručce

- Před uvedením přístroje do provozu si pozorně přečtěte tento návod k obsluze. Je to předpokladem bezpečného a bezporuchového provozu přístroje.
- Dbejte bezpečnostních a výstražných upozornění uvedených v této dokumentaci a na přístroji.
Uložte návod k obsluze pro další potřebu a předejte ho i následným uživatelům.

Vysvětlivky k symbolům



Pozor!

Přesné dodržování těchto výstražných upozornění zabraňuje škodám na zdraví osob a / nebo věcným škodám.



Speciální upozornění pro snadnější pochopení a manipulaci s přístrojem.

Obsah

K této příručce	73
Popis výrobku	73
Bezpečnostní a ochranná zařízení	73
Technické údaje	75
Bezpečnostní upozornění	75
Montáž	76
Obsluha	76
Oprava	76
Péče a údržba	76
Uložení	76
Likvidace	76
Poruchy a jejich odstraňování	77
Záruka	77

Popis výrobku

Použití v souladu s určením

Tento křovinořez je určen pouze k soukromému řezání živých plotů, keřů a křoví.

Jakékoliv jiné použití platí nepřipustné. Za škody vzniklé v důsledku takového použití výrobce neručí.

Možné chybné použití

- Nesmíte demontovat nebo přemostřovat bezpečnostní zařízení, např. umístěním spínačů na madlo
- Přístroj se nesmí používat za deště a/nebo na mokré živé ploty a keře
- Přístroj nesmí být používán komerčně

Bezpečnostní a ochranná zařízení



Pozor - Nebezpečí poranění!

Bezpečnostní a ochranná zařízení nesmí být zrušena!

Dětská pojistka

Otvor (5mm) na zadní spínací páce slouží pro uchycení visacího zámku* (6). Visací zámek zabrání nechtěnému zapnutí přístroje.

* *Není obsahem dodávky*

Ochrana rukou



Pozor!

Nebezpečí poranění při nenamontované ochraně rukou!
Nikdy neprovozujte přístroj bez ochrany rukou.

Dvouruční ovládání

Křovinořez lze ovládat pouze oběma rukama.

Přehled výrobku

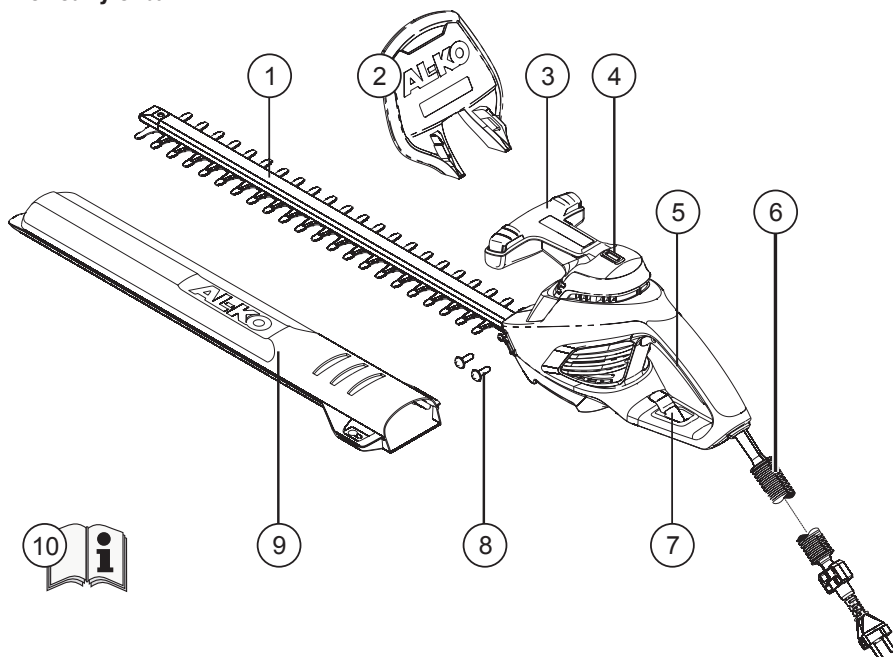

1	Vsazený nůž	6	Bezpečnostní kabel*
2	Ochrana rukou	7	Odlehčení kabelového tahu
3	Přední rukojeť se spínacím tlačítkem	8	Šrouby pro ochranu rukou
4	Vodováha	9	Kryt vsazeného nože
5	Zadní rukojeť se spínacím tlačítkem	10	Návod k obsluze

* Bezpečnostní kabel 1,5 m pouze u HT 550 Safety Cut

Význam symbolů na přístroji



Noste ochranné brýle.



Pozor! Mimořádná opatrnost při manipulaci.



Přečtěte a jednejte podle návodu k obsluze.



Okamžitě vytáhněte zástrčku ze sítě, pokud dojde k poškození nebo přerušení kabelu.



Přístroj nevystavujte dešti.

Technické údaje

Technické údaje	HT 440 Basic Cut	HT 550 Safety Cut
Příkon	440 W	550 W
Délka nože	440 mm	520 mm
Síla řezu	16 mm	18 mm
Celková hmotnost	3,2 kg	3,6 kg
Vibrace na rukojeti	2,2 m/s ² (K = 1,5 m/s ²)	2,9 m/s ² (K = 1,5 m/s ²)
Síťové napětí	230V-240V / 50Hz	230V-240V / 50Hz
Isolační třída	□ / II	□ / II
Počet zdvihů při volnoběhu	3200 m ⁻¹	3200 m ⁻¹
Hladina zvuku L _{PA}	86 dB (A) (K = 1,5 dB (A))	86 dB(A) (K = 1,5 dB (A))

* Vykazovaná hodnota vibrací byla měřena podle standardní zkušební metody a lze ji použít ke srovnání s jinými elektrickými přístroji.

Bezpečnostní upozornění



Pozor!

Přečtěte si všechny bezpečnostní pokyny a upozornění.

Nedodržení bezpečnostních pokynů a upozornění může vést k úrazu elektrickým proudem, požáru a/nebo způsobit vážná poranění.

Uchovejte všechna bezpečnostní upozornění a pokyny pro další použití.



Pozor!

Používejte přístroj pouze tehdy, je-li v bezvadném stavu! Před každým použitím zkontrolujte bezvadnost přístroje, kabelu a zástrčky, poškozené díly musí opravit nebo vyměnit odborný servis.



Pozor - Nebezpečí poranění!

Bezpečnostní a ochranná zařízení nesmí být zrušena!



Pozor - Nebezpečí poranění elektrickým proudem!

Okamžitě vytáhněte zástrčku ze sítě, pokud dojde k poškození nebo přerušení kabelu!



Pozor!

Hodnota vibrací měřená během provozu elektrického přístroje se může podle použití přístroje od vykazované hodnoty lišit.



Pozor!

Držte elektrické nářadí pouze za izolované rukojeti, protože se řezací nůž může dostat do kontaktu se skrytými elektrickými vedeními nebo vlastním síťovým kabelem.

Kontakt řezacího nože s vedením pod napětím může uvést kovové části zařízení pod napětí a mít za následek úder elektrickým proudem.

Bezpečnost na pracovišti

- **Pracoviště udržte v čistotě a mějte je dobře osvětlené.** Nepořádek na pracovišti a neosvětlená pracoviště mohou vést k nehodám
- **S elektrickým přístrojem nepracujte v prostředí, ve kterém hrozí nebezpečí exploze, resp. ve kterém se nacházejí hořlavé kapaliny, plyny nebo prachy.** Elektrické přístroje produkují jiskry, které mohou vznítit prach nebo páry
- **Během provozu elektrického přístroje dbejte na to, aby se v jeho okolí nezdržovaly děti či jiné osoby.** Nepozornost, resp. odpoutání pozornosti může vést ke ztrátě kontroly nad přístrojem

Elektrická bezpečnost

- **Připojka přístroje musí odpovídat elektrické zásuvce. Na zástrčce nesmí být v žádném případě prováděny jakékoli změny. Nepoužívejte spolu s uzemněnými přístroji adaptérové zástrčky.** Zástrčky, na kterých nebyly prováděny žádné změny, resp. úpravy, jakož i vhodné zásuvky snižují nebezpečí úrazu elektrickým proudem
- **Nedotýkejte se uzemněných povrchů jako jsou potrubí, radiátory, sporáky nebo ledničky.** Je-li vaše tělo uzemněno, existuje zvýšené riziko úrazu elektrickým úderem
- **Elektrické přístroje chraňte před deštěm a vlhkostí.** Voda vnikající do elektrického přístroje zvyšuje riziko elektrického úderu
- **Kabel neodstraňujte za účelem transportu nebo zavěšení přístroje či vytažení zástrčky ze zásuvky. Kabel chraňte před působením vysokých teplot, oleje, před stykem s ostrými hranami nebo pohyblivými díly přístroje.** Poškozené nebo zamotané kabely zvyšují riziko elektrického úderu

- **Pracujete-li s elektrickým přístrojem venku, používejte pouze prodlužovací kabely, vhodné pro venkovní použití.** Používání takového kabelu snižuje riziko vzniku elektrického úderu
- **Není-li možné se vyvarovat provozu přístroje ve vlhkém prostředí, používejte proudový chránič.** Použití proudového chrániče snižuje riziko vzniku elektrického úderu

Bezpečnost osob

- **Buďte opatrní, soustřeďte se na práci s přístrojem a zacházejte s ním rozumně. Elektrický přístroj nepoužívejte, jste-li unaveni nebo pod vlivem drog, alkoholu či léků.** Jediný moment nepozornosti při práci s přístrojem může způsobit vážná poranění.
- **Noste osobní ochranné prostředky a zásadně ochranné brýle.** Nošení osobních ochranných prostředků (dle typu a nasazení přístroje: protiprachová maska, pracovní obuv s neklouzavou podrážkou, ochranná helma a ochrana sluchu) při práci s přístrojem snižuje riziko poranění.
- **Přístroj zajistěte proti neúmyslnému uvedení do provozu. Přesvědčete se, zda je přístroj vypnutý, než jej zapojíte do el. sítě, uchopíte, či přenášíte.** Při přenášení přístroje nemějte nikdy prst na spínači, přístroj nikdy nezapojujte do el. sítě, je-li zapnutý. Nedodržení tohoto pokynu může vést ke zranění.
- **Dodržujte místní ustanovení týkající se minimálního věku osob obsluhy přístroje.**
- **Děti a osoby, které tento návod na použití neznají, nesmí přístroj používat**
- **Tento přístroj není určen k tomu, aby ho používaly osoby (včetně dětí) s omezenými fyzickými, smyslovými nebo duševními schopnostmi nebo bez zkušeností a/nebo nedostatečných znalostí, ledaže jsou pod dohledem osoby odpovědné za jejich bezpečnost nebo od ní dostanou pokyny, jak se přístroj používá. Děti by měly být pod dohledem, aby bylo zajištěno, že si s přístrojem**

nebudou hrát.

- **Než přístroj zapnete, odstraňte nastavovací nástroje nebo klíč na šrouby.**Nářadí nebo klíče nacházející se v pohyblivém dílu přístroje mohou způsobit poranění
- **Při práci s přístrojem se vyvarujte abnormálnímu držení (poloze) těla. Stůjte pevně a udržujte rovnováhu.** V neočekávaných situacích tak přístroj lépe udržíte pod kontrolou
- **Noste vhodný oděv. Nenoste volný oděv a šperky. Vlasy, oděv a ruce v rukavicích udržujte v bezpečné vzdálenosti od pohyblivých částí přístroje.** Volný oděv, šperky nebo dlouhé vlasy mohou být zachyceny pohyblivými částmi přístroje
- **Pokud je možné namontovat zařízení na odsávání a zadržování prachu, ujistěte se, zda jsou zapojená a používána správným způsobem.** Používání odsávачho zařízení může snížit ohrožení v důsledku prachu

Používání elektrického přístroje a zacházení s ním

- **Přístroj nepřetěžujte. Používejte vhodný přístroj, určený k danému účelu, resp. pro danou činnost.** S vhodným přístrojem pracujete v udaném výkonovém rozsahu lépe a bezpečněji
- **Nikdy nepoužívejte přístroj s vadným spínačem.** Přístroj, který již nelze zapnout nebo vypnout, je nebezpečný a musí být opraven

- **Než začnete provádět nastavení přístroje, vyměňovat díly příslušenství nebo než přístroj odstavíte, vytáhněte zástrčku ze zásuvky.** Toto bezpečnostní opatření zabrání neúmyslnému zapnutí přístroje
- **Nepoužívané elektrické přístroje skladujte mimo dosah dětí. Osoby, které nejsou seznámeny s obsluhou přístroje nebo které si nepřčetly tento návod k použití, nenechávejte s přístrojem pracovat.** Elektrické přístroje představují nebezpečí v rukou osob, které s jejich obsluhou nemají zkušenost
- **Řádně o přístroj pečujte. Kontrolujte, zda pohyblivé části přístroje bezvadně fungují a nezadrhávají se, zda nejsou některé části zlomené či prasklé či natolik poškozené, že by to mělo vliv na funkčnost přístroje. Poškozené části přístroje nechte opravit, než přístroj opět uvedete do provozu.** Špatně udržované elektrické přístroje jsou příčinou mnohých úrazů
- **Nože přístroje udržujte ostré a čisté.** Řádně udržované a naostřené nože se nezadrhávají a lépe se obsluhují
- **Elektrický přístroj, příslušenství, nářadí atd. používejte v souladu s těmito pokyny. Berte přitom ohled na pracovní podmínky použití přístroje a typ prováděné činnosti.** Použití přístroje k jiným účelům než k těm, které jsou v souladu s jeho určením, může vést k nebezpečným situacím

Servis

- **Opravy na elektrickém přístroji nechte provádět pouze kvalifikovaným odborníkem. Používejte zásadně originální náhradní díly.** Zajistíte tak trvale bezpečný provoz přístroje

Bezpečnostní pokyny k obsluze

- Děti, nebo osoby, které neznají tento návod k použití, nesmí přístroj používat
- Přístroj se nesmí používat pod vlivem alkoholu, drog nebo léčiv
- S poškozeným nebo opotřebovaným nožem nesmíte přístroj používat
- Noste vhodné oblečení:
 - Dlouhé kalhoty s ochranou proti pořezání
 - Pevnou obuv, rukavice, ochranné brýle
- Při práci dejte pozor na bezpečný postoj
- Přístroj obsluhujte vždy obouručně
- Držte tělo a oblečení dál od nože
- Třetí osoby se nesmí zdržovat v oblasti nebezpečí
- Řezaný materiál neodtraňujte se zapnutým motorem
- Při opuštění / transportu přístroje:
 - Přístroj vypněte
 - Vytáhněte zástrčku
 - Nasuňte ochranný kryt
- Nikdy neberte přístroj za nůž
- Přístroj přenášejte pouze za rukojeť
- Nenechávejte přístroj bez dozoru

Montáž

1. Připevněte ke krytu ochranu rukou pomocí přiložených šroubů (1).
2. Prodlužovací kabel protáhněte odlehčením tahu (2 / 3).

Obsluha



Pozor - Nebezpečí poranění!

Přístroj smí být uveden do provozu teprve poté, co byl kompletně smontován!

Dodržte bezpečnostní pokyny k obsluze!

1. Zapojte síťový kabel do sítě.
2. Jednou rukou uchopte přední, poté zadní rukojeť.
3. Stiskněte obě spínací tlačítka na rukojeti (4) - přístroj se spustí.
4. Během práce držte obě spínací tlačítka stisknutá.
5. Jakmile jedno spínací tlačítko pustíte, křovinořez se vypne.

Pracovní pokyny

- Vždy začněte stříhat na stranách křoví, potom na vrchní straně. Ořezané části tak nemohou padat do neopracované části.
- Zabudovaná vodováha ulehčuje rovný řez (5).
- Křoví by se mělo stříhat vždy do tvaru lichoběžníku. To zabrání opadání spodních větví (8).

Oprava

- Opravy smí provádět pouze kompetentní odborné servis, nebo naše servisní místa AL-KO

Péče a údržba



Pozor - Nebezpečí poranění elektrickým proudem!

Před veškerou údržbou a ošetřením vytáhněte zástrčku!

**Pozor - Nebezpečí poranění!**

Při údržbě a ošetření nože noste vždy pracovní rukavice!

- Po každém použití očistěte kartáčem nebo hadrem nůž a kryt. Nepoužívejte vodu a ani agresivní čisticí prostředky - nebezpečí koroze!
- Lehce naolejujte vhodným ochranným olejem řezací lištu.
- Zkontrolujte pevně dotažené všech šroubů.
- Pravidelně kontrolujte stav nože. Pokud je nůž poškozený nebo značně opotřebovaný, kontaktujte servis AL-KO.

Uložení

Kryt nože lze umístit na zeď jako držák křovinořezu.
Pozor, pevně uchytit! (7)

- Příklad skladujte vždy s vytaženou zátrčkou
- Příklad skladujte vždy jen s nasazeným ochranným krytem

Poruchy a jejich odstraňování

Porucha	Možná příčina	Řešení
Přístroj nefunguje	Není elektrický proud	Zkontrolujte domovní pojistky / prodlužovací kabel
	Poškozený kabel u přístroje	Vyhledat servis AL-KO
Přístroj pracuje přerušovaně	Prodlužovací kabel je poškozený	Zkontrolujte prodlužovací kabel
	Poškozené tlačítko zapínání/vypínání	Vyhledat servis AL-KO
	Interní chyba	Vyhledat servis AL-KO
Motor běží, nože se nehýbou	Interní chyba	Vyhledat servis AL-KO
Nože se zahřívají	Chybějící mazání	Nůž lehce naolejujte
	Nůž je tupý	Vyhledat servis AL-KO
	Zuby na noži	Vyhledat servis AL-KO



U poruch, které nejsou uvedeny v této tabulce, nebo které nemůžete odstranit sami, se obraťte prosím na náš zákaznický servis.

- Příklad skladujte v suchu a na nepřístupném místě pro děti a nepovolané osoby

- Příklad zajistěte visacím zámkem* (6)

* Není obsahem dodávky

Likvidace

Vysloužilé přístroje, baterie nebo akumulátory nepatří do komunálního odpadu!

Obal, přístroj a příslušenství jsou vyrobeny z recyklovatelného materiálu a likvidují se odpovídajícím způsobem.

Prohlášení o shodě ES

Tímto prohlašujeme, že tento produkt, tato do oběhu daná verze, odpovídá požadavkům harmonizovaných směrnic EU, bezpečnostní standardy EU a standardy specifické pro tento produkt.

Produkt

Elektrický křovinořez

Výrobce

AL-KO Geräte GmbH

Zmocněnec

Andreas Hedrich

Sériové číslo

G 2402405

Ichenhauser Str. 14

D-89359 Kötz

Ichenhauser Str. 14

D-89359 Kötz

Typ

HT 440 Basic Cut

HT 550 Safety Cut

Směrnice EU

2006/42/EG

2014/30/EU

2000/14/EG

2011/65/EG

Harmonizované normy

EN 60745-1

EN 60745-2-15

EN 55014-1

EN 55014-2

EN 61000-3-2

EN 61000-3-3

Hladina zvukového výkonu

EN ISO 3744

naměřená / garantovaná

HT 440 99 / 100 dB(A)

HT 550 97 / 98 dB(A)

Hodnocení shody

2000/14/EG, příloha V

Kötz, 15.07.2016



Wolfgang Hergeth, Managing
Director

Záruka

Případné materiálové nebo výrobní vady na přístroji odstraníme během zákonné lhůty na odstranění nedostatků podle našeho uvážení buď opravou nebo náhradou.

Lhůta na odstranění nedostatků se řídí právem země, kde byl přístroj zakoupen.

Naše záruka platí jen v případě:

- Řádné manipulace s přístrojem
- Dodržení návodu k obsluze
- Používání originálních náhradních dílů

Záruka zaniká v případě:

- Pokusu o opravu přístroje
- Technických změn na přístroji
- Nevhodném používání (např. komerční nebo komunální využití)

Ze záruky je vyňato:

- Poškození laku, které se týká normálního opotřebení
- Rychle se opotřebující součásti, které jsou na kartě náhradních dílů označeny rámečkem XXX XXX (X)
- Spalovací motory – na ně se vztahuje zvláštní záruka daného výrobce motoru

V záručním případě se obraťte s tímto prohlášením o záruce a dokladem o nákupu na Vašeho prodejce nebo na nejbližší autorizovaný zákaznický servis.

Přislíbem záruky zůstávají zákonné nároky kupujícího vůči prodejci nedotčeny.