



Husqvarna®



R 214T, R 214TC, R 214TC Comfort Edition,
R 216T AWD, R 216TC AWD

CS	Návod k použití
HU	Használati utasítás
PL	Instrukcja obsługi
SK	Návod na obsluhu

2-38
39-76
77-114
115-152

Obsah

Úvod.....	2	Odstraňování problémů.....	29
Bezpečnost.....	6	Přeprava, skladování a likvidace.....	31
Montáž.....	11	Technické údaje.....	33
Provoz.....	12	Servis.....	37
Údržba.....	16	Prohlášení o shodě.....	38

Úvod

Kontrola před dodáním a čísla výrobku

obdrželi podepsanou kopii dokumentu o kontrole před dodáním.

Povšimněte si: U tohoto výrobku byla provedena kontrola před dodáním. Ujistěte se, že jste od prodejce

Kontaktní informace servisního pracovníka:	
Tento návod k používání náleží k výrobku s následujícím číslem výrobku / výrobním číslem:	
/	
Motor:	
Převodovka:	

Popis výrobku

Modely R 214T, R 214TC, R 214TC Comfort Edition, R 216T AWD a R 216TC AWD jsou sekačky se sedící obsluhou. Pedály pro jízdu vpřed a vzad umožňují obsluhu plynule upravovat rychlost. Modely R 216T AWD a R 216TC AWD mají pohon všech kol (AWD). Modely R 214T, R 214TC, R 214TC Comfort Edition, R 216T AWD a R 216TC AWD se používají s žacími ústrojími Combi a funkcí BioClip.

Doporučené použití

Výrobek je určen k sečení trávy na otevřené a rovné ploše u obytných domů a v zahradách. Chcete-li

používat výrobek k jiným činnostem, instalujte volitelné příslušenství. Další informace o dostupném příslušenství získáte u svého prodejce Husqvarna.

Pojištění výrobku

Pro svůj nový výrobek byste měli mít pojistné krytí. Pokud si nejste jisti, promluvte si se svou pojišťovnou. Doporučujeme komplexní pojištění, které zahrnuje třetí stranu, požár, poškození, krádež a odpovědnost.

Popis výrobku

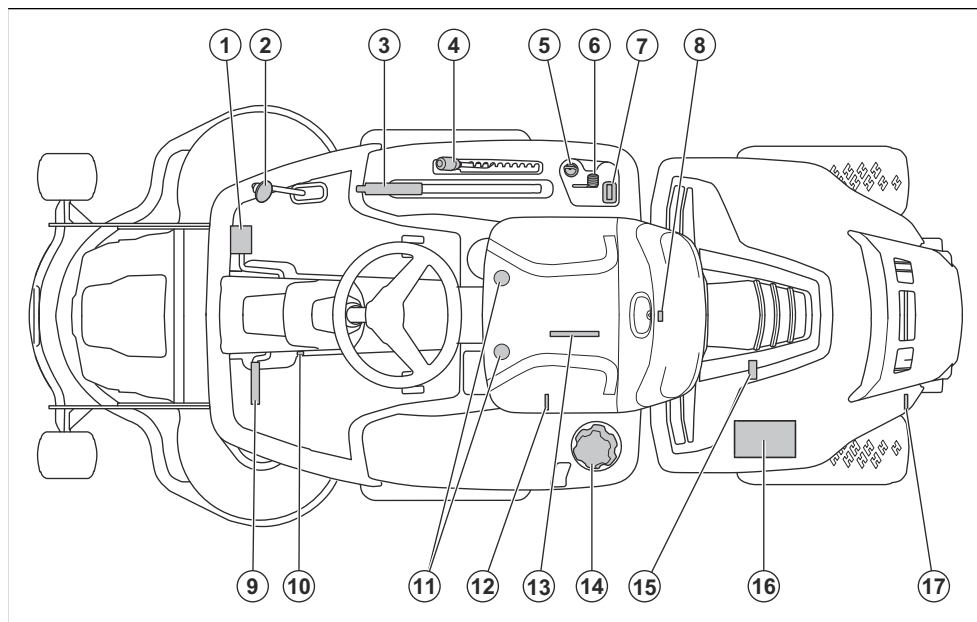

1. Pedál pro jízdu vpřed
2. Pedál pro jízdu vzad
3. Zvedací páka pro žací ústrojí
4. Páka pro nastavení výšky sečení
5. Zámek zapalování
6. Ovládání plynu
7. Počítadlo hodin
8. Zámek krytu motoru
9. Pedál parkovací brzdy
10. Pojistné tlačítko pro parkovací brzdy
11. Nastavení sedadla
12. Páka pro zapojení či odpojení pohonu přední osy, R 216T AWD, R 216TC AWD
13. Typový štítek se skenovatelnými kódy
14. Víčko palivové nádrže
15. Vypouštěcí zátka oleje
16. Baterie
17. Páka pro zapojení či odpojení pohonu, R 214T, R 214TC, R 214TC Comfort Edition. Páka pro zapojení či odpojení pohonu zadní osy, R 216T AWD, R 216TC AWD

Přehled elektrického systému

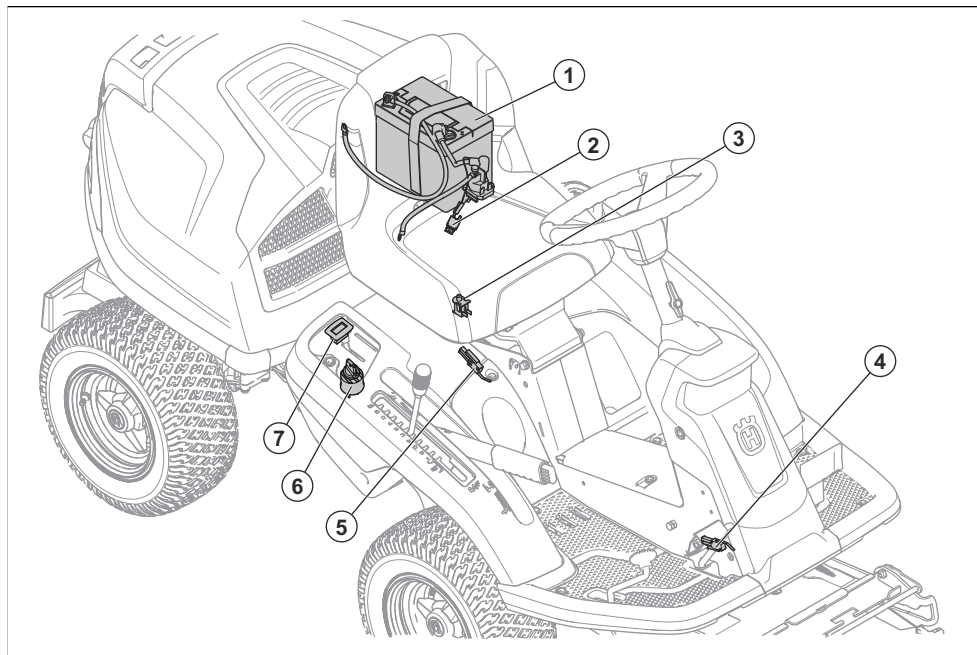

1. Baterie
2. Hlavní pojistka
3. Kontrola přítomnosti obsluhy (OPC)
4. Mikrospínač, parkovací brzda
5. Bezpečnostní spínač pro zvedací páku
6. Zámek zapalování
7. Zámek zapalování

Husqvarna Connect

Návod k používání a další informace o výrobku najdete v aplikaci Husqvarna Connect. Husqvarna Connect je bezplatná aplikace pro mobilní zařízení. Další informace naleznete v části *Husqvarna Connect na straně 12*.

Kontrola přítomnosti obsluhy (OPC)

OPC se aktivuje poté, co se obsluha zvedne ze sedadla. Motor a pohon nožů se zastaví, pokud jsou nože zapojeny nebo pokud není použita parkovací brzda. Další informace naleznete v části *Podmínky pro start na straně 8*.

Počítadlo hodin

Počítadlo hodin ukazuje, kolik hodin byl motor v provozu. Doba se zapnutým zapalováním, ale vypnutým motorem se nezapočítává. Poslední číslice ukazuje desetiny hodiny (6 minut).

Pedály pro jízdu vpřed a vzad

Rychlost je možné plynule regulovat pomocí 2 pedálů. Levý pedál (A) se používá k pohybu vpřed a pravý pedál (B) k pohybu vzad. Výrobek při uvolnění pedálů zastaví.

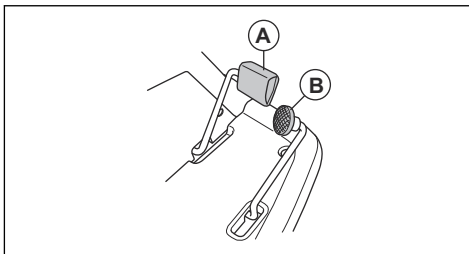

Žací ústrojí

Žací ústrojí tohoto výrobku je typu Combi s funkcí BioClip. Funkce BioClip umožňuje využití posečené trávy jako hnojiva. Žací ústrojí Combi lze také používat bez funkce BioClip. Bez funkce BioClip se tráva vyhazuje dozadu.

Symbyly na výrobku



VAROVÁNÍ: Nepozorné nebo nesprávné použití může vést k vážnému zranění nebo usmrcení obsluhy a dalších osob.



Před použitím si pozorně prostudujte tento návod k používání a nepoužívejte výrobek, pokud návodu zcela nerozumíte.



Rotující nože. Udržujte části těla v bezpečné vzdálenosti.



Varování: rotující části. Udržujte části těla v bezpečné vzdálenosti.



Pozor na odmrštěné a odražené předměty.



Výrobek nikdy nepoužívejte, pokud jsou v blízkosti osoby, zejména děti, nebo zvířata.



Než začnete couvat, podívejte se dozadu.



Nikdy nesekejte trávu napříč svahem. Nesekejte trávu na svahu se sklonem větším než 10°. Další informace jsou uvedeny v části *Sečení trávy na svazích na straně 9*.



Nikdy na výrobku ani vybavení nepřevázejte žádné osoby.



Pohyb dopředu.

N

Neutrál.



Pohyb dozadu.



Parkovací brzda.



Tento výrobek vyhovuje příslušným směrnicím ES.

**UK
CA**

Tento výrobek vyhovuje platným předpisům Spojeného království.



Štítek s emisemi hluku do okolí podle směrnic a předpisů Evropské unie a Spojeného království a nařízení o regulaci hluku v australském Novém Jižním Walesu „Protection of the Environment Operations (Noise Control) Regulation 2017“. Garantovaná hladina akustického výkonu tohoto výrobku je uvedena v části *Technické údaje na straně 33* a na štítku.



Vždy používejte schválenou ochranu sluchu.



Vypněte motor.

START

Nastartujte motor.



Otáčky motoru – rychlé.



Otáčky motoru – pomalé.



Palivo.



Max. 10 % etanolu.



Výška sečení.



Servisní poloha pro páku nastavení výšky sečení.



Nože jsou zapojené.



Nože jsou odpojené.



Přepravní poloha pro žací ústrojí.



Provozní poloha pro žací ústrojí.



Zapojení a odpojení systému pohonu.



Hladina oleje.



Skenovatelný kód

yyyyywwxxxx

Typový štítek s výrobním číslem. **yyyy** znamená rok výroby a **ww** znamená týden výroby.

Povšimněte si: Další symboly/štítky na výrobku se týkají certifikačních požadavků pro určité obchodní trhy.

Emise Euro V



VÝSTRAHA: Manipulace s motorem vede k zneplatnění typového schválení EU tohoto výrobku.

Poškození výrobku

Neneseme odpovědnost za poškození výrobku, pokud:

- byl výrobek nesprávně opraven.
- byl výrobek opraven pomocí součástí od jiného výrobce nebo součástí, které nejsou výrobcem schváleny.
- má výrobek příslušenství od jiného výrobce nebo příslušenství, které není výrobcem schváleno.
- výrobek nebyl opraven ve schváleném servisním středisku nebo schváleným odborníkem.

Podpora

Chcete-li získat podporu pro výrobek, přejděte do části Podpora na webu , kde najdete pokyny a příručky pro odstraňování problémů, nebo použijte samoobslužný portál Husqvarna a průvodce výrobky (je-li dostupný na vašem trhu). V případě dalších dotazů ohledně výrobku se obraťte na autorizovaný servis Husqvarna.

Bezpečnost

Definice týkající se bezpečnosti

Varování, upozornění a poznámky slouží jako upozornění na specifické důležité části návodu.



VÝSTRAHA: Používá se v případě nebezpečí úrazu nebo usmrcení obsluhy nebo okolních osob, pokud nejsou dodrženy pokyny uvedené v této příručce.



VAROVÁNÍ: Používá se v případě nebezpečí poškození výrobku, dalších materiálů či škod na majetku v blízkém okolí, pokud nejsou dodrženy pokyny uvedené v této příručce.

Povšimněte si: Používá se k poskytnutí dalších informací, které jsou nezbytné v dané situaci.

Obecné bezpečnostní pokyny



VÝSTRAHA: Tento výrobek může amputovat ruce a nohy a odmrštovat předměty. Nedodržení bezpečnostních

pokynů může vést k vážnému zranění nebo usmrcení.



VÝSTRAHA: Nepokračujte v používání výrobku, pokud je poškozené řezací zařízení. Poškozené řezací zařízení může odmrštit předměty, kterou mohou způsobit vážné zranění nebo usmrcení. Poškozené nože ihned vyměňte.



VÝSTRAHA: Tento výrobek vytváří během provozu elektromagnetické pole. Toto pole může za určitých okolností narušovat funkci aktivních či pasivních implantovaných lékařských přístrojů. Za účelem snížení rizika možného zranění nebo smrtelného úrazu doporučujeme osobám s implantovanými lékařskými přístroji poradit se před použitím výrobku s lékařem a s výrobcem implantovaného lékařského přístroje.



VÝSTRAHA: Před použitím výrobku si přečtěte následující varování.

- Buďte stále opatrní a používejte zdravý rozum. Vyhnete se všem situacím, o kterých se domníváte, že jsou nad vaše možnosti. Pokud si nejste jisti, jak provozovat tento výrobek po přečtení návodu k používání, obraťte se na odborníka.
- Před spuštěním výrobku je nutné, abyste si pozorně přečetli návod k používání a pokyny na výrobku a porozuměli všem uvedeným informacím.
- Naučte se bezpečně používat výrobek a jeho ovládací prvky a naučte se výrobek rychle vypnout.
- Naučte se identifikovat bezpečnostní štítky.
- Udržujte výrobek čistý, aby bylo zajištěno, že jsou značky a nálepky čitelné.
- Mějte na paměti, že obsluha je odpovědná za nehody a škody vzniklé jiným osobám nebo na jejich majetku.
- Nepřepravujte žádné osoby. Výrobek musí používat pouze jedna osoba.

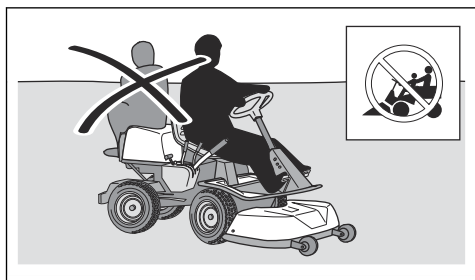

- Nenechávejte výrobek stát bez dozoru se spuštěným motorem. Před opuštěním výrobku vždy zastavte nože, použijte parkovací brzdou, vypněte motor a vytáhněte klíček zapalování.
- Výrobek používejte pouze za denního světla nebo za jiných dobrých světelných podmínek. Udržujte výrobek v bezpečné vzdálenosti od děr a dalších terénních nerovností. Uvědomte si další možná rizika.
- Nepoužívejte výrobek za nepříznivého počasí (např. za mlhy, deště, ve vlhkém nebo mokřem prostředí, za silného větru, velmi nízkých teplot, bouřky atd.).
- Najděte si a označte velké kameny a další pevné předměty, abyste do nich nenarazili.
- Odstraňte z prostoru předměty, jako jsou kameny, hračky, dráty apod., které by mohly být zachyceny nebo odmrštěny noži.

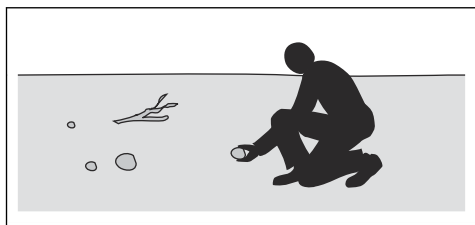

- Nenechte děti ani jiné osoby neoprávněně obsluhovat tento výrobek, aby jej používaly nebo na něm prováděly údržbu. Věk obsluhy může být upraven místními zákony.
- Zajistěte, aby se při spouštění motoru, zapínání pohonu nebo během jízdy nenacházel nikdo v blízkosti výrobku.
- Pokud sečete v blízkosti silnice nebo přejíždíte silnici, sledujte dopravní situaci.
- Nikdy výrobek nepoužívejte, když jste unavení, pod vlivem alkoholu či jiných drog nebo když užíváte léky, které mohou negativně ovlivnit váš zrak, odhad, koordinaci nebo úsudek.
- Vždy zaparkujte výrobek na rovině a vypněte motor.

Bezpečnostní pokyny ohledně dětí



VÝSTRAHA: Před použitím výrobku si přečtěte následující varování.

- Nebudete-li dbát na bezpečnost dětí v blízkosti výrobku, může dojít k vážným nehodám. Stroje a sečení trávy děti často přitahují. Je velmi pravděpodobné, že děti nezstanou na místě, kde jste je naposledy viděli.
- Udržujte děti mimo prostor, který má být posečen. Zajistěte, aby na děti dohlížela dospělá osoba.
- Sledujte okolí a vypněte stroj, pokud děti vstoupí do pracovní oblasti.. Velmi opatrně postupujte v blízkosti rohů, keřů, stromů nebo dalších objektů, které vám mohou bránit ve výhledu.
- Před sečením a během sečení při couvání se dívejte dozadu a dolů, aby bylo zajištěno, že nejsou v blízkosti výrobku malé děti.
- Nevozte děti na výrobku. Mohou spadnout a vážně se zranit nebo mohou bránit v bezpečném manévrování se strojem.
- Nenechte děti obsluhovat výrobek.

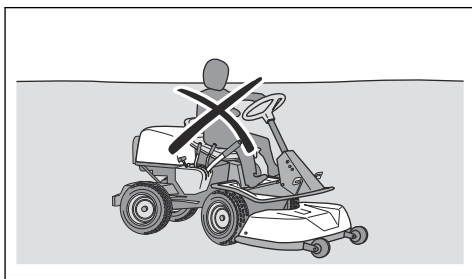

Bezpečnostní pokyny pro provoz



VÝSTRAHA: Nedotýkejte se motoru ani výfukového systému během nebo přímo po provozu. Motor a výfukový systém se během provozu značně zahřívají. Nebezpečí popálení, požáru a poškození majetku

v blízkém okolí. Během provozu výrobku se držte dál od keřů a jiných objektů.



VÝSTRAHA: Před použitím výrobku si přečtěte následující varování.

- Před sečením a během sečení při couvání se dívejte za sebe a dolů. Dávejte pozor na velké i malé překážky.
- Před zatočením snižte rychlost.
- Před přejezdem ploch, které se nesekají, zastavte nože.



VAROVÁNÍ: Před použitím výrobku si přečtěte následující upozornění.

- Než začnete provozovat výrobek, odstraňte z přívodu studeného vzduchu k motoru trávu a nečistoty. Pokud je zablokovaný přívod studeného vzduchu, hrozí riziko poškození motoru.
- Okolo kamenů a jiných větších objektů se pohybujte opatrně a zajistěte, aby do nich nože nenarazily.
- Nejezděte s výrobkem přes předměty. Vypněte a zkontrolujte výrobek a žací ústrojí, pokud jste přejeli přes objekt nebo do něj narazili. V případě potřeby před opětovným spuštěním proveďte opravy.

Osobní ochranné prostředky



VÝSTRAHA: Před použitím výrobku si přečtěte následující varování.

- Při použití výrobku je nutné používat schválené osobní ochranné prostředky. Osobní ochranné prostředky nemohou zcela eliminovat nebezpečí úrazu, ale v případě nehody pomáhají snížit míru poranění. Požádejte prodejce, aby vám pomohl vybrat správné vybavení.
- Vždy používejte schválenou ochranu sluchu. Dlouhodobé vystavování působení hluku může vést k trvalému poškození sluchu.
- Používejte odolnou obuv s protiskluzovou podrážkou. Doporučujeme používat obuv s ocelovými špičkami. Nepoužívejte otevřenou obuv ani neppracujte naboso.

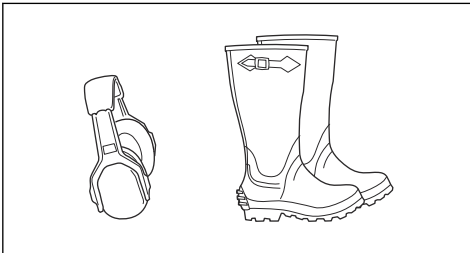

- Při určitých činnostech používejte ochranné rukavice, například při nasazování, prohlídce nebo čištění žacího ústrojí.
- Nenoste volné oblečení, šperky a další předměty, které by se mohly zachytit v pohybujících se dílech.
- Mějte poblíž lékárničku a hasicí přístroj.

Bezpečnostní zařízení na produktu



VÝSTRAHA: Před použitím výrobku si přečtěte následující varování.

- Nepoužívejte výrobek s poškozenými bezpečnostními zařízeními nebo se zařízeními, která nefungují správně. Pravidelně kontrolujte bezpečnostní zařízení. Pokud jsou bezpečnostní zařízení poškozená, obraťte se na autorizovaný servis Husqvarna.
- Neprovádějte úpravy bezpečnostních zařízení. Nepoužívejte výrobek, pokud nejsou ochranné desky, ochranné kryty, bezpečnostní spínače nebo další ochranné prostředky připevněné nebo pokud jsou poškozené.

Kontrola zámku zapalování

- Kontrolu zapalování provedete spuštěním a vypnutím motoru. Viz *Nastartování motoru na strani 14* a *Vypnutí motoru na strani 15*.
- Zkontrolujte, zda se motor spustí, když otočíte klíčkem zapalování do polohy START.
- Zkontrolujte, zda se motor okamžitě zastaví, když otočíte klíčkem zapalování do polohy STOP.

Podmínky pro start

Pro start motoru jsou nutné tyto podmínky:

- Žací ústrojí je zvednuté a je zatažená parkovací brzda.

Motor je nutné zastavit v těchto situacích:

- Žací ústrojí je spuštěné a obsluha se zvedne ze sedadla.
- Žací ústrojí je zvednuté, není aktivována parkovací brzda a obsluha se zvedne ze sedadla.

Pokuste se nastartovat motor, když není splněna jedna z podmínek. Změňte podmínky a opakujte akci. Tuto kontrolu provádějte denně.

Kontrola pedálu pro jízdu vpřed a pedálu pro jízdu vzad

1. Nastartujte výrobek.
2. Zajistěte, aby pedály pro jízdu vpřed a vzad nebyly zablokované a bylo možné je volně ovládat.
3. Chcete-li se rozjet dopředu, opatrně sešlápněte pedál pro jízdu vpřed.
4. Brzdění se provádí uvolněním pedálu pro jízdu vpřed. Zkontrolujte, zda se při uvolnění pedálu pro jízdu vpřed aktivuje brzda.

5. Stejný postup proveďte u pedálu pro jízdu vzad.

Povšimněte si: Výrobek je vybaven brzdou, která se aktivuje při uvolnění pedálů. Chcete-li rychlost snížit rychleji, sešlápněte druhý pedál.

6. Ujistěte se, že se výrobek nepohybuje, když nejsou sešlápnuty pedály pro jízdu vpřed a vzad.

Parkovací brzda



VÝSTRAHA: Pokud parkovací brzda nefunguje, výrobek se může uvést do pohybu a způsobit zranění nebo jiné škody. Zajistěte pravidelnou kontrolu a seřízení parkovací brzdy.

Další informace jsou uvedeny v části *Kontrola parkovací brzdy na strani 20*.

Tlumič výfuku

Tlumič výfuku je určen k omezení úrovně hluku na minimum a k usměrnění výfukových plynů směrem do obsluhy.

Nepoužívejte výrobek bez tlumiče výfuku nebo s poškozeným tlumičem. Poškozený tlumič zvyšuje úroveň hluku a nebezpečí požáru.



VÝSTRAHA: Tlumič výfuku je během provozu a po použití velmi horký, i když motor pracuje na volnoběžné otáčce. Aby se zabránilo požáru, dbejte zvýšené opatrnosti v blízkosti hořlavých materiálů a plynů.

Kontrola tlumiče výfuku

- Pravidelně kontrolujte tlumič výfuku, aby bylo zajištěno, že je řádně upevněný a že není poškozený.

Ochranné kryty

Chybějící nebo poškozené ochranné kryty zvyšují nebezpečí poranění od pohybujících se dílů a horkých povrchů. Než začnete používat výrobek, zkontrolujte ochranné kryty. Ochranné kryty musí být správně upevněné a nesmí mít praskliny či jiná poškození. Vyměňte vadné kryty.

Sečení trávy na svazích



VÝSTRAHA: Před použitím výrobku si přečtěte následující varování.

- Při sečení trávy na svazích se zvyšuje riziko, že nebudete mít výrobek pod kontrolou a že se převrátí. Může dojít k zranění nebo smrti. Na svazích je nezbytné sekat trávu opatrně. Pokud nelze do

svahu couvat nebo pokud se na něm necítíte jistě, nesekejte na něm.

- Odstraňte kameny, větve a jiné překážky.
- Sekejte po spádnicí, nikoli po vrstevnici.
- Nesekejte směrem ze svahu se zdviženým žacím ústrojím.
- Nepoužívejte výrobek na svahu se sklonem větším než 10°.

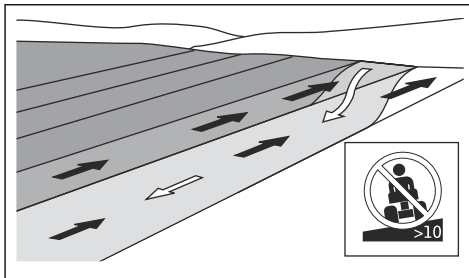

- Na svahu nestartujte ani nezastavujte.
- Na svazích se pohybujte pomalu.
- Neprovádějte náhlé změny v rychlosti a směru.
- Nezatáčejte více, než je nezbytné. Při sjíždění svahu zatáčejte pomalu a plynule. Pohybujte se malou rychlostí. Otáčejte kola opatrně.
- Sledujte terén a nepřejíždějte vyjeté koleje, díry a vyvýšeniny. Na nerovném terénu hrozí větší nebezpečí převrácení výrobku. Vysoká tráva může překážky skrýt.
- Nesekejte trávu v blízkosti okrajů, děr a příkrých břehů. Výrobek se může náhle převrátit, pokud se kola pohybují na okraji prudkého svahu nebo jámy nebo pokud kola ztratí kontakt se zemí. Pokud výrobek spadne do vody, hrozí nebezpečím utonutí.

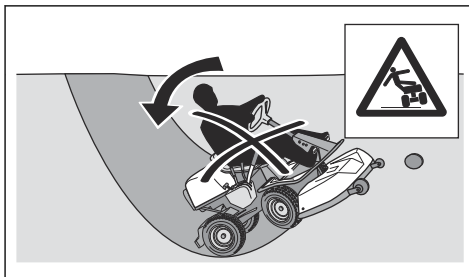

- Nesekejte mokrou trávu. Je kluzká a pneumatiky mohou ztratit přilnavost a výrobek může dostat smyk.
- Nepokládejte nohu na zem při pokusu udržet výrobek více stabilní.
- Pokud je připojeno příslušenství nebo jiné předměty, které mohou zhoršit stabilitu výrobku, jezděte opatrně.
- Chcete-li, aby byl výrobek stabilnější, připevňte závaží na kola nebo protizávaží. Další informace

získáte u svého prodejce. U modelu R 216T AWD a R 216TC AWD použijte protizávaží, protože u výrobků AWD nelze použít závaží na kola.

Bezpečnost při vlečení

- Používejte pouze vlečené zařízení schválené společností Husqvarna.
- Zařízení připevněte pomocí tažné tyče.
- Nevlečte zařízení těžší, než je maximální povolená hmotnost vlečeného zařízení. Viz část *Technické údaje na strani 33*.

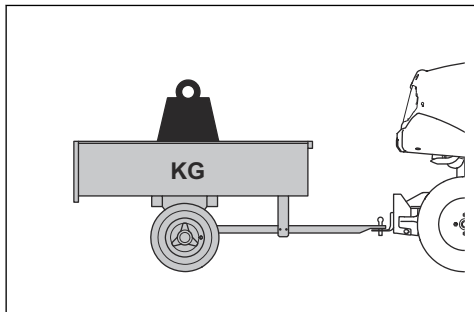

- Při vlečení zařízení se ujistěte, že se v blízkosti výrobku nenacházejí žádné další osoby.
- Buďte opatrní při tažení zařízení na svazích nebo v náročném terénu.
- Při vlečení zařízení jezděte s výrobkem nízkou rychlostí.

Bezpečnost při manipulaci s palivem



VÝSTRAHA: Při manipulaci s palivem dbejte zvýšené opatrnosti. Je velmi hořlavé a může způsobit zranění a škody na majetku.



VÝSTRAHA: Před použitím výrobku si přečtěte následující varování.

- Palivovou nádrž nedoplňujte v uzavřených prostorech.
- Benzín a jeho výpary jsou jedovaté a velmi hořlavé. Při manipulaci s benzinem zamezte zranění a požáru.
- Při spuštění motoru neotvírejte víčko palivové nádrže a nedoplňujte palivovou nádrž.
- Před doplňováním paliva nechte motor vychladnout.
- Při manipulaci s palivem nekuřte.
- Nedoplňujte palivo v blízkosti jisker a otevřeného ohně.
- Pokud je palivový systém netěsný, nestartujte motor, dokud nebudou netěsnosti opraveny.
- Nedoplňujte palivo nad doporučenou hladinu paliva. Teplota z motoru a slunce podporují expanzi paliva

a palivo může přetéci, pokud je nádrž příliš naplněná.

- Nedoplňujte nadměrné množství. Pokud vylijete palivo na výrobek, utřete jej a počkejte až se vypaří; teprve poté stroj nastartujte. Pokud si potřísníte oblečení, převlékněte se.
- Palivo skladujte pouze ve schválených nádobách.
- Skladujte výrobek a palivo takovým způsobem, aby bylo eliminováno nebezpečí úniku paliva nebo výparů, které mohou způsobit škody.
- Palivo vypouštějte venku do schváleného kanystru v dostatečné vzdálenosti od otevřeného ohně.

Bezpečnostní pokyny týkající se baterií



VÝSTRAHA: Poškozená baterie může způsobit výbuch a zranění. Pokud je baterie deformovaná nebo poškozená, obraťte se na autorizovaný servis Husqvarna.



VÝSTRAHA: Před použitím výrobku si přečtěte následující varování.

- V blízkosti baterií používejte ochranné brýle.
- V blízkosti baterie nenoste hodinky, šperky ani jiné kovové předměty.
- Uchovávejte baterii mimo dosah dětí.
- Baterii nabíjejte v prostoru s dobrým prouděním vzduchu.
- Při nabíjení baterie udržujte hořlavé materiály ve vzdálenosti alespoň 1 m.
- Použité baterie řádně zlikvidujte. Další informace jsou uvedeny v části *Likvidace na strani 32*.
- Z baterie mohou vycházet výbušné plyny. V blízkosti baterie nekuřte. Udržujte baterii v bezpečné vzdálenosti od otevřeného ohně a jisker.

Bezpečnostní pokyny pro údržbu



VÝSTRAHA: Výrobek je těžký a může způsobit úraz nebo poškodit majetek nebo blízké okolí. Neprovádějte údržbu na motoru nebo žací ústrojí, pokud nejsou splněny následující podmínky:

- Motor je vypnutý.
- Výrobek je zaparkován na rovné ploše.
- Je zapnutá parkovací brzda.
- Je vytažený klíček zapalování.
- Je odpojené žací ústrojí.
- Ze sviček je odmontován kabel zapalování.



VÝSTRAHA: Výfukové plyny obsahují oxid uhelnatý, jedovatý a velmi nebezpečný plyn bez zápachu. Nenechávejte výrobek spuštěný v uzavřených prostorech nebo

prostorech s nedostatečným prouděním vzduchu.



VÝSTRAHA: Před použitím výrobku si přečtěte následující varování.

- Pro zajištění nejlepšího výkonu a bezpečnosti pravidelně provádějte údržbu výrobku podle plánu údržby. Viz *Plán údržby na strani 16*.
- Elektrické součásti mohou způsobit úraz elektrickým proudem. Při spuštěném motoru se nedotýkejte kabelů. Neprovádějte zkoušku systému zapalování pomocí prstů.
- Nestartujte motor s demontovanými ochrannými kryty. Pohybující se nebo horké díly mohou způsobit velmi nebezpečné poranění.
- Před prováděním údržby poblíž motoru nechte výrobek vychladnout.
- Nože jsou ostré a mohou způsobit řezná zranění. Před manipulací s noži je omotejte ochranným materiálem nebo použijte ochranné rukavice.

- Při čištění vždy uveďte žací ústrojí do servisní polohy. Neparkujte výrobek poblíž okraje příkopu nebo svahu, abyste získali přístup k žacímu ústrojí.



VAROVÁNÍ: Před použitím výrobku si přečtěte následující upozornění.

- Neprotáčejte motor, pokud je vyjmutá zapalovací svíčka nebo odpojený kabel zapalování.
- Zkontrolujte, zda jsou všechny matice a šrouby řádně utažené a zda je vybavení v dobrém stavu.
- Neměňte nastavení omezovačů. V případě příliš vysokých otáček motoru může dojít k poškození součástí výrobku. Informace o nejvyšších povolených otáčkách motoru naleznete v části *Technické údaje na strani 33*.
- Výrobek byl schválen pouze se zařízeními, která dodal nebo doporučil výrobce.

Montáž

Úvod



VÝSTRAHA: Napíací pružina hnacího řemene může prasknout a způsobit zranění. Při montáži a demontáži žacího ústrojí použijte ochranné brýle.

Přečtěte si pozorně montážní pokyny uvedené v návodu k používání. Štítek na vnitřní straně předního krytu výrobku také ukazuje postup montáže a demontáže žacího ústrojí.

Demontáž a montáž žacího ústrojí

1. Zaparkujte výrobek na rovné ploše.
2. Zatáhněte parkovací brzdu.
3. Nastavte páku pro nastavení výšky sečení do servisní polohy.
4. Uvolněte sponu na předním krytu pomocí nástroje připevněného ke klíčku zapalování a sejměte kryt.

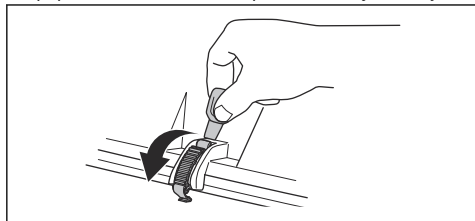

5. Zvedněte podpěru výšky sečení a vložte ji do držáku pro podpěru výšky sečení.

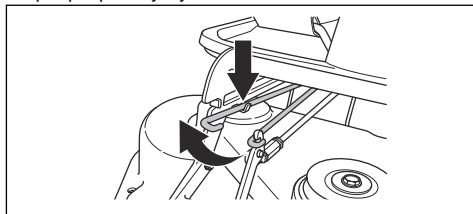

6. Vytažením oka pružiny povolte pružinu pro napnutí hnacího řemenu.

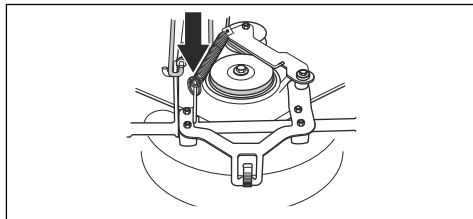

7. Vložte oko pružiny do držáku na napínacím ramenu hnacího řemenu.

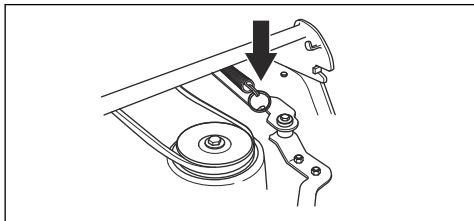

8. Sejměte hnací řemen a umístěte ho do držáku řemene.

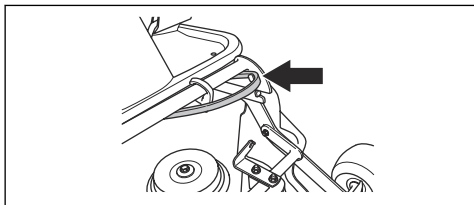

9. Vložte dřevěný špalík mezi rám ústrojí a podvozek. To zajistí, že při se demontáži nevrátí žací ústrojí zpět.

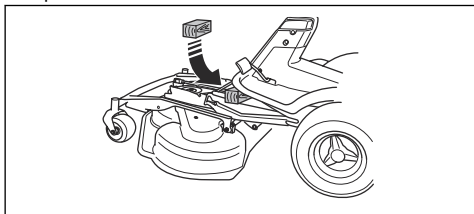

VÝSTRAHA: Buďte opatrní.
V případě zachycení ruky mezi rám

ústrojí a podvozek hrozí nebezpečí poranění.

10. Odšroubujte 2 šrouby na podvozku stroje.

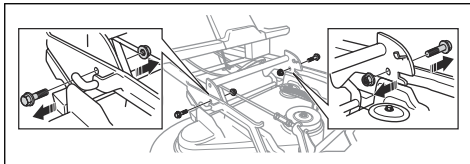

11. Podržte přední okraj žacího ústrojí oběma rukama a vytáhněte jej ven.

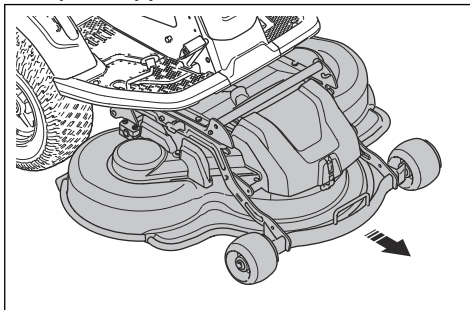

12. Odstraňte dřevěný špalík.

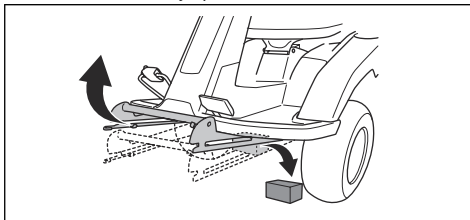

13. Žací ústrojí instalujte v opačném pořadí.

Provoz

Úvod



VÝSTRAHA: Před používáním produktu je třeba, abyste si přečetli a porozuměli kapitole o bezpečnosti.

Husqvarna Connect

Husqvarna Connect je bezplatná aplikace pro mobilní zařízení. Aplikace Husqvarna Connect dodá vašemu výrobku Husqvarna doplňkové funkce:

- Rozšířené informace o výrobku.
- Informace o dílech a servisu a nápověda pro tyto položky.

Jak začít používat aplikaci Husqvarna Connect

1. Stáhněte si aplikaci Husqvarna Connect do svého mobilního zařízení.
2. V aplikaci Husqvarna Connect se zaregistrujte.
3. Při připojování a registraci výrobku postupujte podle pokynů v aplikaci Husqvarna Connect.

Povšimněte si: Aplikace Husqvarna Connect není dostupná ke stažení na všech trzích. Další informace získáte u svého prodejce poskytujícího servis.

Doplňování paliva



VÝSTRAHA: Benzín je velmi vznětlivý. Palivo doplňujte opatrně ve venkovním prostoru, viz část *Bezpečnost při manipulaci s palivem na straně 10*.



VÝSTRAHA: Nepoužívejte palivovou nádrž jako podpěru.



VAROVÁNÍ: Používání nesprávného typu paliva může vést k poškození motoru.

Motor je poháněn benzínem s minimálním oktanovým číslem 91 RON (87 AKI), který se nemíchá s olejem. Doporučujeme používat biologicky odbouratelný alkylátový benzín. Nepoužívejte benzín, který obsahuje více než 10 % etanolu.

- Před každým použitím zkontrolujte hladinu paliva a v případě potřeby ji doplňte.
- Nenaplňujte palivovou nádrž na maximum. Udržujte minimálně 2,5 cm místa od plného naplnění.

Seřízení sedadla

Sedadlo lze naklopit dopředu. Lze jej také posunout dopředu a dozadu. Povolte rukojeti pod sedadlem a upravte polohu dopředu nebo dozadu.

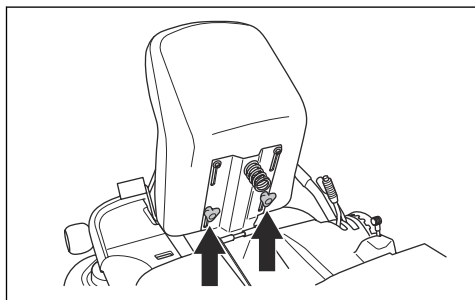

Úprava výšky volantu



VÝSTRAHA: Výšku volantu neupravujte během obsluhy výrobku.

1. Povolte knoflík otáčením proti směru hodinových ručiček.

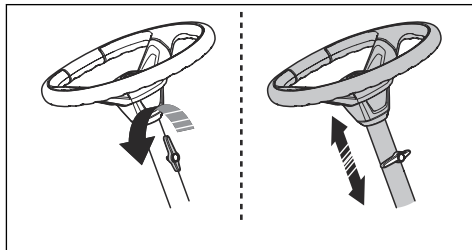

2. Upravte výšku volantu.
3. Dotáhněte knoflík otáčením ve směru hodinových ručiček.



VAROVÁNÍ: Dlouhý konec knoflíku musí směřovat nahoru.

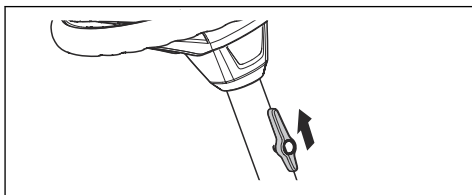

Zapojení a odpojení systému pohonu

Chcete-li pohybovat výrobkem s vypnutým motorem, musí být odpojený systém pohonu. Pokud chcete odpojit pohon osy, zcela vytáhněte páku systému pohonu. Chcete-li zapojit pohon osy, zcela zatlačte páku systému pohonu dovnitř. Nepoužívejte střední polohy.

Páka systému pohonu se u modelu R 214T, R 214TC, R 214TC Comfort Edition nachází za levým zadním kolem. Model R 216T AWD a R 216TC AWD má jednu páku systému pohonu přední osy a jednu pro zadní osu. Páka systému pohonu zadní osy se nachází za levým zadním kolem.

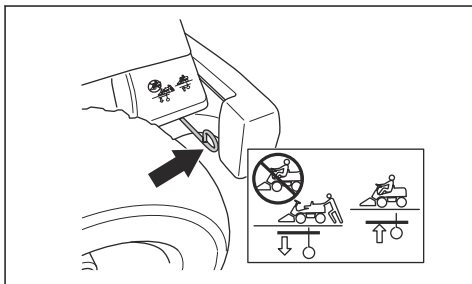

Páka systému pohonu přední osy modelu R 216T AWD a R 216TC AWD se nachází za levým předním kolem.

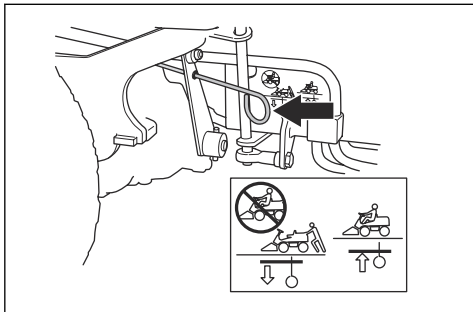

Zvednutí a spuštění žacího ústrojí

Chcete-li zvednout žací ústrojí do přepravní polohy, vytáhněte zvedací páku dozadu. Pokud je motor spuštěný, nože se automaticky přestanou otáčet.

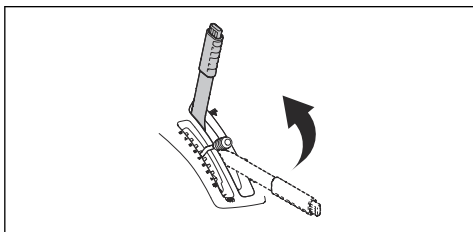

Chcete-li spustit žací ústrojí do sekací polohy, stiskněte pojistné tlačítko a posuňte zvedací páku dopředu. Pokud je motor spuštěný, nože se automaticky začnou otáčet.

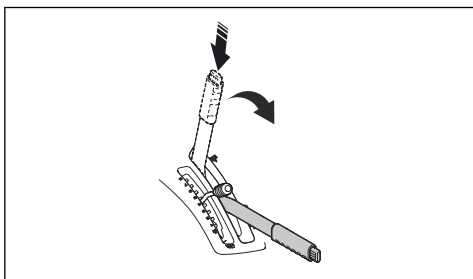

Nastartování motoru

1. Zkontrolujte, zda je systém pohonu zapojený, viz *Zapojení a odpojení systému pohonu na straně 13.*

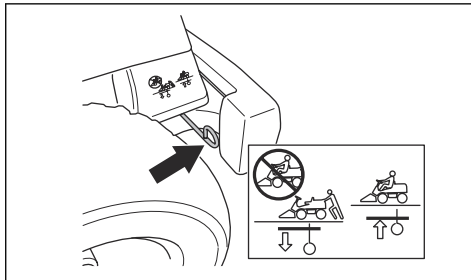

2. Zdvihněte žací ústrojí a aktivujte parkovací brzdu.

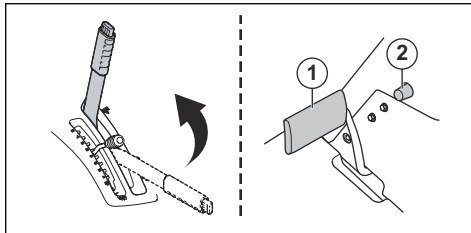

3. Otočte klíčkem zapalování do startovací polohy.
4. Po nastartování motoru klíček zapalování ihned uvolněte do neutrální polohy.

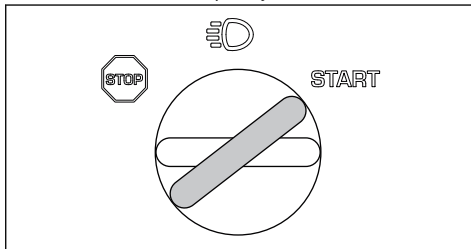

Povšimněte si: Nezapínejte startér na déle než 5 sekund. Pokud motor nespustí, před dalším pokusem počkejte 15 sekund.

5. Otočte klíčkem do polohy světel, aby se rozsvítila světa.

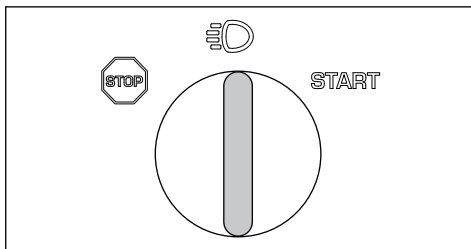

- Nechte motor běžet na půl plynu (B) asi 3 až 5 minut, než jej začnete více zatěžovat.
- Zatlačte ovládání plynu do polohy plného plynu (C).

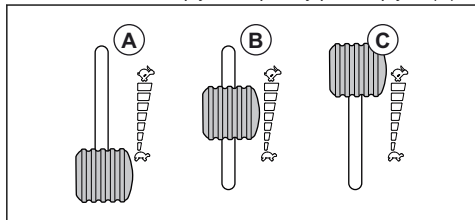

Povšimněte si: Zapojení nožů při plných otáčkách motoru způsobuje nápor na hnací řemen. Nepoužívejte plný plyn, dokud není žací ústrojí spuštěno do sekací polohy.

Obsluha výrobku

- Nastartujte motor.
- Sešlápnutím a uvolněním pedálu parkovací brzdy uvolníte parkovací brzdu.

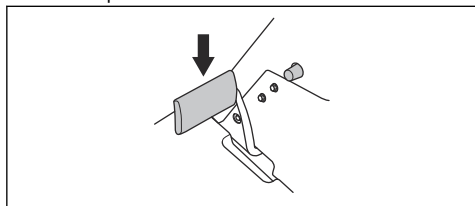

- Opatrně sešlápněte jeden z rychlostních pedálů. Rychlost se zvyšuje s tím, do jaké míry pedál sešlápněte. Použijte pedál (1) k pohybu vpřed a pedál (2) k pohybu vzad.

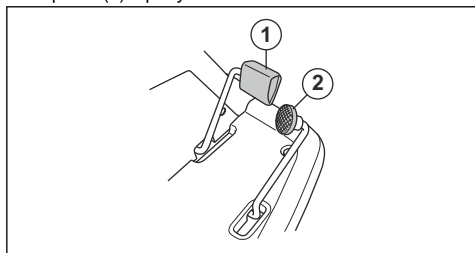

- Uvolněním pedálu zabrzdíte.
- Pákou pro nastavení výšky sečení nastavte výšku sečení (1-10).

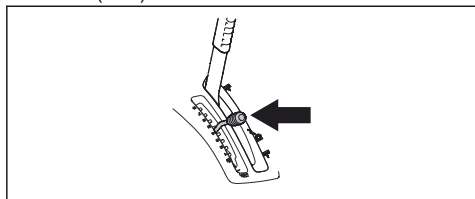

- Stiskněte pojistné tlačítko na zvedací páce žacího ústrojí a spusťte jej do sekací polohy.

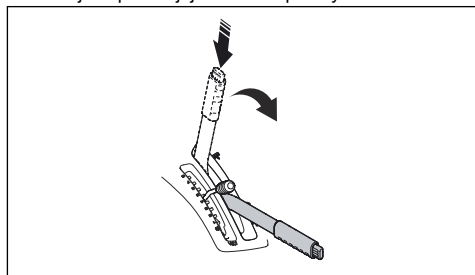

Vypnutí motoru

- Vytáhnutím zvedací páky pro žací ústrojí dozadu do zajištěné polohy zvednete žací ústrojí nahoru. Nože se přestanou otáčet.

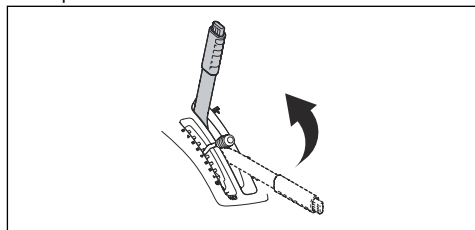

- Otočte klíčkem zapalování do polohy STOP.

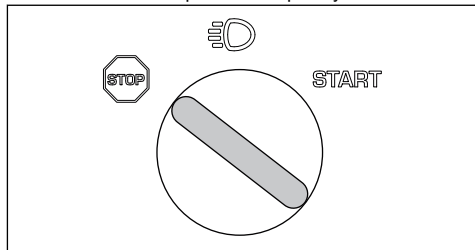

- Po zastavení výrobku použijte parkovací brzdu.

Aktivace a deaktivace parkovací brzdy

- Sešlápněte pedál parkovací brzdy (1).
- Stiskněte a podržte pojistné tlačítko (2).

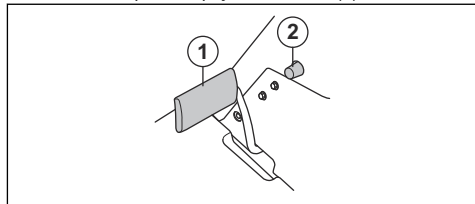

- Držte tlačítko stisknuté a uvolněte pedál parkovací brzdy.

4. Parkovací brzdou uvolníte opětovným stisknutím pedálu parkovací brzdy.

Jak docílit dobrých výsledků sečení

- Pro zajištění nejlepšího výkonu pravidelně provádějte údržbu výrobku podle plánu údržby. Další informace jsou uvedeny v části *Plán údržby na strani 16*.
- Nesekejte na mokřím trávníku. Při sečení mokré trávy mohou být výsledky sečení špatné.
- Začněte s vysokým nastavením výšky sečení a postupně ji snižujte.
- Sečte při vysokých otáčkách nožů (nejvyšší povolené otáčky motoru najdete v části *Technické údaje na strani 33*). Jeďte s výrobkem dopředu nízkou rychlostí. Pokud není tráva příliš vysoká a hustá, můžete dosáhnout dobrých výsledků také sečením při vyšší rychlosti.
- Sečte trávu po nepravidelné dráze.
- Chcete-li dosáhnout nejlepších výsledků, sečte trávu často a používejte funkci .

Údržba

Úvod

Plán údržby



VÝSTRAHA: Před prováděním jakékoli údržby je třeba, abyste si přečetli a porozuměli kapitole bezpečnosti.

Před použitím
Zkontrolujte, zda nedochází k úniku paliva nebo oleje.
Vyčistěte výrobek. Další informace jsou uvedeny v části <i>Čištění výrobku na strani 18</i> .
Vyčistěte vnitřní povrchy žacího ústrojí. Další informace jsou uvedeny v části <i>Čištění výrobku na strani 18</i> .
Vyčistěte motor a tlumič výfuku. Další informace jsou uvedeny v části <i>Čištění motoru a tlumiče výfuku na strani 19</i> .
Zkontrolujte, zda není přívod studeného vzduchu k motoru ucpaný. Další informace jsou uvedeny v části <i>Čištění přívodu studeného vzduchu k motoru na strani 19</i> .
Ujistěte se, že bezpečnostní zařízení nejsou poškozená. Další informace jsou uvedeny v části <i>Bezpečnostní zařízení na produktu na strani 8</i> .
Zkontrolujte nože žacího ústrojí. Další informace jsou uvedeny v části <i>Kontrola nožů na strani 26</i> .
Prohlédněte a vyzkoušejte brzdy. Další informace jsou uvedeny v části <i>Kontrola parkovací brzdy na strani 20 a Kontrola pedálu pro jízdu vpřed a pedálu pro jízdu vzad na strani 8</i> .
Zkontrolujte hladinu motorového oleje. Další informace jsou uvedeny v části <i>Kontrola hladiny motorového oleje na strani 26</i> .
Zkontrolujte hladinu převodového oleje. Další informace jsou uvedeny v části <i>Kontrola hladiny převodového oleje na strani 28</i> .
Zkontrolujte lanka řízení. Další informace jsou uvedeny v části <i>Kontrola lanek řízení na strani 20</i> .
Zkontrolujte správnou funkci dálkových a pracovních světel (jsou-li k dispozici). Další informace jsou uvedeny v části <i>Nastartování motoru na strani 14</i> .

X = Pokyny jsou uvedeny v tomto návodu k použití.

O = Pokyny nejsou uvedeny v tomto návodu k použití.
Údržbu by měl provést schválený servis.

Údržba	První servis	Interval údržby v hodinách	
	50	100	200
Zkontrolujte a vyčistěte hydraulické hadičky a spojky. V případě potřeby proveďte výměnu.		○	
Zkontrolujte řemeny a řemenice.	○	○	
Zkontrolujte řetěz řízení ve vnitřní straně tunelu rámu.		○	
Zkontrolujte, namažte a seřídte všechna lanka.		○	
Zkontrolujte, zda jsou pneumatiky nahuštěny na správný tlak. Další informace jsou uvedeny v části <i>Tlaky v pneumatikách na strani 24.</i>	X	X	
Zkontrolujte, zda jsou všechny šrouby a matice utaženy správným utahovacím momentem.		○	
Promažte sedadlo obsluhy.		○	
Namažte všechny řetězy.		○	
Promažte kola a ložiska nožů na začím ústrojí (je-li to relevantní).	○	○	
Promažte pedály na vnitřní straně tunelu rámu.		○	
Promažte napínače řemene.		○	
Demontujte hnací kola a promažte osy (pouze u řady 200–300).		○	
Zkontrolujte hadici přívodu paliva. V případě potřeby proveďte výměnu.		○	
Vyměňte palivový filtr. Další informace jsou uvedeny v části <i>Výměna palivového filtru na strani 21.</i>		X	
Vyčistěte vzduchový filtr. Další informace jsou uvedeny v části <i>Demontáž a montáž vzduchového filtru na strani 21.</i>	X		
Vyměňte vzduchový filtr. Další informace jsou uvedeny v části <i>Demontáž a montáž vzduchového filtru na strani 21.</i>		X	
Zkontrolujte chladicí žebra na hydrostatické převodovce.		○	
Vyčistěte motor a hydrostatickou převodovku.		○	
Zkontrolujte tlumič výfuku a tepelný deflektor.	○	○	
Vyměňte motorový olej. Další informace jsou uvedeny v části <i>Výměna motorového oleje a olejového filtru na strani 27.</i>	X ¹	X ²	
Vyměňte filtr motorového oleje. Další informace jsou uvedeny v části <i>Výměna motorového oleje a olejového filtru na strani 27.</i>	X ³	X ⁴	
Vyměňte zapalovací svíčku. Další informace jsou uvedeny v části <i>Kontrola a výměna zapalovací svíčky na strani 14.</i>		X	
Zkontrolujte světla (v příslušných případech). Další informace jsou uvedeny v části <i>Nastartování motoru na strani 14.</i>	X	X	

1

2

3

4

50 hodin nebo po roce (pouze první servis).

100 hodin nebo jednou ročně.

50 hodin nebo po roce (pouze první servis).

100 hodin nebo jednou ročně.

Údržba	První servis			Interval údržby v hodinách		
	50	100	200			
Aktualizujte firmware (v příslušných případech).	O	O				
Zkontrolujte baterii a v případě potřeby ji nabijte. Další informace jsou uvedeny v části <i>Nabíjení baterie na straně 23</i> .	X	X				
Zkontrolujte a seřídte rychlost otáčení předních a zadních kol (pouze modely AWD).	O	O				
Vyměňte filtr převodovky (pouze modely AWD).	O		O			
Vyměňte pomocný filtr serva (v příslušných případech).	O		O			
Zkontrolujte chladicí ventilátor na hydrostatické převodovce.	O	O				
Zkontrolujte olej v převodovce a v případě potřeby jej doplňte. Další informace jsou uvedeny v části <i>Kontrola hladiny převodového oleje na straně 28</i> .		X				
Vyměňte olej v převodovce.	O		O			
Zkontrolujte a seřídte parkovací brzdu.	O	O				
Vyčistěte vnější a vnitřní povrch žacího ústrojí a krytů žacího ústrojí. Další informace jsou uvedeny v části <i>Čištění výrobku na straně 18</i> .	X	X				
Zkontrolujte a seřídte výšku a sklon sečení. Další informace jsou uvedeny v části <i>Kontrola a seřízení tlaku žacího ústrojí na zem na straně 24</i> .	X	X				
Zkontrolujte nože žacího ústrojí. V případě potřeby naostřete nebo vyměňte. Další informace jsou uvedeny v části <i>Kontrola nožů na straně 26 a Výměna nožů na straně 26</i> .		X				
Zkontrolujte a seřídte otáčky motoru.	O	O				
Zkontrolujte, zda se výrobek nepohybuje v neutrální poloze. Další informace jsou uvedeny v části <i>Kontrola pedálu pro jízdu vpřed a pedálu pro jízdu vzad na straně 8</i> .	X	X				
Při různých rychlostech zkontrolujte pojezd vpřed a pojezd vzad.	O	O				
Zkontrolujte aktivaci nože, sedadlo, zdvih a pojezd vpřed/brzdy. Další informace jsou uvedeny v části <i>Bezpečnostní zařízení na produktu na straně 8</i> .	X	X				
Zkontrolujte sběrný systém (pouze u modelů se sběrným košem).	X	X				

Čištění výrobku



VAROVÁNÍ: Nepoužívejte vysokotlaký čistič ani parní čistič. Voda může vniknout do ložisek a elektrických spojení a způsobit korozi a následné poškození výrobku.

Bezprostředně po použití výrobek vyčistěte.

- Nečistěte horké povrchy, například motor, tlumič výfuku a výfukový systém. Počkejte, dokud nebudou povrchy chladné, a poté odstraňte trávu a nečistoty.
- Použijte nejprve kartáč a až poté začněte čistit vodou. Odstraňte odřezky trávy a nečistoty

z převodovky a jejího okolí, přívodu vzduchu k převodovce a z motoru.

- K čištění výrobku použijte tekoucí vodu z hadice. Nepoužívejte vysoký tlak.
- Nemířte proud vody na elektrické součásti a ložiska. Čisticí prostředek může způsobit poškození.
- Při čištění žacího ústrojí jej uveďte do servisní polohy a očistěte jej vodou z hadice.

- Když je výrobek čistý, spusťte krátce žací ústrojí, aby se vyfoukala zbývající voda.

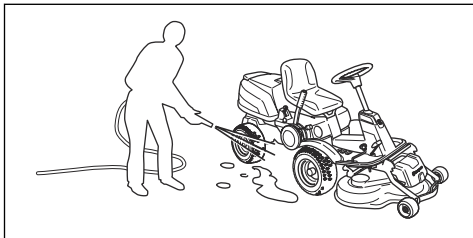

Čištění motoru a tlumiče výfuku

Udržujte motor a tlumič výfuku bez odřezků trávy a nečistot. Odřezky trávy na motoru nasáté palivem nebo olejem zvyšují nebezpečí požáru a riziko přehřívání motoru. Před čištěním nechte motor vychladnout. Vyčistěte jej vodou a kartáčem.

Odřezky trávy okolo chladiče rychle vysychají a zvyšují nebezpečí požáru. Odstraňte odřezky trávy kartáčem nebo vodou, když je tlumič výfuku studený.

Čištění přívodu studeného vzduchu k motoru



VÝSTRAHA: Vypněte motor. Přívod studeného vzduchu se otáčí a může způsobit zranění prstů.

- Zkontrolujte, zda není přívodová mřížka na krytu motoru ucpaná. Odstraňte trávu a nečistoty kartáčem.

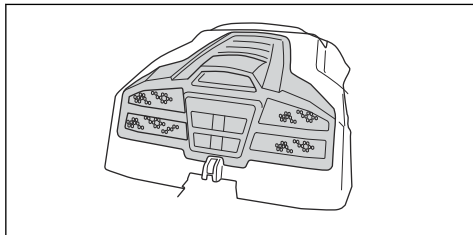

- Otevřete kryt motoru. Zkontrolujte, zda nejsou ucpané otvory přívodu studeného vzduchu k motoru. Odstraňte trávu a nečistoty kartáčem.

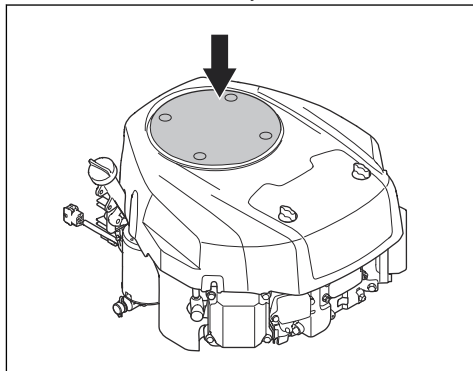

- Zkontrolujte vzduchový kanál na vnitřním povrchu krytu motoru. Zkontrolujte, zda je vzduchový kanál čistý a neodírá se o přívod studeného vzduchu.

Demontáž krytu

Otevření krytu motoru

1. Sklopte sedadlo dopředu.
2. Uvolněte sponu na krytu motoru pomocí nástroje připevněného ke klíčku zapalování.

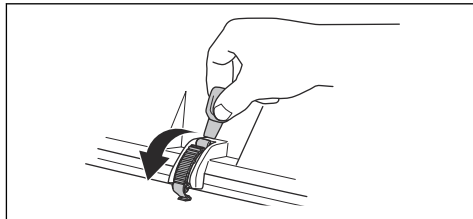

3. Vyklopte kryt motoru směrem dozadu.

Demontáž a montáž krytu vzduchového filtru

1. Otočte 2 knoflíky o ¼ otáčky proti směru hodinových ručiček.

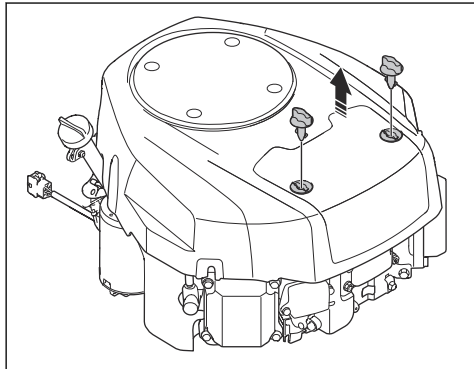

2. Demontujte kryt vzduchového filtru.
3. Montáž proveďte v opačném pořadí.

Demontáž předního krytu

1. Uvolněte sponu na předním krytu pomocí nástroje připevněného ke klíčku zapalování.

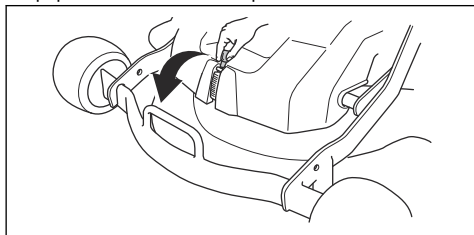

2. Zvedněte přední kryt.

Odmontování pravé opěrky nohy

1. Otočte knoflík na pedálu pro pohyb vzad (A) a sejměte jej.
2. Vyšroubujte 3 šrouby (B) a sejměte opěrku nohy.

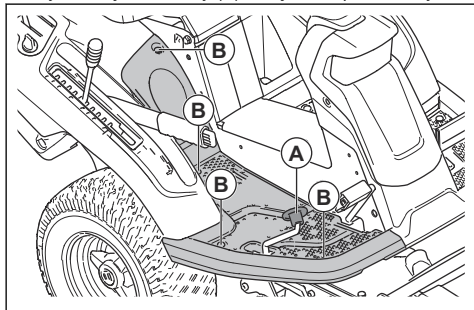

Demontáž levé opěrky nohy

- Vyšroubujte 4 šrouby a sejměte opěrku nohy.

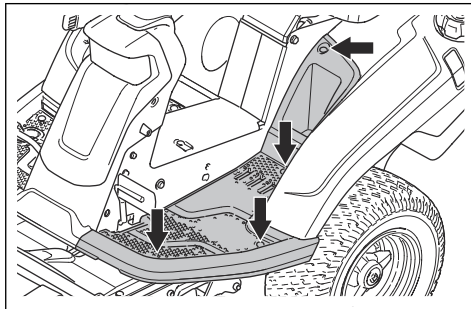

Kontrola lanek řízení

Napnutí lanek řízení se může časem snížit. To způsobí změnu chování řízení.

Prohlédněte a seřídte lanka řízení následujícím způsobem:

1. Lanka řízení jsou správně napnutá, pokud jimi můžete ručně pohnout o 5 mm nahoru a dolů v drážce na objímce řízení.

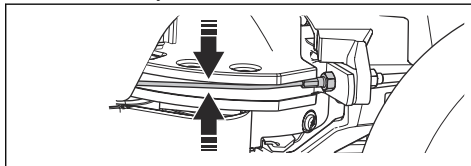

2. Pokud jsou lanka příliš volná, nechte je seřídit v autorizovaném servisu Husqvarna.

Kontrola parkovací brzdy

1. Zaparkujte výrobek na tvrdém povrchu se sklonem nejvýše 10°.

Povšimněte si: Při kontrole parkovací brzdy neparkujte na travnatém svahu.

2. Sešlápněte pedál parkovací brzdy (1).
3. Držte stisknuté pojistné tlačítko (2) a uvolněte parkovací pedál.

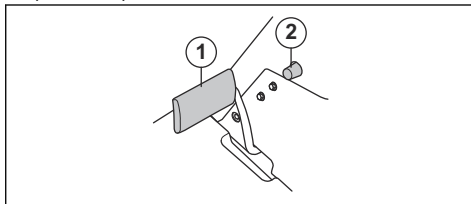

4. Pokud se výrobek začne pohybovat, obraťte se na autorizovaný servis Husqvarna a požádejte o seřízení parkovací brzdy.

5. Opětovným sešlápnutím a uvolněním pedálu parkovací brzdy uvolníte parkovací brzdou.

Výměna palivového filtru

1. Otevřením krytu motoru získáte přístup k palivovému filtru.
2. Stlačte hadici palivové nádrže, aby se zabránilo úniku.
3. Pomocí rovných kleští sejměte hadicové svorky z palivového filtru.

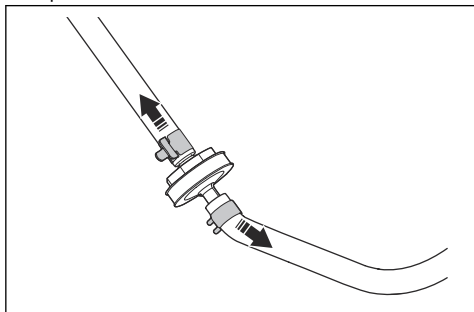

4. Vytáhněte palivový filtr z konce hadic. Může uniknout malé množství paliva.
5. Zatlačte nový palivový filtr do konců hadic. Naneste kapalný čisticí prostředek na konce palivového filtru, aby se usnadnilo připojení.
6. Zatlačte hadicové svorky proti palivovému filtru.

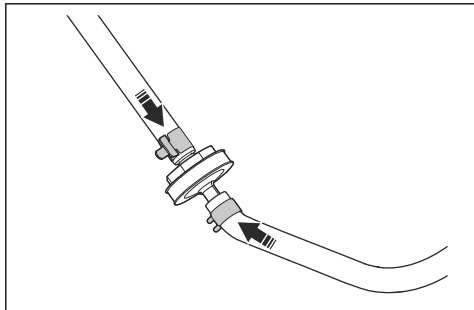

Demontáž a montáž vzduchového filtru

1. Demontujte kryt vzduchového filtru. Další informace jsou uvedeny v části *Demontáž a montáž krytu vzduchového filtru na strani 20*.

2. Opatrně demontujte vzduchový filtr.

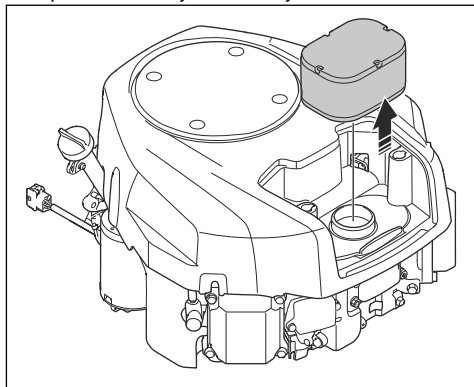

3. Vyčistěte a prohlédněte vzduchový filtr.
4. Montáž proveďte v opačném pořadí.

Kontrola a výměna zapalovací svíčky

1. Otevřete kryt motoru.
2. Demontujte zapalovací svíčku a vyčistěte okolí zapalovací svíčky.
3. Odmontujte zapalovací svíčku pomocí klíče na zapalovací svíčky.
4. Zkontrolujte zapalovací svíčku. Pokud jsou elektrody spálené nebo jsou na izolaci praskliny či jiné známky poškození, vyměňte svíčku. Není-li zapalovací svíčka poškozená, vyčistěte ji ocelovým kartáčem.
5. Změřte vzdálenost elektrod a v případě potřeby ji upravte. Viz část *Technické údaje na strani 33*.

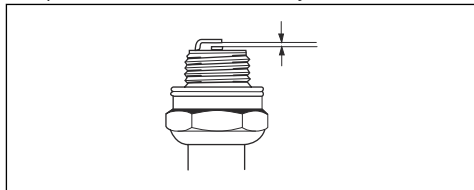

6. Vzdálenost lze nastavit ohnutím postranní elektrody.
7. Instalujte zapalovací svíčku zpět a šroubujte ji rukou, dokud se nedotkne sedla zapalovací svíčky.
8. Utáhněte zapalovací svíčku klíčem na zapalovací svíčky tak, aby se stlačila podložka.
9. Poté dotáhněte použitou zapalovací svíčku ještě o 1/8 otáčky a novou zapalovací svíčku o 1/4 otáčky.



VAROVÁNÍ: Nesprávně dotažená svíčka může způsobit poškození motoru.

10. Připojte koncovku kabelu zapalovací svíčky.



VAROVÁNÍ: Nestartujte motor, pokud je vyjmutá zapalovací svíčka nebo odpojený kabel zapalování.

Výměna hlavní pojistky

Přepálenou pojistku lze identifikovat podle spáleného konektoru.

1. Otevřete kryt motoru. Hlavní pojistka se nachází v držáku před baterií.
2. Vytáhněte pojistku z držáku.

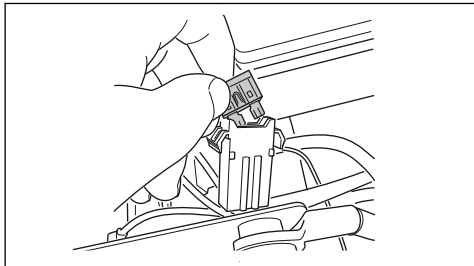

3. Nahrďte přepálenou pojistku novou pojistkou stejného typu (plochý kolík, 15 A).
4. Namontujte kryty.

Pokud se pojistka krátce po výměně znovu přepálí, obvod je pravděpodobně zkratovaný. Před opětovným použitím výrobku vyřešte problém se zkratem. Obrat'te se na schválený servis.

Výměna prasklé žárovky

Pouze pro modely R 216T AWD a R 216TC AWD.

1. Vyšroubujte 2 šrouby a sejměte kryt žárovky.

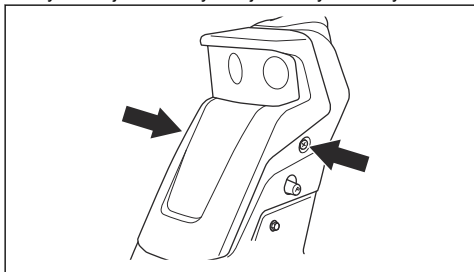

2. Odpojte kabely z prasklé žárovky.

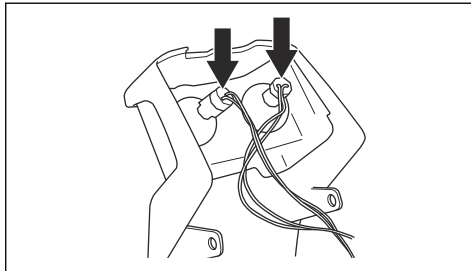

3. Opatrně zamáčkněte zajišťovací mechanismus a nakloňte lampu, abyste ji mohli vyjmout z držáků.

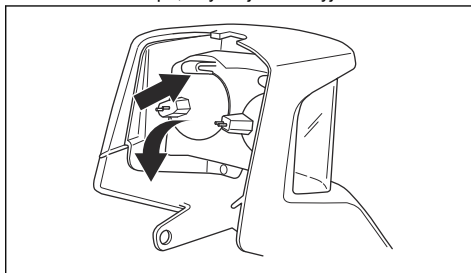

4. Vložte novou žárovku do dolního otvoru v pouzdře žárovky. Použijte typ žárovky uvedený v části *Technické údaje na strani 33*.

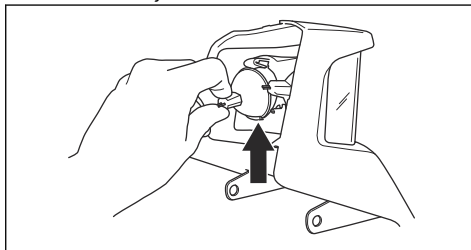

5. Zatačte žárovku do zajišťovacího mechanismu.

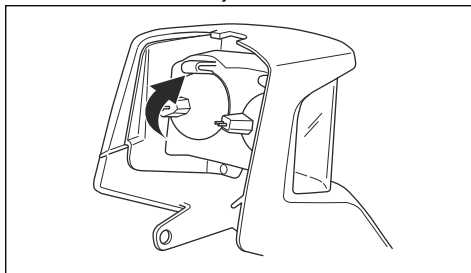

6. Umístěte spodní stranu krytu žárovky do otvorů ve sloupku řízení.

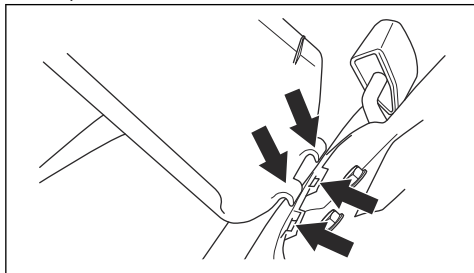

7. Připojte kabely k nové žárovce.

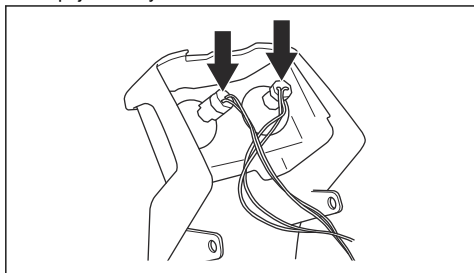

8. Namontujte kryt žárovky a dotáhněte šrouby.

Nabití baterie

- Pokud je baterie tak slabá, že není možné spustit motor, nabijte baterii.
- Používejte standardní nabíječku baterií.



VAROVÁNÍ: Nepoužívejte rychlonabíječky nebo startovací boxy. To by mohlo vést k poškození elektrického systému výrobku.

- Před nastartováním motoru nabíječku vždy odpojte.

Nouzové spuštění motoru

Pokud je baterie tak slabá, že není možné spustit motor, můžete pomoci startovacích kabelů provést nouzové nastartování motoru. Tento výrobek využívá 12V systém se záporným uzemněním. Výrobek, který použijete k nouzovému startování, musí mít také 12V systém se záporným uzemněním.

Připojení startovacích kabelů



VÝSTRAHA: Nebezpečí výbuchu kvůli výbušným plynům vycházejícím z baterie. Nepřipojujte zápornou svorku plně nabitě baterie k záporné svorce slabé baterie nebo do její blízkosti.



VAROVÁNÍ: Nepoužívejte baterii výrobku ke startování jiných vozidel.

1. Sejměte kryt motoru.
2. Sejměte kryt ze skříně baterie.
3. Připojte jeden konec červeného kabelu ke Kladné svorce (+) slabé baterie (A).

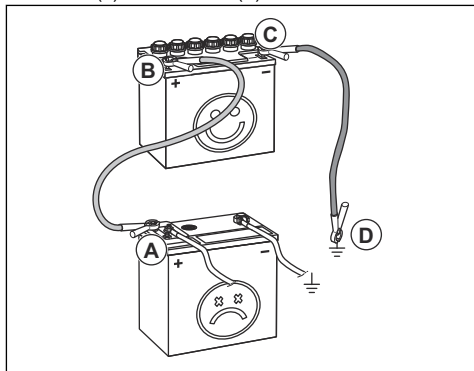

4. Připojte druhý konec červeného kabelu ke Kladné svorce (+) plně nabitě baterie (B).



VÝSTRAHA: Zamezte zkratku konců červeného kabelu s podvozkem.

5. Připojte jeden konec černého kabelu k Záporné svorce (-) plně nabitě baterie (C).
6. Připojte druhý konec černého kabelu ke KOSTŘE (D) z dosahu palivové nádrže a baterie.
7. Namontujte kryty.

Odpojení startovacích kabelů

Povšimněte si: Odpojte startovací kabely v opačném pořadí jejich připojení.

1. Odpojte ČERNÝ kabel od podvozku.
2. Odpojte ČERNÝ kabel od plně nabitě baterie.
3. Odpojte ČERVENÝ kabel od 2 baterií.

Tlaky v pneumatikách

Správný tlak v pneumatikách je 60 kPa (0,6 baru / 8,5 psi) u všech 4 pneumatik.

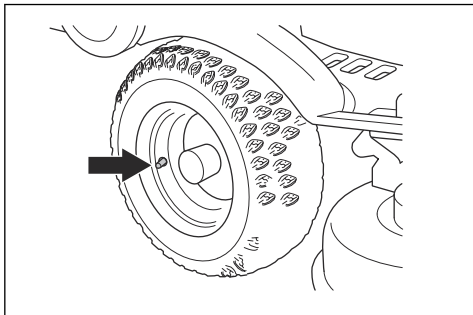

Uvedení žacího ústrojí do servisní polohy



VÝSTRAHA: Napínací pružina hnacího řemene může prasknout a způsobit zranění. Používejte ochranné brýle.

1. Proveďte kroky 1–9 uvedené v části *Demontáž a montáž žacího ústrojí na strani 11*.
2. Podržte přední okraj žacího ústrojí oběma rukama a tahejte ven, dokud se nezastaví.

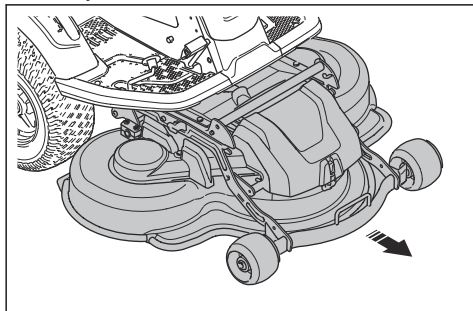

3. Zvedněte žací ústrojí do svislé polohy, dokud neuslyšíte cvaknutí. Žací ústrojí se automaticky zajistí ve svislé poloze.

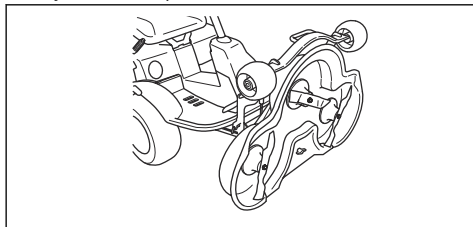

Uvedení žacího ústrojí do sekací polohy

1. Podržte přední okraj žacího ústrojí levou rukou.
2. Uvolněte pojistku pravou rukou.

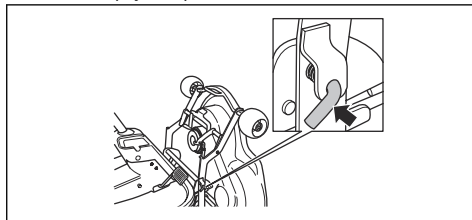

3. Sklopte žací ústrojí a zatlačte jej nadoraz.

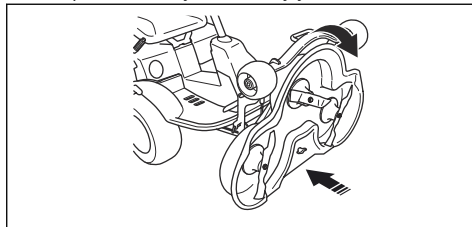

4. Zvedněte podpěru výšky sečení (A) z držáku podpěry a vložte ji do otvoru.

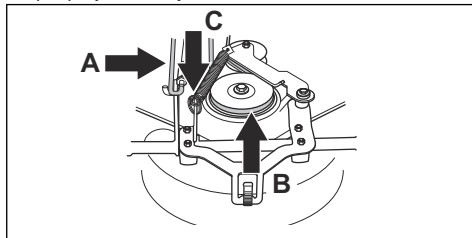

5. Umístěte hnací řemen (B) na místo.

Povšimněte si: Informace o poloze hnacího řemenu naleznete na vnitřní straně krytu žacího ústrojí.

6. Namontujte napínací pružinu (C) zpět na místo, aby se napnul hnací řemen.
7. Namontujte přední kryt.
8. Posuňte páku pro nastavení výšky sečení ze servisní polohy do jedné z poloh označených číslem.

Kontrola a seřízení tlaku žacího ústrojí na zem

Správný tlak na zem zajišťuje pohyb žací plošiny po povrchu. Nesmí být ale příliš velký.

1. Zkontrolujte, zda je tlak vzduchu v pneumatikách 60 kPa (0,6 baru, 9,0 psi).
2. Zaparkujte výrobek na rovné ploše.

3. Spustíte žací ústrojí do sekací polohy.
4. Vložte osobní váhu pod přední okraj žacího ústrojí.

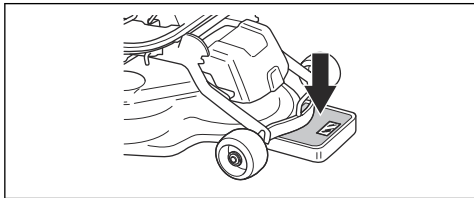

5. Aby bylo zajištěno, že nebude na opěrná kola působit žádné zatížení, vložte dřevěný špalek mezi rám a osobní váhu.
6. Tlak na zem nastavíte tak, že otočíte seřizovacími šrouby, které se nachází pod předními koly na pravé a levé straně.
7. Otočte šroubem doleva nebo doprava, dokud nebude tlak na zemi mezi 12 a 15 kg.

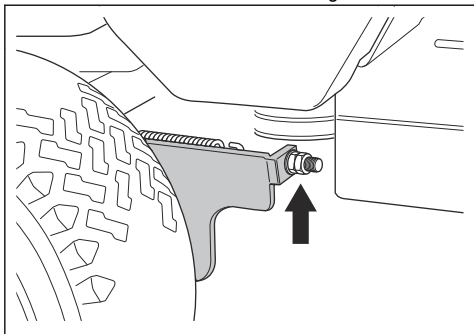

Kontrola rovnoběžnosti žacího ústrojí

1. Zkontrolujte, zda je tlak vzduchu v pneumatikách 60 kPa (0,6 baru, 9,0 psi).
2. Zaparkujte výrobek na rovné ploše.
3. Spustíte žací ústrojí do sekací polohy.
4. Nastavte páku pro nastavení výšky sečení do střední polohy.
5. Změřte vzdálenost mezi zemí a předním a zadním okrajem žacího ústrojí. Zajistěte, aby byl zadní okraj 4 až 6 mm (1/5") výše než přední okraj.

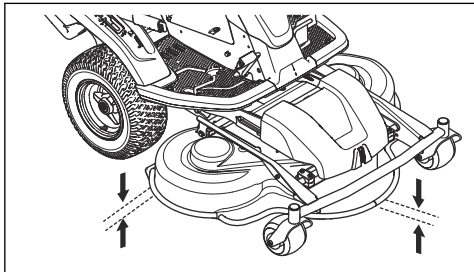

Seřízení rovnoběžnosti žacího ústrojí

1. Odmontujte přední kryt a pravou opěrku nohy.
2. Odšroubujte šrouby, které přidrží kryt řemene, a odmontujte kryt řemene.

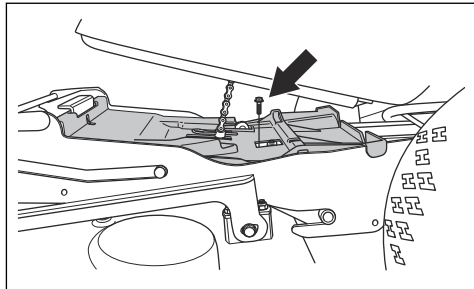

3. Povolte matice na zvedací podpěře.

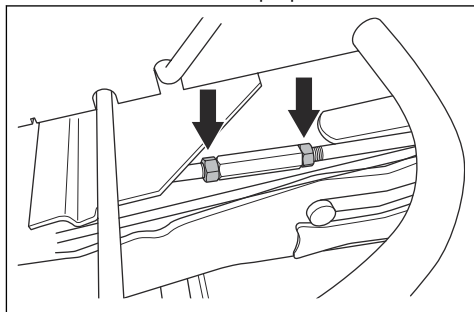

4. Otočte zvedací podpěru na stojan nebo ji zkratíte. Vysunutím stojanu zvednete zadní okraj krytu. Zkrácením stojanu snížíte zadní okraj krytu.

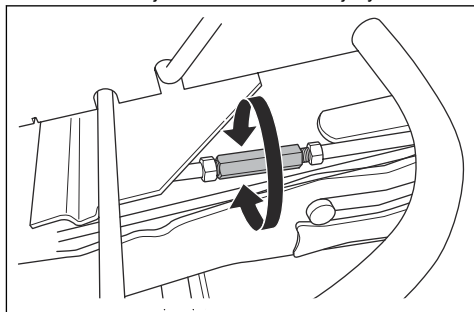

5. Po provedení seřízení utáhněte matice zvedací podpěry.
6. Zkontrolujte rovnoběžnost. Další informace naleznete v části *Kontrola rovnoběžnosti žacího ústrojí na strani 25*.
7. Namontujte kryt řemene a utáhněte šrouby.
8. Namontujte pravou opěrku nohy a přední kryt.

Demontáž ucpávky BioClip

- Demontáží ucpávky BioClip změníte režim žacího ústrojí Combi ze sečení s funkcí BioClip na zadní výhoz trávy.

Demontáž ucpávky BioClip na žacím ústrojí Combi 103

- Uvedte žací ústrojí do servisní polohy.
- Odšroubujte 3 šrouby, které přidrží ucpávku BioClip, a vyjměte ucpávku.

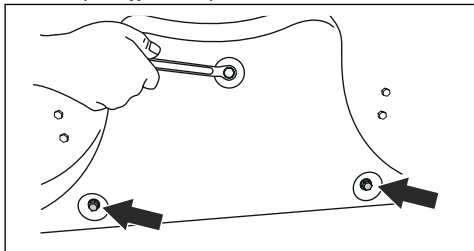

- Upevněte 3 šrouby M8x15 mm do otvorů pro šrouby ucpávky BioClip, aby se zabránilo poškození závítů.
- Uvedte žací ústrojí zpět do sekací polohy.
- Ucpávku BioClip instalujte v opačném pořadí.

Demontáž ucpávky BioClip na žacím ústrojí Combi 94

- Uvedte žací ústrojí do servisní polohy.
- Odšroubujte 3 šrouby, které přidrží ucpávku BioClip, a vyjměte ucpávku.

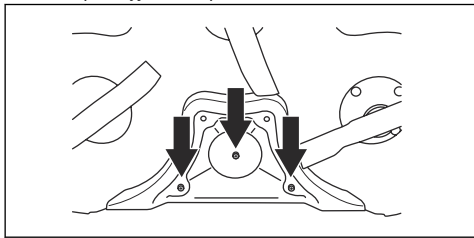

- Uvedte žací ústrojí zpět do sekací polohy.
- Ucpávku BioClip instalujte v opačném pořadí.

Kontrola nožů



VAROVÁNÍ: Poškozené nebo nesprávně vyvážené nože mohou způsobit poškození výrobku. Vyměňte poškozené nože. Obratě se na autorizovaný servis Husqvarna a požádejte o naostření a vyvážení tupých nožů.

- Uvedte žací ústrojí do servisní polohy.

- Prohlédněte nože a zkontrolujte, zda nejsou poškozené; v případě potřeby je naostřete.

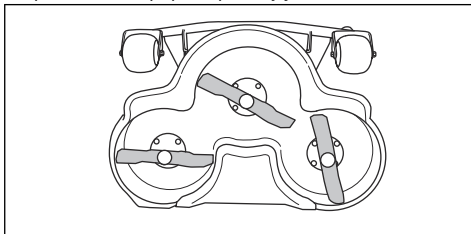

- Dotáhněte šrouby nožů utahovacím momentem 45–50 Nm.

Výměna nožů

- Uvedte žací ústrojí do servisní polohy.
- Zajistěte nůž dřevěným špalíkem (A).

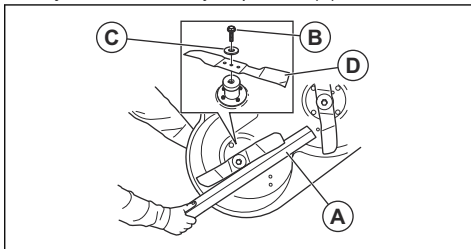

- Uvolněte a demontujte šroub nože (B), podložky (C) a nůž (D).
- Namontujte nový nůž se zahnutými konci ve směru žacího ústrojí.



VÝSTRAHA: Nesprávný typ nožů může způsobit odmrštění předmětů od žacího ústrojí a vážné zranění. Používejte pouze nože uvedené v části *Technické údaje na strani 33*.

- Namontujte nůž, podložku a šroub. Dotáhněte šroub momentem 45–50 Nm.

Kontrola hladiny motorového oleje

- Zaparkujte výrobek na rovné ploše a vypněte motor.
- Otevřete kryt motoru.

3. Povolte olejovou měрку a vytáhněte ji.

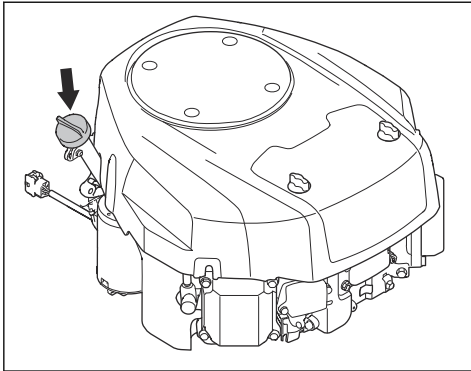

4. Setřete olej z olejové měrky.
5. Vložte olejovou měрку zpět dovnitř a utáhněte ji.
6. Povolte a vytáhněte olejovou měрку a odečtěte hladinu oleje.
7. Hladina oleje musí být mezi značkami na měrci. Pokud je hladina blízko značky ADD (Doplnit), doplňte olej po značku FULL (Plná).

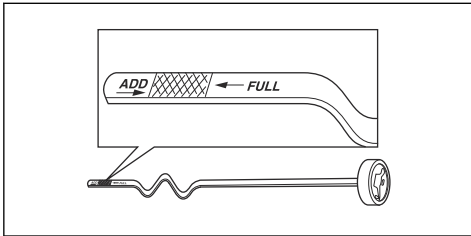

8. Doplňte olej otvorem, ve kterém je instalována olejová měрка. Olej doplňujte pomalu.

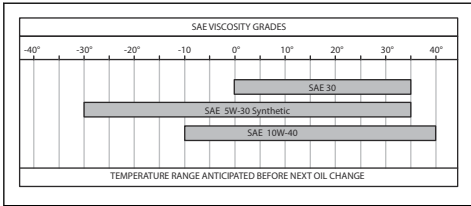

Povšimněte si: Typy motorového oleje, které doporučujeme, naleznete v části *Technické údaje na strani 33*.

9. Před nastartováním motoru řádně utáhněte olejovou měрку. Nastartujte motor a nechte jej asi 30 sekund běžet na volnoběžné otáčky. Vypněte motor. Počkejte 30 sekund a znovu zkontrolujte hladinu oleje.

Výměna motorového oleje a olejového filtru

Když je motor studený, spusťte před vypuštěním motorového oleje motor na 1–2 minuty. Tím se motorový olej zahřeje a rychleji se vypustí.



VÝSTRAHA: Před vypuštěním motorového oleje nechte motor nejméně 1–2 minuty vypnutý. Motorový olej je velmi horký a může způsobit popáleniny. Před vypuštěním nechte motorový olej vychladnout.



VÝSTRAHA: Pokud se polijete motorovým olejem, omyjte zasažené místo mýdlem a vodou.

1. Pod vypouštěcí zátku oleje umístěte nádobu.
2. Otevřete plastový uzávěr na konci vypouštěcí zátky oleje.

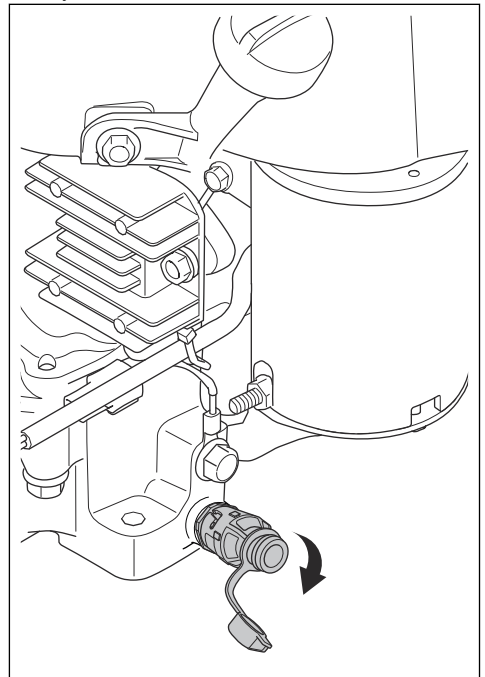

3. Připevňte plastovou hadici na konec vypouštěcí zátky oleje pro prevenci rozlití oleje.

4. Vypouštěcí zátku oleje otevřete jejím otočením proti směru hodinových ručiček a zatažením.

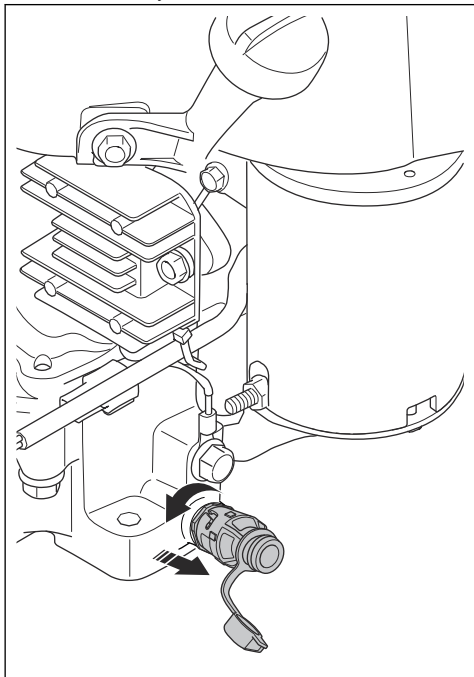

5. Vyměňte olejovou měrku.
6. Nechte olej vytéct do nádoby.
7. Namontujte vypouštěcí zátku oleje.
8. Vypouštěcí zátku oleje otevřete jejím zatlačením dovnitř a otočením ve směru hodinových ručiček.
9. Sejměte plastovou hadici a na vypouštěcí zátku oleje nasadte uzávěr.
10. Olejový filtr odšroubujte otáčením proti směru hodinových ručiček.

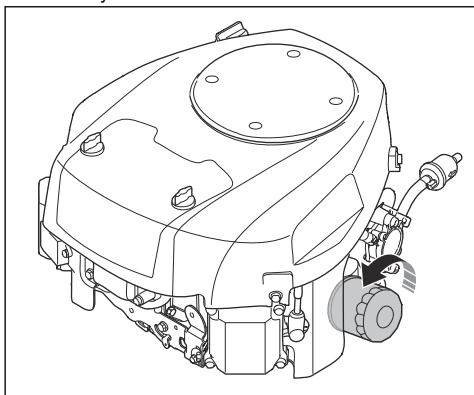

11. Mírně promažte olejem pryžové těsnění na novém olejovém filtru.
12. Rukou otáčejte olejovým filtrem ve směru hodinových ručiček, dokud nebude pryžové těsnění na místě, a poté filtr dotáhněte o další půl otáčky.
13. Doplněte olej otvorem pro olejovou měrku. Olej doplňujte pomalu. Typy motorového oleje, které doporučujeme, naleznete v části *Technické údaje na strani 33*.

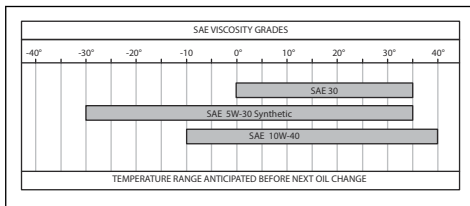

14. Spusťte motor a nechte jej běžet na volnoběžné otáčky po dobu 3 minut.
15. Vypněte motor a ujistěte se, že nedochází k úniku.
16. Doplněte olej, aby se kompenzoval olej v novém olejovém filtru.

Kontrola hladiny převodového oleje

Povšimněte si: Převodový olej kontrolujte, když je převodovka studená.

1. Zaparkujte výrobek na vodorovné ploše.
2. Odšroubujte šrouby, jeden na každé straně, a sejměte kryt převodovky.

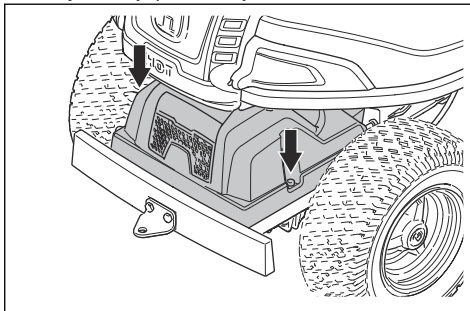

3. Zkontrolujte, zda je hladina oleje v nádrži převodového oleje mezi 2 vodorovnými ryskami v nádrži.

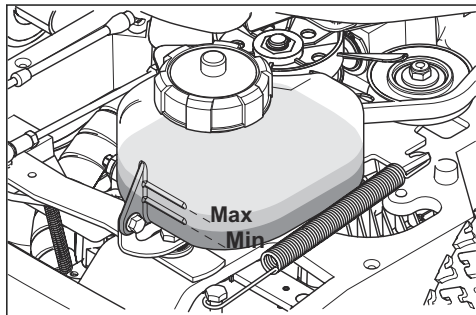

4. Pokud je hladina oleje pod dolní ryskou, doplňte olej. Hladina však nesmí být nad horní ryskou. Doporučený olej naleznete v části *Technické údaje na strani 33*.

Mazání napínače řemene

Napínač řemene musí být pravidelně mazán pomocí kvalitního maziva na bázi sulfidu molybdeničitého.

1. Sejměte kryty řemenice motoru.

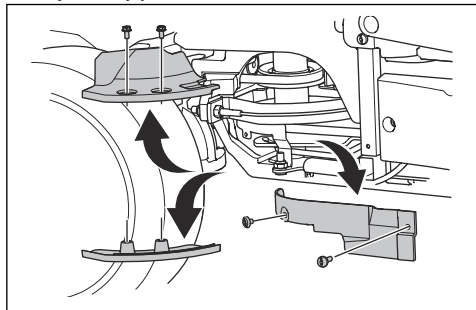

VAROVÁNÍ: Nepomíchejte šrouby.

Přední šrouby krytů řemenice motoru jsou delší než zadní šrouby krytů řemenice motoru. Dlouhý šroub v nesprávném závitě může výrobek poškodit.

2. Mazání proveďte pomocí mazací pistole přes maznici na pravé straně pod dolní řemenicí. Napínač promažte tak, až mazivo začne vytékat zadní stranou maznice.

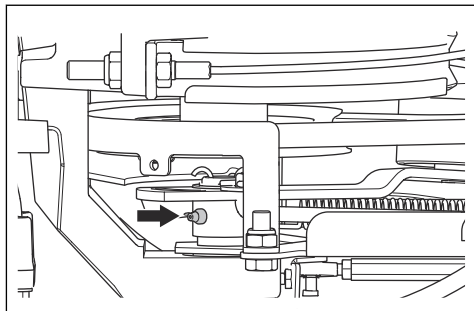

3. Nasadte kryty řemenice motoru.

Odstraňování problémů

Tabulka řešení problémů

Pokud nedokážete najít řešení problémů v tomto návodu k používání, obraťte se na servis Husqvarna.

Problém	Příčina
Startér neprotáčí motor.	Není aktivovaná parkovací brzda. Viz část <i>Aktivace a deaktivace parkovací brzdy na strani 15.</i>
	Zvedací páka pro žací ústrojí je v sekací poloze. Viz část <i>Zvednutí a spuštění žacího ústrojí na strani 14.</i>
	Hlavní pojistka je spálená. Viz část <i>Výměna hlavní pojistky na strani 22.</i>
	Zámek zapalování je poškozený.
	Špatné propojení mezi kabelem a baterií. Viz část <i>Bezpečnostní pokyny týkající se baterií na strani 10.</i>
	Baterie je příliš slabá. Viz část <i>Nabití baterie na strani 23.</i>
	Startér je poškozený.
Motor nestartuje, když startér protáčí motor.	V palivové nádrži není palivo. Viz část <i>Doplňování paliva na strani 13.</i>
	Zapalovací svíčka je poškozená.
	Kabel zapalování je poškozený.
	V karburátoru nebo vedení paliva jsou nečistoty.
Motor neběží plynule.	Zapalovací svíčka je poškozená.
	Karburátor není správně seřízený.
	Vzduchový filtr je zanesený. Viz část <i>Demontáž a montáž vzduchového filtru na strani 21.</i>
	Ventil palivové nádrže je ucpaný.
	V karburátoru nebo vedení paliva jsou nečistoty.
Motor nemá výkon.	Vzduchový filtr je zanesený. Viz část <i>Demontáž a montáž vzduchového filtru na strani 21.</i>
	Zapalovací svíčka je poškozená.
	V karburátoru nebo vedení paliva jsou nečistoty.
	Lanko plynu je nesprávně seřízené.
Převodovka nemá dostatečný výkon.	Ucpaný přívod studeného vzduchu k převodovce nebo chladič žebra.
	Ventilátor na převodovce je poškozený.
	V převodovce není žádný olej nebo je hladina oleje příliš nízká. Viz část <i>Kontrola hladiny převodového oleje na strani 28.</i>
Baterie se nenabíjí.	Baterie je poškozená. Viz část <i>Bezpečnostní pokyny týkající se baterií na strani 10.</i>
	Je špatné připojení mezi konektory kabelů a vývody baterie. Viz část <i>Bezpečnostní pokyny týkající se baterií na strani 10.</i>
Vnitřní součásti výrobku vibrují.	Nože jsou povolené. Viz část <i>Kontrola nožů na strani 26.</i>
	Minimálně jeden nůž je nevyvážený. Viz část <i>Kontrola nožů na strani 26.</i>
	Motor je povolný.

Problém	Příčina
Výsledky sečení jsou neuspokojivé.	Nože jsou tupé. Viz část <i>Kontrola nožů na strani 26</i> .
	Tráva je dlouhá nebo mokrá. Viz část <i>Jak docílit dobrých výsledků sečení na strani 16</i> .
	Žací ústrojí je nakloněné.
	Žací ústrojí je ucpané trávou. Viz část <i>Čištění výrobku na strani 18</i> .
	Pneumatiky na levé a pravé straně mají jiný tlak. Viz část <i>Tlaky v pneumatikách na strani 24</i> .
	Výrobek je provozován příliš vysokou rychlostí. Viz část <i>Jak docílit dobrých výsledků sečení na strani 16</i> .
	Otáčky motoru jsou příliš nízké. Viz část <i>Jak docílit dobrých výsledků sečení na strani 16</i> .
	Hnací řemen prokluzuje.

Přeprava, skladování a likvidace

Přeprava

- Výrobek je těžký a může způsobit zranění rozdrčením částí těla. Při nakládání a vykládání výrobku na vozidlo nebo přívěs dbejte zvýšené opatrnosti.
- Výrobek nezdvíhejte. Převážní oka nejsou schválenými zvedacími body a lze je používat pouze k bezpečnému připevnění výrobku k přívěsu.
- Při přepravě výrobku používejte schválený přívěs.
- Před přepravou výrobku na přívěsu po silnici se řádně obeznamte s místním silničními předpisy.

Bezpečné upevnění výrobku na přívěs před přepravou



VÝSTRAHA: Parkovací brzda není dostačující k zajištění výrobku během přepravy. Připevněte výrobek pevně k přívěsu.

Vybavení: 2 schválené napínací pásy a 4 klíny pod kola.

1. Aktivujte parkovací brzdu.
2. Upevněte napínací pásy okolo rámu nebo zadní části.
3. Upevněte napínací pásy ve směru zadní a přední části přívěsu, aby byl výrobek správně zajištěn.
4. Umístěte zarážky kol před a za zadní kola.

Tažení výrobku

Výrobek má hydrostatickou převodovku. Aby se zabránilo poškození převodovky, tahejte výrobek pouze na malé vzdálenosti pomalou rychlostí.

Před tažením výrobku odpojte převodovku. Další informace naleznete v části *Zapojení a odpojení systému pohonu na strani 13*.

Skladování

Na konci sezóny a před uskladněním na dobu delší než 30 dní připravte výrobek k uskladnění. Když necháte v palivové nádrži palivo déle než 30 dní, mohou lepkavé usazeniny ucpat karburátor. To může negativně ovlivňovat správnou činnost motoru.

Aby se zabránilo lepkavým usazeninám při skladování, přidejte stabilizátor. Při použití alkylátového benzínu není nutné používat stabilizátor. Používáte-li standardní benzín, nezačínajte používat alkylátový benzín. Citlivé pryžové součásti mohou ztvrdnout. Stabilizátor přidejte do paliva v nádrži nebo v kanystru používaném ke skladování paliva. Vždy použijte míscí poměry stanovené výrobcem. Po přidání stabilizátoru nechte motor běžet 10 minut, aby se dostal do karburátoru.



VÝSTRAHA: Je-li v nádrži palivo, neskladujte stroj v uzavřených nebo špatně větraných prostorech. Hrozí nebezpečí požáru, pokud se výpary paliva dostanou do kontaktu s otevřeným ohněm, jiskrami nebo zapalovacím plamínkem, který se vyskytuje například u karmy, zásobníku horké vody, sušičky atd.



VÝSTRAHA: Odstraňte z výrobku trávu, listí a další hořlavé materiály, aby se snížilo nebezpečí požáru. Před uložením

do skladovacího prostoru nechte výrobek vychladnout.

- Vyčistěte výrobek, viz *Čištění výrobku na straní 18*. Opravte poškozený lak, aby se zabránilo korozi.
- Prohlédněte výrobek ohledně opotřebených a poškozených součástí a dotáhněte povolené šrouby a matice.
- Vyměňte baterii. Vyčistěte baterii, nabijte ji a během skladování ji udržujte v chladu.
- Vyměňte motorový olej a zlikvidujte vyjetý olej.
- Vyprázdněte palivovou nádrž. Nastartujte motor a nechte jej běžet, dokud se nespotřebuje zbývající palivo v karburátoru.

Povšimněte si: Pokud jste přidali stabilizátor, nevyprazdňujte palivovou nádrž ani karburátor.

- Vyměňte svíčky a do každého válce nalijte asi polévkovou lžíci motorového oleje. Ručně otočte hřídel motoru, aby se olej rozprostřel ve válci a instalujte zpět svíčky.
- Promažte všechny maznice, spoje a osy.
- Výrobek skladujte na čistém a suchém místě a jako dodatečnou ochranu jej přikryjte.
- U prodejce je k dostání kryt na ochranu výrobku během skladování a přepravy.

Likvidace

- Chemikálie mohou být nebezpečné a nesmí být vypouštěny do půdy. Vždy odevzdejte použité chemikálie v servisním středisku nebo příslušném sběrném místě.
- Když je výrobek opotřebený, odvezte jej prodejci nebo do příslušného sběrného místa.
- Olej, olejové filtry, palivo a baterie mohou mít negativní vliv na životní prostředí. Dodržujte místní požadavky ohledně recyklace a platné předpisy.
- Nelikvidujte baterii v rámci domovního odpadu.
- Odešlete baterii do autorizovaného servisu Husqvarna nebo ji odevzdejte na sběrném místě pro použité baterie.

Technické údaje

Technické údaje

	R 214T	R 214TC	R 214TC Com- fort Edition*	R 216T AWD	R 216TC AWD
Rozměry	Další informace jsou uvedeny v části <i>Rozměry výrobku na strani 36.</i>				
Hmotnost bez žacího ústrojí, s prázdnými nádržemi, kg	207	207	208	225	225
Hmotnost včetně žacího ústrojí Combi 94, s prázdnými nádržemi, kg	243	243	244	261	261
Hmotnost včetně žacího ústrojí Combi 103, s prázdnými nádržemi, kg	250	250	251	268	268
Rozměry pneumatik	170/60-8	170/60-8	170/60-8	170/60-8	170/60-8
Tlak v pneumatikách, zadní – přední, kPa / bar / PSI	60 / 0,6 / 8,5	60 / 0,6 / 8,5	60 / 0,6 / 8,5	60 / 0,6 / 8,5	170/60-8
Max. sklon, stupně	10	10	10	10	10
Max. hmotnost vlečeného zařízení při sklonu 10°, kg	110	110	110	110	110
Max. povolená svislá síla na tažnou tyč, N/kg	250/25	250/25	250/25	250/25	250/25
Max. povolená vodorovná síla na tažnou tyč, N/kg	190/19	190/19	190/19	190/19	190/19
Motor					
Značka/model	Husqvarna HV586AE	Husqvarna HV586AE	Husqvarna HV586AE	Husqvarna HV586AE	Husqvarna HV586AE
Jmenovitý výkon motoru, kW ⁵	12	12	12	12	12

⁵ Uvedený jmenovitý výkon motoru je průměrný čistý výkon (při specifikovaných ot/min) typického motoru pro model motoru měřený podle normy SAE J1349/ISO1585. Sériové vyráběné motory se od této hodnoty mohou lišit. Skutečný výstupní výkon motoru instalovaného na konečném výrobku závisí na provozních otáčkách, povětrnostních podmínkách a dalších hodnotách.

	R 214T	R 214TC	R 214TC Com- fort Edition*	R 216T AWD	R 216TC AWD
Zdvihový objem, cm ³	586	586	586	586	586
Max. otáčky motoru, ot/min	2900 ± 100	2900 ± 100	2900 ± 100	2900 ± 100	2900 ± 100
Max. rychlost dopředu, km/h	9	9	9	9	9
Max. rychlost dozadu, km/h	6	6	6	6	6
Palivo, min. oktanové číslo, bezolovnaté	91	91	91	91	91
Objem nádrže, litry	12	12	12	12	12
Motorový olej ⁶	Husqvarna SAE 30, Husqvarna SAE 5W-30 Synthetic, Husqvarna SAE 10W-40	Husqvarna SAE 30, Husqvarna SAE 5W-30 Synthetic, Husqvarna SAE 10W-40	Husqvarna SAE 30, Husqvarna SAE 5W-30 Synthetic, Husqvarna SAE 10W-40	Husqvarna SAE 30, Husqvarna SAE 5W-30 Synthetic, Husqvarna SAE 10W-40	Husqvarna SAE 30, Husqvarna SAE 5W-30 Synthetic, Husqvarna SAE 10W-40
Objem oleje včetně filtru, litry	1,7	1,7	1,7	1,7	1,7
Objem oleje bez filtru, litry	1,6	1,6	1,6	1,6	1,6
Startér	Elektrický startér 12 V	Elektrický startér 12 V	Elektrický startér 12 V	Elektrický startér 12 V	Elektrický startér 12 V
Převodovka					
Značka	Tuff Torq	Tuff Torq	Tuff Torq	Tuff Torq	Tuff Torq
Model	K46H	K46H	K46H	K574A/KTM10LB	K574A/KTM10LB
Olej, třída SF-CC ⁷	Husqvarna SAE 10W-30	Husqvarna SAE 10W-30	Husqvarna SAE 10W-30	Husqvarna SAE 10W-30	Husqvarna SAE 10W-30
Objem oleje, litry	2,1	2,1	2,1	5,6	5,6
Elektrický systém					
Typ	12 V, záporné uzemnění	12 V, záporné uzemnění	12 V, záporné uzemnění	12 V, záporné uzemnění	12 V, záporné uzemnění
Baterie	12 V, 24 Ah	12 V, 24 Ah	12 V, 24 Ah	12 V, 24 Ah	12 V, 24 Ah
Zapalovací svíčka	Husqvarna HQT-7	Husqvarna HQT-7	Husqvarna HQT-7	Husqvarna HQT-7	Husqvarna HQT-7

⁶ Používejte pouze motorový olej kvality API SJ nebo vyšší. Pokud použijete olej SAE-30 při teplotě nižší než +5 °C, hrozí nebezpečí nedostatečného promazání motoru. Může dojít k poškození motoru. Správný olej pro nízké teploty najdete v části *Výměna motorového oleje a olejového filtru na strani 27*. Podívejte se do tabulky viskozity v návodu k motoru (pokud je k dispozici) a vyberte nejlepší viskozitu podle předpokládané venkovní teploty.

⁷ Pro dosažení nejlepšího výkonu používejte převodový olej Husqvarna SAE 10W-30. Pokud olej Husqvarna není k dispozici, použijte olej 10W-30 STOU. Nová klasifikace je standard API GL-4.

	R 214T	R 214TC	R 214TC Com- fort Edition*	R 216T AWD	R 216TC AWD
Elektrodová vzdálenost, mm/ palce	0,75/0,030	0,75/0,030	0,75/0,030	0,75/0,030	0,75/0,030
Žárovky	-	-	-	Min. 350 lm, max. 6,5 W, 12 V CAP- BASE GU5.3	Min. 350 lm, max. 6,5 W, 12 V CAP- BASE GU5.3
Žací ústrojí					
Typ	Combi 94 (volitelné)	Combi 94 (součásti balení)	Combi 94 (součásti balení)	Combi 94 (volitelné)	Combi 94 (volitelné)
	Combi 103 (volitelné)	Combi 103 (volitelné)	Combi 103 (součásti balení)	Combi 103 (volitelné)	Combi 103 (součásti balení)
*POZNÁMKA! S výrobkem je dodáváno pouze jedno žací ústrojí.					

Žací ústrojí	Combi 94	Combi 103
Šířka sečení, mm	940	1030
Výška sečení, 10 poloh, mm	25–75	25–75
Hmotnost, kg	36	43
Emise hluku⁸		
Hladina akustického výkonu, změřená dB(A)	98	98
Hladina akustického výkonu, zaručená dB(A)	99	99
Hladiny hluku⁹		
Hladina akustického tlaku na sluch obsluhy, dB(A)	85	86
Úrovně vibrací¹⁰		
Hladina vibrací na volant, m/s ²	1,9	1,9
Hladina vibrací v sedadle, m/s ²	0,29	0,29
Nůž		
Délka nože, mm	358	388
Objednací číslo	579 65 25-10	504 18 82-10

⁸ Emise hluku do okolního prostředí měřené jako akustický výkon (L_{WA}) v souladu se směrnicí 2000/14/ES.

⁹ Hladina akustického tlaku měřená podle normy EN ISO 5395. Uváděná data pro hladinu akustického tlaku mají typickou statistickou odchylku (standardní odchylku) 1,2 dB(A).

¹⁰ Hladina vibrací měřená podle normy EN ISO 5395. Uváděná data pro hladinu vibrací mají typickou statistickou odchylku (standardní odchylku) 0,2 m/s² (volant) a 0,8 m/s² (sedadlo).



VÝSTRAHA: Použití žacího ústrojí, které není schváleno pro tento výrobek, může způsobit odmrštění předmětu vysokou

rychlostí a vážné zranění. Používejte pouze typy žacího ústrojí předepsané v tomto návodu k používání.

Rozměry výrobku

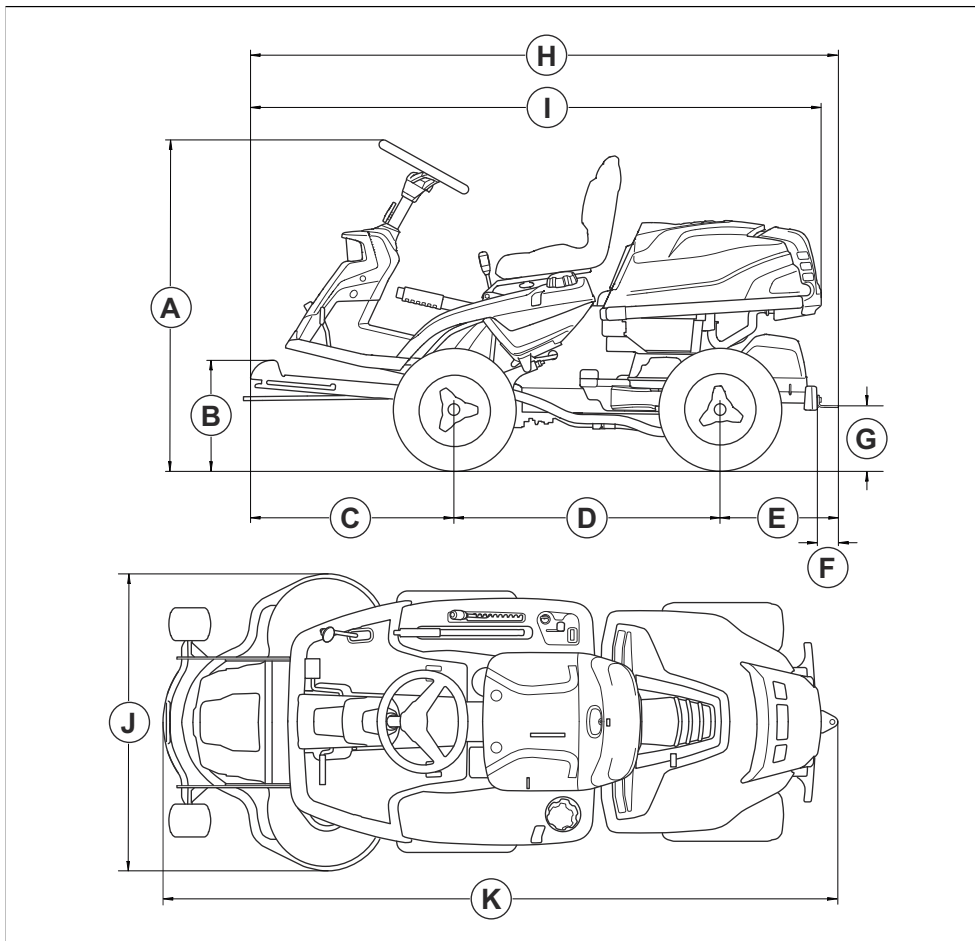

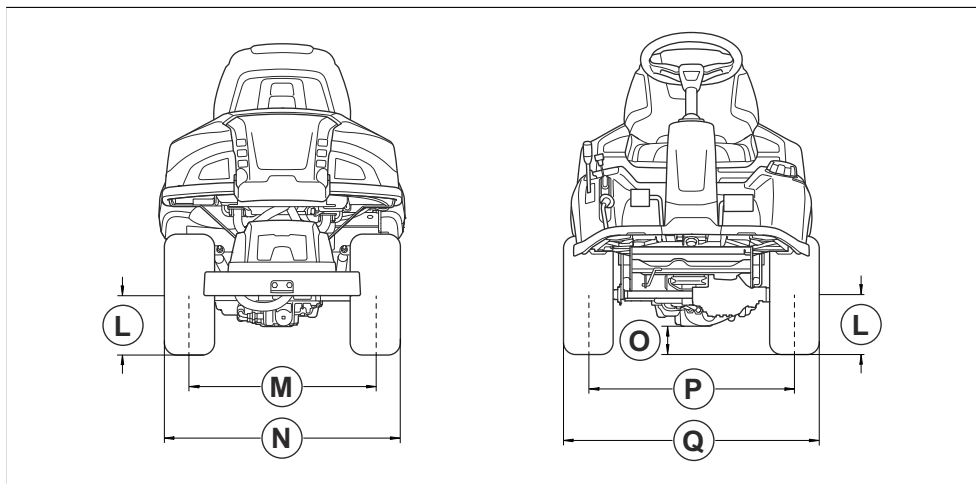

Rozměry, mm					
A	1131	G	217	L	205
B	372	H	1942	M	627
C	680	I	1884	N	799
D	887	J	Combi 94: 994	O	R 214T, R 214TC, R 214TC Comfort Edition: 125
E	374		Combi 103: 1081		P
F	70	K	227	Q	883

Servis

Servis

Nechte provést roční kontrolu v autorizovaném servisu, aby bylo zajištěno, že bude výrobek fungovat bezpečně a bude v nejlepším stavu během sezóny, kdy se výrobek nejvíce používá. Nejlepší čas pro servis a generální opravu výrobku je období, kdy se výrobek málo používá.

Při zaslání objednávky na náhradní díly poskytněte informace o roku nákupu, modelu, typu a výrobním čísle.

Vždy používejte pouze originální náhradní díly.

Prohlášení o shodě

Prohlášení o shodě EU

Společnost **Husqvarna AB**, SE-561 82 Huskvarna,
Švédsko, tel.: +46-36-146500, na svou výhradní
odpovědnost prohlašuje, že výrobek:

Popis	Sekačka na trávu se sedící obsluhou
Značka	Husqvarna
Typ/Model	R 214T, R 214TC, R 214TC Comfort Edition, R 216T AWD, R 216TC AWD
Identifikace	Výrobní čísla od roku 2024 a dále

je zcela ve shodě s následujícími směrnicemi a předpisy
EU:

Směrnice/předpis	Popis
2006/42/ES	„o strojních zařízeních“
2014/30/EU	„o elektromagnetické kompatibilitě“
2000/14/ES	„týkající se emisí hluku do okolního prostředí“
2011/65/EU	„o omezení používání některých nebezpečných látek v elektrických a elektronických zařízeních“

a že byly použity následující normy nebo technické
specifikace: EN ISO 5395-1:2013+A1:2018, EN ISO
5395-3:2013+A1:2017+A2:2018, EN ISO 12100:2010,
EN ISO 14982:2009, EN IEC 63000:2018.

Oznámený subjekt: Společnost 0404, SMP Svensk
Maskinprovning AB, Box 4053, SE-904 03 Umeå,
Švédsko, rovněž ověřila shodu s přílohou V směrnice
Evropského parlamentu a Rady 2000/14/ES.

Informace o emisích hluku najdete v části *Technické
údaje na strani 33*.

Huskvarna, 2024–12-30



Claes Losdal, Development Manager/Garden Products
(ředitel vývoje zahradního sortimentu), Husqvarna AB

Osoba odpovědná za technickou dokumentaci



Husqvarna®

www.husqvarna.com

Původní pokyny
Eredeti útmutatás
Originalne instrukcije
Pôvodné pokyny

1143101-50



2024-12-05