

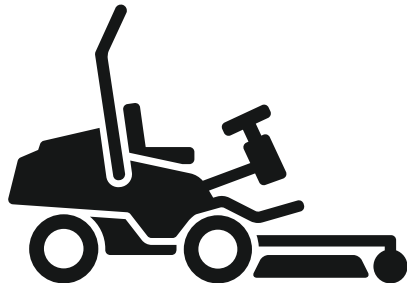

Husqvarna®



P 520DX, P 525DX, P 525DX Cabin

CS	Návod k použití
HU	Használati utasítás
PL	Instrukcja obsługi
SK	Návod na obsluhu

2-67
68-134
135-203
204-270

Obsah

Úvod.....	2	Technické údaje.....	58
Bezpečnost.....	10	Příslušenství.....	65
Montáž.....	15	Servis.....	65
Provoz.....	20	Záruka.....	65
Údržba.....	28	Prohlášení o shodě.....	66
Odstaňování problémů.....	51	Registrované ochranné známky.....	67
Přeprava, skladování a likvidace.....	55		

Úvod

Kontrola před dodáním a čísla výrobku

obdrželi podepsanou kopii dokumentu o kontrole před dodáním.

Povšimněte si: U tohoto výrobku byla provedena kontrola před dodáním. Ujistěte se, že jste od prodejce

Kontaktní informace servisního pracovníka:	
Tento návod k používání náleží k výrobku s následujícím číslem výrobku / výrobním číslem:	
/	
Motor:	
Převodovka:	

Popis výrobku

Modely P 520DX a P 525DX jsou ridery s vpředu zavěšeným ústrojím. Zdrojem energie je vznětový motor. Pedály pro jízdu vpřed a vzad umožňují obsluhu plynule upravovat rychlost. Výrobky jsou vybaveny pohonem všech kol (AWD) a jsou určeny pro používání se žacími ústrojími Combi s funkcí Bioclip®. P 525DX Cabin je model P 525DX s kabinou.

Zamýšlené použití

Výrobek je určen k sečení trávy v komerčních oblastech. Chcete-li používat výrobek k jiným činnostem, instalujte volitelné příslušenství. Další informace o dostupném příslušenství získáte u svého prodejce Husqvarna.

Pojištění výrobku

Pro svůj nový výrobek byste měli mít pojistné krytí. Pokud si nejste jisti, promluvte si se svou pojišťovnou. Doporučujeme komplexní pojištění, které zahrnuje třetí stranu, požár, poškození, krádež a odpovědnost.

Firmware

Zkontrolujte, zda jsou ve výrobku nainstalovány nejnovější verze softwaru. Obratěte se na servisního prodejce Husqvarna.

Přehled výrobku (P 520DX, P 525DX)

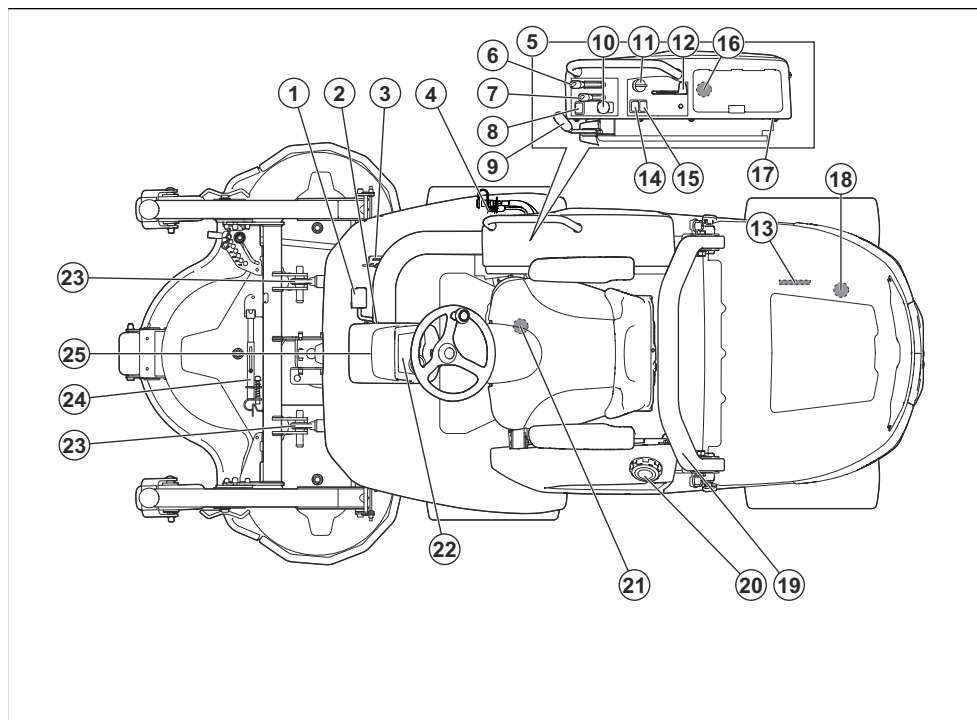

- | | |
|---|---|
| 1. Pedál pro jízdu vpřed | 12. Ovládání plynu |
| 2. Zajišťovací páčka polohy pedálu (není k dispozici u modelu P 520DX) | 13. Typový štítek |
| 3. Pedál pro jízdu vzad | 14. Spínač světlometů |
| 4. Elektrická zásuvka AUX, 12 V (příslušenství pro model P 520DX) | 15. Spínač pro elektrickou zásuvku, 12 V |
| 5. Pravý ovládací panel | 16. Zásuvky USB, 5 V |
| 6. Páka pro hydraulický zdvih | 17. Elektrická zásuvka, 12 V |
| 7. Páka pro nastavení výšky sečení (příslušenství pro model P 520DX) | 18. Obtokový ventil pro zadní převodovku |
| 8. Funkční tlačítko pro hydraulické příslušenství (příslušenství pro model P 520DX) | 19. Ochrana při převrácení (ROPS) |
| 9. Parkovací brzda | 20. Víčko palivové nádrže |
| 10. Tlačítko PTO | 21. Obtokový ventil pro přední převodovku |
| 11. Klíček zapalování | 22. Displej |
| | 23. Zvedací ramena |
| | 24. Servisní vzpěra |
| | 25. Sloupek řízení |

Přehled výrobku (P 525DX Cabin)

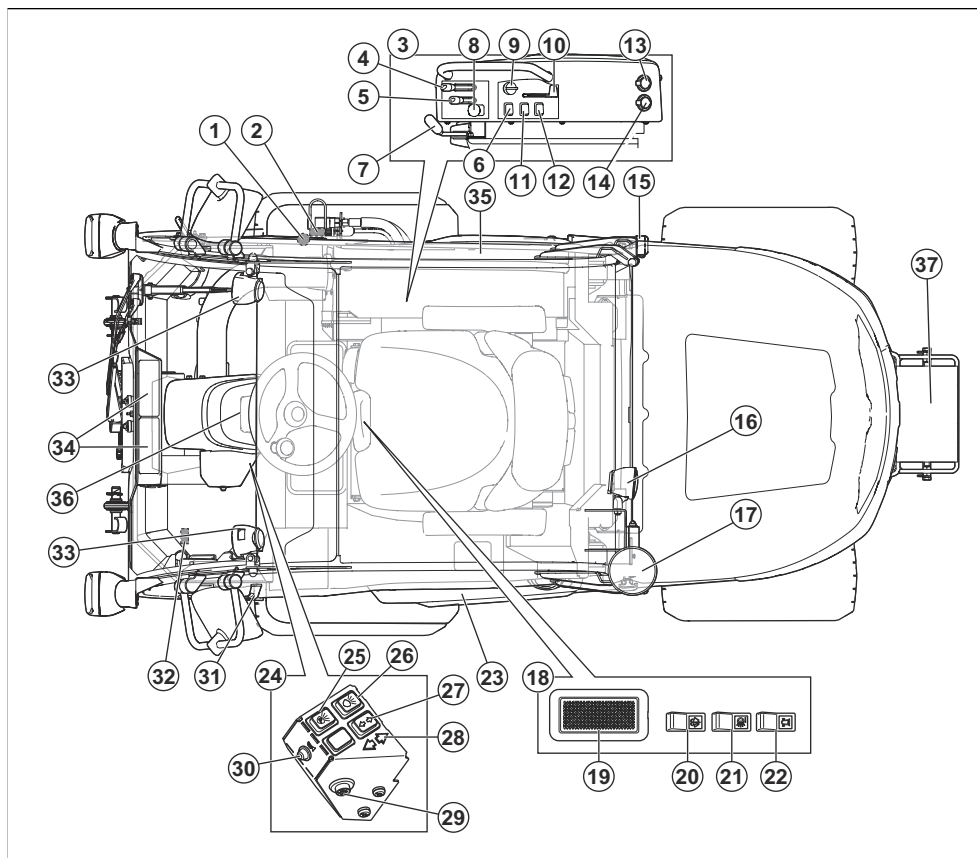

1. Seřizovač průtoku vzduchu pro vyhřívání kabiny

2. Elektrická zásuvka AUX, 12 V

3. Pravý ovládací panel

4. Páka pro hydraulický zdvih

5. Páka pro nastavení výšky sečení

6. Funkční tlačítko hydraulického příslušenství

7. Parkovací brzda

8. Tlačítko PTO

9. Klíček zapalování

10. Ovládání plynu

11. Spínač světlometů

12. Vypínač elektrické zásuvky

13. Zásuvky USB, 5 V

14. Elektrická zásuvka, 12 V

15. Zadní světa

16. Zadní pracovní světa

17. Výstražná světa

18. Ovládací panel ve střeše kabiny

19. Spínač vnitřního světla v kabině

20. Spínač stěračů čelního skla

21. Spínač zadních pracovních světel na kabině

22. Spínač výstražných světel na kabině

23. Dvířka

24. Ovládací panel

25. Spínač parkovacích světel

26. Spínač tlumených světel

27. Spínač směrového světla

28. Kontrolka směrového světla

29. Spínač výstražného světla

30. Bzučák

31. Rukojeť

32. Větrací rozpěrka

33. Přední pracovní světa

34. Vzduchový ventilátor a filtrace vzduchu

35. Nouzový východ

36. Displej

37. Protizávaží

Elektrické zásuvky

Výrobek je vybaven těmito zásuvkami:

- 12V zásuvka
- Zásuvky USB
- Elektrická zásuvka AUX 12 V (příslušenství pro model P 520DX)

Informace o pojistkách pro elektrickou zásuvku naleznete v části *Přehled pojistek na strani 38*.

Informace o zásuvkách naleznete v části *Přehled výrobku (P 520DX, P 525DX) na strani 3*.

Elektrickou zásuvku můžete zapnout nebo vypnout vypínačem na ovládacím panelu.

Počítadlo hodin

Výrobek má na displeji 2 počítadla hodin. Tato počítadla ukazují celkový počet hodin provozu motoru (A) a délku aktuální doby provozu motoru (B). Poslední číslice počítadla provozních hodin zobrazuje desetinu hodiny (6 minut).

Doba se zapnutým zapalováním, ale vypnutým motorem, se nezapočítává.

Povšimněte si: Počítadlo celkové doby provozu (A) zobrazuje pouze celé hodiny.

Povšimněte si: Provozní doba je doba, po kterou byl motor zapnut během jednoho dne. Nová doba provozu začíná, když je motor alespoň 6 h vypnutý.

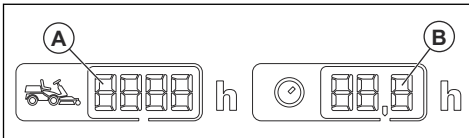

Husqvarna Connect

Výrobek je vybaven bezdrátovou technologií a může se připojit k zařízením s nainstalovanou aplikací Husqvarna Connect. Husqvarna Connect je bezplatná aplikace pro mobilní zařízení. Aplikace Husqvarna Connect dodá vašemu výrobku Husqvarna doplňkové funkce:

- Funkce zamknutí a odemknutí, bránící neoprávněnému použití výrobku.
- Rozšířené informace o výrobku.
- Informace o dílech a servisu a nápověda pro tyto položky.

Husqvarna Fleet Services™

Husqvarna Fleet Services™ je cloudové řešení, které poskytuje správci komerčního strojového parku přehled o všech výrobcích. Další informace o službě Husqvarna Fleet Services™, viz část www.husqvarna.com.

Připojení k výrobku pomocí aplikace Husqvarna Fleet Services™

1. Stáhněte si aplikaci Husqvarna Fleet Services™ do svého mobilního zařízení.
2. Přihlaste se do aplikace Husqvarna Fleet Services™.
3. Postupujte podle pokynů pro spárování výrobku s aplikací Husqvarna Fleet Services™.

Světla

Výrobek je vybaven pracovním světlem a dálkovým světlem.

- Nastavením vypínače do polohy (A) zhasnete světla.

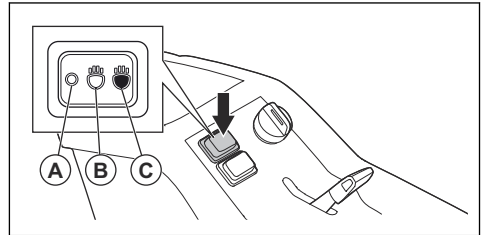

- Nastavením vypínače do polohy (B) rozsvítíte pracovní světlo.
- Nastavením vypínače do polohy (C) rozsvítíte také dálkové světlo.

Pracovní světlo zůstane svítit 3 minuty po nastavení klíčku zapalování do polohy STOP. Pokud jsou světlomety zapnuté, na displeji se zobrazí symbol světlometu. Další informace jsou uvedeny v části *Displej na strani 7*.

Pedály pro jízdu vpřed a vzad

Rychlost je možné plynule regulovat pomocí 2 pedálů. Levý pedál (A) se používá k pohybu vpřed a pravý pedál (B) k pohybu vzad. Výrobek při uvolnění pedálu zabrzdí.

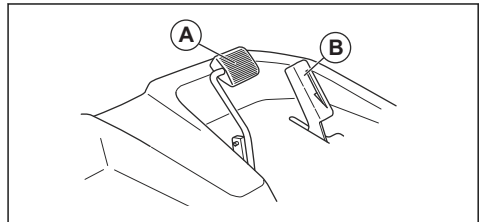

Zvedací páka hydraulického zdvihu žacího ústrojí

Zvedací páka hydraulického zdvihu se používá ke zvedání a spuštění žacího ústrojí. Hydraulický zdvih využívá hydraulický tlak a motor musí být spuštěný, aby zdvih fungoval.

V sekací poloze se žací ústrojí pohybuje v rovině se zemí.

- Poloha (A) nastaví žací ústrojí do sekací polohy.
- Poloha (B) spustí zvedací ramena dolů.
- Neutrální poloha (C).
- Poloha (D) nastaví žací ústrojí do přepravní polohy.

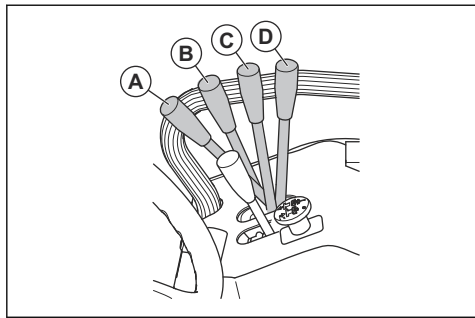

VÝSTRAHA: Žací ústrojí lze vždy zvednout a spustit. Hydraulická síla může způsobit vážné zranění.

Funkční tlačítko hydraulického příslušenství

Funkční tlačítko je vedle zvedací páky pro hydraulické příslušenství.

Funkční tlačítko funguje u různých příslušenství jinak. Viz návod k používání příslušenství.

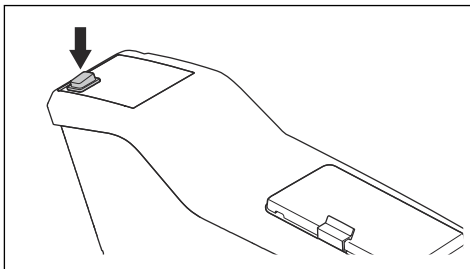

Žací ústrojí

Žací ústrojí tohoto výrobku je typu Combi s funkcí BioClip®. Funkce BioClip® umožňuje využití posečené trávy jako hnojiva. Žací ústrojí Combi lze také používat bez funkce BioClip®. Bez funkce BioClip® se tráva vyhazuje dozadu.

Displej

Displej na přístrojovém panelu zobrazuje informace o stavu výrobku.

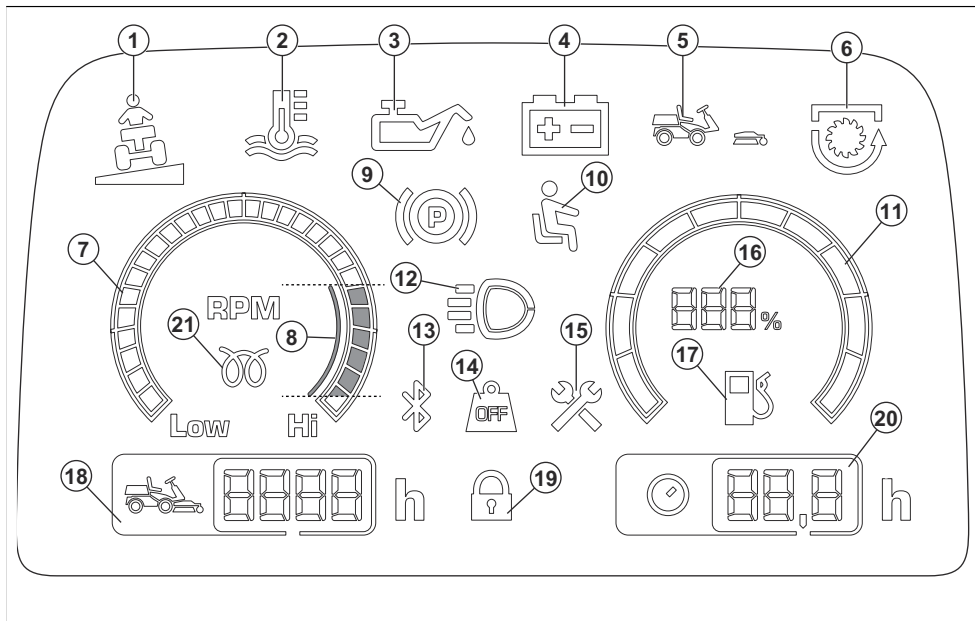

1. Kontrolka náklonu (neplatí pro tento výrobek)
2. Kontrolka teploty chladicí kapaliny motoru

Povšimněte si: Když se rozsvítí kontrolka teploty motoru, spustí se zvuková výstraha. Okamžitě vypněte spínač PTO a přesuňte ovládní plynu do polohy nízkých otáček. Zvuková výstraha se vypne, jakmile teplota motoru klesne pod limit výstrahy.



VAROVÁNÍ: Neotáčejte klíčkem zapalování do polohy STOP, když se rozsvítí výstražná kontrolka. Můžete tím poškodit motor.

3. Kontrolka tlaku motorového oleje
4. Ukazatel stavu nabití baterie
5. Kontrolka žacího ústrojí (neplatí pro tento výrobek)
6. Kontrolka vývodové hřídele
7. Otáčkoměr
8. Doporučené otáčky motoru při práci s výrobkem
9. Kontrolka parkovací brzdy
10. Kontrola přítomnosti obsluhy (OPC)
11. Palivoměr
12. Kontrolka pracovního nebo dálkového světla
13. Bluetooth®

14. Přenos váhy odpojen (neplatí pro tento výrobek)
15. Servisní kontrolka
16. Palivoměr s měřením v krocích po 5 %
17. Kontrolka nízké hladiny paliva
18. Počítadlo hodin. Celková doba provozu v hodinách.
19. Digitální zámek
20. Počítadlo hodin. Pracovní den, hodiny/den. Viz část *Počítadlo hodin na strani 5.*
21. Kontrolka žhavicí svíčky

Povšimněte si: Vzhled displeje se může u různých modelů lišit.

Povšimněte si: Po otočení klíčku zapalování z polohy STOP do polohy ON (Zapnuto) se na krátkou dobu rozsvítí všechny symboly. Poté se budou zobrazovat pouze používané symboly.

Vyhřívání kabiny

Model P 525DX Cabin je vybaven vyhříváním kabiny, jehož účelem je zvýšení teploty v kabině. Vyhřívání kabiny lze také použít k odstranění námrazy z oken v chladném počasí.

Symbols na výrobku



VAROVÁNÍ: Buďte opatrní a výrobek používejte správně. Tento výrobek může způsobit obsluze a dalším osobám vážné zranění.



Pečlivě si prostudujte návod k použití a ujistěte se, že pokynům rozumíte, než tento výrobek budete používat.



Rotující nože. Udržujte části těla v bezpečné vzdálenosti od krytu, když je motor spuštěný.



Varování: rotující části. Udržujte části těla v bezpečné vzdálenosti.



Varování: otáčející se řemenice. Udržujte části těla v bezpečné vzdálenosti, když je motor spuštěný.



Varování: nebezpečí zranění rozdrcením.



Varování: nebezpečí zranění rozdrcením. Zvedací ramena se pohybují velkou silou, udržujte části těla v bezpečné vzdálenosti.



Pozor na odmrštěné a odražené předměty.



Horký povrch.



Výrobek nikdy nepoužívejte, pokud jsou v blízkosti osoby, zejména děti, nebo zvířata.



Než začnete couvat, podívejte se dozadu.



Nikdy nesekejte trávu napříč svahem. Nesekejte trávu na svahu se sklonem větším než 10°. Viz část *Sečení trávy na svazích na strani 13*.



Na výrobku ani vybavení nepřevázejte žádné osoby.



Při převrácení výrobku hrozí nebezpečí úrazu.



Pokud žací ústrojí není připojeno, používejte velmi nízké otáčky.



Pokud je žací ústrojí připojeno, používejte pouze plné otáčky.



Pohyb dopředu.



Neutrál.



Pohyb dozadu.



Parkovací brzda.



Zatáhněte parkovací brzdu.



Uvolněte parkovací brzdu.



Tento výrobek vyhovuje příslušným směrnicím ES.



Tento výrobek vyhovuje platným předpisům Spojeného království.



Štítek s emisemi hluku do okolí podle směrnic a předpisů Evropské unie a Spojeného království a nařízení o regulaci hluku v australském Novém Jižním Walesu „Protection of the Environment Operations (Noise Control) Regulation 2017“. Garantovaná hladina akustického výkonu tohoto výrobku je uvedena v části *Technické údaje na strani 58* a na štítku.



Vždy používejte schválenou ochranu sluchu.



Vždy používejte bezpečnostní pás, když je ochranný rám ROPS nahoře.



ON

Aktivujte výrobek.



Vypněte motor.



Otáčky motoru – rychlé.



Otáčky motoru – pomalé.



Palivo.



Nože jsou zapojené.



Nože jsou odpojené.



Hladina oleje.



Skenovatelný kód



Označení týkající se ochrany životního prostředí. Výrobek ani obal výrobku nelze zlikvidovat jako domácí odpad. Odevzdejte jej ve stanici pro recyklaci elektrických a elektronických zařízení.



Nepoužívejte bezpečnostní pás, když je ochranný rám ROPS dole.



Povšimněte si: Další symboly/štítky na výrobku se týkají certifikačních požadavků pro některé komerční oblasti.

Typový štítek

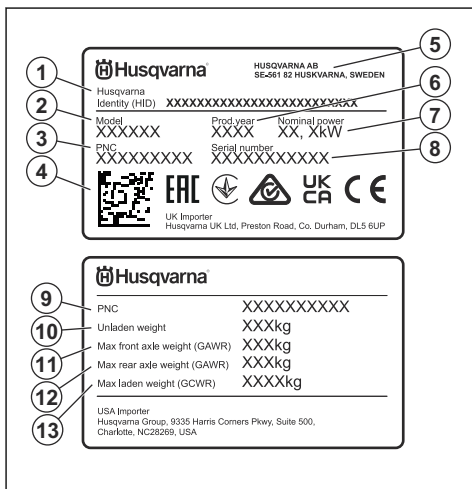

1. Identifikační údaje Husqvarna (HID) s objednacím číslem, výrobním závodem a linkou, datem, pořadovým číslem a kontrolním číslem
2. Název modelu
3. Objednací číslo (PNC)
4. Skenovatelný kód
5. Výrobce a adresa výrobce
6. Rok výroby
7. Jmenovitý výkon
8. Výrobní číslo s datem výroby, rokem, týdnem a pořadovým číslem
9. Objednací číslo (PNC)
10. Pohotovostní hmotnost
11. Maximální zatížení přední nápravy (GAWR)
12. Maximální zatížení zadní nápravy (GAWR)
13. Maximální celková hmotnost (GCWR)

Emise Euro V



VÝSTRAHA: Manipulace s motorem vede k zneplatnění typového schválení EU tohoto výrobku.

Poškození výrobku

Neneseme odpovědnost za poškození výrobku, pokud:

- byl výrobek nesprávně opraven.
- byl výrobek opraven pomocí součástí od jiného výrobce nebo součástí, které nejsou výrobcem schváleny.
- má výrobek příslušenství od jiného výrobce nebo příslušenství, které není výrobcem schváleno.
- výrobek nebyl opraven ve schváleném servisním středisku nebo schváleným odborníkem.

Bezpečnost

Definice týkající se bezpečnosti

Varování, upozornění a poznámky slouží jako upozornění na specifické důležité části návodu.



VÝSTRAHA: Používá se v případě nebezpečí úrazu nebo usmrcení obsluhy nebo okolních osob, pokud nejsou dodrženy pokyny uvedené v této příručce.



VAROVÁNÍ: Používá se v případě nebezpečí poškození výrobku, dalších materiálů či škod na majetku v blízkém okolí, pokud nejsou dodrženy pokyny uvedené v této příručce.

Povšimněte si: Používá se k poskytnutí dalších informací, které jsou nezbytné v dané situaci.

Obecné bezpečnostní pokyny



VÝSTRAHA: Tento výrobek může amputovat ruce a nohy a odmršťovat předměty. Nedodržení bezpečnostních pokynů může vést k vážnému zranění nebo usmrcení.



VÝSTRAHA: Nepokračujte v používání výrobku, pokud je poškozené řezací zařízení. Poškozené řezací zařízení může odmrstit předměty, kterou mohou způsobit vážné zranění nebo usmrcení. Poškozené nože ihned vyměňte.



VÝSTRAHA: Tento výrobek vytváří během provozu elektromagnetické pole. Toto pole může za určitých okolností narušovat funkci aktivních či pasivních implantovaných lékařských přístrojů. Za účelem snížení rizika možného zranění nebo smrtelného úrazu doporučujeme osobám s implantovanými lékařskými přístroji poradit se před použitím výrobku s lékařem

a s výrobcem implantovaného lékařského přístroje.



VÝSTRAHA: Před použitím výrobku si přečtěte následující varování.

- Buďte stále opatrní a používejte zdravý rozum. Vyhnete se všem situacím, o kterých se domníváte, že jsou nad vaše možnosti. Pokud si nejste jisti, jak provozovat tento výrobek po přečtení návodu k používání, obraťte se na odborníka.
- Před spuštěním výrobku je nutné, abyste si pozorně přečetli návod k používání a pokyny na výrobku a porozuměli všem uvedeným informacím.
- Naučte se bezpečně používat výrobek a jeho ovládací prvky a naučte se výrobek rychle vypnout.
- Naučte se identifikovat bezpečnostní štítky.
- Udržujte výrobek čistý, aby bylo zajištěno, že jsou značky a nálepky čitelné.
- Mějte na paměti, že obsluha je odpovědná za nehody a škody vzniklé jiným osobám nebo na jejich majetku.
- Nepřepravujte žádné osoby. Výrobek musí používat pouze jedna osoba.

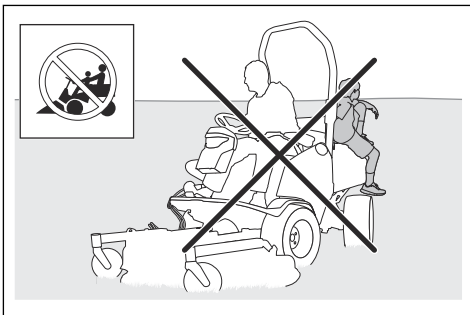

- Nenechávejte výrobek stát bez dozoru se spuštěným motorem. Před opuštěním výrobku vždy zastavte nože, použijte parkovací brzdou, vypněte motor a vytáhněte klíček zapalování.
- Výrobek používejte pouze za denního světla nebo za jiných dobrých světelných podmínek. Udržujte

výrobek v bezpečné vzdálenosti od děr a dalších terénních nerovností. Uvědomte si další možná rizika.

- Nepoužívejte výrobek za nepříznivého počasí (např. za mlhy, deště, ve vlhkém nebo mokřím prostředí, za silného větru, velmi nízkých teplot, bouřky atd.).
- Najděte si a označte velké kameny a další pevné předměty, abyste do nich nenarazili.
- Odstraňte z prostoru předměty, jako jsou kameny, hračky, dráty apod., které by mohly být zachyceny nebo odmrštěny noži.

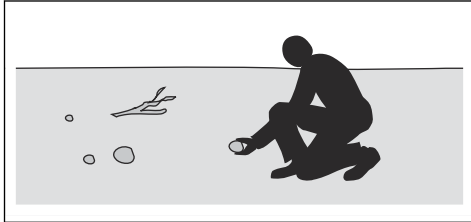

- Nenechte děti ani jiné osoby neoprávněné obsluhovat tento výrobek, aby jej používaly nebo na něm prováděly údržbu. Věk obsluhy může být upraven místními zákony.
- Zajistěte, aby se při spuštění motoru, zapínání pohonu nebo během jízdy nenacházel nikdo v blízkosti výrobku.
- Pokud sečete v blízkosti silnice nebo přejíždíte silnici, sledujte dopravní situaci.
- Nikdy výrobek nepoužívejte, když jste unaveni, pod vlivem alkoholu či jiných drog nebo když užíváte léky, které mohou negativně ovlivnit váš zrak, odhad, koordinaci nebo úsudek.
- Neměňte nastavení regulace otáček motoru.
- Vždy zaparkujte výrobek na rovině a vypněte motor.

Bezpečnostní pokyny ohledně dětí



VÝSTRAHA: Před použitím výrobku si přečtěte následující varování.

- Nebudete-li dbát na bezpečnost dětí v blízkosti výrobku, může dojít k vážným nehodám. Stroj a sečení trávy děti často přitahují. Je velmi pravděpodobné, že děti nezůstanou na místě, kde jste je naposledy viděli.
- Udržujte děti mimo prostor, který má být posečen. Zajistěte, aby na děti dohlížela dospělá osoba.
- Sledujte okolí a vypněte stroj, pokud děti vstoupí do pracovní oblasti. Velmi opatrně postupujte v blízkosti rohů, keřů, stromů nebo dalších objektů, které vám mohou bránit ve výhledu.
- Před sečením a během sečení při couvání se dívejte dozadu a dolů, aby bylo zajištěno, že nejsou v blízkosti výrobku malé děti.

- Nevozte děti na výrobku. Mohou spadnout a vážně se zranit nebo mohou bránit v bezpečném manévrování se strojem.
- Nenechte děti obsluhovat výrobek.

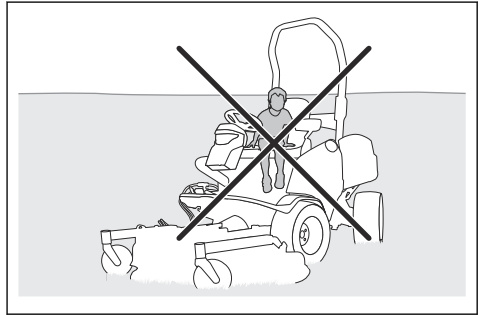

Bezpečnostní pokyny pro provoz



VÝSTRAHA: Nedotýkejte se motoru ani výfukového systému během nebo přímo po provozu. Motor a výfukový systém se během provozu značně zahřívají. Nebezpečí popálení, požáru a poškození majetku v blízkém okolí. Během provozu výrobku se držte dál od keřů a jiných objektů.



VÝSTRAHA: Před použitím výrobku si přečtěte následující varování.

- Před sečením a během sečení při couvání se dívejte za sebe a dolů. Dávejte pozor na velké i malé překážky.
- Před zatočením snižte rychlost.
- Před přejezdem ploch, které se nesekají, zastavte nože.



VAROVÁNÍ: Před použitím výrobku si přečtěte následující upozornění.

- Než začnete provozovat výrobek, odstraňte z přívodu studeného vzduchu k motoru trávu a nečistoty. Pokud je zablokovaný přívod studeného vzduchu, hrozí riziko poškození motoru.
- Okolo kamenů a jiných větších objektů se pohybujte opatrně a zajistěte, aby do nich nože nenarazily.
- Nejezděte s výrobkem přes předměty. Vypněte a zkontrolujte výrobek a žací ústrojí, pokud jste přejeli přes objekt nebo do něj narazili. V případě potřeby před opětovným spuštěním proveďte opravu.

Osobní ochranné prostředky



VÝSTRAHA: Před použitím výrobku si přečtěte následující varování.

- Při použití výrobku je nutné používat schválené osobní ochranné prostředky. Osobní ochranné prostředky nemohou zcela eliminovat nebezpečí úrazu, ale v případě nehody pomáhají snížit míru poranění. Požádejte prodejce, aby vám pomohl vybrat správné vybavení.
- Vždy používejte schválenou ochranu sluchu. Dlouhodobé vystavování působení hluku může vést k trvalému poškození sluchu.
- Používejte odolnou obuv s protiskluzovou podrážkou. Doporučujeme používat obuv s ocelovými špičkami. Nepoužívejte otevřenou obuv ani nepracujte naboso.

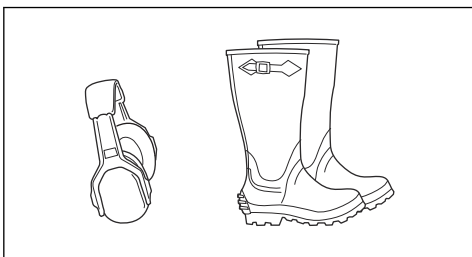

- Při určitých činnostech používejte ochranné rukavice, například při nasazování, prohlídce nebo čištění žacího ústrojí.
- Nenoste volné oblečení, šperky a další předměty, které by se mohly zachytit v pohybujících se dílech.
- Mějte poblíž lékárničku a hasicí přístroj.

Bezpečnostní zařízení na produktu



VÝSTRAHA: Před použitím výrobku si přečtěte následující varování.

- Nepoužívejte výrobek s poškozenými bezpečnostními zařízeními nebo se zařízeními, která nefungují správně. Pravidelně kontrolujte bezpečnostní zařízení. Pokud jsou bezpečnostní zařízení poškozená, obraťte se na servis Husqvarna.
- Neprovádějte úpravy na bezpečnostním zařízení. Nepoužívejte výrobek, pokud nejsou ochranné desky, ochranné kryty, bezpečnostní spínače nebo další ochranné prostředky připevněné nebo pokud jsou poškozené.

Ochranný rám při převrácení (ROPS)

ROPS je ochranný rám, který snižuje riziko úrazu při převrácení. Při provozu výrobku na svahu používejte ochranný rám ROPS a bezpečnostní pás.

Bezpečnostní pás

Bezpečnostní pás pomáhá zabránit zranění v případě nehody nebo převrácení. Bezpečnostní pás používejte, pouze když je ochranný rám ROPS vyklopený. Zkontrolujte, zda je bezpečnostní pás správně zapnutý a není poškozený.

Kontrola přítomnosti obsluhy (OPC)

Systém OPC se aktivuje, jakmile se obsluha zvedne ze sedadla. Na displeji se rozsvítí kontrolka OPC. Systém OPC aktivuje bezpečnostní obvod. Další informace jsou uvedeny v části *Kontrola provozních podmínek na strani 12*.

Kontrola klíčku zapalování

- Klíček zapalování zkontrolujete spuštěním a vypnutím motoru. Viz část *Nastartování motoru na strani 23* a *Vypnutí motoru na strani 26*.
- Zkontrolujte, zda se motor spustí, když otočíte klíčkem zapalování do startovací polohy.
- Zkontrolujte, zda se motor okamžitě zastaví, když otočíte klíčkem zapalování do polohy zastavení.

Kontrola provozních podmínek

Řádné provozní podmínka jsou následující:

- Motor lze nastartovat pouze tehdy, když je pohon nožů odpojený.
- Motor je možné spustit pouze s aktivovanou parkovací brzdou.
- Pohon nožů může pracovat pouze tehdy, když obsluha sedí na sedadle.

Kontrolujte provozní podmínky každý den.

1. Pokuste se spustit motor se zapnutým pohonem nožů. Při řádných provozních podmínkách motor nenastartuje.
2. Pokuste se spustit motor bez aktivované parkovací brzdy. Při řádných provozních podmínkách motor nenastartuje.
3. Nastartujte motor, zapněte pohon nožů a vstaňte ze sedadla. Při řádných provozních podmínkách se nože žacího ústrojí zastaví.

Kontrola pedálu pro jízdu vpřed a pedálu pro jízdu vzad

1. Nastartujte výrobek.
2. Zajistěte, aby pedály pro jízdu vpřed a vzad nebyly zablokované a bylo možné je volně ovládat.
3. Chcete-li se rozjet dopředu, opatrně sešlápněte pedál pro jízdu vpřed.
4. Brzdění se provádí uvolněním pedálu pro jízdu vpřed. Zkontrolujte, zda se při uvolnění pedálu pro jízdu vpřed aktivuje brzda.
5. Stejný postup proveďte u pedálu pro jízdu vzad.

Povšimněte si: Výrobek je vybaven brzdou, která se aktivuje při uvolnění pedálů. Chcete-li rychlost snížit rychleji, sešlápněte druhý pedál.

- Ujistěte se, že se výrobek nepohybuje, když nejsou sešlápnuty pedály pro jízdu vpřed a vzad.

Parkovací brzda



VÝSTRAHA: Pokud parkovací brzda nefunguje, výrobek se může uvést do pohybu a způsobit zranění nebo jiné škody. Zajistěte pravidelnou kontrolu a seřízení parkovací brzdy.

Další informace jsou uvedeny v části *Kontrola parkovací brzdy na strani 34.*

Tlumič výfuku

Tlumič výfuku je určen k omezení úrovně hluku na minimum a k usměrnění výfukových plynů směrem od obsluhy.

Nepoužívejte výrobek bez tlumiče výfuku nebo s poškozeným tlumičem. Poškozený tlumič zvyšuje úroveň hluku a nebezpečí požáru.



VÝSTRAHA: Tlumič výfuku je během provozu a po použití velmi horký, i když motor pracuje na volnoběžné otáčky. Aby se zabránilo požáru, dbejte zvýšené opatrnosti v blízkosti hořlavých materiálů a plynů.

Kontrola tlumiče výfuku

- Pravidelně kontrolujte tlumič výfuku, aby bylo zajištěno, že je řádně upevněn a že není poškozený.

Ochranné kryty

Chybějící nebo poškozené ochranné kryty zvyšují nebezpečí poranění od pohybujících se dílů a horkých povrchů. Než začnete používat výrobek, zkontrolujte ochranné kryty. Ochranné kryty musí být správně upevněné a nesmí mít praskliny či jiná poškození. Vyměňte vadné kryty.

Sečení trávy na svazích



VÝSTRAHA: Před použitím výrobku si přečtěte následující varování.

- Při sečení trávy na svazích se zvyšuje riziko, že nebudete mít výrobek pod kontrolou a že se převrátí. Může dojít k zranění nebo smrti. Na svazích je nezbytné sekat trávu opatrně. Pokud nelze do svahu couvat nebo pokud se na něm necítíte jistě, nesekejte na něm.
- Odstraňte kameny, větve a jiné překážky.

- Sekejte po spádnici, nikoli po vrstevnici.
- Nesekejte směrem ze svahu se zdviženým žacím ústrojím.
- Nepoužívejte výrobek na svahu se sklonem větším než 10°.

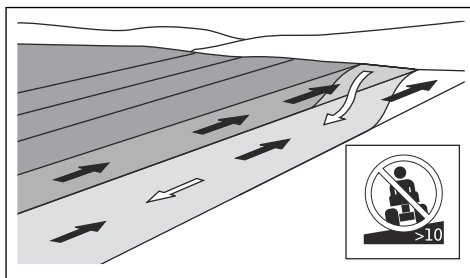

- Na svahu nestartujte ani nezastavujte.
- Na svazích se pohybujte pomalu.
- Neprovádějte náhlé změny v rychlosti a směru.
- Nezatáčejte více, než je nezbytné. Při sjíždění svahu zatáčejte pomalu a plynule. Pohybujte se malou rychlostí. Otáčejte kola opatrně.
- Sledujte terén a nepřejíždějte vyjeté koleje, díry a vyvýšeniny. Na nerovném terénu hrozí větší nebezpečí převrácení výrobku. Vysoká tráva může překážky skrýt.
- Nesekejte trávu v blízkosti okrajů, děr a příkrých břehů. Výrobek se může náhle převrátit, pokud se kola pohybují na okraji prudkého svahu nebo jámy nebo pokud kola ztratí kontakt se zemí. Pokud výrobek spadne do vody, hrozí nebezpečí utonutí.

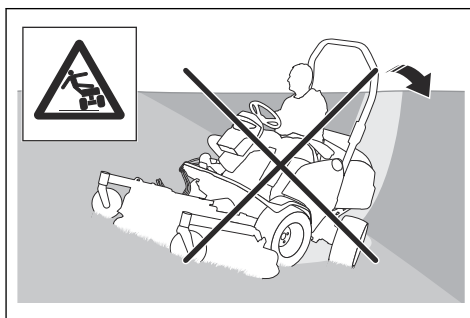

- Nesečte mokrou trávu. Je kluzká a pneumatiky mohou ztratit přilnavost a výrobek může dostat smyk.
- Nepokládejte nohu na zem při pokusu udržet výrobek více stabilní.
- Pokud je připojeno příslušenství nebo jiné předměty, které mohou zhoršit stabilitu výrobku, jezděte opatrně.
- Chcete-li, aby byl produkt stabilnější, připevněte vyvažovací závaží nebo protizávaží. Další informace získáte u svého prodejce. Na P 525DX použijte

protizávaží, protože vyvažovací závaží nelze na produkty AWD použít.

Bezpečnost při manipulaci s palivem



VÝSTRAHA: Při manipulaci s palivem dbejte zvýšené opatrnosti. Je velmi hořlavé a může způsobit zranění a škody na majetku.



VÝSTRAHA: Před použitím výrobku si přečtěte následující varování.

- Palivovou nádrž nedoplňujte v uzavřených prostorech.
- Motorová nafta a její výparry jsou jedovaté a velmi hořlavé. Při manipulaci s naftou zamezte zranění a požáru.
- Při spuštění motoru neotvírejte víčko palivové nádrže a nedoplňujte palivovou nádrž.
- Před doplňováním paliva nechte motor vychladnout.
- Při manipulaci s palivem nekuřte.
- Nedoplňujte palivo v blízkosti jisker a otevřeného ohně.
- Pokud je palivový systém netěsný, nestartujte motor, dokud nebudou netěsnosti opraveny.
- Nedoplňujte palivo nad doporučenou hladinu paliva. Teplo z motoru a slunce podporují expanzi paliva a palivo může přetéci, pokud je nádrž příliš naplněná.
- Nedoplňujte nadměrné množství. Pokud vylijete palivo na výrobek, utřete jej a počkejte až se vypaří; teprve poté stroj nastartujte. Pokud si potřísníte oblečení, převlékněte se.
- Palivo skladujte pouze ve schválených nádobách.
- Skladujte výrobek a palivo takovým způsobem, aby bylo eliminováno nebezpečí úniku paliva nebo výparů, které mohou způsobit škody.
- Palivo vypouštějte venku do schváleného kanystru v dostatečné vzdálenosti od otevřeného ohně.

Bezpečnostní pokyny týkající se baterií



VÝSTRAHA: Poškozená baterie může způsobit výbuch a zranění. Pokud je baterie deformovaná nebo poškozená, obraťte se na schválený servis Husqvarna.



VÝSTRAHA: Před použitím výrobku si přečtěte následující varování.

- V blízkosti baterií používejte ochranné brýle.
- V blízkosti baterie nenoste hodinky, šperky ani jiné kovové předměty.
- Uchovávejte baterii mimo dosah dětí.

- Baterii nabíjejte v prostoru s dobrým prouděním vzduchu.
- Při nabíjení baterie zajistěte, aby nebyly hořlavé materiály blíže než 1 m.
- Použijte baterie zlikvidujte řádným způsobem. Viz *Likvidace na strani 57*.
- Z baterie mohou vycházet výbušné plyny. V blízkosti baterie nekuřte. Udržujte baterii v bezpečné vzdálenosti od otevřeného ohně a jisker.

Bezpečnost při přepravě

- Při přepravě výrobku používejte schválené přepravní vozidlo.
- Výrobek je těžký a může způsobit zranění rozdrčením částí těla. Při nakládání a vykládání výrobku na vozidlo nebo přívěs dbejte zvýšené opatrnosti.
- Přeprava výrobku může být omezena národními nebo místními předpisy trhu.
- Za bezpečné upevnění výrobku během přepravy zodpovídá obsluha přepravního vozidla. Viz část *Bezpečné upevnění výrobku na přívěs před přepravou na strani 55*.

Bezpečnostní pokyny pro údržbu



VÝSTRAHA: Výrobek je těžký a může způsobit úraz nebo poškodit majetek nebo blízké okolí. Neprovádějte údržbu na motoru nebo žacíím ústrojí, pokud nejsou splněny následující podmínky:

- Motor je vypnutý.
- Výrobek je zaparkován na rovné ploše.
- Je aktivovaná parkovací brzda.
- Je vytažený klíček zapalování.
- Je odpojené žací ústrojí.
- Hlavní spínač je v poloze vypnuto. Další informace jsou uvedeny v části *Nastartování motoru na strani 23*.



VÝSTRAHA: Výfukové plyny obsahují oxid uhelnatý, jedovatý a velmi nebezpečný plyn bez zápachu. Nenechávejte výrobek spuštěný v uzavřených prostorech nebo prostorech s nedostatečným prouděním vzduchu.



VÝSTRAHA: Před použitím výrobku si přečtěte následující varování.

- Pro zajištění nejlepšího výkonu a bezpečnosti pravidelně provádějte údržbu výrobku podle plánu údržby. Další informace naleznete v části .
- Elektrické součásti mohou způsobit úraz elektrickým proudem. Při spuštění motoru se nedotýkejte

kabelů. Neprovádějte zkoušku systému zapalování pomocí prstů.

- Nestartujte motor s demontovanými ochrannými kryty. Pohybující se nebo horké díly mohou způsobit velmi nebezpečné poranění.
- Před prováděním údržby poblíž motoru nechte výrobek vychladnout.
- Nože jsou ostré a mohou způsobit řezná zranění. Před manipulací s noži je omotejte ochranným materiálem nebo použijte ochranné rukavice.
- Při čištění vždy uveďte žací ústrojí do servisní polohy. Neparkujte výrobek poblíž okraje příkopu nebo svahu, abyste získali přístup k žacímu ústrojí.



VAROVÁNÍ: Před použitím výrobku si přečtěte následující upozornění.

- Neprotáčejte motor, pokud je vyjmutá zapalovací svíčka nebo odpojený kabel zapalování.
- Zkontrolujte, zda jsou všechny matice a šrouby řádně utažené a zda je vybavení v dobrém stavu.
- Neměňte nastavení omezovačů. V případě příliš vysokých otáček motoru může dojít k poškození součástí výrobku. Informace o nejvyšších povolených otáčkách motoru naleznete v části *Technické údaje na strani 58*.
- Výrobek byl schválen pouze se zařízeními, která dodal nebo doporučil výrobce.

Montáž

Montáž žacího ústrojí Combi 132, Combi 155

Povšimněte si: Před montáží žacího ústrojí zkontrolujte, zda jsou žací ústrojí a výrobek na vodorovném povrchu.

1. Přesunutím zvedací páky do polohy (B) spusťte zvedací ramena.

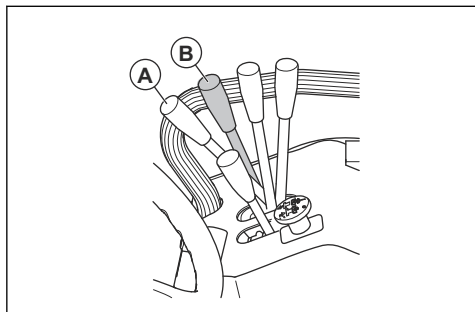

VÝSTRAHA: Nenastavujte zvedací páku do sekací polohy (A). Síla působící na zvedací pružinu může způsobit vážné zranění.

2. Před žacím ústrojím použijte výrobek velmi obezřetně.
3. Umístěte zvedací ramena do spoje žacího ústrojí.
4. Zatáhněte parkovací brzdu.
5. Vypněte motor.

6. Namontujte šrouby (C) a upevněte kolíky (D) na zvedací ramena.

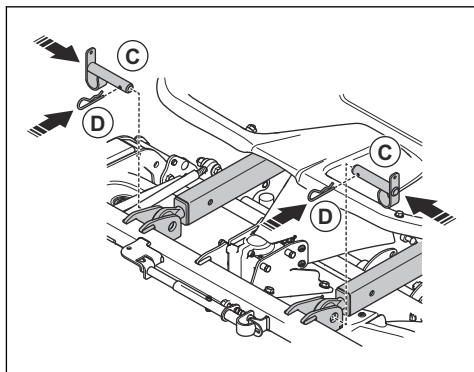

7. Vyšroubujte 2 šrouby a sejměte servisní poklop.

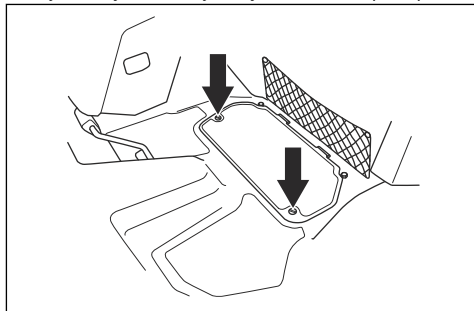

8. Vytáhněte spojku hnací hřídele dozadu a připevněte hnací hřídel k PTO.

Povšimněte si: Zkontrolujte, zda šipka na symbolu ukazuje k výrobku.

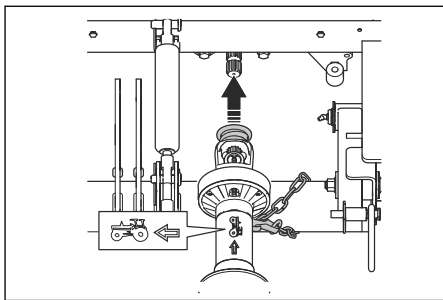

9. Veďte zadní zajišťovací řetěz okolo zvedacího nosníku.
10. Připevněte zajišťovací řetěz k hnací hřídeli.
11. Vytáhněte spojku hnacího hřídele dozadu a připevněte hnací hřídel k hřídeli úhlové převodovky žacího hřídele.

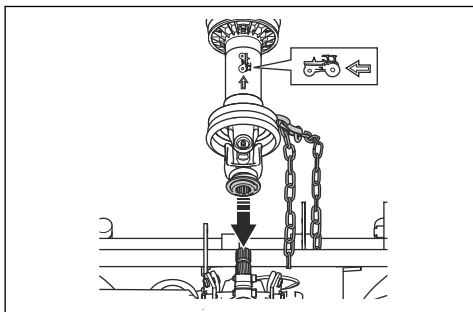

12. Odklopte pryžové pouzdro nad kloubem hřídele.
13. Veďte přední zajišťovací řetěz okolo trubky.
14. Připevněte zajišťovací řetěz k hnací hřídeli.
15. Připevněte servisní poklop a dotáhněte šroubu.
16. Nastartujte motor.
17. Žací ústrojí zvednete posunutím zvedací páky dozadu. Zvedejte do bodu, kdy se otočná kolečka žacího ústrojí nedotýkají země.
18. Vypněte motor.
19. Vytáhněte pružinu (E) a připevněte zvedací oka k žacímu ústrojí (F).

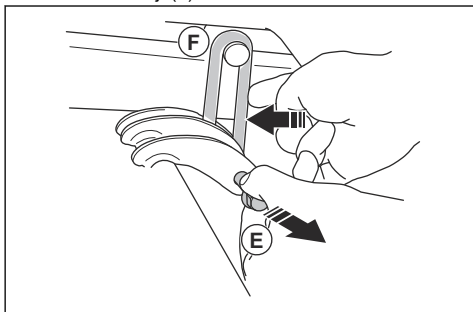

20. Proveďte kontrolu rovnoběžnosti žacího ústrojí. Další informace jsou uvedeny v části *Kontrola rovnoběžnosti žacího ústrojí na strani 34.*

Montáž žacího ústrojí Combi 132 X, Combi 155 X

1. Namontujte žací ústrojí. Další informace jsou uvedeny v části *Montáž žacího ústrojí Combi 132, Combi 155 na strani 15.*
2. Protáhněte hydraulické hadice ze žacího ústrojí skrze očko.

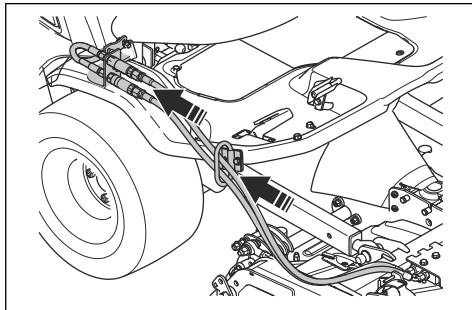

3. Připojte hydraulické hadice ke spojce na výrobku. Příruba a zářez musí být správně zarovnaný.

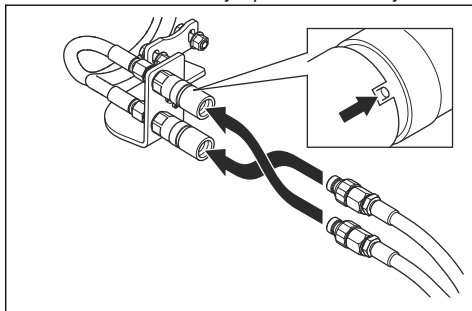

Povšimněte si: Poloha hydraulických hadic ovládá provozní funkci páky pro nastavení výšky sečení. Chcete-li změnit provozní funkci páky pro nastavení výšky sečení, změňte polohu hydraulických hadic.

Demontáž žacího ústrojí

1. Zaparkujte výrobek na rovné ploše.
2. Vypněte motor.
3. Dvakrát až třikrát přesuňte páku pro nastavení výšky sečení dopředu a dozadu, aby se uvolnil zbývající tlak.
4. U modelů Combi 132 X a Combi 155 X uvolněte spojku a odpojte hydraulické hadice.
5. Zatáhněte parkovací brzdou.

- Žací ústrojí spustíte dolů posunutím zvedací páky dopředu. Zastavte, než se otočná kolečka dotknou země.
- Umístíte pružinu (A) a vyjměte zvedací oka (B).

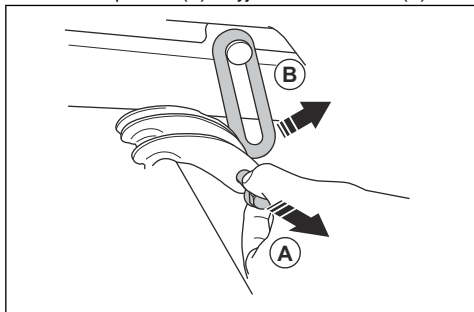

- Nastartujte motor.
- Přesunutím zvedací páky do polohy (C) spustíte zvedací ramena.

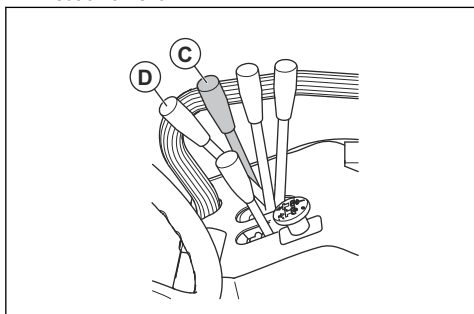

VÝSTRAHA: Nenastavujte zvedací páku do sekací polohy (D). Hydraulická síla může způsobit vážné zranění.

- Vypněte motor.
- Vyšroubujte 2 šrouby a sejměte servisní poklop.

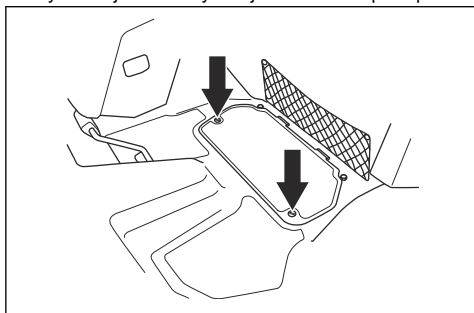

- Zvedněte pryžové pouzdro z kloubu hřídele.
- Zatáhněte dozadu spojku hnacího hřídele a demontujte hnací hřídel z hřídele úhlové převodovky žacího ústrojí a z hřídele PTO.

- Odmontujte zajišťovací řetězy.
- Vyjměte kolíky (E) a šrouby (F) ze zvedacích ramen.

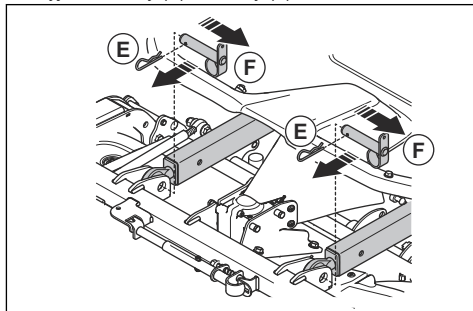

Demontáž a montáž kabiny

- Demontujte dveře kabiny. Další informace jsou uvedeny v části *Demontáž a montáž dveří na strani 19*.
- Demontujte nouzové dveře. Další informace jsou uvedeny v části *Demontáž a montáž nouzových dveří na strani 19*.
- Sundejte gumové pásky a otevřete kryt motoru.
- Odpojte akumulátor.

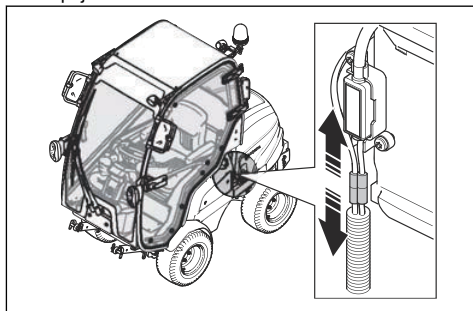

- Demontujte servisní víko. Další informace jsou uvedeny v části *Demontáž servisního víka na strani 31*.
- Demontujte kryt pojistkové skříňky. Další informace jsou uvedeny v části *Demontáž krytu řídicí jednotky na strani 31*.

7. Odpojte kabel ovládání kabiny. Kabel má černou zástrčku.

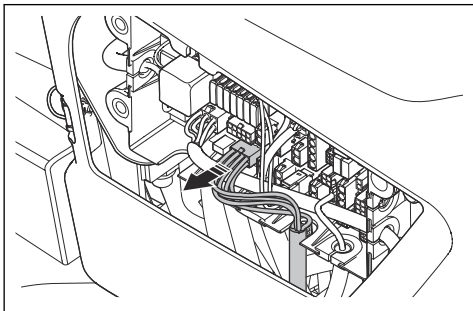

8. Umístěte pryžovou průchodku do prázdné drážky.

9. Odpojte 2 konektory od spínače světlometů.

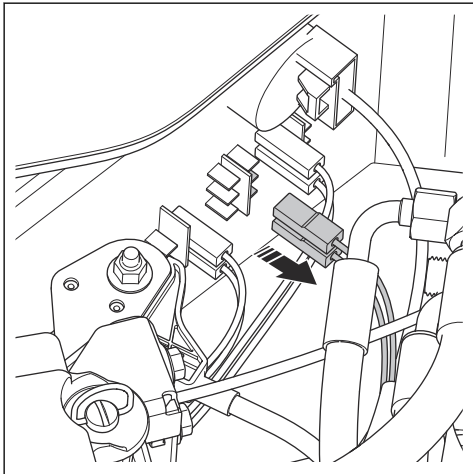

10. Demontujte kabelové přemostění z konektoru a namontujte konektor na spínač světlometů.

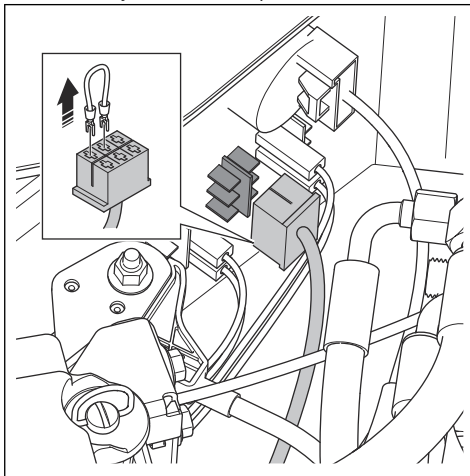

11. Zapněte a vypněte spínač světlometů a ověřte, zda světlometry fungují správně.

12. Vložte hadřík pod hadice pro vyhřívání kabiny.

Povšimněte si: Před odpojením hadic zkontrolujte, zda je vytápění kabiny vypnuté, aby nedošlo k úniku chladicí kapaliny.

13. Odpojte hadice pro vyhřívání kabiny.

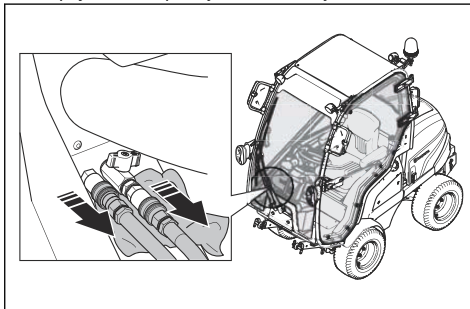

14. Vyšroubujte 2 šrouby a 2 podložky za sedadlem (A).

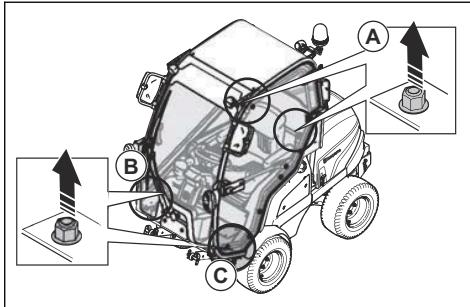

15. Vyšroubujte šroub a podložku za hadicemi pro vyhřívání kabiny (B).
16. Odmontujte šroub s podložkou v přední části dveří (C).
17. Sklopte sedadlo dopředu.
18. Vedte 2 popruhy skrze dveře a nouzový východ.

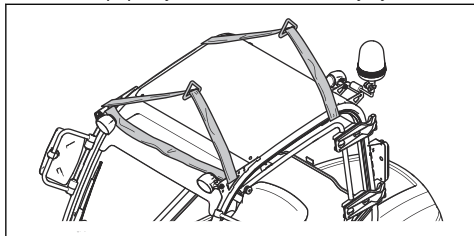

19. Udělejte 2 otáčky popruhů skrze kabínu.
20. Připevňte popruhy do zvedacích ok kabiny.

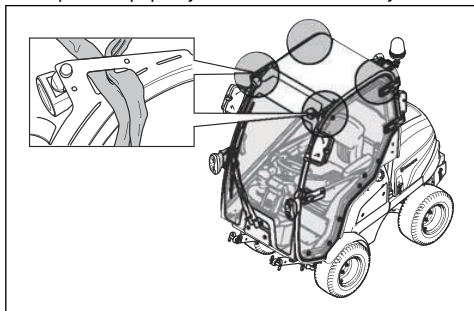

21. Opatrně zvedněte kabínu za popruhy pomocí zvedacího zařízení.
22. Zvedněte kabínu 10 cm nad výrobek.



VAROVÁNÍ: Zkontrolujte, zda je kabína zvednutá nad šrouby.

23. Opatrně posuňte kabínu dopředu.
24. Umístěte kabínu na podpěru kabiny. Viz část *Skladování kabiny na strani 57*



VÝSTRAHA: Po demontáži kabiny musí být instalován ochranný rám ROPS. Další informace jsou uvedeny v části *Vyklopení a sklopení ochranného rámu proti převrácení (ROPS) na strani 19.*

25. Montáž proveďte v opačném pořadí.

Demontáž a montáž dveří

1. Otevřete dveře pod úhlem 90 stupňů.
2. Vytáhněte plynovou pružinu a povolte kulový kloub.
3. Zvedněte dveře a vyjměte je.
4. Montáž proveďte v opačném pořadí.

Demontáž a montáž nouzových dveří

1. Otevřete rukojeť s uzávěrem na nouzových dveřích.
2. Vyjměte čep závěsu.
3. Otevřete dveře pod úhlem 90 stupňů.
4. Zvedněte nouzové dveře a vyjměte je.
5. Montáž proveďte v opačném pořadí.

Vyklopení a sklopení ochranného rámu proti převrácení (ROPS)

- Chcete-li rám ROPS sklopit, demontujte 2 šrouby a sklopte rám dozadu. Vyklopení rámu ROPS proveďte opačným postupem.

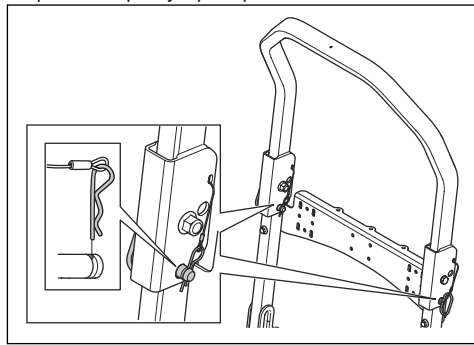

VÝSTRAHA: Dodržujte bezpečnostní pokyny určené pro rám ROPS a bezpečnostní pás.

- Nepoužívejte bezpečnostní pás, když je ochranný rám ROPS sklopený.

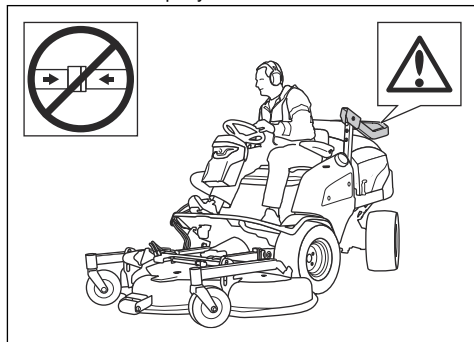

- Vždy používejte bezpečnostní pás, když je ochranný rám ROPS vyklopený.

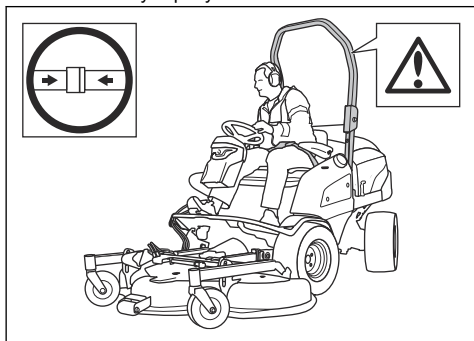

- Zkontrolujte, zda je rám ROPS správně zajištěn a nevykazuje poškození.

Provoz

Úvod



VÝSTRAHA: Před používáním produktu je třeba, abyste si přečetli a porozuměli kapitole o bezpečnosti.

Doplňování paliva



VÝSTRAHA: Nafta je vysoce hořlavá. Palivo doplňujte opatrně ve venkovním prostoru. Další informace jsou uvedeny v části *Bezpečnost při manipulaci s palivem na strani 14.*



VÝSTRAHA: Nepoužívejte palivovou nádrž jako podpěru.



VAROVÁNÍ: Používání nesprávného typu paliva může vést k poškození motoru.

- Aby motorová nafta vyhovovala emisním předpisům, musí splňovat normu EN590 nebo ASTM D975 a mít obsah síry nižší než 500 ppm nebo 0,05 % hmotnosti. Další informace o kvalitě paliva naleznete v návodu k používání od společnosti Kubota.
- Používejte motorovou naftu s minimálním cetanovým číslem 45. Nepoužívejte motorovou naftu se směsí RME, která obsahuje více než 5 % paliva na bázi minerálních olejů.

Povšimněte si: Je-li teplota nižší než 0 °C (+ 32 °F), je nutné použít palivo pro chladné počasí. Další informace získáte u svého servisního prodejce Husqvarna.

- Před každým použitím zkontrolujte hladinu paliva a v případě potřeby ji doplňte.
- Nedoplňujte palivo nad značku maximální hladiny na palivové nádrži.

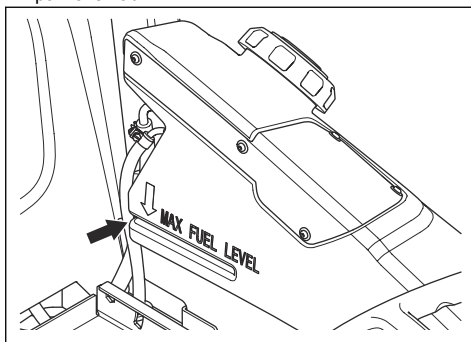

Seřízení sedadla (P 520DX, P 525DX)



VÝSTRAHA: Neupravujte nastavení sedadla během obsluhy výrobku.

1. Chcete-li nastavit odpružení sedadla, otočte páku (A). Vytažením páky nahoru zvýšíte odpružení a zatažením páky dolů snížíte odpružení.

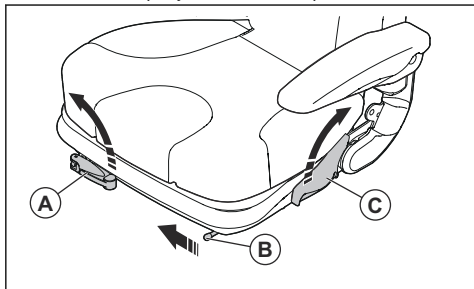

2. Chcete-li nastavit polohu sedadla dopředu nebo dozadu, zatáhněte za páku (B) ve směru ke středu sedadla. Nastavte sedadlo do správné polohy.
3. Chcete-li nastavit opěradlo, zatáhněte za páku (C) na levé straně sedadla. Nastavte opěradlo do správné polohy.

Nastavení sedadla (příslušenství pro model P 520DX, P 525DX)



VÝSTRAHA: Neupravujte nastavení sedadla během obsluhy výrobku.

1. Chcete-li nastavit polohu sedadla dopředu nebo dozadu, vytáhněte páku (A) pod předním okrajem sedadla. Nastavte sedadlo (B) do správné polohy.

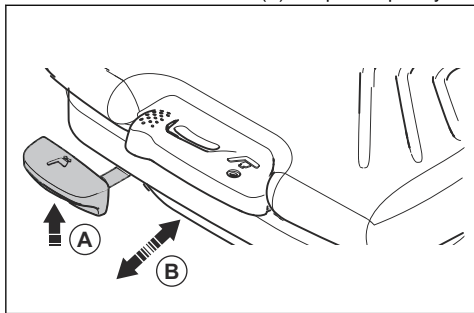

2. Chcete-li nastavit odpružení sedadla, posuňte páku (C) doleva. Vytažením páky nahoru zvýšíte odpružení a zatažením páky dolů snížíte odpružení (D).

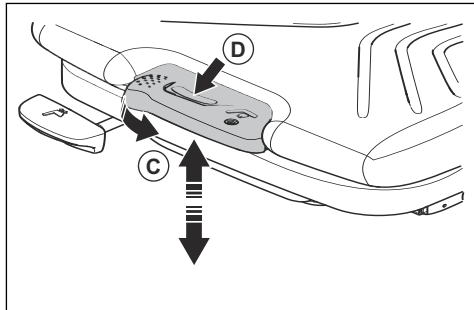

3. Chcete-li nastavit opěradlo, zatáhněte za páku (E) na levé straně sedadla. Nastavte opěradlo do správné polohy.

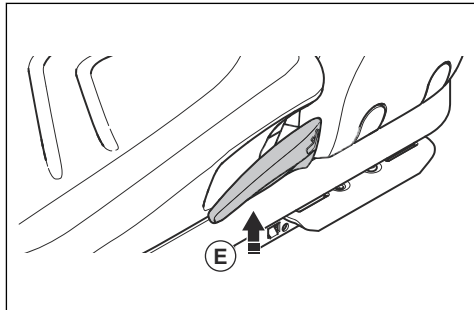

4. Chcete-li nastavit bederní opěrku, zatačte páku (F) na levou stranu opěradla. Větší oporu nastavíte otočením páky proti směru hodinových ručiček.

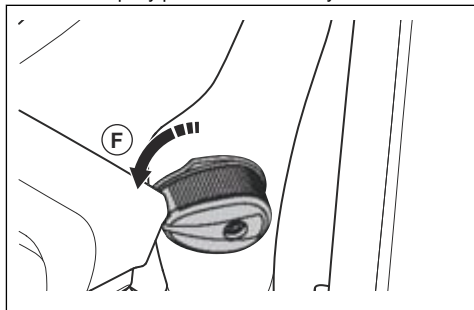

Vypínače pro bezpečnostní signály – P 525DX Cabin

Vypínače pro bezpečnostní signály naleznete na panelu nalevo od volantu.

- Klakson (A)
- Parkovací světlo (B)
- Tlumená světla (C)

- Směrové světlo (D)
- Výstražná světla (E)

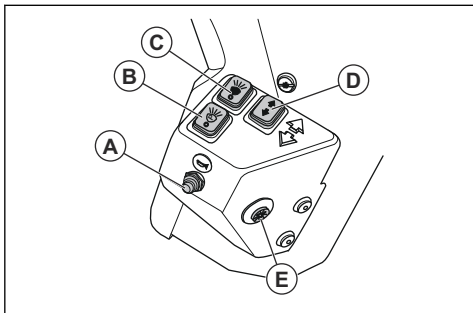

Sklopení sedadla dopředu (P 520DX, P 525DX)

- Vytáhněte zajišťovací páčku nahoru a sklopte sedadlo dopředu.

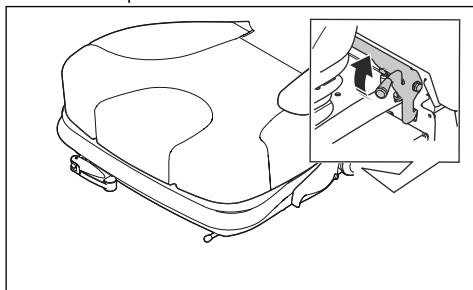

Sklopení sedadla dopředu (P 525DX Cabin)

1. Demontujte 2 knoflíky a 2 podložky.

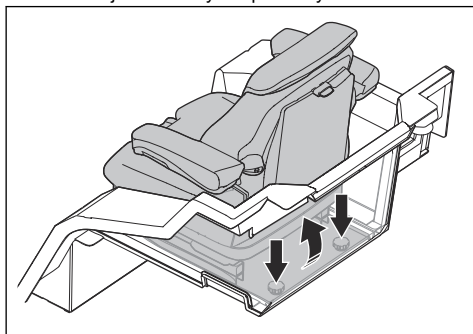

2. Sklopte sedadlo dopředu.

Zvedání žacího ústrojí

1. Zatlacením tlačítka PTO vypněte pohon žacího ústrojí.

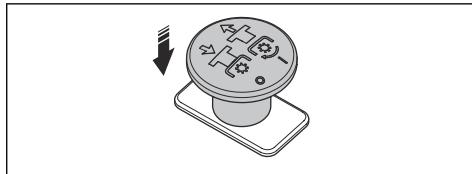

2. Posunutím zvedací páky do přepravní polohy zvedněte žací ústrojí.

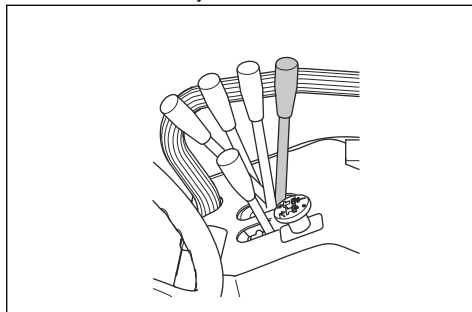

Povšimněte si: Žací ústrojí lze mírně zvednout i když je pohon nožů aktivní. Tuto funkci můžete použít na velmi vysoké trávě nebo nerovném povrchu.



VÝSTRAHA: Zvedání žacího ústrojí se zapnutým pohonem může způsobit odmrštění předmětů a vážný nebo smrtelný úraz.

Spuštění žacího ústrojí do sekací polohy

1. Posunutím zvedací páky hydraulického zdvihu dopředu spustíte žací ústrojí do sekací polohy (A)

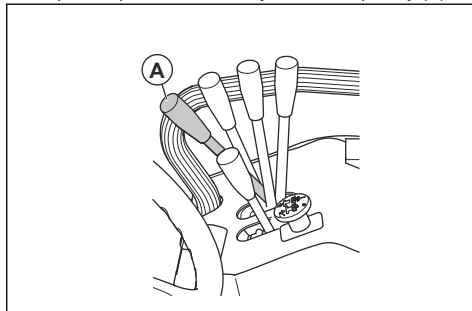

2. Vytažením tlačítka PTO zapnete pohon nožů žacího ústrojí.

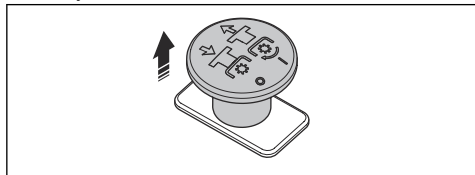

Nastartování motoru

1. Stiskněte a otočte hlavní spínač do polohy ON (Zapnuto).

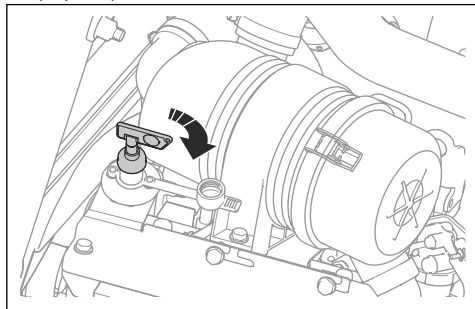

2. Zatáhněte parkovací brzdu.
3. Zatlačením tlačítka PTO vypněte provoz žacího ústrojí.

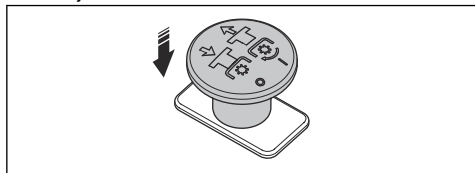

4. Přesuňte ovládání plynu do střední polohy.

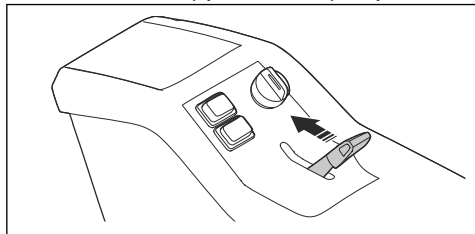

5. Klíč zapalování otočte do polohy ON (Zapnuto). Počkejte, až se rozsvítí kontrolky na displeji.
6. Otočte klíčkem zapalování do polohy šipky. Držte jej v této poloze, dokud motor nenastartuje.

7. Po spuštění motoru ihned uvolněte klíček zapalování do polohy ON (Zapnuto), aby nedošlo k poškození startéru.

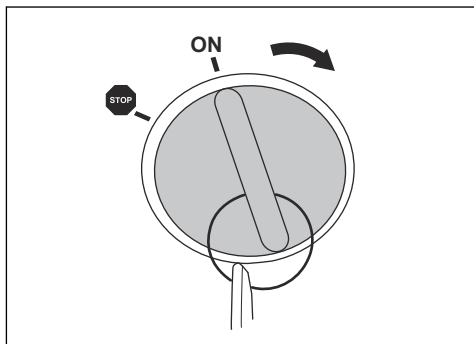

VAROVÁNÍ: Nezapínejte startér na déle než 6 sekund. Pokud motor nespustí, před dalším pokusem počkejte 15 sekund.

8. Nechte motor běžet na ½ plynu 3 až 5 minut, než jej začnete více zatěžovat.
9. Posuňte ovládání plynu do polohy plného plynu.



VAROVÁNÍ: Zapojení nožů způsobuje nápor na hnací řemen a spojku. Nepoužívejte plný plyn, dokud není žací ústrojí spuštěno do sekací polohy.

Obsluha výrobku

1. Nastartujte motor.
2. Uvolnění parkovací brzdy.

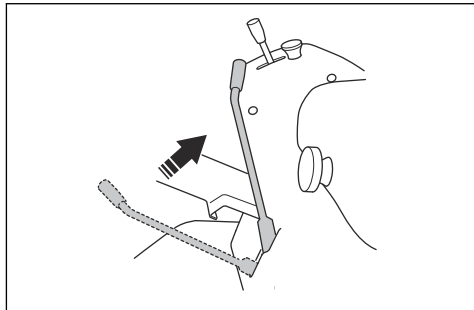

3. Opatrně sešlápněte jeden z pedálů. Rychlost se zvyšuje s tím, do jaké míry pedál sešlápnete. Použijte pedál (A) k pohybu vpřed a pedál (B) k pohybu vzad.

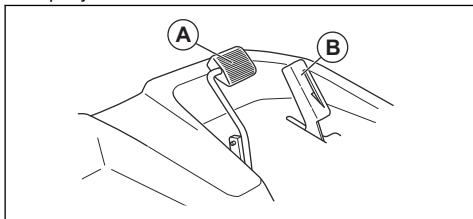

4. Uvolněním pedálu zabrzdíte. Pokud chcete brzdit intenzivně, sešlápněte druhý pedál.
5. Vytažením tlačítka PTO zapnete provoz nožů na žacím ústrojí.

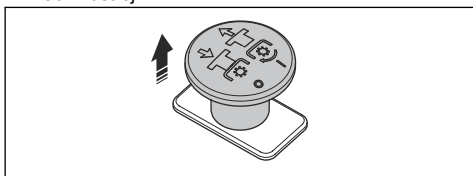

Nastavení poloh pedálu pro jízdu vpřed (P 525DX, P525DX Cabin)

Pedál pro jízdu vpřed lze nastavit na přepravní rychlost nebo pracovní rychlost pomocí zajišťovací páčky.

1. Přesunutím zajišťovací páčky z polohy (A) do polohy (B) nastavíte pedál na pracovní rychlost.

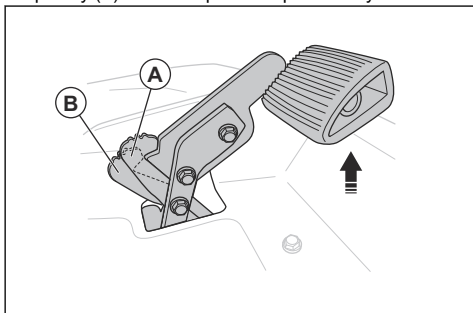

2. Zvedněte pedál, dokud se zajišťovací páčka nepřesune do polohy (A), aby se pedál nastavil na přepravní rychlost.

Nastavení tlaku hydraulických zvedacích ramen na zem

Hydraulická zvedací ramena jsou vybavena zvedací pružinou, která pomáhá zvýšit nebo snížit tlak na zem z otočného kolečka na žacím ústrojí.

1. Sejměte žací ústrojí. Další informace jsou uvedeny v části *Demontáž žacího ústrojí na straně 16*.

2. Zatáhněte parkovací brzdou.
3. Posunutím páky hydraulických zvedacích ramen dozadu zcela zvedněte hydraulická zvedací ramena.
4. Otočte klíčkem zapalování do polohy STOP.
5. Chcete-li zvýšit nebo snížit tlak na zem, vyjměte čep a šroub a přesuňte zvedací pružinu do požadované polohy.

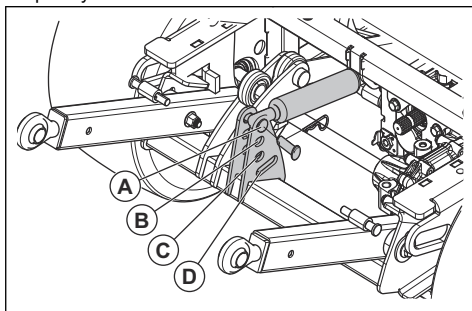

- a) Pro nejnižší tlak na půdu použijte polohu (A). Poloha (A) se používá například v případě, že je k výrobku připojena žací ústrojí.
- b) Pro zvýšení tlaku na půdu použijte polohu (B) nebo (C).
- c) Poloha (D) slouží k odpojení zvedací pružiny. Poloha (D) se používá například v případě, že je k výrobku připojena sněžová radlice.

Nastavení výšky sečení Combi 132, Combi 155

1. Zaparkujte výrobek na rovné ploše.
2. Zatáhněte parkovací brzdou.
3. Posunutím páky hydraulických zvedacích ramen dozadu zcela zvedněte žací ústrojí.
4. Otočte klíčkem zapalování do polohy STOP.
5. Vyšroubujte knoflík mechanismu nastavení výšky sečení na straně žacího ústrojí.

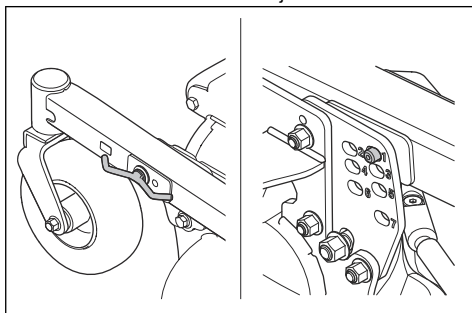

6. Umístěte knoflík mechanismu nastavení výšky sečení do 1 z otvorů na nastavovací desce.

Povšimněte si: Výška sečení je znázorněna pomocí čísel 1 až 7. Viz níže uvedená tabulka.

Číslo	Výška sečení, mm/palce
1	30/1,2
2	40/1,6
3	52/2
4	64/2,5
5	76/2,3
6	93/3,7
7	112/4,4

- Dotáhněte knoflík mechanismu nastavení výšky sečení.
- Proveďte výše uvedené kroky na druhé straně žacího ústrojí.
- Odmontujte pojistný čep na páce nastavení výšky sečení v levém horním rohu žacího ústrojí.

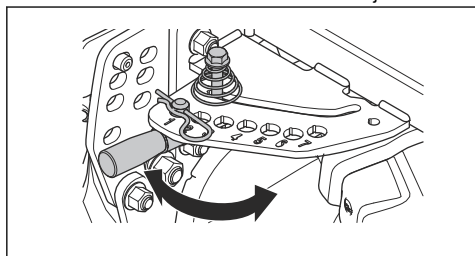

- Zatlačte páku nastavení výšky sečení dolů a vytáhněte páku vodorovně.
- Umístěte páku do otvoru se stejným číslem, jako je na nastavovací desce.

Povšimněte si: Zkontrolujte, zda je stejné číslo zvoleno ve všech nastavovacích bodech.

- Přípevněte pojistný čep na páku nastavení výšky sečení.
- Seřídte rovnoběžnost žacího ústrojí. Další informace jsou uvedeny v části *Seřízení rovnoběžnosti žacího ústrojí na strani 34*.

Nastavení výšky sečení (Combi 132 X, Combi 155 X)

- Zaparkujte výrobek na rovné ploše.
- Posunutím zvedací páky hydraulického zdvihu dopředu spustíte žací ústrojí do sekací polohy.

- Chcete-li nastavit výšku sečení, posuňte páku pro nastavení výšky sečení dopředu a dozadu.

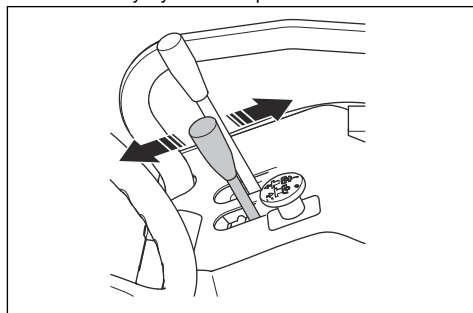

Povšimněte si: Zvolená výška sečení je znázorněna pomocí čísel 1 až 7 na žacím ústrojí. Viz níže uvedená tabulka.

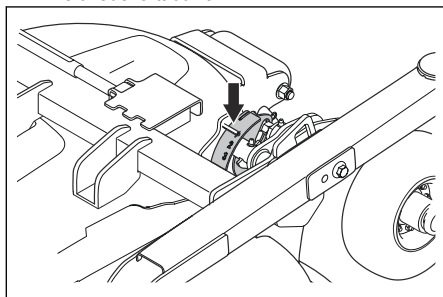

Číslo	Výška sečení, mm/palce
1	30/1,2
2	40/1,6
3	52/2
4	64/2,5
5	76/2,3
6	93/3,7
7	112/4,4

- Seřídte rovnoběžnost žacího ústrojí. Další informace jsou uvedeny v části *Seřízení rovnoběžnosti žacího ústrojí na strani 34*.

Ovládání vyhřívání kabiny

1. Vyhřívání kabiny se zapíná (A) a vypíná (B) ventilem na hadici napravo od pedálu pro jízdu vpřed.

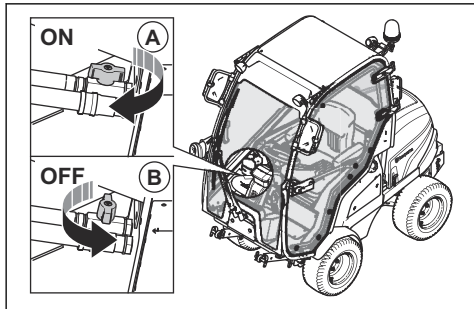

2. Otáčením seřizovače průtoku vzduchu můžete nastavit průtok vzduchu (0–3).

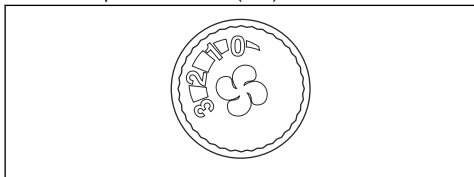

3. Otočením cirkulační páky doprava (A) aktivujete klapku cirkulace vzduchu. Otočením cirkulační páky doleva (B) deaktivujete klapku cirkulace vzduchu.

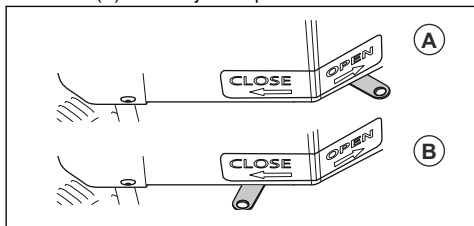

Vypnutí motoru

1. Zaparkujte výrobek na rovné ploše.
2. Zatáhněte parkovací brzdou.
3. Zatláčením tlačítka PTO vypněte pohon žacího ústrojí.

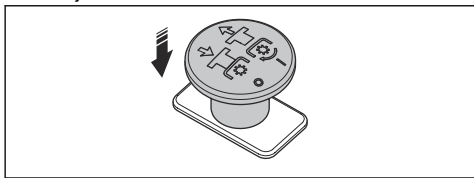

4. Zatláčením páky hydraulických zvedacích ramen dopředu spusťte žací ústrojí na zem.

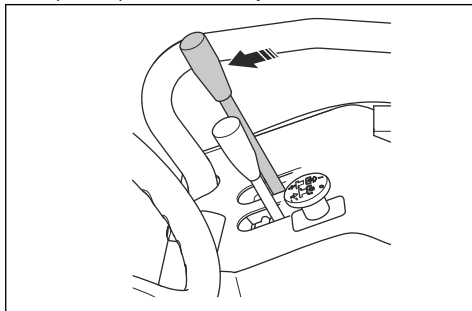

5. Nastavte ovládání plynu dozadu do polohy nízkých otáček.
6. Otočte klíčkem zapalování do polohy STOP.

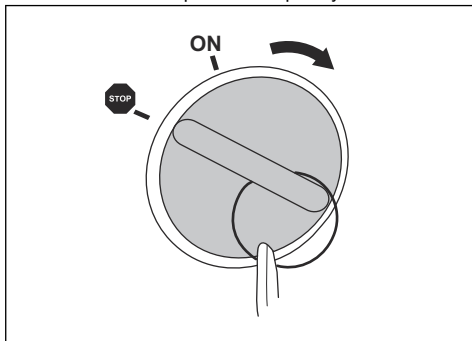

7. Po ukončení provozu nebo před zahájením údržby výrobku přepněte hlavní spínač do polohy OFF (Vypnuto).

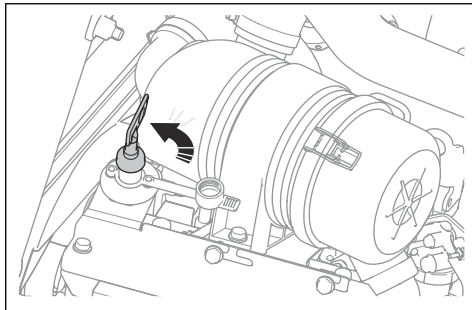

Aktivace a deaktivace parkovací brzdy

1. Chcete-li aktivovat parkovací brzdu, posuňte páku parkovací brzdy zcela dopředu.

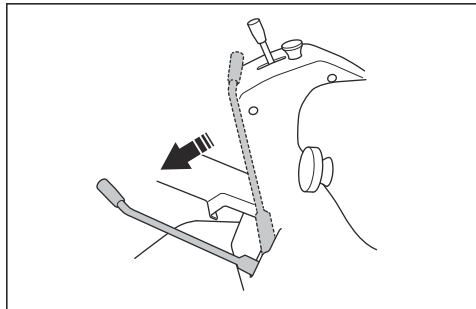

2. Chcete-li uvolnit parkovací brzdu, posuňte páku parkovací brzdy zcela dozadu.

Zapnutí a vypnutí elektrické zásuvky 12 V

- Stisknutím vypínače (A) na pravém ovládacím panelu můžete zapnout nebo vypnout elektrickou zásuvku (B). Napětí elektrické zásuvky je 12 V. Elektrická zásuvka je vybavena pojistkou, viz část *Přehled pojistek na strani 38*.

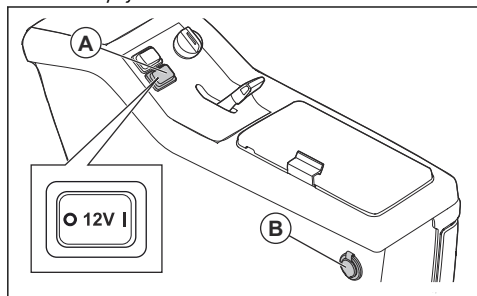

Povšimněte si: Zásuvky AUX 12 V a USB jsou nastavené jako vždy zapnuté.

Jak docílit dobrých výsledků sečení

- Pro zajištění nejlepšího výkonu pravidelně provádějte údržbu výrobku podle plánu údržby. Další informace jsou uvedeny v části .
- Nesekejte na mokřem trávníku. Při sečení mokré trávy mohou být výsledky sečení špatné.
- Začněte s vysokým nastavením výšky sečení a postupně ji snižujte.
- Sečte při vysokých otáčkách nožů (nejvyšší povolené otáčky motoru najdete v části *Technické údaje na strani 58*). Jeďte s výrobkem dopředu nízkou rychlostí. Pokud není tráva příliš vysoká a hustá, můžete dosáhnout dobrých výsledků také sečením při vyšší rychlosti.

- Sečte trávu po nepravidelné dráze.
- Chcete-li dosáhnout nejlepších výsledků, sečte trávu často a používejte funkci Bioclip®.

Vypnutí hydrostatické převodovky

Chcete-li výrobek přemístit se zastaveným motorem, musíte otevřít hydraulické okruhy na přední a zadní převodovce. To se provádí otevřením obtokových ventilů v motorech převodovky.



VAROVÁNÍ: Pokud jsou obtokové ventily otevřené, brzdy výrobku nefungují. Před použitím výrobku je nezbytné obtokové ventily uzavřít.



VAROVÁNÍ: Nevlečte výrobek vysokou rychlostí ani na dlouhé vzdálenosti. To způsobí poškození převodovek.

Zadní převodovka

- Chcete-li otevřít obtokový ventil, povolte pojistnou matici (A) o $\frac{1}{4}$ – $\frac{1}{2}$ otáčky proti směru hodinových ručiček a poté otočte šroubem ventilu (B) o 2 otáčky proti směru hodinových ručiček.

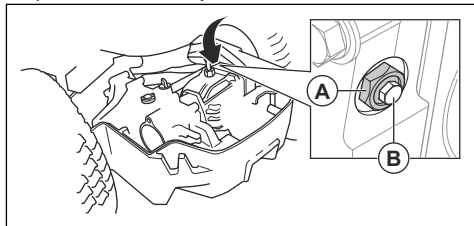

- Chcete-li uzavřít obtokový ventil, zavřete šroub ventilu (B) a utáhněte jej momentem 8 Nm a poté utáhněte pojistnou matici (A) momentem 30 Nm.

Přední převodovka

- Chcete-li otevřít obtokový ventil, povolte pojistnou matici (A) o $\frac{1}{4}$ – $\frac{1}{2}$ otáčky proti směru hodinových ručiček a poté otočte šroubem ventilu (B) o 2 otáčky proti směru hodinových ručiček.

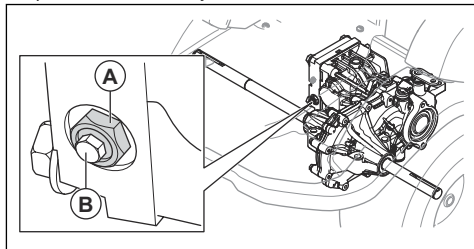

- Chcete-li uzavřít obtokový ventil, zavřete šroub ventilu (B) a utáhněte jej momentem 8 Nm a poté utáhněte pojistnou matici (A) momentem 30 Nm.

Údržba

Úvod



VÝSTRAHA: Než začnete na výrobku provádět údržbu, přečtěte si pozorně kapitolu o bezpečnosti.

X = Údržba, kterou provádí obsluha. Pokyny jsou uvedeny v tomto návodu k používání.

O = Údržba, kterou provádí servisní pracovník. Pokyny nejsou uvedeny v tomto návodu k používání.

Plán údržby

* = Všeobecná údržba, kterou provádí obsluha. Pokyny nejsou uvedeny v tomto návodu k používání.

Povšimněte si: Pokud je v tabulce označen více než jeden interval, kratší interval platí pouze pro první údržbu.

Údržba	Denně	Týdně	První h 50 h	Interval údržby v hodinách			
				100	200	400	800
Zajistěte, aby byly matice i šrouby správně dotaženy.	*						
Zkontrolujte, zda nedochází k úniku paliva, vody nebo oleje.	*						
Očistěte stroj.	X						
Zkontrolujte, zda nejsou vadná bezpečnostní zařízení.	X						
Proveďte mazání. Další informace jsou uvedeny v části <i>Plán mazání na straně 50</i> .		X					
Zkontrolujte, zda jsou hadice přívodu paliva a spojky čisté a nepoškozené.			*	*			
Zkontrolujte, zda jsou hadice a spojky chladicího systému čisté a nepoškozené.			*	*			
Zkontrolujte 12V baterii.		*					
Zkontrolujte elektrické konektory a kabely.			*	*			
Zkontrolujte lanko parkovací brzdy a v případě potřeby seřídte parkovací brzdu.					O		
Zkontrolujte software výrobku a v případě potřeby jej aktualizujte.				O			
Zkontrolujte napnutí řemenů PTO a ujistěte se, že řemeny nejsou opotřebené.			X	X			
Vyměňte řemeny PTO.						O	
Vyměňte spínač PTO.	Každých 10 let						
	O						
Hydraulický systém							
Zkontrolujte, zda jsou hydraulické hadice a hydraulické spojky čisté a nepoškozené.			*	*			
Zkontrolujte hladinu oleje v nádrži hydraulického oleje.		X					
Vyměňte filtr hydraulického oleje.			*			*	
Vyměňte hydraulický olej.						*	

Údržba	Denně	Týdně	První h 50 h	Interval údržby v hodinách			
				100	200	400	800
Motor							
Zkontrolujte, zda není přívod studeného vzduchu k motoru ucpaný.	*						
Zkontrolujte hladinu chladicí kapaliny.	X						
Vyměňte chladicí kapalinu.							O
Zkontrolujte hladinu motorového oleje.	X						
Vyměňte motorový olej.			X	X			
Vyměňte olejový filtr.			X	X			
Vyčistěte vzduchový filtr.	X						
Vyměňte vzduchový filtr.						X	
Vyměňte primární a sekundární palivový filtr.				X			
Zkontrolujte napnutí řemenu alternátoru a v případě potřeby jej napněte.				*			
Vyměňte řemen alternátoru.							O
Zkontrolujte palivové hadice, aby bylo zajištěno, že na nich nejsou praskliny a nedochází k úniku paliva.							*
Vyměňte palivové hadice.	Každých 5 let O						
Žací ústrojí							
Vyčistěte žací ústrojí, prostor pod kryty řemene a pod žacím ústrojím.	*						
Zkontrolujte, zda není poškozeno žací ústrojí.	*						
Zkontrolujte nože žacího ústrojí. V případě potřeby naostřete a vyvažte nože.		O					
Zkontrolujte klínový řemen žacího ústrojí.			X	X			
Vyměňte klínový řemen žacího ústrojí.						X	
Zkontrolujte hladinu oleje v úhlové převodovce.					X		
Vyměňte olej v úhlové převodovce.						X	
Proveďte kontrolu rovnoběžnosti žacího ústrojí.			X	X			
Kola a převodovky							
Zkontrolujte matice kol a utáhněte je správným utahovacím momentem. (84 Nm)			*		*		
Zkontrolujte/upravte rychlost předních a zadních kol.				O			

Údržba	Denně	Týdně	První h 50 h	Interval údržby v hodinách			
				100	200	400	800
Zkontrolujte, zda jsou pneumatiky nahuštěny na správný tlak. Další informace jsou uvedeny v části <i>Technické údaje na strani 58</i> .		X					
Vyměňte olej v převodovkách.						*	
Promažte drážky os kol.				O			
Zkontrolujte hladinu oleje v převodovkách a očistěte magnetickou zátku.						*	

Čištění výrobku



VAROVÁNÍ: Nepoužívejte vysokotlaký čistič ani parní čistič. Voda může vniknout do ložisek a elektrických spojení a způsobit korozi a následné poškození výrobku.

- Bezprostředně po použití výrobek vyčistěte.
- Nečistěte horké povrchy, například motor, tlumič výfuku a výfukový systém. Počkejte, dokud nebudou povrchy chladné, a poté odstraňte trávu a nečistoty.
- Použijte nejprve kartáč a až poté začněte čistit vodou. Odstraňte odřezky trávy a nečistoty z převodovky, přívodu vzduchu a motoru a jejich okolí.
- K čištění výrobku použijte tekoucí vodu z hadice. Nepoužívejte vysoký tlak.
- Nemiřte proud vody na elektrické součásti a ložiska. Čisticí prostředek může způsobit poškození.
- Při čištění žacího ústrojí jej uveďte do servisní polohy a očistěte jej vodou z hadice.
- Když je výrobek čistý, zapněte krátce žací ústrojí, aby se odstranila zbývající voda.

Čištění motoru a tlumiče výfuku

Udržujte motor a tlumič výfuku bez odřezků trávy a nečistot. Odřezky trávy na motoru nasáté palivem nebo olejem zvyšují nebezpečí požáru a riziko přehřívání motoru. Před čištěním nechte motor vychladnout. Vyčistěte jej vodou a kartáčem.

Odřezky trávy okolo chladiče rychle vysychají a zvyšují nebezpečí požáru. Odstraňte odřezky trávy kartáčem nebo vodou, když je tlumič výfuku studený.

Čištění přívodu studeného vzduchu k motoru

- Zkontrolujte, zda není ucpaná mřížka přívodu studeného vzduchu. Odstraňte trávu a nečistoty měkkým kartáčem.

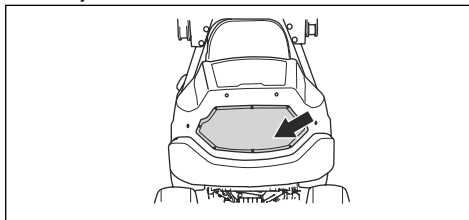

Demontáž krytu

Demontáž a montáž předního krytu sloupku řízení

1. Vyšroubujte 2 šrouby a naklopte přední kryt sloupku řízení dopředu.

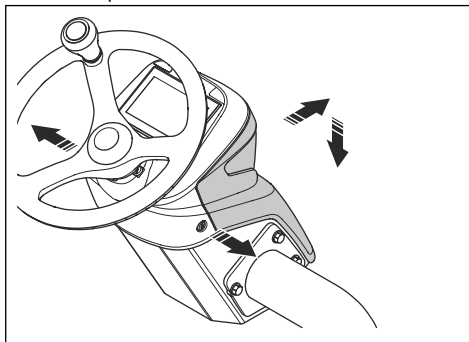

2. Odpojte vodiče.

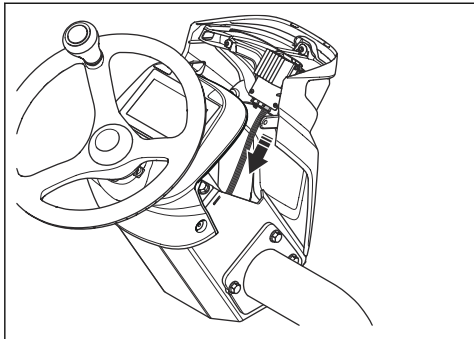

3. Podržte přední kryt sloupku řízení ve svislé poloze a sejměte jej.

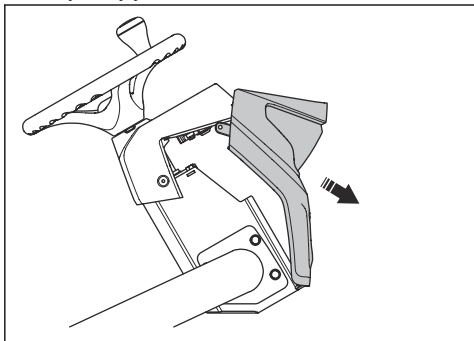

4. Montáž proveďte v opačném pořadí.

Otevření krytu motoru

1. Sundejte gumové pásky na obou stranách krytu motoru.
2. Otevřete kryt motoru dozadu.

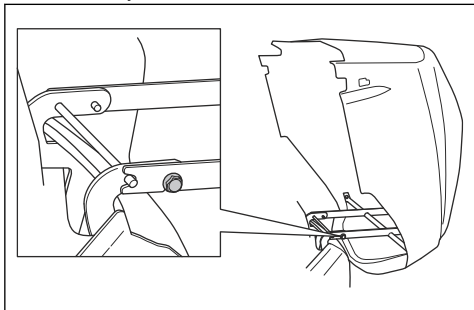

Povšimněte si: Chcete-li zcela demontovat kryt motoru, odmontujte šrouby ze závěsů.

Demontáž servisního víka

1. Povolte 2 šrouby otočením o ¼ otáčky proti směru hodinových ručiček.

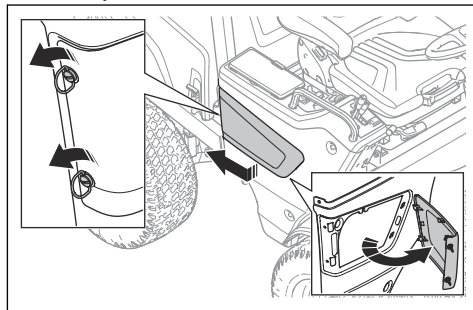

2. Zatažením za servisní víko směrem dozadu jej uvolněte z háčků.

Demontáž krytu řídicí jednotky

1. Otočte 3 šrouby o ¼ otáčky proti směru hodinových ručiček a sejměte kryt.

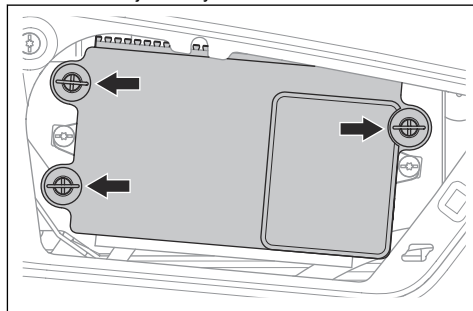

Demontáž pravého bočního krytu

1. Vyšroubujte 5 šroubů a sejměte boční kryt.

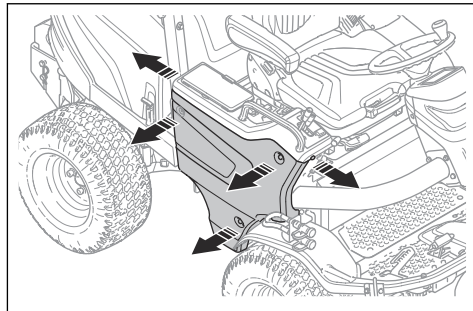

Demontáž servisního poklopu

1. Vyšroubujte 2 šrouby o ¼ otáčky a zvedněte servisní poklop.

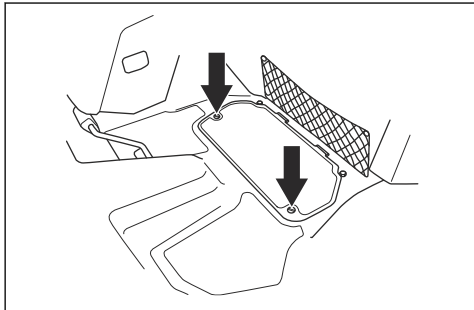

Demontáž krycího plechu

1. Vyšroubujte 2 šrouby a sejměte krycí plech.

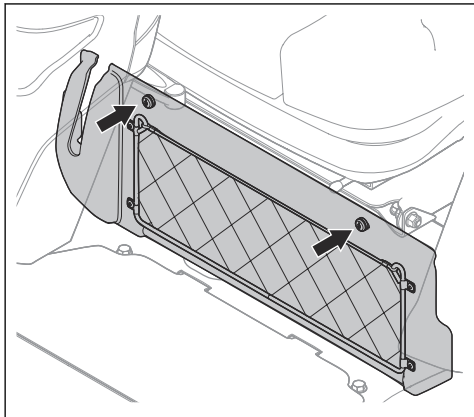

Demontáž krytu převodovky

1. Vyšroubujte 4 šrouby.

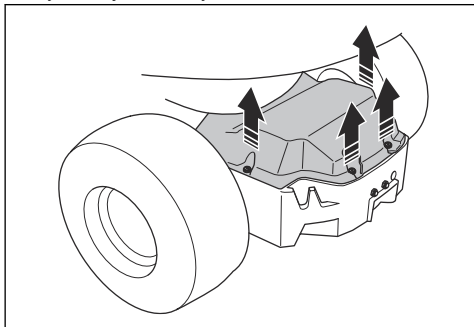

2. Zvedněte a sejměte kryt převodovky.

Výměna světel

1. Demontujte přední kryt sloupku řízení. Další informace naleznete v části *Demontáž a montáž předního krytu sloupku řízení na strani 30*.
2. Odšroubujte 3 šrouby světel.

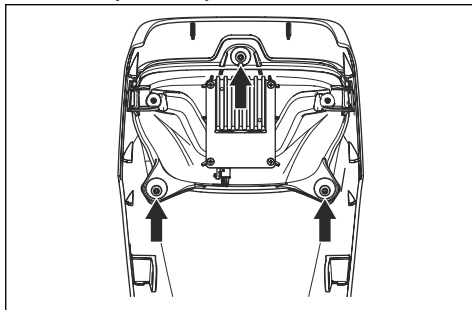

3. Demontujte světla.
4. Montáž proveďte v opačném pořadí.

Výměna tlumeného a dálkového světla (P 525DX Cabin)

1. Vyšroubujte 4 šrouby, které přidržují modul světla, a vyjměte jej.

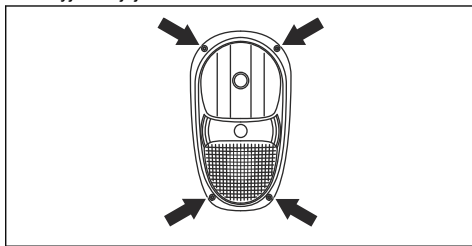

2. Odpojte kabely z prasklé žárovky.
3. Zatláče pružinovou pojistku a vyjměte světlo.

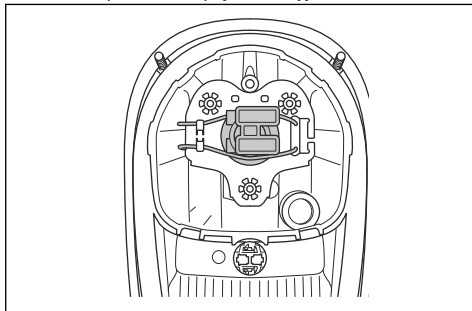

4. Instalujte novou žárovku do pouzdra světla. Další informace jsou uvedeny v části *Technické údaje na strani 58*.
5. Připojte kabely k nové žárovce.
6. Namontujte modul světla a dotáhněte šrouby.

Výměna parkovacího světla

1. Vyšroubujte 4 šrouby, které přidrží modul světla, a vyjměte jej.
2. Odpojte kabely z prasklé žárovky.
3. Vyjměte světlo.
4. Instalujte novou žárovku do pouzdra světla. Další informace naleznete v části *Technické údaje na strani 58*.
5. Připojte kabely k nové žárovce.
6. Namontujte modul světla a dotáhněte šrouby.

Výměna směrového světla

1. Vyšroubujte 4 šrouby, které přidrží modul světla, a vyjměte jej.
2. Odpojte kabely z prasklé žárovky.
3. Otočte světlo proti směru hodinových ručiček a vyjměte jej.

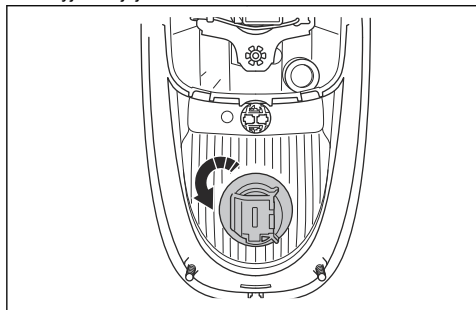

4. Instalujte novou žárovku do pouzdra světla. Další informace naleznete v části *Technické údaje na strani 58*.
5. Připojte kabely k nové žárovce.
6. Namontujte modul světla a dotáhněte šrouby.

Výměna předních pracovních světel (P 525DX Cabin)

1. Odpojte kabely z prasklé žárovky.

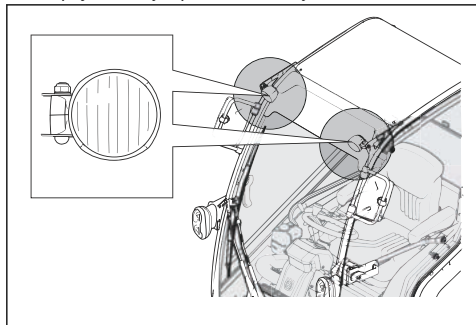

2. Otočte světlo proti směru hodinových ručiček a vyjměte jej.

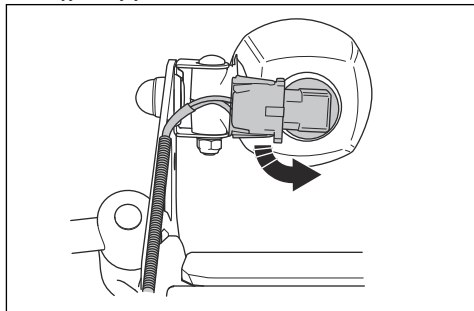

3. Instalujte novou žárovku do pouzdra světla. Další informace jsou uvedeny v části *Technické údaje na strani 58*.
4. Připojte kabely k nové žárovce.

Výměna zadních pracovních světel (P 525DX Cabin)

1. Odpojte kabely od poškozeného světla.

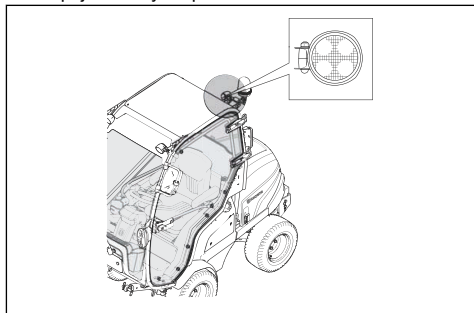

2. Vyšroubujte šroub na konektoru světla.
3. Vyjměte konektor světla s připojeným světlem.
4. Montáž proveďte v opačném pořadí.

Výměna zadních světel (P 525DX Cabin)

1. Chcete-li vyměnit zadní světla, obraťte se na schváleného servisního pracovníka.

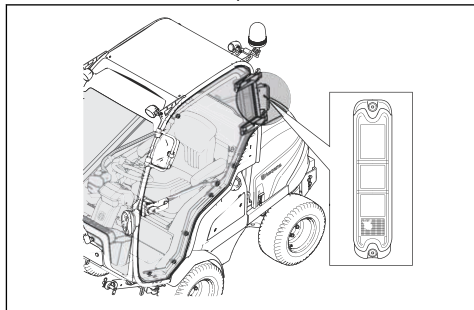

Výměna výstražných světel (P 525DX Cabin)

1. Povolte křídlovou matici.

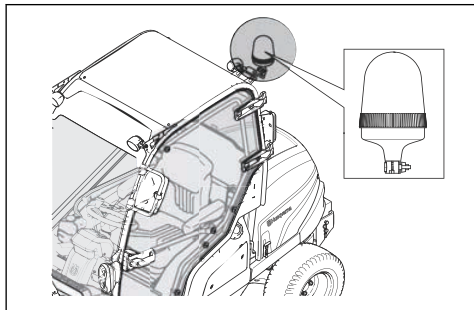

2. Vyjměte světló.
3. Nainstalujte nové světló.

Kontrola parkovací brzdy

1. Zaparkujte výrobek na tvrdém povrchu se sklonem nejvýše 10°.

Povšimněte si: Při kontrole parkovací brzdy neparkujte na travnatém svahu.

2. Zatláčte parkovací brzdou dopředu.

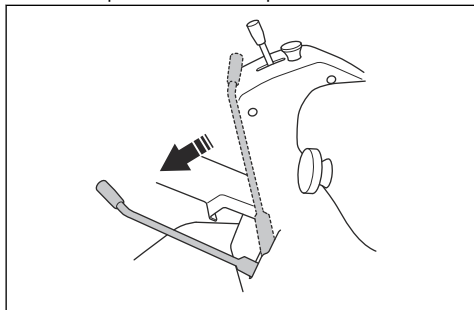

3. Pokud se výrobek začne pohybovat, obraťte se na schválený servis a požádejte o seřízení parkovací brzdy.
4. Zatažením parkovací brzdy dozadu uvolníte parkovací brzdou.

Kontrola rovnoběžnosti žacího ústrojí

1. Zkontrolujte tlak vzduchu v pneumatikách. Další informace jsou uvedeny v části *Tlaky v pneumatikách na strani 40*.
2. Zaparkujte výrobek na rovné ploše.
3. Spusťte žací ústrojí do sekací polohy.
4. Nastavte páku pro nastavení výšky sečení do střední polohy.
5. Změřte vzdálenost mezi zemí a předním a zadním okrajem žacího ústrojí.

- a) Modely Combi 132 a Combi 155 změřte ve 2 oblastech. Zajistěte, aby byl zadní okraj o 6 až 9 mm ($\frac{1}{4}$ – $\frac{3}{8}$ ") výše než přední okraj.

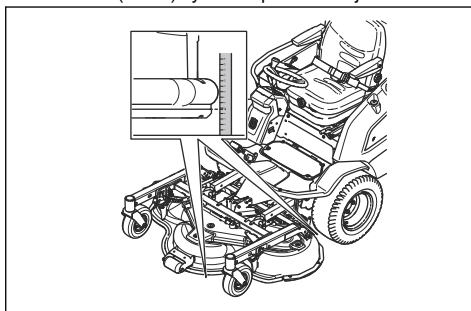

- b) Modely Combi 132 X a Combi 155 X změřte ve 4 oblastech. Zajistěte, aby byl zadní okraj o 6 až 9 mm ($\frac{1}{4}$ – $\frac{3}{8}$ ") výše než přední okraj.

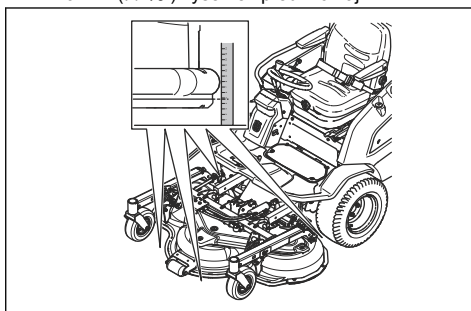

6. V případě potřeby seřídte žací ústrojí. Další informace jsou uvedeny v části *Seřízení rovnoběžnosti žacího ústrojí na strani 34*.

Seřízení rovnoběžnosti žacího ústrojí

1. Otáčením spojovací tyče prodlužte nebo zkratke. Vysunutím spojovací tyče zvednete zadní okraj žacího ústrojí. Zkrácením spojovací tyče snížíte zadní okraj žacího ústrojí.

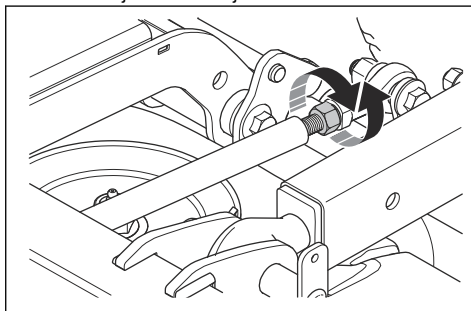

Povšimněte si: U modelu Combi 132 X, Combi 155 X seřídte spojovací tyče řízení na 2 stranách.

2. Dotáhněte matice na spojovací tyči.

3. Zkontrolujte rovnoběžnost. Další informace jsou uvedeny v části *Kontrola rovnoběžnosti žacího ústrojí na strani 34.*

Přehled palivového systému

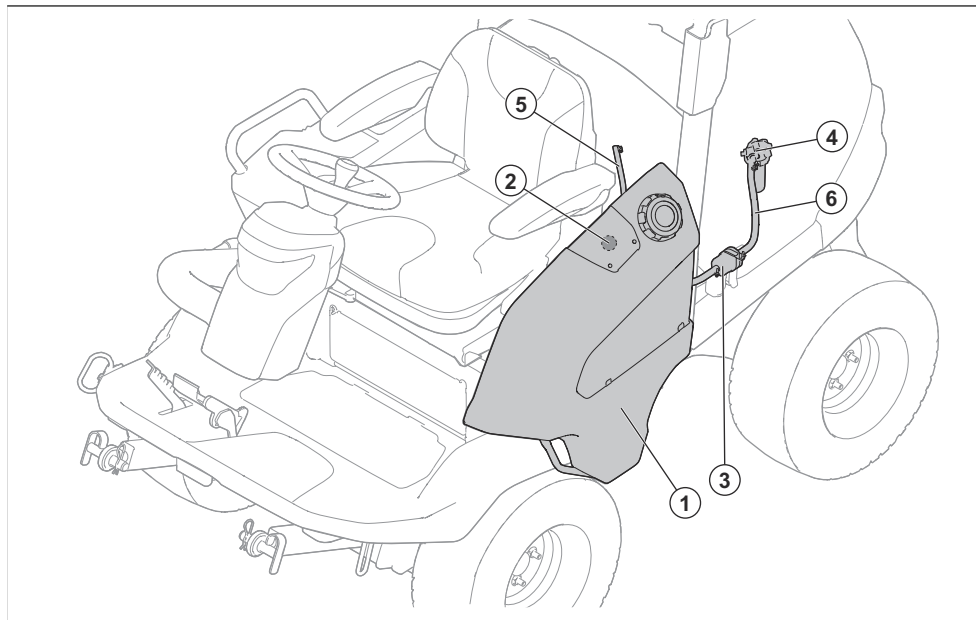

1. Nádrž na motorovou naftu
2. Elektrický palivoměr
3. Předfiltr
4. Palivový filtr
5. Vratné palivové potrubí
6. Hadice přívodu paliva

5. Vyměňte papírový filtr.

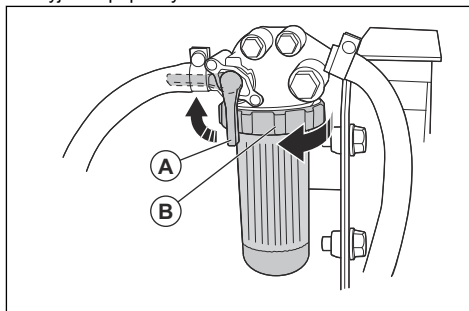

Výměna palivových filtrů

Výměna papírového filtru v hlavním filtru

1. Zvedněte kryt motoru. Další informace jsou uvedeny v části *Otevření krytu motoru na strani 31.*
2. Demontujte vzduchový filtr. Další informace jsou uvedeny v části *Čištění a výměna vzduchového filtru na strani 36.*
3. Zavřete ventil přívodu paliva (A).
4. Otočte pojistnou matici (B) o ½ otáčky proti směru hodinových ručiček a sejměte kryt filtru.

6. Vložte nový papírový filtr do krytu filtru.
7. Otočením pojistné matice o ½ otáčky ve směru hodinových ručiček připevněte kryt filtru.

Výměna palivového předfiltru

Palivový předfiltr se nachází pod skříní baterie na levé straně výrobku.



VÝSTRAHA: Použijte ochranné rukavice pro prevenci podráždění pokožky.

Palivo může vytéci z palivového filtru na vaši pokožku.

1. Demontujte šroub svorky, která přidržuje palivový předfiltr na místě.
2. Vytáhněte palivový filtr ze svorky.
3. Povolte šrouby hadicových spon.
4. Pomocí rovných kleští sejměte hadicové svorky z palivového předfiltru.
5. Vytáhněte palivový předfiltr z konce hadic. Může dojít k úniku malého množství paliva.

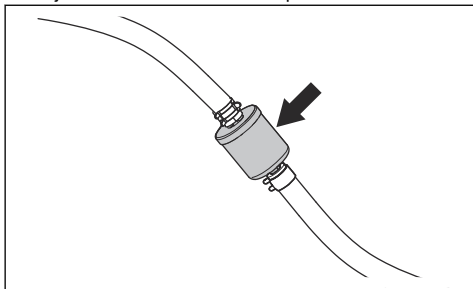

6. Ujistěte se, že je nový palivový předfiltr ve správném směru průtoku paliva. Zatlačte nový palivový předfiltr do konců hadic. Naneste kapalný čisticí prostředek na konce palivového předfiltru, aby se usnadnilo připojení.
7. Zatlačte hadicové svorky proti palivovému předfiltru.

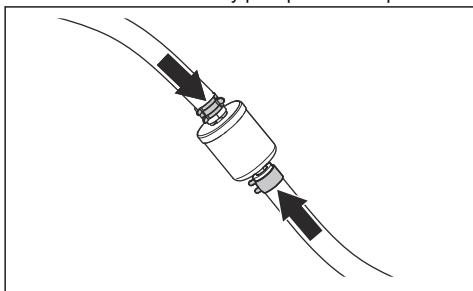

8. Utáhněte šrouby k hadicovým sponám a namontujte palivový předfiltr do svorky.

Čištění a výměna vzduchového filtru



VAROVÁNÍ: Nestartujte motor, když je demontován vzduchový filtr.

1. Zvedněte kryt motoru.

2. Povolte 2 západky držící kryt vzduchového filtru.

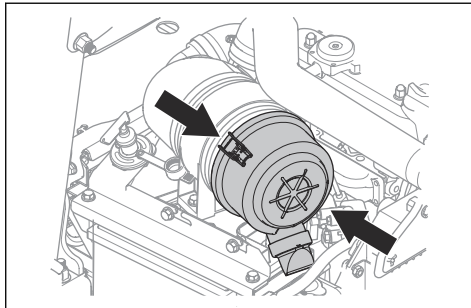

3. Demontujte kryt vzduchového filtru.
4. Vyjměte vložku vzduchového filtru z krytu filtru.

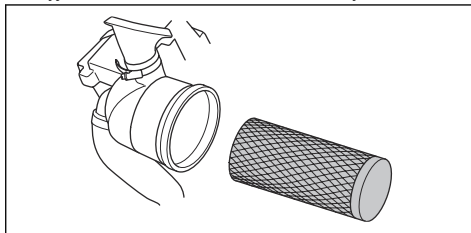

5. Očistěte vnitřní povrch krytu vzduchového filtru suchým hadříkem.
6. Opatrně poklepejte vložkou vzduchového filtru o tvrdý povrch. Pokud nelze vzduchový filtr zcela vyčistit nebo je poškozený, vyměňte jej.



VAROVÁNÍ: Vzduchový filtr nečistěte stlačeným vzduchem.

7. Vložte vložku vzduchového filtru do původní polohy v krytu filtru. Zkontrolujte, zda je vložka vzduchového filtru správně upevněna na horní části přívodu vzduchu.
8. Připevněte kryt vzduchového filtru a zkontrolujte, zda sběrač nečistot míří směrem dolů.

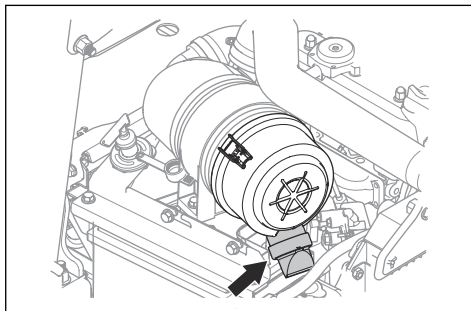

Čištění a výměna vstupního filtru vyhřívání kabiny

1. Povolte 2 knoflíky na krytu systému ventilátoru a sejměte kryt.

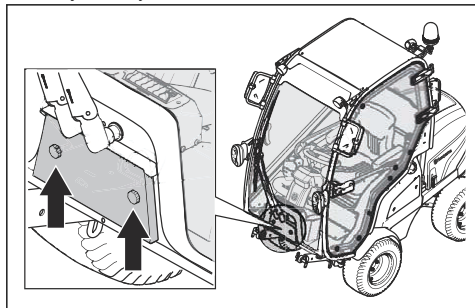

2. Vytáhněte držák filtru.
3. Vymějte vstupní filtr.
4. Opatrně vyčistěte vstupní filtr kartáčem.
5. Pokud se vstupní filtr nevyčistí, je nutné jej vyměnit.
6. Vložte vstupní filtr do držáku filtru.
7. Připevněte držák filtru a utáhněte knoflíky.

Přehled elektrického systému

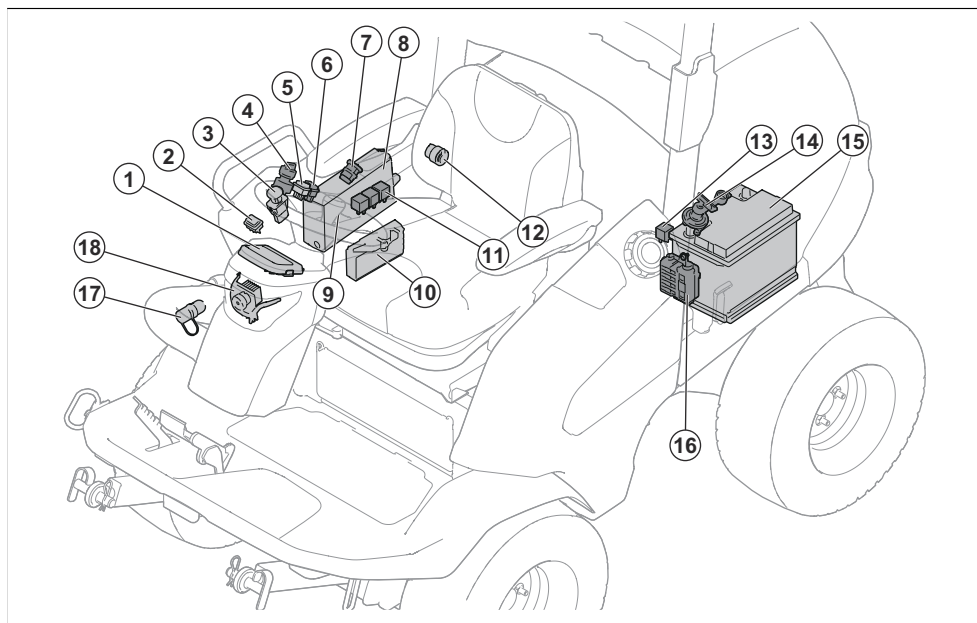

- | | |
|---|--|
| 1. Displej | 10. Řídicí modul sekačky |
| 2. Funkční tlačítko pro hydraulické příslušenství (příslušenství pro model P 520DX) | 11. Relé |
| 3. Tlačítko PTO | 12. Elektrická zásuvka, 12 V |
| 4. Klíček zapalování | 13. Relé |
| 5. Kontrolka světlometu | 14. Hlavní spínač |
| 6. Vypínač elektrické zásuvky | 15. Baterie |
| 7. Zásuvky USB | 16. Pojistková skříňka |
| 8. Řídicí jednotka | 17. Elektrická zásuvka AUX, 12 V (příslušenství pro model P 520DX) |
| 9. Servisní konektor | 18. Světla |

Přehled pojistek

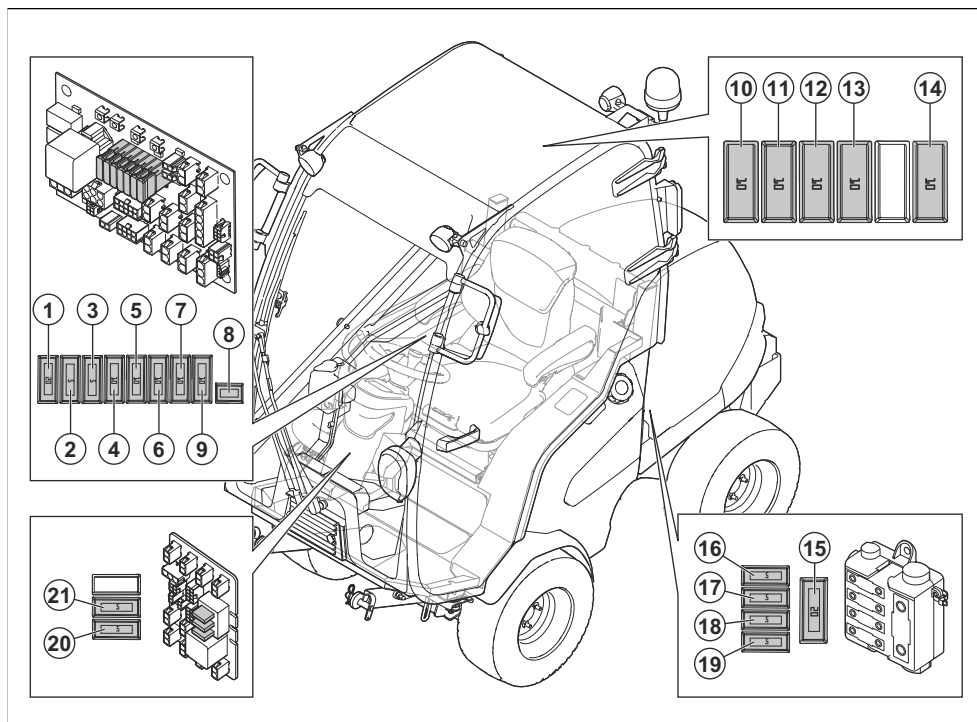

1. Napájení 12 V do řídicího modulu sekačky, 20 A
2. Napájení displeje paliva, 5 A
3. Napájení zapalování, 5 A
4. J14 + 12 V, světlo majáčku, 10 A
5. J16 + 12 V, přídatvný spínač, doplňkový výstup, hydraulika, 10 A
6. Parkovací brzda / sedadlo, 10 A
7. Napájení světel, 10 A
8. Napájení kabiny, automatická pojistka
9. USB, zásuvka 12 V, napájení spínače 12 V, 10 A
10. Stěrač čelního skla, 10 A (P 525DX Cabin)
11. Vyhřívání kabiny, 10 A (P 525DX Cabin)
12. Zadní pracovní světlo, 10 A (P 525DX Cabin)
13. Tlumené světlo, 10 A (P 525DX Cabin)
14. Přední pracovní světlo, 10 A (P 525DX Cabin)
15. Bezpečnostní pojistka pro vysoký výkon, 150 A
16. Prázdné místo
17. Pojistka napájení kabiny, 50 A (P 525DX, P 525DX Cabin)
18. Výkonová pojistka motoru/žhavicí svíčky, 50 A
19. Pojistka pro napájení řídicí desky, 50 A
20. Bzučák, 5 A
21. Parkovací světlo, 5 A

Výměna pojistky

Přepálenou pojistku lze identifikovat podle spáleného drátu pojistky.

Seznam pojistek je uveden v přehledu pojistek, viz *Přehled pojistek na strani 38.*

1. Najděte poškozenou pojistku:

- a) Chcete-li vyměnit pojistky 1–9, sejměte pravý boční kryt. Další informace jsou uvedeny v části *Demontáž pravého bočního krytu na strani 31*.

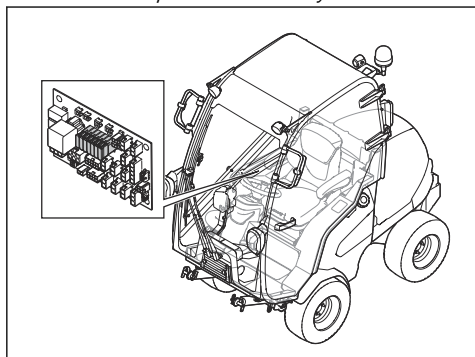

- b) Chcete-li vyměnit pojistky 10–14, sejměte kryt ve střeše kabiny.

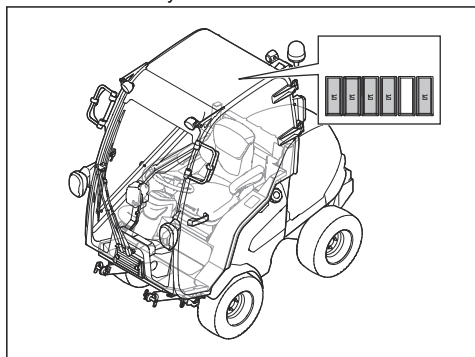

- c) Chcete-li vyměnit pojistky 15–19, otevřete kryt motoru. Další informace jsou uvedeny v části *Otevření krytu motoru na strani 31*. Pojistky se nachází v pojistkové skříňce před baterií.

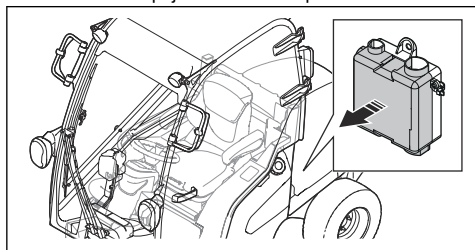

- d) Chcete-li vyměnit pojistky 20–21, sejměte přední kryt sloupky řízení. Další informace jsou uvedeny v části *Demontáž a montáž předního krytu sloupky řízení na strani 30*.

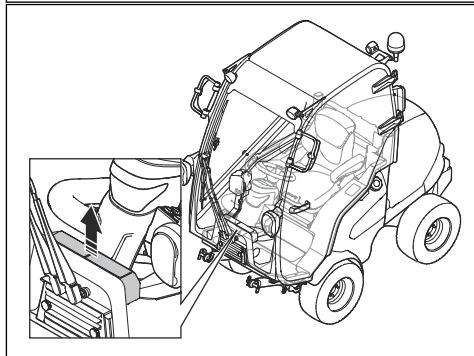
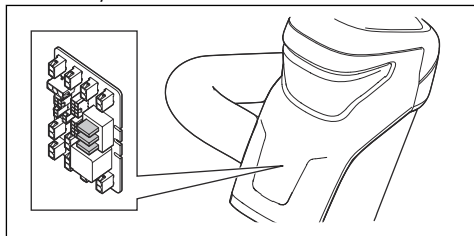

- e) U modelu P 525DX Cabin získáte přístup k přednímu krytu vyšroubováním 4 šroubů na jednotce cirkulace vzduchu. Demontujte jednotku cirkulace vzduchu.

1. Vytáhněte pojistku z držáku.
2. Vyměňte přepálenou pojistku za novou pojistku stejného typu. Další informace jsou uvedeny v části *Přehled pojistek na strani 38*.
3. Namontujte kryty.

Povšimněte si: Pokud se pojistka krátce po výměně znovu přepálí, obvod je pravděpodobně zkratovaný. Před opětovným použitím výrobku vyřešte problém se zkratem. Obrat'te se na schválený servis.

Nabití baterie

- Pokud je baterie tak slabá, že není možné spustit motor, nabijte baterii.
- Používejte standardní nabíječku baterií.



VAROVÁNÍ: Nepoužívejte rychlonabíječky nebo startovací boxy. To by mohlo vést k poškození elektrického systému výrobku.

- Před nastartováním motoru nabíječku vždy odpojte.

Nouzové spuštění motoru

Pokud je baterie tak slabá, že není možné spustit motor, můžete pomocí startovacích kabelů provést nouzové nastartování motoru. Tento výrobek využívá 12V systém se záporným uzemněním. Výrobek, který použijete k nouzovému startování, musí mít také 12V systém se záporným uzemněním.

Připojení startovacích kabelů



VÝSTRAHA: Nebezpečí výbuchu kvůli výbušným plynům vycházejícím z baterie. Nepřipojujte zápornou svorku plně nabitě baterie k záporné svorce slabé baterie nebo do její blízkosti.



VAROVÁNÍ: Nepoužívejte baterii výrobku ke startování jiných vozidel.

1. Zvedněte kryt motoru. Další informace jsou uvedeny v části *Otevření krytu motoru na strani 31*.
2. Připojte jeden konec červeného kabelu ke Kladné svorce (+) slabé baterie (A).

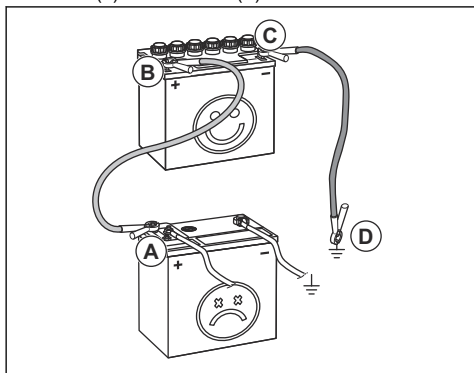

3. Připojte druhý konec červeného kabelu ke Kladné svorce (+) plně nabitě baterie (B).



VÝSTRAHA: Zamezte zkratu konců červeného kabelu s podvozkiem.

4. Připojte jeden konec černého kabelu k Záporné svorce (-) plně nabitě baterie (C).
5. Připojte druhý konec černého kabelu ke KOSTŘE (D) z dosahu palivové nádrže a baterie.
6. Namontujte kryty.

Odpojení startovacích kabelů

Povšimněte si: Odpojte startovací kabely v opačném pořadí jejich připojení.

1. Odpojte ČERNÝ kabel od podvozku.
2. Odpojte ČERNÝ kabel od plně nabitě baterie.
3. Odpojte ČERVENÝ kabel od 2 baterií.

Tlaky v pneumatikách

Správný tlak v pneumatikách viz *Technické údaje na strani 58*.

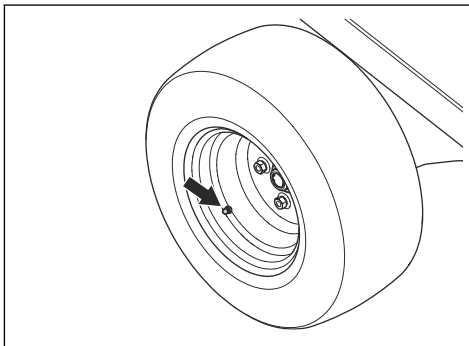

Uvedení žacího ústrojí do servisní polohy

1. Provedte postup uvedený v části *Demontáž žacího ústrojí na strani 16*, ale neodpojujte zvedací ramena.
2. Odmontujte servisní vzpěru z žacího ústrojí.

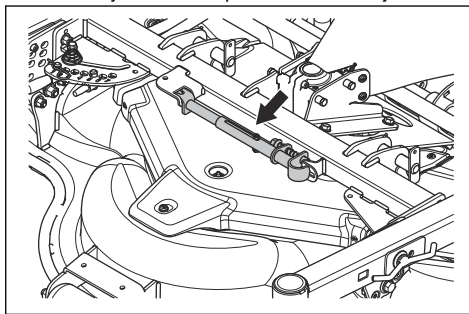

VÝSTRAHA: Když je žací ústrojí v servisní poloze, připevňte servisní vzpěru a bezpečnostní popruhy. Nesprávné použití servisní vzpěry nebo bezpečnostních popruhů může vést k vážnému nebo smrtelnému zranění.

3. Připevněte servisní vzpěru k červenému bodu pod spodní deskou.

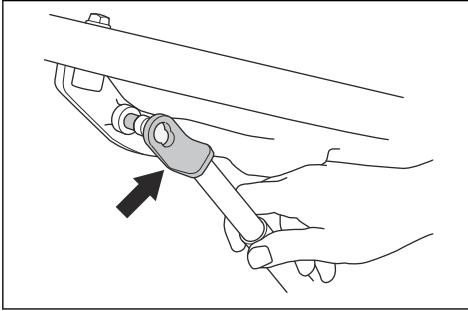

4. Vytáhněte kolík na druhém konci servisní vzpěry. Připevněte servisní vzpěru k červené značce na trubce na žací ústrojí.

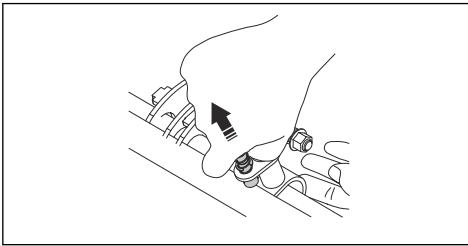

5. Nastartujte motor.
6. Posunutím páky hydraulických zvedacích ramen dozadu zcela zvedněte žací ústrojí.
7. Připevněte 1 konec bezpečnostních popruhů kolem potrubí vedle sloupku řízení (A).

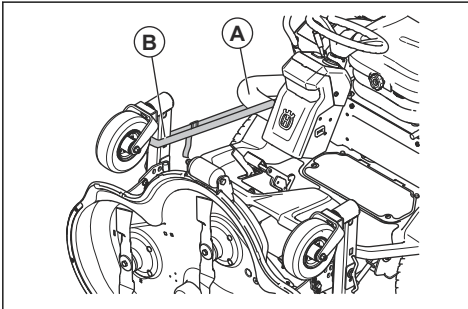

8. Připevněte druhý konec bezpečnostního popruhu okolo otočných koleček žacího ústrojí (B).
9. Chcete-li uvést žací ústrojí do sekací polohy, proveďte postup v opačném pořadí.

Výměna řemenu žacího ústrojí

1. Vyšroubujte 3 šrouby, které přidrží kryt řemenu.
2. Sejměte kryt řemenu.
3. Připevněte servisní vzpěru k napínací pružině.
4. Zatláčte servisní vzpěru a sejměte řemen.

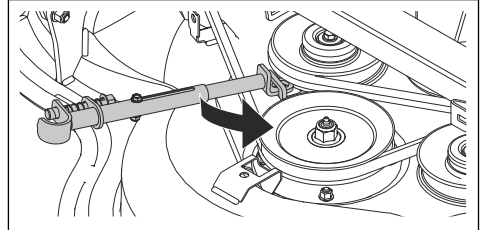

5. Nasadte řemen kolem řemenic, jak je znázorněno na obrázku.

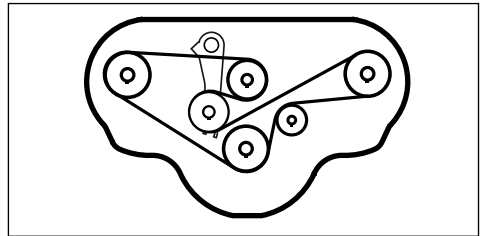

Přehled systému PTO

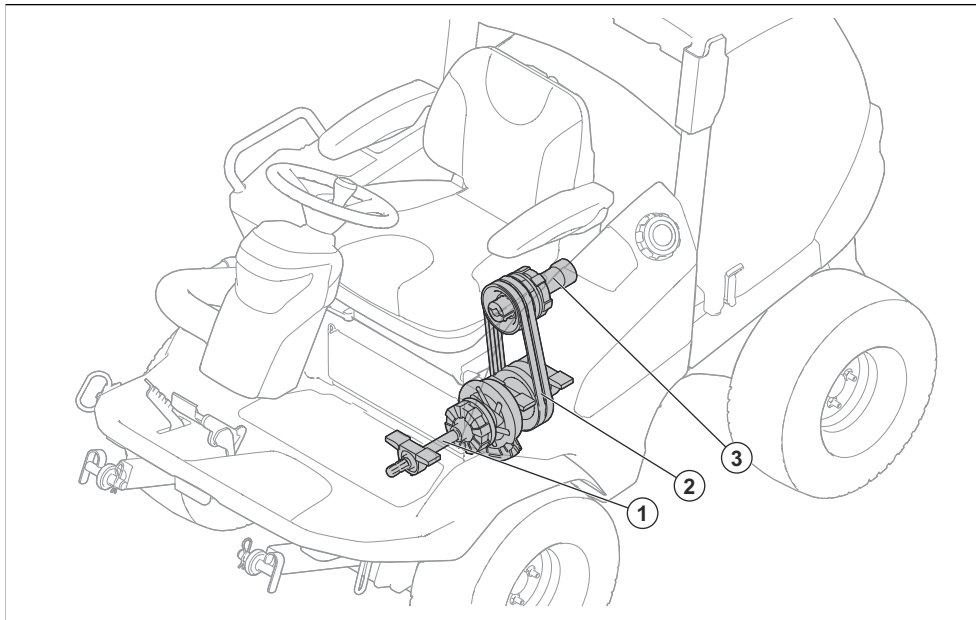

1. Hřídel pomocného pohonu PTO
2. Řemeny
3. Hnací hřídel hydraulického čerpadla

Nastavení řemenů PTO

1. Povolte pojistnou matici (A).
2. Utahujte stavěcí šroub (B), dokud nebude možné otočit objímkou (C) rukou.
3. Přidržte stavěcí šroub (B) a dotáhněte pojistnou matici (A).

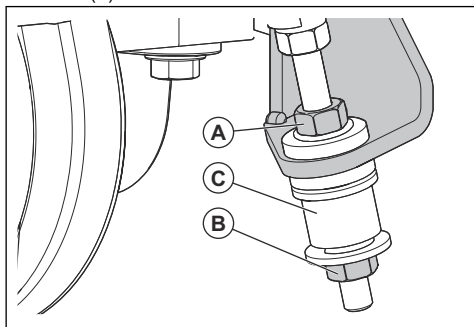

Demontáž a montáž ucpávky BioClip®

1. Uvedte žací ústrojí do servisní polohy.

2. Odšroubujte 3 šrouby, které přidrží ucpávku BioClip®, a vyjměte ucpávku.

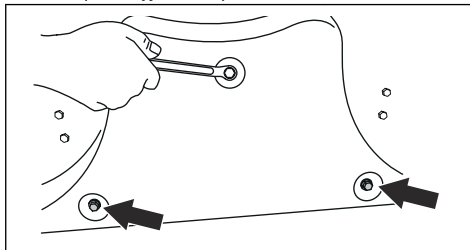

3. Upevněte 3 šrouby M8x15 mm do otvorů pro šrouby ucpávky BioClip®, aby se zabránilo poškození závítů.
4. Uvedte žací ústrojí zpět do sekací polohy.
5. Ucpávku BioClip® instalujte v opačném pořadí.

Kontrola nožů



VAROVÁNÍ: Poškozené nebo nesprávně vyvážené nože mohou způsobit poškození výrobku. Vyměňte poškozené lopatky. Obratěte se na schválený servis a požádejte o naostření a vyvážení tupých nožů.

1. Uvedte žací ústrojí do servisní polohy.

2. Prohlédněte nože a zkontrolujte, zda nejsou poškozené; v případě potřeby je naostřete.

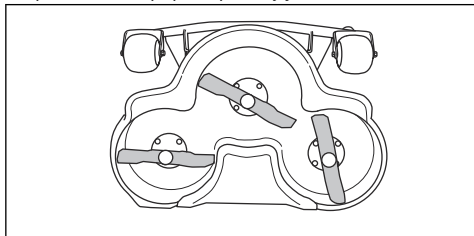

3. Dotáhněte šrouby nože správným utahovacím momentem. Další informace jsou uvedeny v části *Technické údaje na strani 58*.

Výměna lopatek

1. Uvedte žací ústrojí do servisní polohy.
2. Zajistěte nůž dřevěným špalíkem (A).

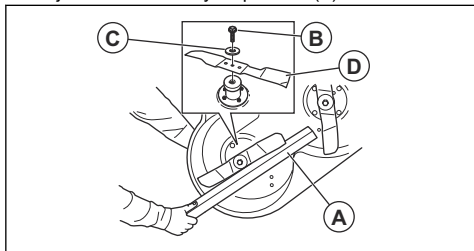

3. Uvolněte a demontujte šroub nože (B), podložky (C) a nůž (D).
4. Namontujte nový nůž se špičatými konci ve směru žacího ústrojí.



VÝSTRAHA: Nesprávný typ nožů může způsobit odmrštění předmětů od žacího ústrojí a vážné zranění. Používejte pouze nože uvedené v části *Technické údaje na strani 58*.

5. Namontujte podložku a šroub a upevněte nůž. Dotáhněte šroub správným utahovacím momentem. Další informace jsou uvedeny v části *Technické údaje na strani 58*.

Kontrola hladiny motorového oleje

1. Zaparkujte výrobek na rovné ploše a vypněte motor.
2. Zvedněte kryt motoru.
3. Povolte olejovou měrku a vytáhněte ji.
4. Setřete olej z olejové měrky.
5. Vložte olejovou měrku do otvoru pro olejovou měrku.
6. Vytáhněte olejovou měrku a zkontrolujte hladinu oleje.

7. Hladina oleje musí být mezi značkami na měrce.

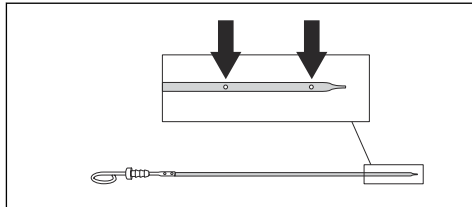

8. Pokud je hladina nízká, doplňte motorový olej a znovu zkontrolujte hladinu oleje.

Povšimněte si: Doporučený motorový olej naleznete v části *Technické údaje na strani 58*. Nemíchejte různé typy olejů.

9. Před nastartováním motoru řádně utáhněte olejovou měrku. Nastartujte motor a nechte jej asi 30 sekund běžet na volnoběžné otáčky. Vypněte motor. Počkejte 30 sekund a znovu zkontrolujte hladinu oleje.

Výměna motorového oleje a olejového filtru

Když je motor studený, spusťte před vypuštěním motorového oleje na 1–2 minuty motor. Tím se motorový olej zahřeje a snadněji se vypustí.



VÝSTRAHA: Před vypuštěním motorového oleje nechte motor nejméně 1–2 minuty vypnutý. Motorový olej je velmi horký a může způsobit popálení. Před vypuštěním nechte motorový olej vychladnout.



VÝSTRAHA: Pokud se polijete motorovým olejem, omyjte zasažené místo mýdlem a vodou.

1. Umístěte nádobu pod vypouštěcí zátku oleje na levé straně motoru.

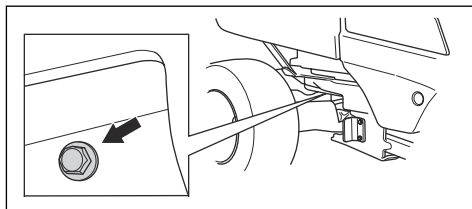

2. Vyměňte vypouštěcí zátku oleje.
3. Vyměňte olejovou měrku.
4. Vypusťte olej do nádoby.
5. Na vypouštěcí zátku oleje nasadte nové těsnění. Namontujte vypouštěcí zátku oleje a dotáhněte ji.

6. Olejový filtr odšroubujte otáčením proti směru hodinových ručiček.

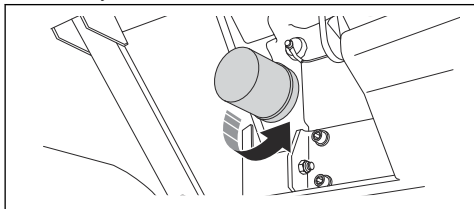

7. Mírně promažte olejem pryžové těsnění na novém olejovém filtru.
8. Olejový filtr namontujte otáčením ve směru hodinových ručiček rukou, dokud nebude pryžové těsnění na místě, a poté jej ještě dotáhněte o půl otáčky.
9. Doplňte nový olej uvedený v části *Technické údaje na strani 58*.
10. Spusťte motor a nechte jej běžet na volnoběžné otáčky po dobu 3 minut.
11. Vypněte motor a zkontrolujte, zda z olejového filtru neuniká olej.
12. Zkontrolujte hladinu oleje.

Povšimněte si: Informace o bezpečné likvidaci použitého motorového oleje naleznete v části *Likvidace na strani 57*.

Kontrola hladiny převodového oleje

1. Pomocí olejové měrky zkontrolujte hladinu oleje v převodovce.

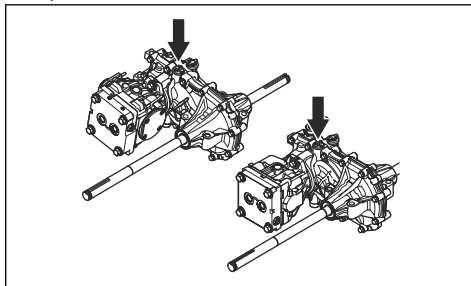

2. Hladina oleje musí být mezi značkami na měrce.

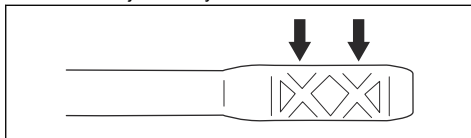

3. Pokud je hladina oleje příliš nízká, doplňte olej typem uvedeným v části *Technické údaje na strani 58*.

Přehled hydraulického systému

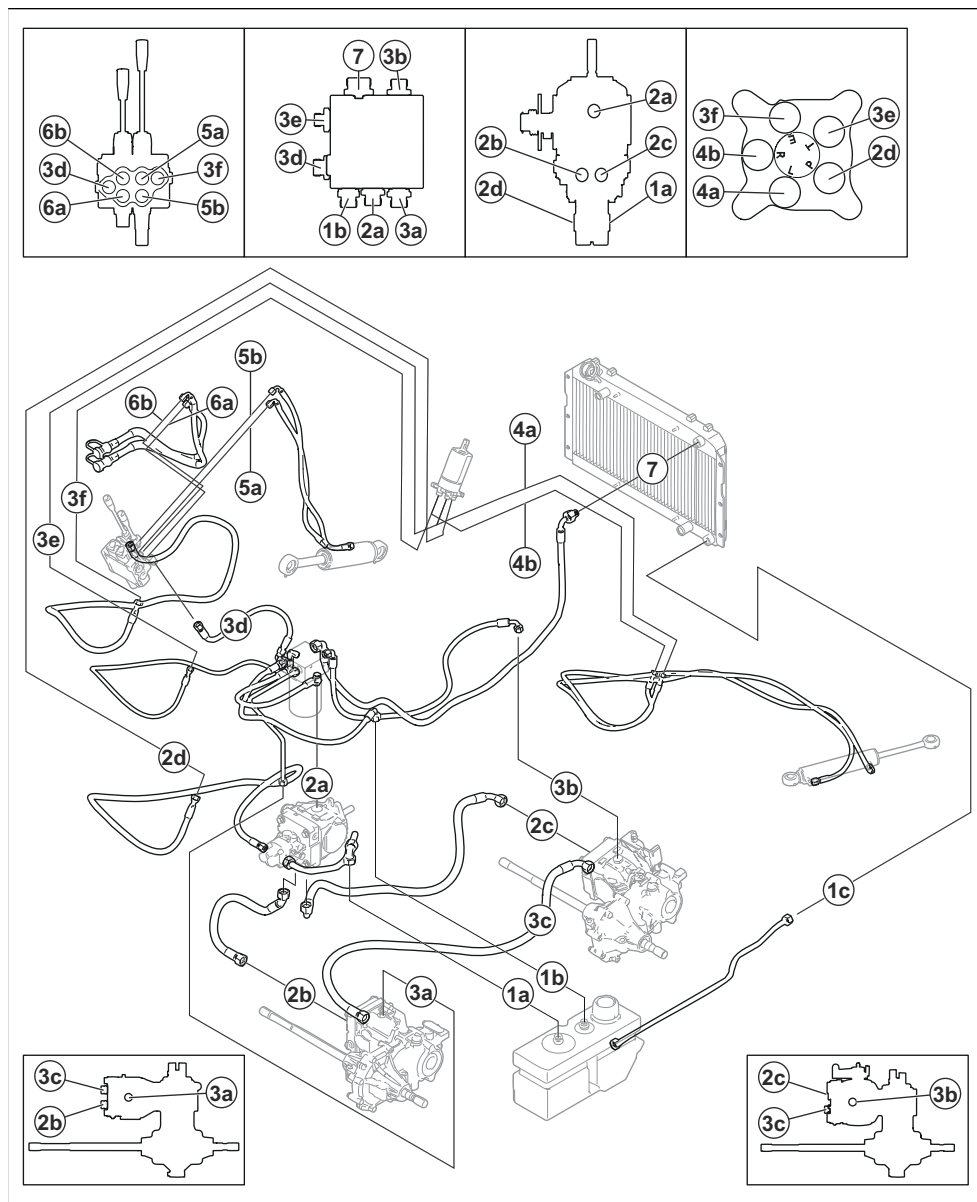

1a: Hydraulická nádrž – čerpadlo

1b: Hydraulická nádrž – filtr

1c: Hydraulická nádrž – chladič hydraulického oleje

2a: Filtr – blok ventilů

2b: Filtr – čerpadlo

2c: Přední převodovka – čerpadlo

- 2d: Čerpadlo – posilovač řízení
- 3b: Přední převodovka – filtr
- 3a: Zadní převodovka – filtr
- 3c: Zadní převodovka – přední převodovka
- 4a: Posilovač řízení – válec řízení
- 4b: Posilovač řízení – válec řízení
- 5a: Blok ventilů – zvedací válec
- 5b: Blok ventilů – zvedací válec
- 6a: Blok ventilů – spojka žacího ústrojí
- 6b: Blok ventilů – spojka žacího ústrojí
- 7: Filtr – chladič hydraulického oleje

Kontrola hladiny oleje v hydraulickém systému

1. Sklopte sedadlo dopředu. Další informace jsou uvedeny v části *Sklopení sedadla dopředu (P 520DX, P 525DX)* na straně 22.
2. Očistěte prostor okolo víčka olejové nádrže suchým hadříkem.
3. Sejměte víčko olejové nádrže a zkontrolujte hladinu hydraulického oleje. Správná výška hladiny je 40 až 60 mm od horní části sítka.

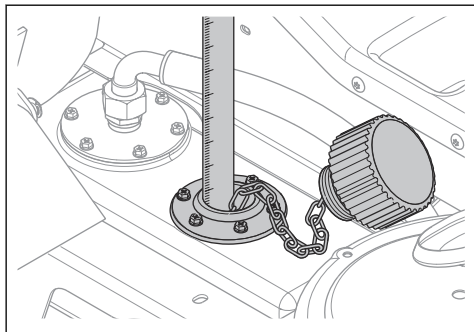

4. Pokud je hladina oleje příliš nízká, doplňte olej typem uvedeným v části *Technické údaje* na straně 58.

Kontrola hladiny oleje v úhlové převodovce žacího ústrojí

1. Zaparkujte výrobek na rovné ploše.
2. Spust'te žací ústrojí do sekací polohy.

3. Vložte čistou kovovou měрку do skříně převodovky. Kovová měřka musí být dlouhá minimálně 100 mm a mít průměr maximálně 3 mm.

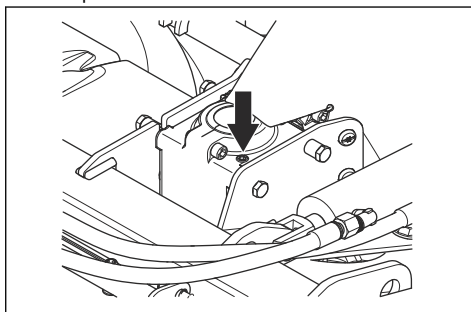

4. Zasuňte kovovou měřku až na dno skříně převodovky.
5. Vytáhněte kovovou měřku a zkontrolujte hladinu oleje.
6. Změřte část kovové měřky, na které je olej. Kovová měřka musí být pokrytá olejem v rozsahu 15 mm.
7. Doplňte převodový olej, pokud je hladina oleje níže než na úrovni 15 mm kovové měřky. Doporučený olej naleznete v části *Stručná servisní příručka* na straně 48.

Výměna oleje v úhlové převodovce žacího ústrojí

1. Sejměte žací ústrojí. Další informace jsou uvedeny v části *Demontáž žacího ústrojí* na straně 16.
2. Umístěte žací ústrojí na jeho přední okraj a vypust'te olej otvorem plnicího uzávěru oleje.
3. Vypust'te olej do nádoby.
4. Doplňte 80 ml nového hydraulického oleje uvedeného v části *Technické údaje* na straně 58.
5. Zkontrolujte hladinu oleje. Další informace jsou uvedeny v části *Kontrola hladiny oleje v úhlové převodovce žacího ústrojí* na straně 46.

Kontrola hladiny chladicí kapaliny

1. Zaparkujte výrobek na rovné ploše a vypněte motor.
2. Zvedněte kryt motoru. Další informace jsou uvedeny v části *Otevření krytu motoru* na straně 31.
3. Otevřete uzávěr chladicí kapaliny.

4. Zkontrolujte hladinu chladicí kapaliny. V případě potřeby doplňte chladicí kapalinu. Další informace jsou uvedeny v části *Technické údaje na strani 58*.

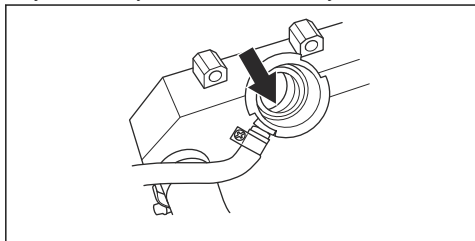

5. Zkontrolujte hladinu chladicí kapaliny v expanzní nádrži. Hladina musí být při studeném motoru na značce LOW (Nížká).

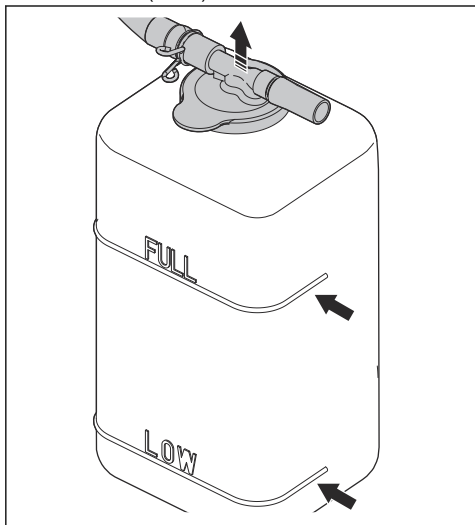

QUICK MAINTENANCE GUIDE

First service after 50 hours

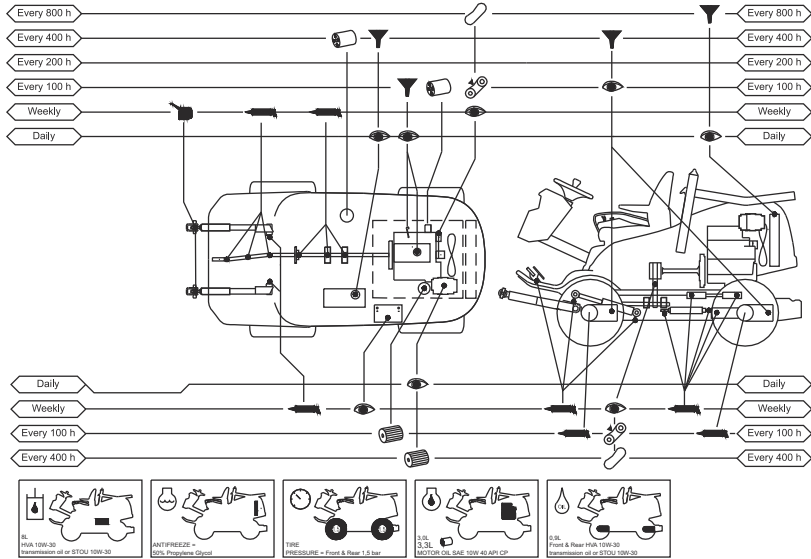

QUICK MAINTENANCE GUIDE

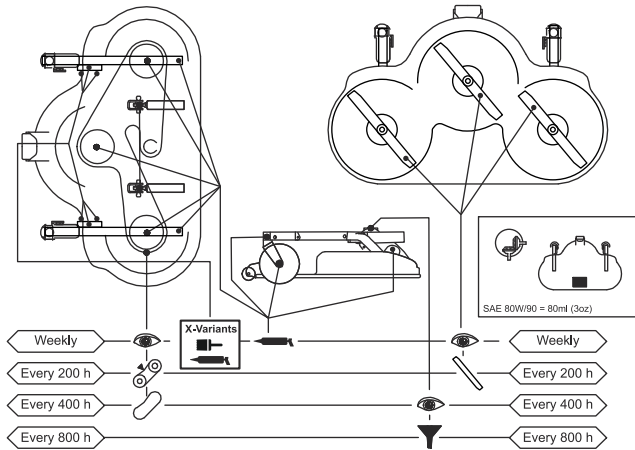

Symbyly ve stručné servisní příručke



Vyměňte filtr



Vyměňte olej



Zkontrolujte hladinu oleje vizuálně nebo měrkou



Promažte maznici mazivem



Promažte olejem



Zkontrolujte stav a napnutí hnacího řemene



Vyměňte hnací řemen



Výměna nožů

Plán mazání

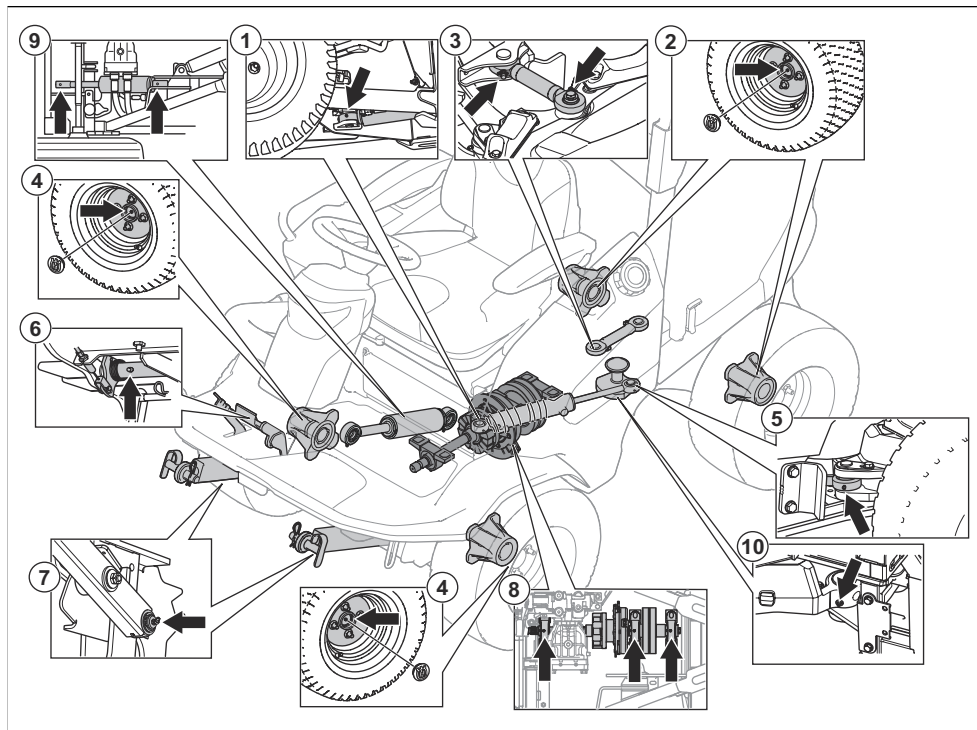

Pro položky 1–7 použijte kalciové mazivo.

Pro položku 8 použijte mazivo s lithiovým komplexem.

1. Válec řízení – přední
2. Drážky zadní nápravy
3. Kontrolní vzpěra
4. Drážky přední nápravy
5. Válec řízení – zadní
6. Hřídel pedálu. Dvě polohy.
7. Zvedací ramena
8. Pouzdro ložiska (vysokoteplotní lithiové mazivo)
9. Zvedací válec
10. Kloub kloubového řízení

- Pokud výrobek používáte každý den, provádějte promazání dvakrát týdně.
- Je důležité, aby se mazivo nedostalo na řemeny nebo do drážek řemenic. Mazivo z těchto dílů odstraňte alkoholem. Pokud ani po odstranění maziva alkoholem není tření mezi řemenem a řemenicí dostatečné, vyměňte řemen.



VAROVÁNÍ: K čištění řemenů nepoužívejte benzín ani jiné ropné produkty.

Mazání, obecné informace

- Vyměňte klíček zapalování, aby během mazání nedošlo k náhodnému pohybu.
- Před mazáním dílu na výrobku vyčistěte oblast.
- Při mazání olejem použijte olejničku.
- Při mazání vazelínou používejte mazivo na kuličková ložiska s antikorozními přísadami. Po namazání oťete přebytečné zbytky maziva.

Promazání kloubu kloubového řízení

1. Promažte ložisko kloubového řízení, když výrobek stojí všemi koly na zemi. Promažte maznicí (A), dokud mazivo nezačne vytékat z otvoru (B).

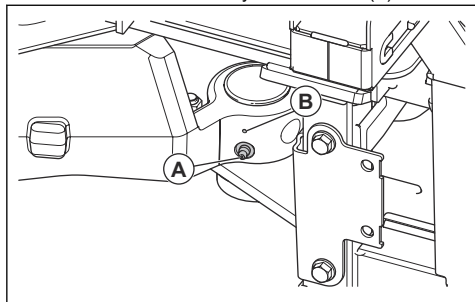

2. Zvednutím výrobku uvolníte tlak v kloubovém řízení. Obrázek znázorňuje, kam umístit podpěry.

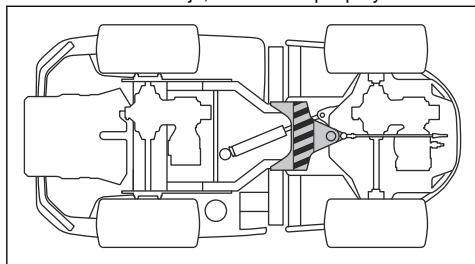

VAROVÁNÍ: Ujistěte se, že podpěra nezpůsobí poškození ovládací

vzpěry nebo nezpůsobí zablokování kloubového řízení.

3. Znovu promažte ložisko kloubového řízení, když je výrobek zvednutý.



VAROVÁNÍ: Ujistěte se, že mazivo vychází ze spoje pod maznicí.

4. Spusťte výrobek dolů.

Mazání hnacího hřídele

1. Sundejte servisní poklop. Další informace jsou uvedeny v části *Demontáž servisního poklopu na strani 32*.
2. Promažte 4 maznice pomocí mazací pistole tak, až mazivo začne vytékat ven.

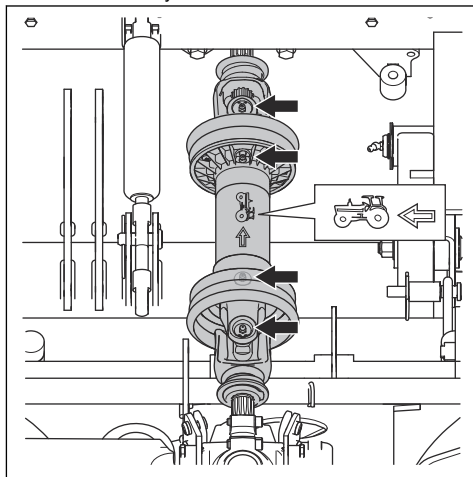

Odstraňování problémů

Odstraňování problémů





Pokud nedokážete najít řešení problému v tomto návodu k používání, obraťte se na servisního pracovníka společnosti Husqvarna.







Problém	Příčina
Startér neprotáčí motor.	Je aktivováno tlačítko PTO.
	Není aktivovaná parkovací brzda. Viz část <i>Aktivace a deaktivace parkovací brzdy na strani 27.</i>
	Hlavní pojistka je spálená. Viz část <i>Výměna pojistky na strani 38.</i>
	Zámek zapalování je vadný.
	Špatné propojení mezi kabelem a baterií.
	Baterie je příliš slabá. Viz část <i>Nabití baterie na strani 39.</i>
	Startér je vadný.
Motor nespustí, když startér protáčí motor.	V palivové nádrži není palivo. Viz část <i>Doplňování paliva na strani 20.</i>
	V palivovém systému je vzduch.
	Žhavení je vadné nebo příliš krátké.
	Motor je vadný.
	Palivový filtr je ucpaný. <i>Výměna palivových filtrů na strani 35.</i>
Motor neběží plynule.	Palivový filtr je ucpaný. Viz část <i>Pojištění výrobku na strani 2.</i>
	Vzduchový filtr je zanesený. Viz část <i>Čištění a výměna vzduchového filtru na strani 36.</i>
	Ventil palivové nádrže je ucpaný.
	Příliš nízký podávací tlak.
	Uvolněné potrubí vstřikovače.
	Motor je vadný.
	V palivové nádrži je nesprávný typ paliva.
	Přetlakový ventil je vadný.
	Vstřikovač paliva je vadný.
	Vstřikovací čerpadlo je vadné.
	Podávací čerpadlo je vadné.
Motor se přehřívá.	Ucpaný přívod studeného vzduchu nebo chladicí žebra.
	Motor je přetížený.
	Příliš nízká hladina chladicí kapaliny.
	Příliš nízká hladina motorového oleje.
Z výrobku vychází černý kouř.	V palivové nádrži je nesprávný typ paliva.
	Vzduchový filtr je zanesený. Viz část <i>Čištění a výměna vzduchového filtru na strani 36.</i>
	Vstřikovací čerpadlo je vadné.
	Vstřikovač paliva je vadný.

Problém	Příčina
Z výrobku vychází modrý kouř.	Příliš vysoká hladina motorového oleje.
	Motor je vadný.
Z výrobku vychází bílý kouř.	Válec motoru je vadný.
	Příliš vysoká hladina motorového oleje.
Motor nemá výkon.	Vzduchový filtr je zanesený. Viz část <i>Čištění a výměna vzduchového filtru na strani 36.</i>
	Palivový filtr je ucpaný. Viz část <i>Výměna palivových filtrů na strani 35.</i>
	V palivovém systému je vzduch.
	Přetlakový ventil je vadný.
	Příliš nízký podávací tlak.
	Podávací čerpadlo je vadné.
	Načasování palivového vstřikovacího čerpadla je chybné.
	Motor je vadný.
Převodovka nemá dostatečný výkon.	Obtokové ventily nejsou zcela zavřené.
	V převodovce není žádný olej nebo je hladina oleje příliš nízká. Viz část <i>Kontrola hladiny převodového oleje na strani 44.</i>
	Převodový olej je přehřátý.
Baterie se nenabíjí.	Baterie je vadná. Obráťte se na servis Husqvarna.
	Je špatné připojení mezi konektory kabelů a vývody baterie.
Vnitřní součásti výrobku vibrují.	Nože jsou povolené. Viz část <i>Kontrola nožů na strani 42.</i>
	Minimálně jeden nůž je nevyvážený. Viz část <i>Kontrola nožů na strani 42.</i>
	Motor je povolný.
	Uvolněná úhlová převodovka.
	Uvolněné hydraulické čerpadlo.
	Motor je vadný.
	Hnací hřídel je vadný.
	V řemenicích PTO je nějaký předmět.
	Pryžové prvky jsou tvrdé nebo poškozené.

Problém	Příčina
Výsledky sečení jsou neuspokojivé.	Nože jsou tupé. Viz část <i>Kontrola nožů na strani 42.</i>
	Tráva je dlouhá nebo mokrá. Viz část <i>Jak docílit dobrých výsledků sečení na strani 27.</i>
	Žací ústrojí je nakloněné.
	Žací ústrojí je ucpané trávou. Viz část <i>Uvedení žacího ústrojí do servisní polohy na strani 40.</i>
	Pneumatiky na levé a pravé straně mají jiný tlak. Viz část <i>Tlaky v pneumatikách na strani 40.</i>
	Výrobek je provozován příliš vysokou rychlostí. Viz část <i>Jak docílit dobrých výsledků sečení na strani 27.</i>
	Otáčky motoru jsou příliš nízké. Viz část <i>Technické údaje na strani 58.</i>
	Hnací řemen prokluzuje.

Displej – odstraňování potíží

Symbol	Název	Zobrazení na displeji	Příčina
	Kontrolka teploty chladicí kapaliny motoru	Rozsvítí se symbol a spustí se zvuková výstraha.	Teplota motoru je příliš vysoká. Vypněte spínač PTO a nastavte ovládací plyn do polohy nízkých otáček. Zvuková výstraha se vypne, jakmile teplota motoru klesne pod limit výstrahy.
		Kontrolka rychle bliká.	Obrat'te se na servis Husqvarna.
	Snímač tlaku motorového oleje	Kontrolka svítí.	Nízký tlak oleje. Viz část <i>Kontrola hladiny motorového oleje na strani 43.</i>
		Kontrolka bliká.	Systém mazání je poškozený nebo nefunguje správně. Olejový spínač nebo okruh je poškozený nebo nefunguje správně.
	Ukazatel stavu nabití baterie	Kontrolka svítí.	Nízké napětí. Viz část <i>Nabití baterie na strani 39.</i>
	Kontrolka tlačítka PTO	Kontrolka svítí.	Aktivované tlačítko PTO. Viz část <i>Kontrola provozních podmínek na strani 12.</i>
		Kontrolka bliká.	Nesprávné spuštění. Viz část <i>Kontrola provozních podmínek na strani 12.</i>
		Kontrolka rychle bliká.	Vadné tlačítko PTO. Obrat'te se na servis Husqvarna.

Symbol	Název	Zobrazení na displeji	Příčina
	Kontrolka parkovací brzdy	Kontrolka svítí.	Je aktivovaná parkovací brzda. Viz část <i>Aktivace a deaktivace parkovací brzdy na strani 27.</i>
		Kontrolka bliká.	Nesprávné spuštění. Viz část <i>Kontrola provozních podmínek na strani 12.</i>
		Kontrolka rychle bliká.	Závada parkovací brzdy. Obratě se na servis Husqvarna.
	Kontrolka OPC	Kontrolka bliká.	Spínač sedadla se rozpojí, když se pokusíte nastartovat motor. Viz část <i>Kontrola provozních podmínek na strani 12.</i>
		Kontrolka rychle bliká.	Vadný spínač sedadla. Obratě se na servis Husqvarna.
	Servisní kontrolka	Kontrolka svítí.	Je nutný servis. Obratě se na servis Husqvarna.
	Palivoměr	Kontrolka svítí.	Nízká hladina paliva. Viz část <i>Doplňování paliva na strani 20.</i>
	Bluetooth®	Kontrolka bliká.	Výrobek je zamknutý. Odemkněte výrobek pomocí aplikace Husqvarna Connect.
	Digitální zámek	Kontrolka svítí.	Výrobek je zamknutý. Odemkněte výrobek pomocí aplikace Husqvarna Connect.

Povšimněte si: Symboly a umístění symbolů na displeji se mohou u různých modelů lišit.

Přeprava, skladování a likvidace

Přeprava

- Výrobek je těžký a může způsobit zranění rozdrčením částí těla. Při nakládání a vykládání výrobku na vozidlo nebo přívěs dbejte zvýšené opatrnosti.
- Výrobek nezdvíhejte. Převážní oka nejsou schválenými zvedacími body a lze je používat pouze k bezpečnému připevnění výrobku k přívěsu.
- Při přepravě výrobku používejte schválený přívěs.
- Před přepravou výrobku na přívěsu po silnici se řádně obeznáme s místním silničními předpisy.

Bezpečné upevnění výrobku na přívěs před přepravou

Před upevněním výrobku je třeba si přečíst a pochopit kapitolu o bezpečnosti. Další informace jsou uvedeny v části *Bezpečnost při přepravě na strani 14.*



VÝSTRAHA: Parkovací brzda není dostačující k zajištění výrobku během přepravy. Připevněte výrobek pevně k nákladnímu prostoru.

Vybavení: 4 schválené popruhy a 4 zakládací klíny.

1. Zaparkujte výrobek doprostřed nákladního prostoru.

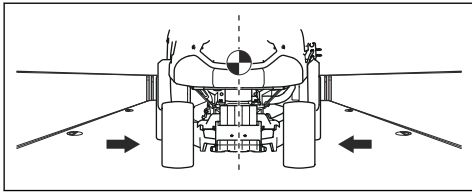

VÝSTRAHA: Pro přepravu v přepravních vozidlech s krytem. Než výrobek naložíte na přepravní vozidlo, nechte jej vychladnout.

2. Těžiště výrobku se musí nacházet nad nápravou přepravního vozidla. Používá-li se pro přepravu přívěs, ujistěte se, že na tažnou tyč působí správná přítlačná síla.

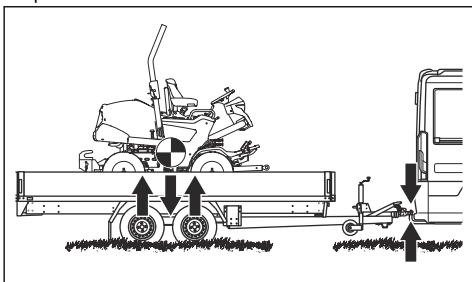

3. Zatáhněte parkovací brzdou.
4. Žací ústrojí spusťte do plovoucí polohy.
5. Odstraňte veškeré nepřipevněné předměty.
6. Provlékněte první popruh rámem zadní převodovky.

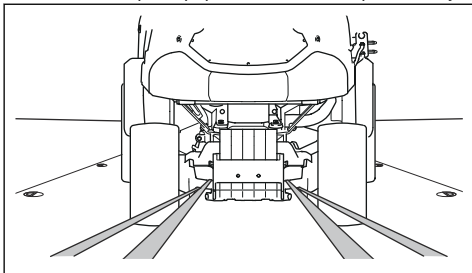

7. Provlékněte druhý popruh rámem zadní převodovky.
8. Připevněte popruhy k nákladnímu prostoru.
9. Napněte popruhy směrem dozadu, abyste výrobek v nákladním prostoru zajistili.

10. Připevněte třetí popruh k 1 z přepravních ok.

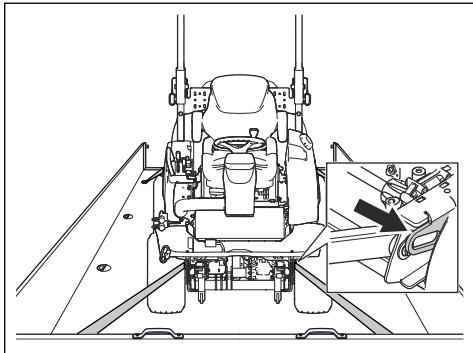

11. Připevněte čtvrtý popruh ke druhému přepravnímu oku.
12. Připevněte popruh k nákladnímu prostoru.
13. Napněte popruh směrem dopředu, abyste výrobek v nákladním prostoru zajistili.
14. Umístěte zakládací klíny před zadní kola a za ně.

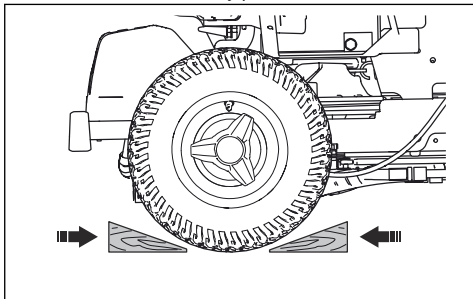

Tažení výrobku

Výrobek má hydrostatickou převodovku. Aby se zabránilo poškození převodovky, tahejte výrobek pouze na malé vzdálenosti pomalou rychlostí.

Před tažením výrobku odpojte převodovku. Další informace naleznete v části *Vypnutí hydrostatické převodovky na strani 27*.

Skladování

Na konci sezóny a před uskladněním na dobu delší než 30 dní připravte výrobek k uskladnění.

Aby se zabránilo lepkavým usazeninám při skladování, přidejte stabilizátor. Vždy používejte mísicí poměry stanovené výrobcem.

- Přidejte stabilizátor do paliva v nádrži nebo v kanystru používaném ke skladování paliva, aby se zabránilo poškození motoru.
- Nechte motor běžet nejméně 10 minut, aby se stabilizátor dostal až do vstřikování paliva.



VÝSTRAHA: Je-li v nádrži palivo, neskladujte stroj v uzavřených nebo špatně větraných prostorech. Nebezpečí požáru, pokud se palivové výpary dostanou do blízkosti otevřeného ohně nebo jisker.

- Nastavte hlavní spínač do polohy OFF (Vypnuto). Další informace jsou uvedeny v části *Vypnutí motoru na strani 26*.
- Vyčistěte výrobek, viz *Čištění výrobku na strani 30*. Opravte poškozený lak, aby se zabránilo korozi.



VÝSTRAHA: Odstraňte z výrobku trávu a další hořlavé materiály, aby se snížilo nebezpečí požáru. Před uložením do skladovacího prostoru nechte výrobek vychladnout.

- Prohlédněte výrobek ohledně opotřebovaných a poškozených součástí a dotáhněte povolené šrouby a matice.
- Vyměňte baterii. Vyčistěte baterii, nabijte ji a během skladování ji udržujte v chladu.
- Vyměňte motorový olej a zlikvidujte vyjetý olej.
- Vyprázdněte palivovou nádrž. Nastartujte motor a nechte jej běžet, dokud se nespotřebuje zbývající palivo ve vstřikování paliva.

Povšimněte si: Pokud jste přidali stabilizátor, nevyprazdňujte palivovou nádrž ani vstřikování paliva.

- Vyměňte žhavicí svíčky a do každého válce nalijte asi polévkovou lžici motorového oleje. Ručně otáčejte hřídelem motoru, aby se olej rozprostřel. Namontujte žhavicí svíčky.
- Promažte všechny maznice, spoje a osy.
- Výrobek skladujte na čistém a suchém místě a jako dodatečnou ochranu jej přikryjte. U prodejce je k dostání kryt na ochranu výrobku během skladování a přepravy.

Skladování kabiny



VÝSTRAHA: Kabinu přemíst'ujte opatrně. Kabina je těžká a může způsobit vážná zranění. Kabina musí být během skladování stabilní.

- Opravte poškozený lak, aby se zabránilo korozi.
- Prohlédněte výrobek ohledně opotřebovaných a poškozených součástí a dotáhněte povolené šrouby a matice.
- Výrobek skladujte na čistém a suchém místě a jako dodatečnou ochranu jej přikryjte.
- Skladujte výrobek v uzamčeném prostoru z dosahu dětí a dalších neoprávněných osob.

- Během skladování musí být kabina umístěna na podpěře kabiny. Další informace naleznete v části *Rozměry nosné konstrukce kabiny na strani 64*.

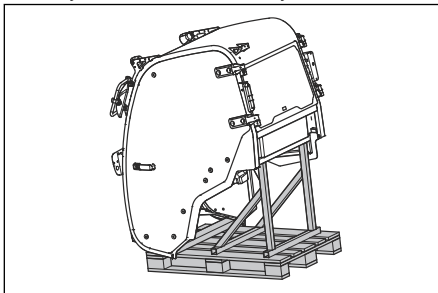

Likvidace

- Chemikálie mohou být nebezpečné a nesmí být vypouštěny do půdy. Vždy odevzdejte použité chemikálie v servisním středisku nebo příslušném sběrném místě.
- Když je výrobek opotřebovaný, odveďte jej prodejci nebo do příslušného sběrného místa.
- Olej, olejové filtry, palivo a baterie mohou mít negativní vliv na životní prostředí. Dodržujte místní požadavky ohledně recyklace a platné předpisy.
- Nelikvidujte baterii v rámci domovního odpadu.
- Odešlete baterii do servisu Husqvarna nebo ji odevzdejte ve sběrném místě jako použitou baterii.

Technické údaje

Technické údaje

	P 520DX	P 525DX / P 525DX Cabin
Rozměry	Další informace jsou uvedeny v části <i>Rozměry výrobku (P 520DX/P 525DX)</i> na strani 62 a <i>Rozměry výrobku (P 525DX Cabin)</i> na strani 63.	
Hmotnost bez žacího ústrojí, s prázdnými nádržemi, kg	649	677 921 (P 525DX Cabin)
Rozměry pneumatik	20 × 8 – 10	20 × 10 – 10
Tlak v pneumatikách, zadní – přední, kPa/bar/PSI	150/1,5/22	150/1,5/22
Max. sklon, stupně	10	10
Motor		
Značka/model	Kubota/D902	Kubota/D1105
Jmenovitý výkon motoru, kW při 3000 ot/min ¹	14,7	17,8
Zdvihový objem, cm ³	898	1123
Max. otáčky motoru, ot./min	3300	3200
Max. rychlost dopředu, km/h / mph	17,6/10,9	19/11,8
Max. rychlost dozadu, km/h / mph	13,4/8,3	15/9,3
Motorová nafta, min. cetanové číslo ²	45	45
Objem nádrže, litry (při max. indikaci hladiny paliva)	22	22
Oil, třída API CF-4 nebo kvalitnější	Třída SAE10W-40	Třída SAE10W-40
Objem oleje s filtrem, litry	3,3	3,3
Objem oleje bez filtru, litry	3	3
Startér	Elektrický startér 12 V, 40 Ah	Elektrický startér 12 V, 40 Ah
Chladicí systém		
Kapacita chladicího systému, litry	3,7	3,7
Nemrzoucí směs	≥ 50% propylenglykol (MPG)	≥ 50% propylenglykol (MPG)
Hydraulický systém		
Max. pracovní tlak, bar/psi	120/1740	120/1740

¹ Uvedený jmenovitý výkon motoru je průměrný čistý výkon (při specifikovaných ot./min) typického motoru pro model motoru měřený podle normy SAE J1349/ISO1585. Sériově vyráběné motory se od této hodnoty mohou lišit. Skutečný výstupní výkon motoru instalovaného na konečném výrobku závisí na provozních otáčkách, povětrnostních podmínkách a dalších hodnotách.

² Aby palivo vyhovovalo emisním předpisům, musí splňovat normu EN590 nebo ASTM D975 a mít obsah síry nižší než 500 ppm nebo 0,05 % hmotnosti. Další informace o kvalitě paliva naleznete v návodu k používání od společnosti Kubota.

	P 520DX	P 525DX / P 525DX Cabin
Max. pracovní průtok, l/min	12	12
Objem hydraulické nádrže, litry	8	8
Objem hydraulického systému, litry	13	13
Hydraulický olej	Převodový olej Husqvarna 10W-30 (Husqvarna 10W-30 4T AWD nebo STOU 10W-30)	Převodový olej Husqvarna 10W-30 (Husqvarna 10W-30 4T AWD nebo STOU 10W-30)
Převodovka		
Značka	Kanzaki	Kanzaki
Model	KTM23	KTM23
Převodový olej	Převodový olej Husqvarna 10W-30 (Husqvarna 10W-30 4T AWD nebo STOU 10W-30)	Převodový olej Husqvarna 10W-30 (Husqvarna 10W-30 4T AWD nebo STOU 10W-30)
Kapacita oleje, vepředu, celkem, litry	0,9	0,9
Kapacita oleje, vzadu, celkem, litry	0,9	0,9
Max. hydraulický tlak, bar/psi	275/3989	275/3989
Elektrický systém		
Typ	12 V, záporné uzemnění	12 V, záporné uzemnění
Baterie	12 V, 62 Ah	12 V, 62 Ah
Hlavní pojistka, typ Mega OTO	150 A	150 A
Pojistka pro elektrickou zásuvku, typ Midi OTO	50	50
Žárovky		
Světlo	LED, 2x12 V, 5 W	LED, 2x12 V, 5 W
Světla na kabině		
Tlumená a dálková světla	-	H7
Parkovací světla	-	W5W
Směrové světlo	-	PY21W
Přední pracovní světla	-	H9
Zadní pracovní světla	-	Kontrolky LED
Zadní světla	-	Kontrolky LED
Varovné světlo	-	Kontrolky LED
Žací ústrojí		

	P 520DX	P 525DX / P 525DX Cabin
Typ	Combi 132	Combi 132
	Combi 155	Combi 155
	Combi 132 X	Combi 132 X
	Combi 155 X	Combi 155 X

Emise hluku ³	P 520DX	P 525DX	P 525DX Cabin
Hladina akustického výkonu, změřená dB(A)			
Combi 132	103	104	103
Combi 155	104	103	103
Combi 132 X	103	104	103
Combi 155 X	104	103	103
Hladina akustického výkonu, zaručená dB(A)			
Combi 132	105	105	104
Combi 155	105	105	104
Combi 132 X	105	105	104
Combi 155 X	105	105	104

Hladiny hluku ⁴	P 520DX	P 525DX	P 525DX Cabin
Hladina akustického tlaku na sluch obsluhy, dB(A)			
Combi 132	88	87	84
Combi 155	88	87	84
Combi 132 X	88	87	84
Combi 155 X	88	87	84

Úrovně vibrací ⁵	P 520DX	P 525DX	P 525DX Cabin
Hladina vibrací na volant, m/s²			
Combi 132	1,4	1,5	1,4

³ Emise hluku v životním prostředí měřené jako akustický výkon (L_{WA}) v souladu se směrnicí 2000/14/EU.

⁴ Hladina akustického tlaku měřená podle normy EN ISO 5395. Uváděná data pro hladinu akustického tlaku mají typickou statistickou odchylku (standardní odchylku) 1,2 dB(A).

⁵ Hladina vibrací měřená podle normy EN ISO 5395. Uváděná data pro hladinu vibrací mají typickou statistickou odchylku (standardní odchylku) 0,2 m/s² (volant) a 0,8 m/s² (sedadlo).

Úrovně vibrací ⁵	P 520DX	P 525DX	P 525DX Cabin
Combi 155	1,3	1,7	1,3
Combi 132 X	1,4	1,5	1,4
Combi 155 X	1,3	1,7	1,3
Hladina vibrací v sedadle, m/s²			
Combi 132	0,3	0,4	0,3
Combi 155	0,3	0,4	0,3
Combi 132 X	0,3	0,4	0,3
Combi 155 X	0,3	0,4	0,3

Žací ústrojí	Combi 132	Combi 155	Combi 132 X	Combi 155 X
Šířka sečení, mm	1320	1550	1320	1550
Výška sečení, 7 poloh, mm/ palce	30–112	30–112	30–112	30–112
Šířka, mm	1400	1631	1400	1631
Délka, mm	490	563	490	563
Hmotnost, kg	138	155	148	163
Kotouč				
Utahovací moment šroubu no- že, Nm/kpm/lb-ft	80–84/8,15– 8,56/59–62	80–84/8,15– 8,56/59–62	80–84/8,15– 8,56/59–62	80–84/8,15– 8,56/59–62
Objednací číslo	5861988-10	5861989-10	5861988-10	5861989-10



VÝSTRAHA: Použití žacího ústrojí, které není schváleno pro tento výrobek, může způsobit odmrštění předmětů vysokou

rychlostí a vážné zranění. Používejte pouze typy žacího ústrojí předepsané v tomto návodu k používání.

Radiofrekvenční údaje

	P 520DX	P 525DX	P 525DX Cabin
Frekvenční rozsah, MHz	2402 – 2480	2402 – 2480	2402 – 2480
Výstupní výkon ⁶ , dBm	0,0	0,0	0,0

⁵ Hladina vibrací měřena podle normy EN ISO 5395. Uváděná data pro hladinu vibrací mají typickou statistickou odchylku (standardní odchylku) 0,2 m/s² (volant) a 0,8 m/s² (sedadlo).

⁶ Měřeno při 2402 MHz.

Rozměry výrobku (P 520DX/P 525DX)

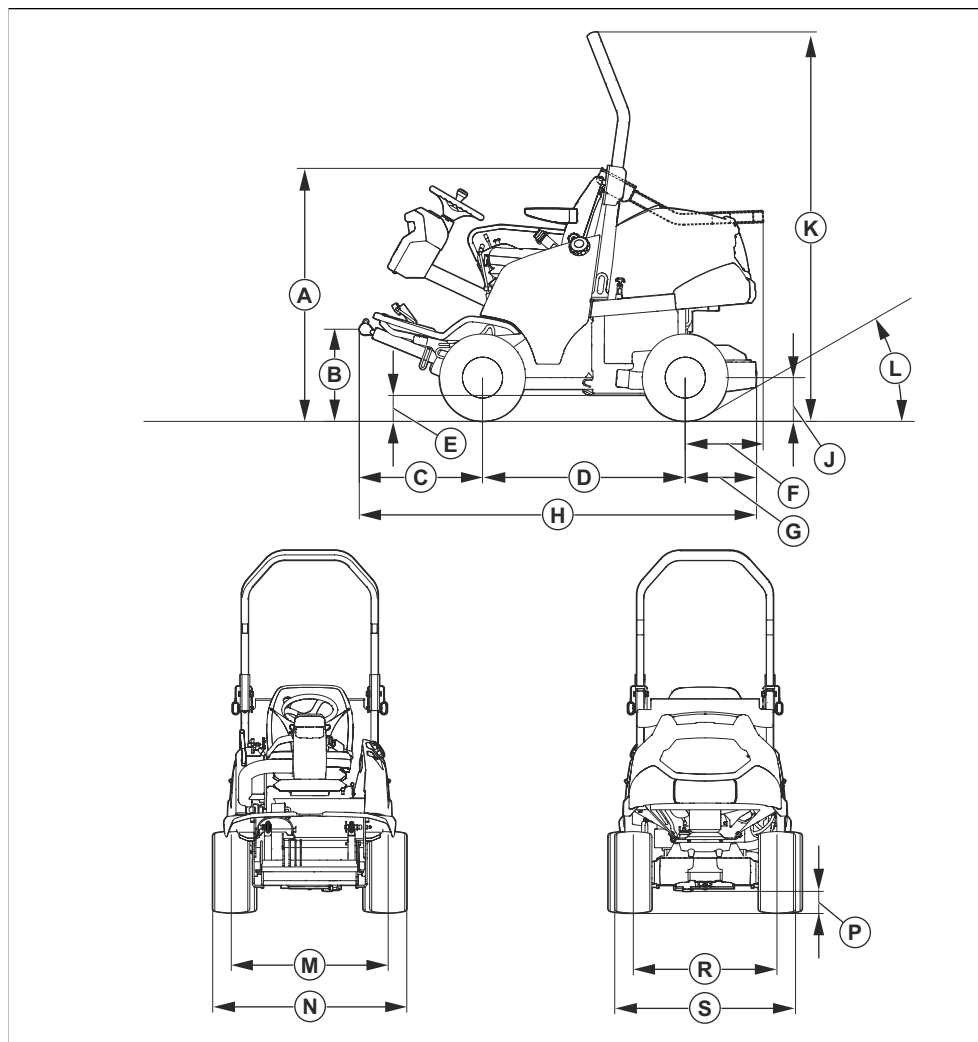

Rozměry, mm

A	1330/1330	E	164/160	J	254/254	N	1132/1153
B	502/499	F	407/407	K	2033/2033	P	149/149
C	645/645	G	373/373	L	35,5°/35,5°	R	836/842
D	1060/1060	H	2078/2078	M	910/918	S	1056/1077

Rozměry výrobku (P 525DX Cabin)

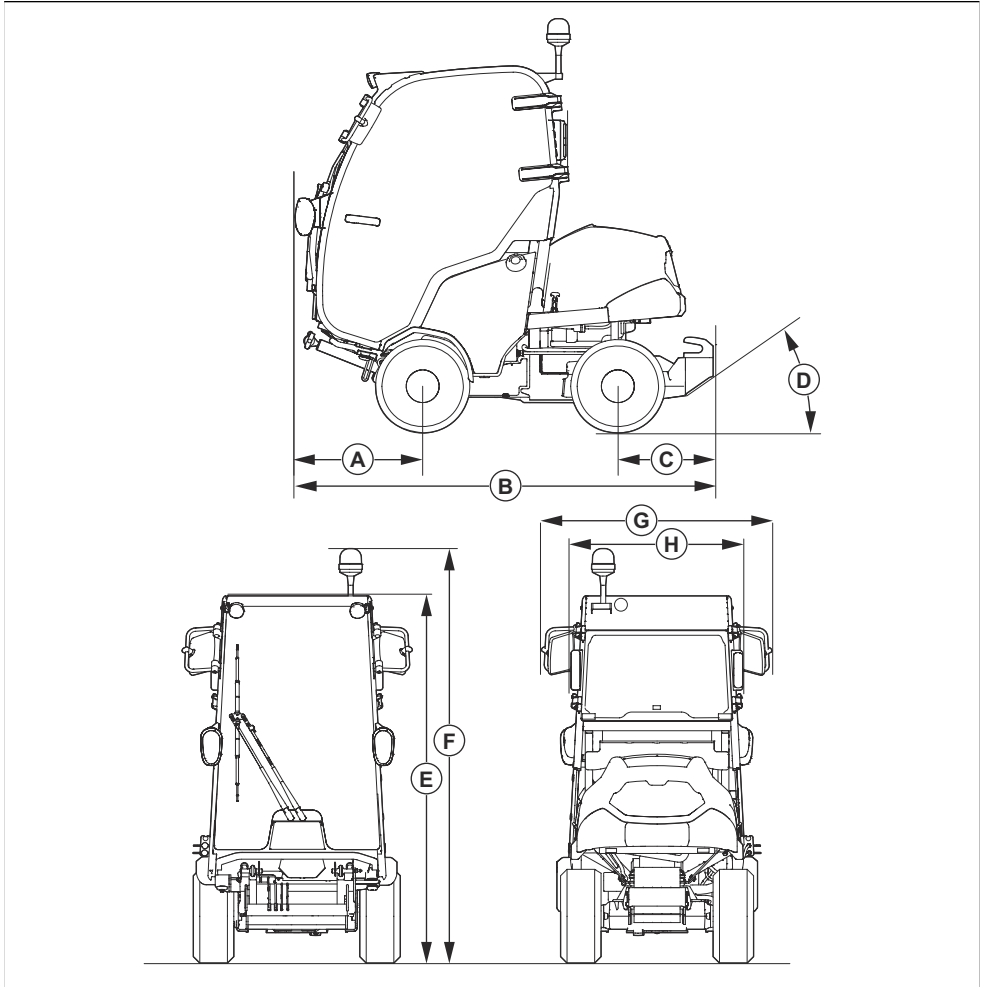

Rozměry, mm							
A	692	C	518	E	2008	G	1251
B	2269	D	35°	F	2180	H	883

Rozměry nosné konstrukce kabiny

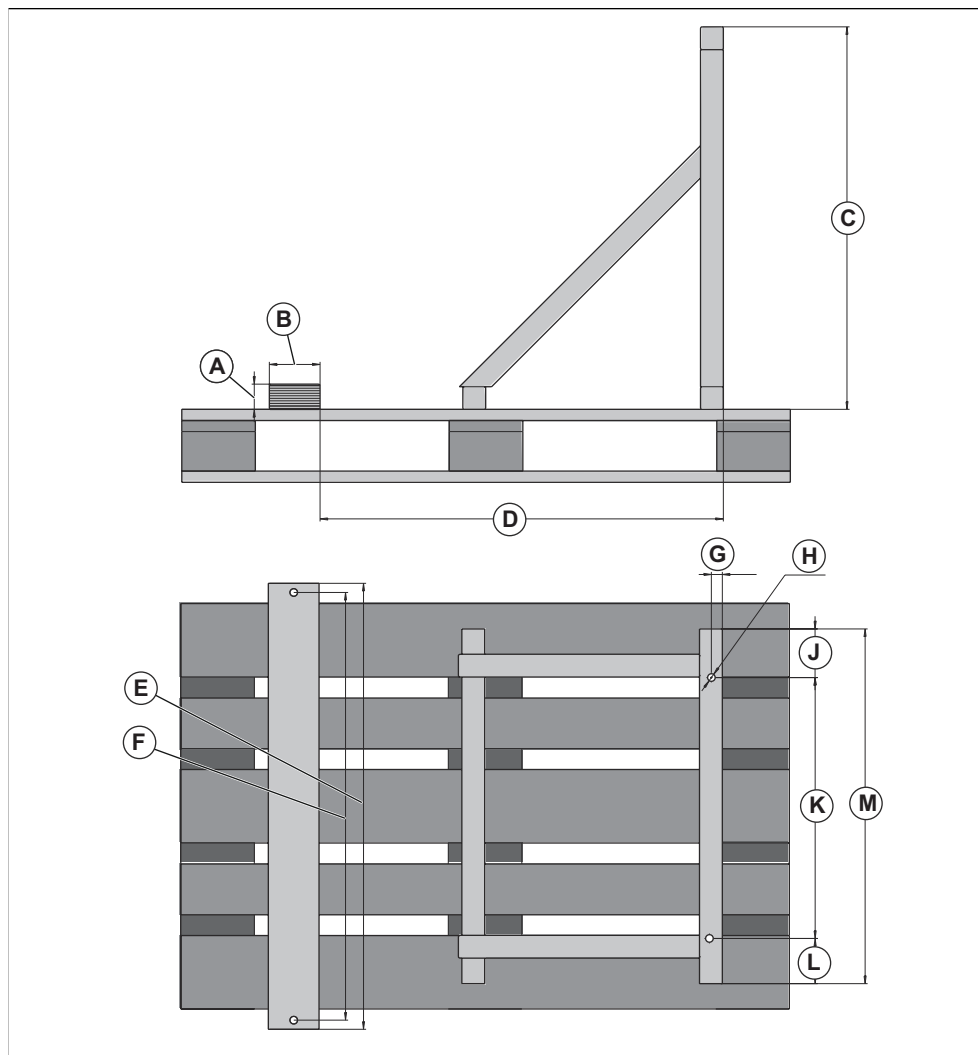

Rozměry pro podpěru kabiny, mm

A	50	D	800	G	22,5	K	515
B	100	E	880	H	15 Ø (x4)	L	89
C	755	F	844	J	96	M	700

Příslušenství

Pokyny pro údržbu volitelného vybavení nebo příslušenství nejsou uvedeny v tomto návodu

k používání. Pokyny pro příslušenství najdete v návodu k obsluze daného příslušenství.

Servis

Nechte provést roční kontrolu v autorizovaném servisu, aby bylo zajištěno, že bude výrobek fungovat bezpečně a bude v nejlepším stavu během sezóny, kdy se výrobek nejvíce používá. Nejlepší čas pro servis a generální opravu výrobku je období, kdy se výrobek málo používá.

Při zasílání objednávky na náhradní díly poskytněte informace o roku nákupu, modelu, typu a výrobním čísle.

Vždy používejte pouze originální náhradní díly.

Záruka

Záruka na převodovku

Záruka na převodovku je platná, pouze pokud jsou prováděny kontroly otáček předních a zadních kol, jak je uvedeno v plánu údržby. Aby nedošlo k poškození převodového systému, nechte jej seřídit v autorizovaném servisu.

Prohlášení o shodě

Prohlášení o shodě EU

Společnost **Husqvarna AB**, SE-561 82 Huskvarna,
Švédsko, tel.: +46-36-146500, na svou výhradní
odpovědnost prohlašuje, že výrobek:

Popis	Sekačka na trávu se sedící obsluhou
Značka	Husqvarna
Typ/Model	P 520DX, P 525DX, P 525DX Cabin
Identifikace	Výrobní čísla od roku 2022 a dále

je zcela ve shodě s následujícími směrnicemi a předpisy
EU:

Směrnice/předpis	Popis
2011/65/EU	„o omezení používání některých nebezpečných látek v elektrických a elektronických zařízeních“
2006/42/ES	„o strojních zařízeních“
2014/30/EU	„o elektromagnetické kompatibilitě“
2000/14/ES	„týkající se emisí hluku do okolního prostředí“
2014/53/EU	„týkající se rádiových zařízení“

a že byly použity následující normy nebo technické specifikace: EN ISO 5395-1:2013/A1:2018, EN ISO 5395-3:2013/A1:2017/A2:2018, ISO 21299:2009, EN ISO 12100:2010, EN ISO 14982:2009, ETSI EN 300 328 v.2.2.2, ETSI EN 301 489-1 V2.2.3, ETSI EN 301 489-17 V3.2.4, EN IEC 61000-6-4:2019, EN IEC 61000-6-2:2019, EN IEC 63000:2018.



Oznámený subjekt: Společnost 0404, RISE SMP
Svensk Maskinprovning AB, Box 4053, SE-904 03
Umeå, Švédsko obdržela osvědčení o shodě se
směrnicí rady 2000/14/ES, postup posouzení shody:
Dodatek VI.

Informace o emisích hluku najdete v části *Technické údaje na strani 58*.

Huskvarna, 2022-10-12

Claes Losdal, Development Manager/Garden Products
(ředitel vývoje zahradního sortimentu), Husqvarna AB

Osoba odpovědná za technickou dokumentaci

Registrované ochranné známky

Slovo a loga *Bluetooth*[®] jsou registrované ochranné známky vlastněné společností *Bluetooth SIG, inc.*
Použití těchto známek společností Husqvarna podléhá licenci.