

LINE 6

HELIX

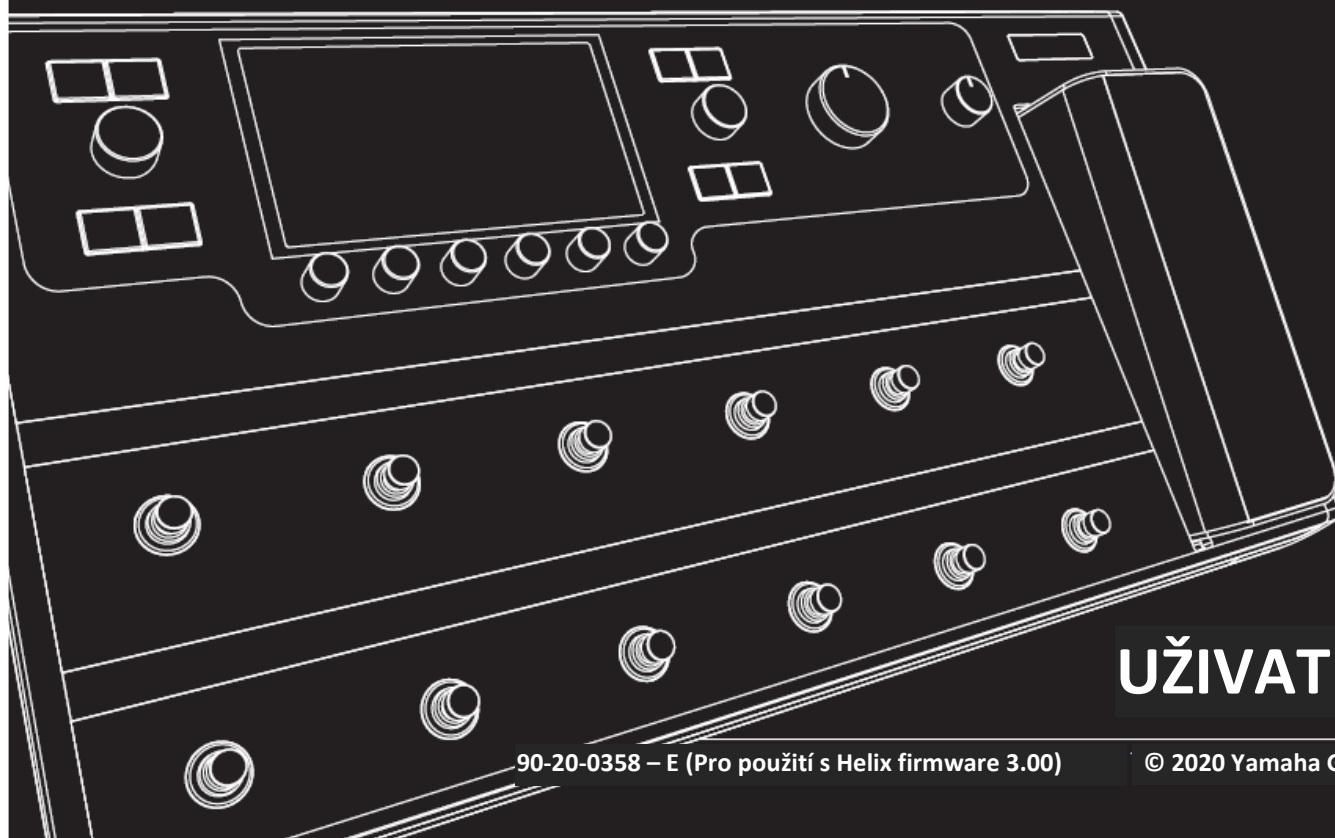

UŽIVATELSKÝ MANUÁL >

90-20-0358 – E (Pro použití s Helix firmware 3.00)

© 2020 Yamaha Guitar Group, Inc. Všechna práva vyhrazena.

Důležitá bezpečnostní upozornění



VAROVÁNÍ: ABYSTE OMEZILI MOŽNOST POŽÁRU NEBO ELEKTRICKÉHO ŠOKU, NEODTRAŇUJTE ŠROUBY. UVNITŘ NEJSOU ŽÁDNÉ OPRAVITELNÉ SOUČÁSTI. OPRAVY PŘENECHTE KVALIFIKOVANÉMU SERVISNÍMU TECHNIKOVÍ.

VAROVÁNÍ: ABYSTE OMEZILI MOŽNOST POŽÁRU NEBO ELEKTRICKÉHO ŠOKU, NEVYSTAVUJTE ZAŘÍZENÍ DEŠTI NEBO VLHKOSTI

Úpravy či modifikace neodsouhlasené se stranou zodpovědnou za shodu, mohou omezit uživatelské právo ovládat zařízení.

Poznámka: Toto zařízení bylo testováno a shledáno, že odpovídá požadavkům na digitální zařízení třídy B, na základě Part 15 pravidel FCC. Tyto požadavky jsou vytvořeny pro zajištění přiměřené ochrany proti škodlivému rušení při instalaci v domácnosti.

Toto zařízení vytváří, používá a může vyzařovat vysokofrekvenční energii, a pokud není instalováno a používáno v souladu s pokyny, může způsobit škodlivé rušení rádiové komunikace. Nicméně, neexistuje žádná záruka, že k rušení nedojde při konkrétní instalaci. Pokud toto zařízení způsobuje škodlivé rušení rozhlasového nebo televizního příjmu, což lze zjistit zapnutím a vypnutím zařízení, doporučujeme uživateli, aby se pokusil napravit rušení pomocí jednoho nebo více z následujících opatření:

- Změnou orientace nebo přemístěním přijímací antény.
- Zvyšte vzdálenost mezi zařízením a přijímačem.
- Připojte zařízení do zásuvky na jiném okruhu, než ke kterému je připojen přijímač.
- Obráťte se na prodejce nebo zkušeného rozhlasového / televizního technika s žádostí o pomoc.

Význam grafických symbolů



Symbol blesku v rovnostranném trojúhelníku upozorňuje uživatele na přítomnost neisolovaného nebezpečně vysokého napětí uvnitř kabinetu přístroje, které je dostatečně vysoké, aby mohlo způsobit elektrický šok.



Symbol vykřičníku v rovnostranném trojúhelníku upozorňuje uživatele na důležité instrukce týkající se ovládání a údržby přístroje v doprovodných tiskovinách.

Poznámka: Line 6, POD, StageSource a Variax jsou ochranné známky Line 6, Inc. registrované v USA a dalších zemích. L6 LINK, DT25, DT50 a Helix jsou ochranné známky Line 6, Inc. Všechna práva vyhrazena. James Tyler je registrovaná ochranná známka Jamese Tylera, která se používá na základě licence. Apple, Mac, OS X, iPad, Logic, GarageBand, a iTunes jsou ochranné známky společnosti Apple, Inc. registrované v USA a dalších zemích. Společnost Apple není zodpovědná za provoz tohoto zařízení ani jeho soulad s bezpečnostními a regulačními standardy. iOS je ochranná známka nebo registrovaná ochranná známka společnosti Cisco v USA a dalších zemích a používají se na základě licence. Windows je registrovaná ochranná známka společnosti Microsoft Corporation ve Spojených státech amerických a / nebo dalších zemích. YouTube je ochranná známka společnosti Google, Inc. Cubase a ASIO jsou ochrannými známkami a software Steinberg Media Technologies GmbH. Pro Tools je registrovaná ochranná známka společnosti Avid Technology, Inc.



Měli byste si přečíst důležitá bezpečnostní upozornění. Uložte tento návod na bezpečném místě.



- Přečtěte si tento návod.
- Návod uchovejte pro budoucí použití.
- Věnujte pozornost všem varováním
- Dodržujte veškeré instrukce.
- Nepoužívejte přístroj v blízkosti vody.
- Čistěte jej pouze suchým hadříkem.
- Neblokujte větrací otvory. Instalujte produkt v souladu s instrukcemi výrobce.
- Neumisťujte produkt do blízkosti zdrojů tepla, jako jsou radiátory, přímotopy, kamna či další aparatura (včetně zesilovačů).
- Tento přístroj by měl být připojen k hlavní elektrické zásuvce s ochranným zemnicím kolíkem.
- Neodstraňujte bezpečnostní prvky konektoru polarizovaného nebo se zemnicím kolíkem. Polarizovaný konektor má dva kolíky, kde jeden je širší než druhý. Zemnicí konektor je vybaven ještě třetím zemnicím kolíkem. Oba prvky slouží pro vaši ochranu. Pokud dodaný kabel neodpovídá vaší zásuvce, kontaktujte prodejce.
- Chraňte napájecí kabel před jeho pošlapáním či proražením především v místech koncovek, zásuvek a v místě kde vystupuje z produktu.
- Používejte pouze příslušenství doporučené výrobcem.
- Používejte pouze přepravní vozíky, stojany, trojnožky, konzole či stoly specifikované výrobcem či prodávané spolu s produktem. Pokud používáte transportní vozík, dejte pozor na možnost jeho převrhnutí, mohlo by dojít k úrazu.
- Během bouřky, nebo pokud produkt nebudete delší dobu používat, odpojte jej od elektrické sítě.
- Veškeré opravy nechte provádět pouze kvalifikované osoby. Servisní zásah vyžaduje jakékoliv poškození produktu: poškození napájecího kabelu, vtečení tekutiny či zapadnutí předmětu do přístroje, pokud byl přístroj vystaven dešti či vlhkosti, nepracuje správně či byl upuštěn.
- Přístroj by neměl být vystaven pokropení nebo pocákání a na přístroj by neměly být pokládány žádné předměty s tekutinou, jako jsou vázy.
- **VAROVÁNÍ:** Abyste omezili riziko vzniku požáru nebo elektrického šoku, nevystavujte přístroj dešti nebo vlhkosti.
- Jako odpojovací zařízení je použita spojka, měly by zůstat snadno dostupná.
- Připojujte pouze k napájení s napětím: 100 – 240 V 50/60 Hz (závisí na rozsahu napětí u dodaného napaječe).
- Poslech při vysoké úrovni hlasitosti po delší dobu může způsobit nevratné poškození nebo ztrátu sluchu. Používejte přístroj vždy na bezpečné úrovni hlasitosti.
- Pokud byl přístroj poškozen jedním, z níže uvedených způsobů, je vyžadována jeho oprava:
 - Poškození napájecího kabelu nebo konektoru.
 - Do přístroje zatekla tekutina nebo zapadl předmět.
 - Přístroj byl vystaven dešti nebo vlhkosti.
 - Došlo k pádu zařízení nebo poškození kabinetu.
 - Přístroj nefunguje normálně, nebo se značně mění jeho chování.
- Přístroj by měl být používán pouze v rozmezí teplot 0° až 50°C



Obsah

Vítejte v Helixu	4	Pořadí Bloků a Stereo obraz	23	Ruční přiřazení ovladače	54
Co je v balení?	4	Co je Variax?	23	Vymazání přiřazení ovladače Bloku	55
Používaná terminologie	4	Bloky	24	Vymazání všech přiřazení ovladače	55
Aplikace HX Edit	5	Vstup	24	Vlastní označení nožního přepínače	55
Aktualizace firmwaru Helix	5	Výstup	25	Příkazové centrum	56
Marketplace	6	L6 LINK – Powercab Plus a DT25/50 možnosti	25	Přiřazení příkazu	56
Horní panel	7	Efekty	27	Kopírování a vložení příkazu	60
Zadní panel	9	Zesilovač + kabinet	33	Kopírování a vložení všech příkazů	60
Obrazovka Home	10	Zesilovač	35	Vymazání příkazu	60
Rychlé spuštění	11	Předzesilovač	35	Vymazání všech příkazů	60
Nastavení odpovídajících úrovní výstupu	11	Kabinet	35	Úprava označení a barvy příkazu přepínače	60
Výběr Presetů a Setlistů	12	Impulzní odezva (IR)	37	Celkový ekvalizér	61
Režim Preset Footswitch	12	Send/Return	38	Resetování celkového ekvalizéru	61
Režim Stomp Footswitch	13	Looper	39	Celková nastavení	62
Režim Pedal Edit	14	Rozdělení	41	Resetování celkových nastavení	62
Výběr Bloků/Úprava parametrů	14	Spojení	41	Celková nastavení > Vstupy/Výstupy	63
Bypassování Bloku	15	Bloky Indikátorů a měřáků úrovně	42	Celková nastavení > Nastavení	64
Výběr modelu Bloku	16	Ladička	44	Celková nastavení > MIDI/Tempo	65
Výběr vstupu	16	Nastavení ladičky	44	Celková nastavení > Přepínače	66
Výběr výstupu	16	Snímky	45	Celková nastavení > EXP Pedály	66
Přesunutí Bloků	16	Použití Snímků	46	Celková nastavení > Displeje	67
Kopírování a vkládání Bloků	17	Kopírování a vkládání Snímků	46	USB Audio	68
Vymazání Bloku	17	Prohození Snímků	47	Hardwarové monitorování versus monitorování	
Vymazání všech Bloků	17	Úprava názvů a barev přepínačů Snímků	47	DAW Softwarem	69
Přidání Bloků do Oblíbených	17	Ukládání Snímků	48	DI nahrávání a Re-amplifikace	69
Uložení výchozích uživatelských nastavení modelu	18	Určení chování editovaných Snímků	48	Nastavení ASIO Driver (pouze Windows)	71
Uložení/Pojmenování Presetu	18	Aranžování Presetu, Snímku a přepínačů Stomp	48	Nastavení Core Audio Driver (pouze macOS)	71
Vytvoření/obnova plné zálohy zařízení	18	Přiřazení Bypassu	50	MIDI	72
Sériové vs. Paralelní směrování	19	Rychlé přiřazení Bypassu	50	MIDI Bank/Program Changes	72
Odstranění paralelní Cesty	19	Ruční přiřazení Bypassu	50	MIDI Clock Send a Receive	72
Posun rozdělených & spojených Bloků pro více paralelních směrování	20	Vlastní označení Bypassu	52	MIDI CC	72
True přechod Presetů	21	Prohození nožních přepínačů	52		
Dynamické DSP	22	Přiřazení ovladače	53		
		Rychlé přiřazení ovladače	53		

Vítejte v Helixu

Děkujeme za nákup Helix®, jednoho z nejvýkonnějších a nejflexibilnějších audio procesorů, které byly kdy vyrobeny. Doufáme, že pomůže řídit vaše hledání pro tonální blaženosti a přinese mnoho let tvořivosti, a to jak na jevišti, tak i ve studiu.

Do čeho jsem se to dostal?

Ačkoli se Helix může jevit na první pohled jako složitý, je navržen takovým způsobem, že jakmile se naučíte pár základních pojmů a zkratky, budete moci postavit jak jednoduché a komplexní tóny téměř rychlostí myšlenky, prakticky bez nutnosti vyhledávání v menu.

I když se pravděpodobně nemůžete dočkat, až jej otevřené plast a zapojíte, ale počkejte! Přinejmenším, se podívejte na velký barevný tahák *Helix Cheat Sheet*, který je dodáván v boxu přístroje, a mějte jej po ruce. Pak si přečtěte kapitulu „Rychlé spuštění“ tohoto návodu a budete to mít.



TIP: Také nezapomeňte navštívit stránky line6.com/videos, kde najdete vždy nová videa o nejnovějším vybavení od Line 6.

Co je v balení?

- Line 6 Helix
- Barevný tahák Helix Cheat Sheet (tím začněte)
- AC napájecí kabel
- USB kabel
- Imbus pro úpravu odporu expression pedálu Helixu
- Záruční kartu

Používaná terminologie

Během čtení tohoto návodu se setkáte s několika neznámými výrazy. Je důležité, abyste pochopili, co znamenají. Nebojte se – není to matika.

Home Obrazovka Home je výchozím místem vaší tvorby a editace tónů. Pokud se někdy ztratíte, stiskněte  a vrátíte se sem.

Blok Bloky jsou objekty, které reprezentují různé elementy presetu, jako jsou zesilovače, kabinety, splity, loopery, vstupy, výstupy a impulsní odezvy.

Cesta Cesta reprezentuje tok signálu vašeho tónu. Helix má dvě oddělené Cesty, 1 a 2, každou s jejími vlastními vstupy a výstupy. Mohou být sériové (jedna) a paralelní (duální). Pro vytvoření propracovanějších zvuků lze cestu 1 směřovat do Cesty 2.

- Preset** Preset je váš zvuk. Sestává se ze všech Bloků na obrazovce Home, přiřazení pedálů, přiřazení ovladačů a zpráv Command Center.
- Setlist** Setlist je sbírka presetů. Helix má osm Setlistů obsahujících 128 presetů.
- Model** Každý Blok může obsahovat jeden model (někdy také dva). Helix má 38 modelů kytarových zesilovačů, 7 modelů basových zesilovačů, 30 modelů kabinetů, 16 modelů mikrofonů a 70 modelů efektů.
- Ovladač** Ovladače slouží k úpravě nastavení různých parametrů v reálném čase. Například, expression pedál lze používat pro ovládání efektu wah, nebo knob tónové clony na kytáře Variax lze použít pro ovládání zisku zesilovače nebo hloubky reverbu.
- Send/Return** Sendy a Returny jsou používány pro připojení dalšího vybavení k Helixu, jako jsou efektové smyčky, nebo k řízení více nástrojů současně. Helix má čtyři mono sendy a returny, ale sousední páry lze použít pro stereo připojení.
- IR** Impulzní odezva jsou matematické funkce reprezentující sonické měření audio systému (u Helixu, kombinace reproduktorových kabinetů a mikrofonů). Helix může uložit až 128 IR custom nebo třetích stran. Viz kapitola Impulzní odezva (IR).
- Variax®** Variax není jen skvělá kytara, je také vybavena speciální elektronikou, která znovu vytváří zvuk jiných specifických kytar a nástrojů, a umožňuje okamžité znovu naladění jednotlivých strun. Helix a Variax spolu komunikují unikátním a výkonným způsobem. Viz kapitola „Co je to Variax?“
- L6 LINK™** L6 LINK nabízí jednoduchou audio konektivitu pomocí jednoho kabelu mezi Helixem a monitory Line 6 StageSource® a/nebo zesilovači série DT. Viz kapitola L6 LINK výstup.
- FRFR** Reprodukory FRFR (plný rozsah, plochá odezva), jako jsou monitory Line 6 StageSource® mají schopnost zesilovat a modelovat bez ovlivnění zvuku, zajistí skvělé detaily, široké optimum, předvídatelnost a konzistentnost od studia po jeviště. Můžete je také považovat za velmi hlasité studiové monitory použitelné i na Cesty.
- DAW** DAW je jakýkoliv počítač (nebo iPad) použitý pro nahrávání audia. Komponenty DAW zahrnují audio rozhraní, nahrávací software a monitorovací systém (zesilovač a reproduktory nebo sluchátka). Helix funguje jako špičkové USB 2.0 audio rozhraní se všemi hlavními DAW softwary. Viz kapitola USB Audio.

Proč Helix jako [doplňte popis]?

Stejně jak většina kytaristů jste pravděpodobně zvyklí na zvuk a feeling lampových aparátů. My také. Muzikanti instinktivně chápou, že rachot 4x12" kabinetu směřující jim do kolen, zní úplně jinak, než pár plastových PA reproduktorů (nebo i špičkových studiových monitorů) směřujících do obličeje. Ale i tak někteří z toho obviňují svůj multieffekt. Stejně jako další zařízení bez vestavěných reproduktorů, je Helixu úplně jedno, do čeho jej zapojíte. Váš ozvučovací systém má obrovský vliv na tón a feeling vašeho zvuku, a proto pokud bude Helix znít tence, buclatě, krabicově, tvrdě, tupě nebo jinak ne zrovna ideálně, první věcí, kterou byste měli kontrolovat je váš ozvučovací systém.

Navíc není nic špatného na tom, že Bypassujete Bloky kabinetu nebo IR Helixu a budete vysílat plochý signál do zesilovače a skutečného boxu, digitální magie nikoho nepřesvědčí, že jejich 6" počítačové repráky jsou pořádným stackem. Váš zvuk je tak dobrý, jak dobrý je nejslabší článek vašeho zvukového řetězce, a pokud dáte Helixu k dispozici identické podmínky pro přehrávání, pak jej velmi těžko odlišíte od skutečného ozvučení.

HX Edit Aplikace

Nezapomeňte si zdarma stáhnout aplikaci **HX Edit** pro Windows nebo Mac počítače, která je dostupná na line6.com/software.

HX Edit je kompletní editor a knihovna presetů a IR, umožňující vám snadno vytvářet a obnovovat celkové zálohy Helixu, a také aktualizovat zařízení na nejnovější firmware (viz další kapitola). Můžete připojit i více Helix nebo HX zařízení a aplikace HX Edit každému zobrazí jeho samostatné okno.

Sdílení presetů s Helix/HX zařízeními & Helix Native Pluginem

Všechna zařízení Helix a HX a také software naživo v jednom ekosystému. Použitím více oken v HX Edit anebo vícenásobná instance Helix Native Pluginu, jak Bloky, tak i celé presety lze volně přetahovat či kopírovat a vkládat mezi jednotkami, s několika omezeními. Podmínky kompatibility presetů najdete v HX Edit a Helix Native Průvodcích.

Aktualizace firmwaru Helix

Pokud vaše zařízení stále běží na starší verzi firmwaru, vřele doporučujeme, abyste aktualizovali na nejnovější verzi, k čemuž můžete snadno použít aplikaci Line 6 HX Edit.

DŮLEŽITÉ! Všechny presety uložené a exportované z dřívější verze firmware Helixu 2.XX jsou plně kompatibilní s verzí 3.0. Mějte ale na paměti, že uložené a exportované presety z verze firmwaru Helix 3.0 nebudou kompatibilní s předchozími verzemi firmwaru. Doporučujeme použít HX Edit pro zálohování vašich vlastních presetů před aktualizací Helixu na firmware verze 3.0

Nejprve nainstalujte poslední verzi aplikace HX Edit na váš počítač Mac nebo PC (viz line6.com/software), pak připojte váš Helix k USB konektoru počítače, a aplikace sama zjistí, zda je dostupná novější verze firmwaru. Pokud ano, pak vás aplikace provede vytvořením plné zálohy a aktualizací firmwaru, vše během okamžiku. Detaily viz Uživatelský manuál HX Edit.

Tovární Presety

Helix obsahuje stovky továrních presetů pro snadný začátek, a my je často upravujeme, nahrazujeme nebo jinak aktualizujeme pro nejnovější firmware.

DŮLEŽITÉ! Protože nikdy nechceme přepsat vaše vlastní presety, aktualizace firmwaru **nikdy** automaticky nenačte tovární presety, musíte to provést ručně. Obnovení továrních setlistů a presetů úplně přepíše vaše vlastní, **takže si je nejprve zálohujte**, pomocí aplikace HX Edit, podle následných kroků.

Obnovení tovární nastavení

Následující kroky přepíše a nahradí **všechny** presety ve všech vašich setlistech v zařízení těmi, které jsou zahrnuty v aktuální verzi firmwaru.

1. **Otevřete HX Edit a z menu File zvolte „Create Backup“, pak se řiďte pokyny pro zazálohování všech aktuálních presetů a nastavení.**
2. **Vypněte Helix. Zatímco sešlápnete nožní přepínače 7 a 8 (levé dva v dolní řadě) jej znovu zapněte.**
3. **Počkejte, než se zobrazí a pak zmizí zpráva „Wait restore...“.**
4. **Pokud máte setlisty obsahující vaše vlastní presety, které chcete obnovit, použijte funkci Restore From Backup v HX Edit pro výběr setlistů pro obnovení (viz Uživatelský manuál HX Edit).**

Marketplace

Line 6 Marketplace je online shop, kde najdete prémiové produkty třetích stran, které ještě více rozšiřují možnosti vašeho Helix a HX zařízení, a také Helix Native plug-in! Již nyní jsou dostupné profesionální presety třetích stran a Impulsní odezvy (IR).







Můžete přejít do Marketplace přímo ve vašem účtu v aplikaci HX Edit. Pak zvolte příkaz **Get More Presets** nebo **Get More IRs** v HX Edit menu. Jakmile je nákup dokončen, jsou produkty z Marketplace připraveny pro stažení ve vašem účtu, a zahrnují osobní licenci pro jejich import do vašeho autorizovaného počítače. Každý nákup lze stáhnout ve formě zip souboru, takže jej budete muset na vašem počítači rozbalit. Detaily viz Uživatelský manuál HX Edit.

TIP: Registrovaní vlastníci zařízení rodiny Line 6 Helix mohou získat skvělou cenu při nákupu Helix Native plugin! Mějte na paměti, že všechny vaše Helix presety a IR lze načíst přímo do Helix Native a naopak, což vám vše zjednoduší. Prosíme navštivte Line 6 Online shop.

Horní panel



1. **Hlavní displej.** Tento velký barevný LCD displej je vaším oknem do Helixu.
2. **PRESET.** Otáčením tímto knobem volíte preset. Stiskem otevřete menu Setlist. Viz Výběr presetů a Setlistů.
3. **SAVE.** Stiskněte toto tlačítko pro přejmenování a uložení změn v presetu.
4. . Stiskem tohoto tlačítka se dostanete hlouběji do Helixu, kde najdete Command Center, Global EQ, Global Settings a další menu.
5. . Pokud se někdy ztratíte, stiskněte jej a vrátíte se na obrazovku Home.
6. . Stiskněte jej jednou nebo vícekrát pro skok do parametrů zvuku (Gain, Bass, Treble atd.) kteréhokoliv z modelů zesilovač + kabinet, zesilovač nebo předzesilovač v aktuálním presetu.
7. **Joystick.** Joystick slouží k navigaci v hlavním displeji. Na obrazovce Home joystickem vybíráte Bloky. Stiskněte ACTION a joystickem posuňte zvolený Blok. Otáčením joystickem změníte model zvoleného presetu. Stiskem joysticku otevřete seznam modelů. Ano, umí toho dost.
8. **BYPASS.** Stisknutím zvolený Blok vypnete nebo zapnete.
Zkratka: Stiskněte a podržte BYPASS a zapněte (v pravém horním rohu LCD se objeví ikona ) nebo vypněte Global EQ.
9. **ACTION.** Stisknutím otevřete panel akcí zvoleného Bloku nebo obrazovky. Z obrazovky Home vám panel akcí umožní přesouvat, kopírovat, vkládat a mazat Bloky. Další obrazovky mají své vlastní panely akcí, například, panel akcí Global Settings vám umožní resetovat všechna celková nastavení najednou.
10. **<PAGE/PAGE>.** Pokud zvolený Blok nebo položka mají více než jednu stranu parametrů, napravo od názvu položky se objeví tečky. ● ● ● ● Stiskněte <PAGE/PAGE> pro zobrazení dalších parametrů.
11. **Knoby 1-6.** Otáčením jednoho ze šesti knobů pod hlavním displejem upravte hodnotu parametrů nad nimi, stiskem knobu parametr resetujete jeho hodnotu. Pokud se nad knobem objeví obdélníkové tlačítko, stiskněte knob pro spuštění jeho funkce.
Zkratka: Pro většinu parametrů založených na čase, jako jsou čas zpoždění nebo rychlost modulace, stiskněte knob pro přepínání mezi nastaveními hodnoty v ms nebo Hz a dělení podle not (čtvrtová, osminka atd.)
Zkratka: Ovladačům lze přiřadit většinu parametrů. Stiskněte a podržet knob parametru pro rychlý skok na stránku Controller Assign tohoto parametru.
12. **VOLUME.** Otáčením ovládáte hlasitost hlavního výstupu Helixu.
13. **PHONES.** Otáčením ovládáte hlasitost na výstupu PHONES.
14. **Popisové proužky.** Helix má 13 LCD popisových proužků, které označují aktuální přiřazení přepínačů, takže jste stále v obraze. Pokud je určitý přepínač přiřazen více Bloků nebo položkám, je pak označen „MULTIPLE (X)“, kde X znamená počet přiřazení. Proužky si můžete pojmenovat sami, viz kapitola Úprava označení přepínačů.
15. **Přepínače.** Kapacitní, dotykové přepínače mají barevné LED kroužky, které oznamují aktuální stav přiřazeného Bloku nebo položky. V režimu Stomp footswitch dotykem (ne stiskem) přepínače rychle volíte přiřazený Blok nebo položku. Opakovaným dotykem cyklicky procházíte všemi přiřazenými položkami. Viz kapitola Režim Stomp Footswitch.
Zkratka: V režimu Stomp Footswitch dotykem (ne stiskem) po dobu 2 vteřin přiřadíte přepínači zvolený Blok.
Zkratka: V režimu Stomp Footswitch dotykem (ne stiskem) a podržením dvou vteřin prohodíte všechna přiřazení mezi nimi (včetně názvů a barev).
Zkratka: Dotkněte se (nestiskněte) přepínače TAP pro krátké zobrazení panelu tempo. To umožní rychle jemně doladit aktuální tempo, aniž musíte procházet menu.
Zkratka: Funkci „Touch-Select“ (Vyber dotykem) lze vypnout a upravit další nastavení přepínačů. Viz kapitola Celková nastavení > Přepínače.
16. **Expression pedál.** Pohybem pedálu ovládáte hlasitost, wah nebo kombinaci zesilovače a/nebo parametry efektů. Skrytým přepínačem volíte mezi režimy EXP 1 a EXP 2. (Popisový proužek nad ním označí, který režim je aktivní.) Pokud je připojen ke konektoru EXP 2 externí pedál, je tento pedál vždy v režimu EXP 1. Viz kapitola Přiřazení ovladače.
Poznámka: Přidáním Bloku Wah nebo Pitch Wham mu automaticky přiřadíte EXP 1. Přidáním Bloku Volume Pedal nebo Pan mu automaticky přiřadíte EXP 2.

Horní panel

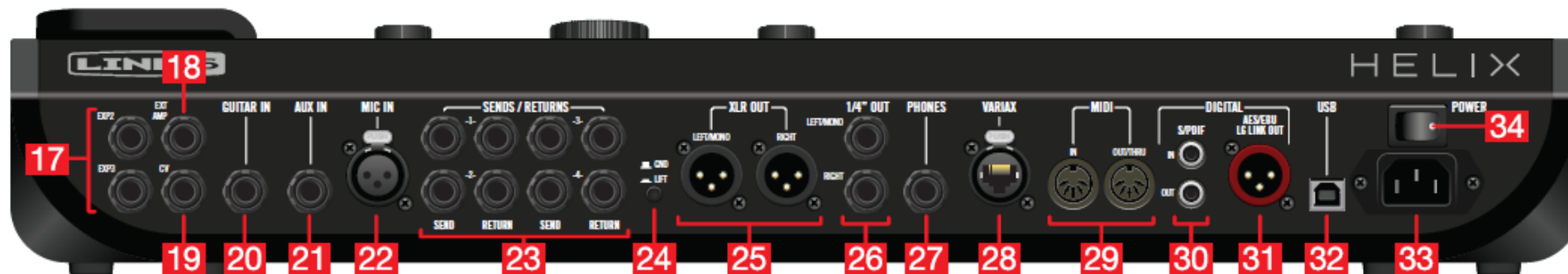

- 17. EXP 2 a 3.** K Helixu můžete připojit až dva externí expression pedály a přiřadit jim různé parametry pro úpravu. Viz Přiřazení ovladačů.
- 18. EXT AMP 1/2.** Připojte k vašemu tradičnímu kytarovému zesilovači pro přepínání jeho kanálů nebo zapínání a vypínání reverbu. Pro duální ovládání použijte TRS kabel (1= špička, 2= kroužek).
- 19. CV/Expression výstup.** Sem připojte výstup expression pedálu stompboxu nebo vstup CV (Kontrolér napětí) na vintage pedálech nebo syntezátorech.
- 20. GUITAR IN.** Sem připojte vaši hlavní kytaru nebo baskytaru. Tento jack nabízí volitelnou impedanci a přepínatelný pad.
- 21. AUX IN.** (10M Ω) Sem připojte druhý nástroj vybavený aktivními snímači.
- 22. MIC IN.** Sem připojte mikrofon pro zpracování vašich vokálů nebo nahrávání do počítače přes USB. Tento XLR konektor nabízí 48 V phantomové napájení pro studiové kondenzátorové mikrofony a proměnný low cut filtr.
- 23. SENDS/RETURNS 1-4.** Tyto 1/4" vstupy a výstupy lze použít jako FX smyčky pro vstup externích stompboxů do vašeho zvuku nebo jako další vstupy a výstupy pro klávesy, automatické bicí, mixy a další vybavení. Viz Send/Return.
- 24. Přepínač zemnění.** Pokud máte problémy s šumy nebo brumy, stiskněte tlačítko pro zamezení zemnicí smyčky mezi vybavením.
- 25. XLR OUT.** Použijte symetrické XLR kabely pro připojení studiového vybavení nebo domácích mixů, PA nebo FRFR reproduktorů pro živé vystupování. Pokud používáte mono playback, použijte pro připojení pouze LEFT/MONO XLR konektor.
- 26. 1/4" OUT.** Použijte nesymetrické XLR kabely pro připojení kytarového zesilovače, FRFR reproduktorů, monitorů nebo jiného zvukového systému. Pokud používáte pouze jeden zesilovač nebo reproduktor, použijte pro připojení pouze LEFT/MONO XLR konektor.

- 27. PHONES výstup.** (12 Ω) Sem připojte sluchátka. Knobem PHONES upravujte hlasitost.
Poznámka: Helix má dostatek výkonu pro vysoko impedanční sluchátka. U nízko impedančních sluchátek můžete zaznamenat zkreslení, pokud je ovladač PHONES nastaven na maximum. To je normální.
- 28. Vstup VARIAX.** Nabízí napájení, digitální audio, ovládání efektů a okamžité propojení mezi Helixem a Line 6 Variax kytarou.
- 29. MIDI IN/OUT/THRU.** Propojte Helix s vaším MIDI vybavením pro vysílání a příjem MIDI zpráv.
- 30. S/PDIF IN/OUT.** Digitální propojení Helixu k vašemu studiovému vybavení pomocí S/PDIF (75 Ω RCA) kabelem.
Poznámka: S/PDIF a AES/EBU nemohou být aktivní současně. Viz Celková nastavení > Vstupy/výstupy.
- 31. AES/EBU, L6 LINK.** L6 LINK nabízí jednoduché digitální audio propojení mezi Helixem a Line 6 StageSource monitory nebo zesilovači DT série. Můžete také Helix propojit se studiovým vybavením pomocí AES/EBU (110 Ω XLR) kabelu. Viz L6 LINK výstup.
- 32. USB.** Helix také může fungovat jako špičkové, multi konektorové, 24-bit/96kHz audio rozhraní pro Mac a Windows počítače, s DI, re-ampingem a MIDI funkcemi. Helix také může nahrávat na Apple® iPad® (s kamerovým kitem). Je nutné použít USB 2.0 nebo 3.0 port. Nepoužívejte externí USB hub. Viz USB Audio.
- 33. AC vstup.** Připojení Helixu k uzemněné elektrické zásuvce.
- 34. Vypínač.**

Displej Home

90% tvorby vašeho zvuku se bude odehrávat zde.

Pro návrat na obrazovku Home můžete kdykoliv stisknout tlačítko .

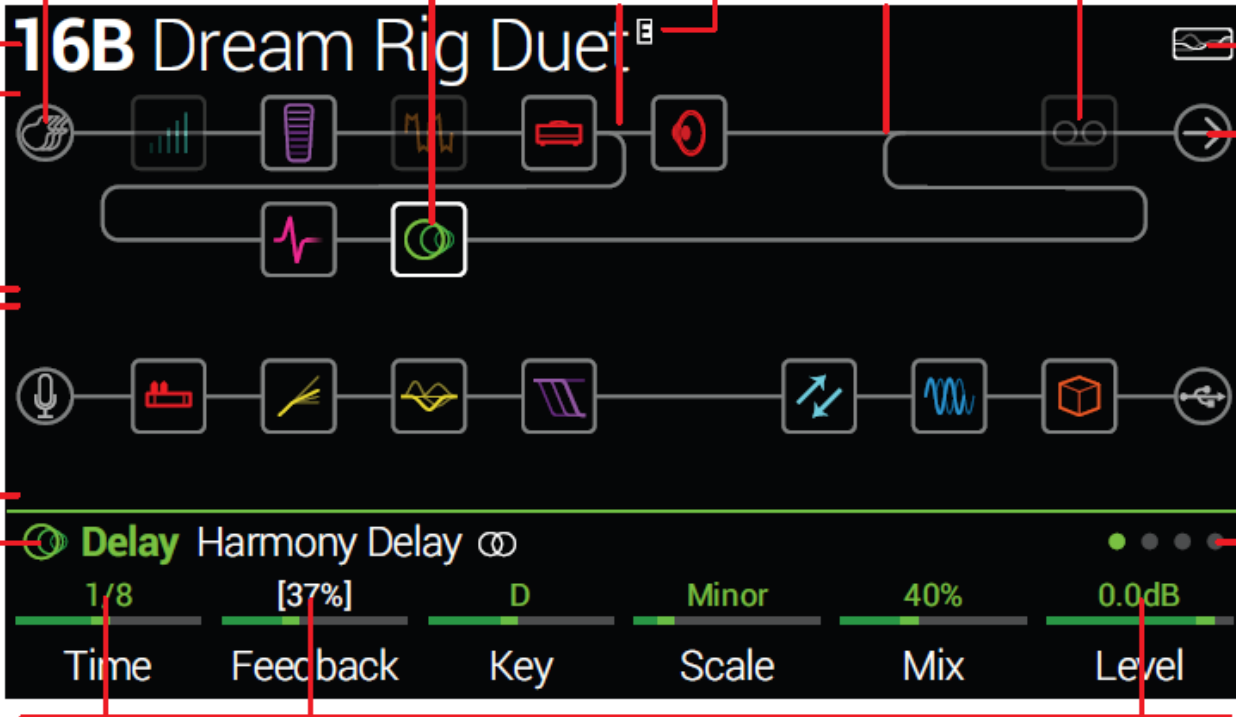

Zvolte vstupní blok a otáčejte joystickem pro výběr zdroje vstupu. Každá Cesta může mít jeden až dva vstupy.

Použijte joystick nebo dotykový panel pro výběr bloku (ohraničený bíle).

Rozdělení bloku (viditelné pouze, když je zvoleno), posunem dolů duplikujete vstupní blok.

Pokud editujete preset, objeví se „E“.

Spojení bloku (viditelné pouze, když je zvoleno), posunem dolů duplikujete výstupní blok.

Stiskem BYPASS vypnete nebo zapnete blok (bypasované bloky jsou šedé).

Podržte BYPASS pro vypnutí nebo zapnutí Celkového EQ. Při zapnutí se objeví ikona Global EQ.

Otáčením PRESET zvolte preset.

CESTA 1

Obě Helix Cesty mohou být buď paralelní (A a B) nebo sériové (pouze A).

CESTA 2

Použijte joystick pro výběr modelu; stiskněte joystick pro otevření seznamu modelů.  indikuje stereo model.

Stiskněte knob pro přepínání mezi hodnotou noty a ms (Hz)

Pokud je hodnota přiřazen ovladač, objeví se v bílé barvě a v hranatých závorkách.

Otáčením knobu upravujte parametry zvoleného bloku.

Stiskněte knob pro obnovení nastavení úrovní hlasitosti (0.0dB) a panu do středové pozice.

Stiskněte <PAGE/PAGE> pro zobrazení dalších parametrů zvoleného bloku. Tento blok má čtyři stránky parametrů.

Zvolte výstupní blok a otáčejte joystickem pro směrování signálu na konektory zadního panelu, Cestu 2 nebo počítač přes USB. Každá Cesta může mít jeden až dva výstupní bloky.

16B Dream Rig Duet

Delay Harmony Delay

1/8 [37%] D Minor 40% 0.0dB

Time Feedback Key Scale Mix Level

Rychlé spuštění

Nastavení odpovídajících úrovní výstupu

1. Ujistěte se, že jsou ovladače VOLUME a PHONES nastaveny na minimum.



2. Připojte kytaru ke konektoru GUITAR IN.

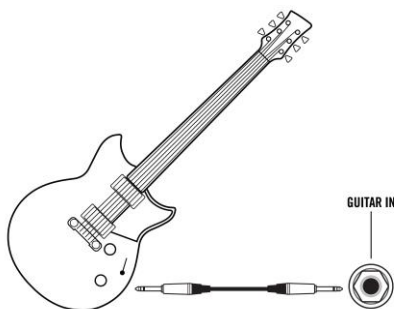

3. Propojte výstupy Helix k vašemu audio systému.

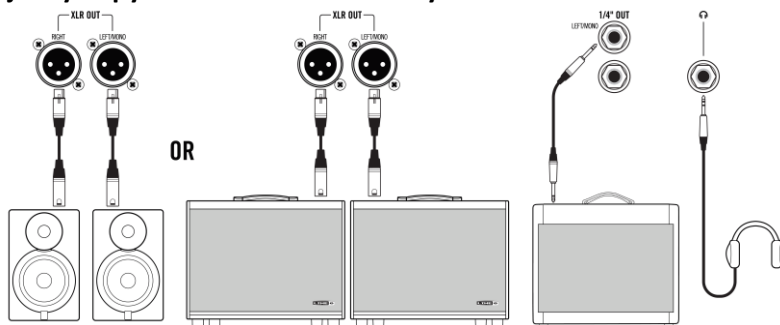

Výstupní úrovně Helix 1/4" a XLR výstupů musí být sladěny s vaším audio systémem.
Pokud používáte pouze sluchátka, přeskočte na bod 9.

4. Stiskněte pro otevření Menu.

5. Stiskněte Knob 6 (Celková nastavení).

Objeví se Celková nastavení:

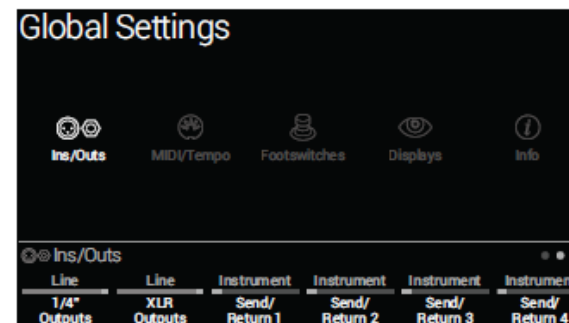

6. Pokud je to nutné, posuňte joystick doleva pro výběr menu Ins/Outs.

7. Stiskněte PAGE > pro výběr

8. Pomocí Knobů 1 a 2 pod displejem nastavte úrovně podle tabulky níže.

Výstup	Připojujete k čemu?	Proveďte toto:
1/4"	Kytarový pedál nebo kytarový zesilovač.	Nastavte 1/4" Outputs na „Instrument“
	Aktivní reproduktory s nesymetrickými vstupy nebo digitální rekordér.	Nastavte 1/4" Outputs na „Line“
XLR	Mikrofonní vstupy na mixu nebo samostatné mikrofonní předzesilovače.	Nastavte XLR Outputs na „Mic“
	PA/FRFR reproduktory nebo studiové monitory	Nastavte XLR Outputs na „Line“

9. Pomalu zvyšujte hlasitost pomocí knobu VOLUME.

Pokud používáte sluchátka, pomalu zvyšujte hlasitost knobem PHONES.

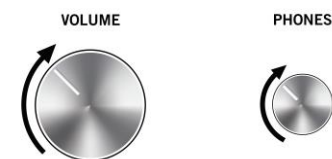

Výběr presetů a Setlistů

1. Otáčejte PRESET pro výběr presetu z aktuálního Setlistu.

Helix ukládá osm Setlistů, každý obsahující 32 bank se čtyřmi presety (A, B, C a D). To je celkem 1.024 umístění pro presety.

TIP: Použijte HX Edit software pro vytváření, zálohování a obnovování prakticky nekonečné knihovny presetů a setlistů uložených ve vašem počítači.

Nezapomeňte vyzkoušet nejnovější tovární a umělci vytvořené presety zahrnuté v nejnovější verzi firmwaru Helix, viz strana 5.

Stiskněte PRESET pro otevření menu Setlist.

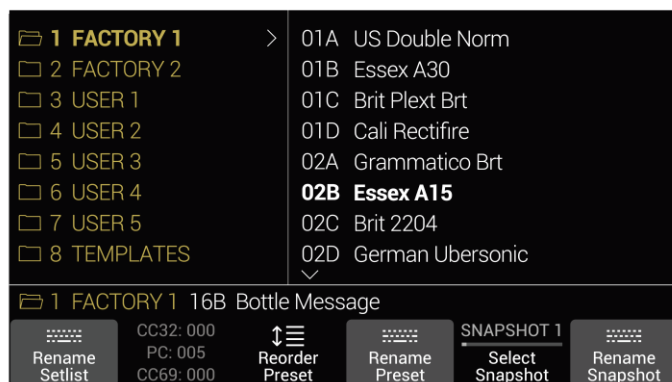

Navigace v Setlistu je následující:

Otáčením joystickem nebo pohybem nahoru dolů vyberte položku ze seznamu.

Ve sloupci Setlist stiskněte joystick nebo jím pohněte doprava pro načtení prvního presetu.

Ve sloupci Preset pohněte joystickem doleva pro přechod zpět na sloupec Setlist.

Otáčejte Knobem 3 (Reorder Preset – Uspořádání presetu) pro přesun zvoleného presetu nahoru nebo dolů v seznamu.

2. Použijte joystick pro výběr Setlistu 8 TEMPLATES > Preset 01A Quick Start.

TIP: Temný text na d Knobem 2 zobrazuje požadované MID zprávy pro vyvolání zvoleného setlistu, presetu a snímku z externího MIDI zařízení nebo softwaru.

Na obrázku výše setlist FACTORY 1 je vyvolán pomocí zprávy CC32 – 000, 02B Essex A15 je vyvolán pomocí zprávy PC (program change) 005, a SNAPSHOT 1 je vyvolán pomocí zprávy CC69 - 000.

3. Stiskněte pro návrat na obrazovku Home.

Měli byste vidět toto.

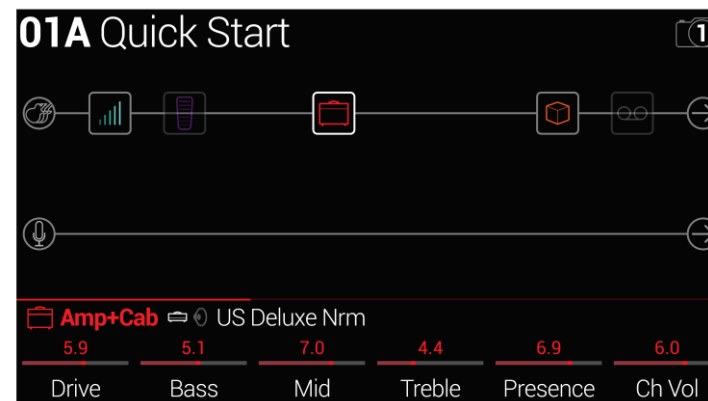

Režim Preset Footswitch

Režim Preset je používán pro navigaci presetů v aktuálním Setlistu.

1. Pokud zde již nejste, stiskněte FS6 (MODE) pro výběr režimu Preset.

Prostředních osm přepínačů zobrazuje dvě banky presetů, a aktivní preset je označen červeným LED kroužkem a bílým popisovým proužkem.



2. Stiskněte BANK ^ nebo BANK v pro výběr požadované banky.

Presety banky blikají, to značí, že jsou připraveny na načtení.

3. Stiskněte jeden z osmi presetových přepínačů pro načtení presetu.

Poznámka: Chování nožního spínače lze upravit. Viz Celková nastavení > Přepínače.

Režim Stomp Footswitch

V režimu Stomp osm středových přepínačů (nebo 10 levých, pokud Global Settings > Footswitches > Stomp Mode Switches je nastaveno na "10 Switches") může provádět mnoho věcí:

- Zapínat a vypínat více Bloků.
- Přepínat mezi dvěma hodnotami jednoho nebo více parametrů.
- Generovat MIDI zprávy, zprávy Ovládání externího zesilovače nebo CV/Expression zprávy.
- Vše uvedené výše současně.

Pokud zde již nejste, stiskněte FS6 (MODE) pro výběr režimu Stomp.

Prostředních osm přepínačů zobrazuje názvy Bloků modelů, názvy parametrů, zprávy Command Center anebo vlastní označení:



Poznámka: Pokud je určitý přepínač přiřazen více Blokům nebo položkám, je pak označen „MULTIPLE (X)“, kde X znamená počet přiřazení, a sešlápnutím přepínače zapíná a vypíná všechny. Pokud jsou některé Bloky zapnuté a některé Bypassované, sešlápnutím přepínače přepnete stav Bypassování.

Poznámka: V režimu Stomp, sešlápnutím BANK ^ nebo BANK v dočasně zapínáte režim Preset. Po zvolení presetu se Helix vrátí do režimu Stomp.

Režim Snapshot Footswitch

Podobně jako u funkce Snímek (Snapshot) u high-end digitálních mixů, každý z osmi Helix zařízení ukládá a vyvolává stav určitých elementů v aktuálním presetu, včetně:

- **Bypass Bloku** – Stav Bypassu všech procesních Bloků (kromě Looperu), nezávisle na jakémkoliv přiřazení přepínače. Viz Použití Snímků.
- **Ovládání parametru** – Hodnota jakýchkoliv parametrů přiřazených ovladačům (až 64 pro preset). . Viz Použití Snímků.
- **Command Center** – Hodnoty jakýchkoliv okamžitých MIDI CC, Bank/Prog, MMC, CV Out, HX Preset, HX Snapshot a HX Looper příkazů, plus stav (tmavý nebo rozsvícený zpráv CC Toggle, CV Toggle a Ext Amp. Viz Command Center.
- **Tempo** – Aktuální systémové tempo, pokud je "Global Settings > MIDI/Tempo" > Tempo Select nastaveno na "Per Snapshot". (Ve výchozím stavu je nastaveno na „Performance Preset“.)

1. Současně šlápněte BANK ^ a BANK v pro vstup do režimu Snapshot.

Osm středních přepínačů začne blikat, čímž indikuje možnost volby Snímku.

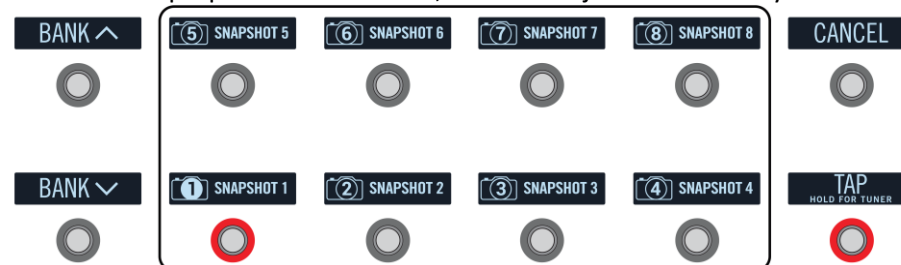

2. Sešlápněte jeden z přepínačů pro jeho výběr.

Poznámka: Snímky jsou tak užitečné, že si zasloužily vlastní kapitola. Viz Snímky, strana 45.

Poznámka: Pokud nechcete, aby přepínače Snímku zmizely po výběru jednoho z nich, nastavte "Global Settings > Footswitches" > Knob 4 (Snapshot Mode Switches) na "Manual Return". V tomto případě helix zůstane v režimu Snapshot Footswitch, dokud nestisknete FS 6 (CANCEL).

Režim Pedal Edit

Většinu Bloků můžete editovat, aniž byste museli sundat ruce z vaší kytary, včetně parametrů Bloků Amp, Effect, Cab, IR, Split, Mixer, Input and Output — a dokonce i vzdáleného ovládání Variax String Level, Powercab Plus a DT25/DT50. Pokud nesnášíte ohýbat se a otáčet knoby, oblíbíte si režim Pedal Edit. Ačkoliv tento režim není zamýšlen pro nahrazení správného přiřazení ovladače, v nouzi je lze použít pro úpravu jednoho parametru během vystoupení.

1. Podržte FS6 (MODE) po dobu dvou vteřin.

Bloky zpracování zvuku přepínačů budou blikat:



Pokud preset má více jak deset takových Bloků, nemusí být Blok, který potřebujete, vidět. Jednou nebo vícekrát stiskněte FS6 (MORE...), dokud ho nevidíte.

Poznámka: Volba Bloku v režimu Pedal Edit nemá žádný vztah k jakémukoli úkolu, který nožní přepínač může mít.

2. Sešlápněte přepínač, který zobrazuje Blok, který chcete editovat.

Na FS1 – FS6 bude zobrazena první stránka parametrů Bloku.

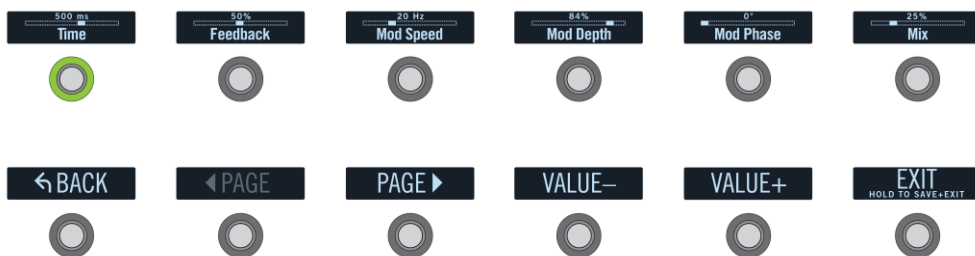

Pokud má Blok více stránek parametrů, **stiskněte FS8 (<PAGE) nebo FS9 (PAGE>)**, dokud nenajdete požadovaný parametr.

3. Sešlápněte nožní přepínač označující parametr, který chcete editovat.

Sešlápněte a podržte přepínače Time a Speed pro přepnutí hodnoty v ms nebo Hz a typu noty (1/4, čárkovaná 1/8 atd.)

4. Pomocí expression pedálu upravte jeho hodnotu.

Pro jemnou úpravu sešlápněte FS10 (VALUE-) a FS11 (VALUE+). Delším sešlápnutím FS10 (VALUE-) a FS11 (VALUE+) měníte hodnoty rychleji. Pro výběr jiného Bloku sešlápněte FS7 (BACK).

5. Po dokončení sešlápněte FS12 (EXIT).

Pokud chcete uložit změny, které jste v režimu Pedal Edit provedli, sešlápněte FS12 (EXIT) po dobu nejméně 2 vteřin.

Výběr Bloků/Úprava parametrů

Bloky jsou objekty reprezentující různé elementy presetu, jako jsou zesilovače, kabinety, efekty, splity, loopery a také vstupy a výstupy.

1. V režimu Stomp se krátce dotkněte (nestiskněte) přepínače přiřazeného požadovanému Bloku.



Zvolený Blok se objeví s bílým orámováním jak na hlavním displeji, tak i na popisovém štítku.



Pokud je určitý přepínač přiřazen více Blokům nebo položkám, je pak označen „MULTIPLE (X)“, kde X znamená počet přiřazení. Opakovaným dotykem přepínače zvolte požadovaný Blok.

Poznámka: Opakovaným dotykem přepínače s více přiřazenými Bloky (označen „MULTIPLE (X)“) se můžete pohybovat mezi naprosto odlišnými stránkami, v závislosti na přiřazených blocích. Například, pokud je přepínač přiřazen efektovému Bloku, efektovému parametru a zprávě Command Center, budete dotykem přeskakovat mezi stránkami Home, Controller Assign a Command Center.

Blok také můžete vybrat joystickem.

Zkratka: Stiskněte  pro rychlý výběr Amp+>, Amp nebo Preamp Bloku a zobrazení jeho zvukových parametrů (Gain, Bass, Mid, Treble atd.). Pokud má preset více těchto Bloků, přepínáte mezi nimi opakovaným stiskem . Případně stiskněte knob joysticku během otáčení pro změnu chování pro rychlý výběr Bloku (namísto výběru modelu Bloku) – viz také “Global Settings > Preferences”.

2. Otáčejte Knoby 1-6 pod obrazovkou.

Některé Bloky mají více než jednu stránku parametrů, v tom případě se nad parametry objeví horizontální posuvník. Níže uvedený příklad tak červeným posuvníkem nad parametry Bloku Amp+Cab indikuje, že jsou dostupné další stránky.

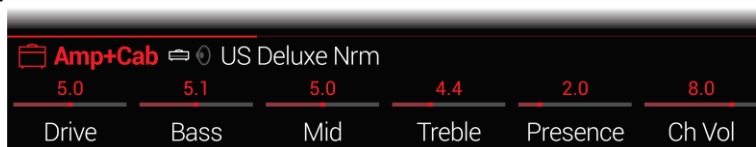

3. Stiskněte <PAGE/PAGE> pro přístup k dalším parametrům.

Bypassování Bloku

Pokud je Bloku přiřazen přepínač, sešlápněte jej.

Případně můžete Blok zvolit a stisknout přepínač BYPASS.

Bypassované Bloky jsou poloprůhledné, a pokud jsou přiřazeny přepínači, jejich LED kroužek ztemní a popisovací proužek zešedne:



Poznámka: LED kroužek přepínače a popisovací proužek odrážejí barvu a stav Bypassování posledně zvoleného Bloku nebo položky, i když jsou jiné přiřazeny Bloky přepínače aktivní.



Výběr modelu Bloku

Pokud chcete změnit u existujícího Bloku jeho model, vyberte jej a otočte joystickem.

Pro vytvoření nového Bloku zvolte prázdnou lokaci a otočte joystickem.

Výběr modelů ze stejné kategorie je rychlý. Nicméně protože má Helix stovky položek na výběr, použití této metody pro změnu, řekněme, Bloku mono zkreslení (začátek seznamu) na stereo FX smyčku (konec seznamu) je velmi pomalé. Namísto toho byste měli otevřít seznam modelů:

1. Stiskněte joystick pro otevření seznamu modelů.

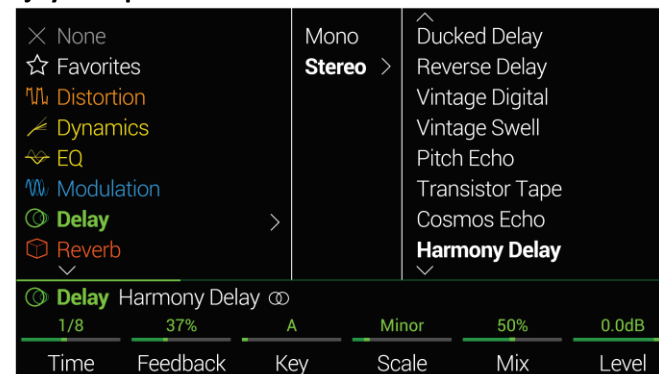

Většina kategorií modelů obsahuje podkategorie. Například, efekty jsou obecně mono a stereo, Amp+Cab a Amp modely (zesilovače) mají podkategorie Guitar (kytara) a Bass (basa). Modely Cab (kabinety) mají podkategorie single a dual. **Otáčejte joystickem (nebo jím pohněte nahoru nebo dolů) pro výběr položky ze seznamu.**

Stiskem joysticku zobrazíte obsah kategorie nebo podkategorie.

Pohybem joystickem vlevo se vrátíte o jeden sloupec zpět.

DŮLEŽITÉ! Pokud v seznamu zaznamenáte šedé nebo nedostupné položky, znamená to, že aktuální Cesta (1 nebo 2) nemůže tyto položky obsahovat. Viz Dynamické DSP, strana 22.

Poznámka: První kategorie v seznamu, Favorites (Oblíbené), je ve výchozím stavu prázdná. Sem můžete přidat modely zesilovačů, kabinetů, efektů nebo vaše vlastní nastavení a přiřazení – viz Přidání Bloků do Oblíbených, strana 17.

2. Pomocí joysticku zvolte požadovanou kategorii, podkategorii a model.

Poznámka: Bloky Amp+Cab a Cab>Dual jsou zvláštní v tom, že obsahují dva modely v jednom Bloku. Pro změnu modelu zesilovače v Bloku Amp+Cab stiskněte <PAGE tolikrát, až ikona zesilovače zbělá a otáčejte joystickem. Pro změnu modelu kabinetu stiskněte >PAGE tolikrát, až ikona kabinetu zbělá a otáčejte joystickem.



Pro změnu prvního modelu kabinetu stiskněte <PAGE tolikrát, až levá ikona kabinetu zbělá a otáčejte joystickem. Pro změnu druhého modelu kabinetu stiskněte >PAGE tolikrát, až pravá ikona kabinetu zbělá a otáčejte joystickem.

Cab 1x12 US Cab 1x12 Le

3. Pro zavření seznamu modelů zvolte položku v úplně pravém sloupci a stiskněte znovu joystick (nebo stiskněte )

ZKRATKA: je také možné rychle vstoupit do podkategorie bez otevření seznamu modelů. Na displeji Home se zvoleným umístěním Bloku, podržte <PAGE a stiskněte PAGE> pro skok do další podkategorie. Podržte PAGE> a stiskněte <PAGE pro skok do předchozí podkategorie.

Výběr vstupu

Posuňte joystick doleva a zvolte Blok Input (vstup) a otáčejte joystickem. Pro zobrazení seznamu dostupných vstupů stiskněte joystick.

Běžně byste měli zvolit „Multi“, který nabízí současně tři vstupy: kytarový, Aux a Variax.



ZKRATKA: V kterémkoliv Bloku Input pohněte joystickem doleva pro přechod na Blok Output. V kterémkoliv Bloku Output pohněte joystickem doprava pro přechod na Blok Input. Tomu říkáme Pac Manova zkratka.

TIP: Vstupní Bloky zobrazují aktuální signál (zelený) a indikují ořezání (červený), a také vstupní měřák (viz Bloky indikátorů úrovní a měřáků, strana 42).

Výběr výstupu

Posuňte joystick doprava a zvolte Blok Output (výstup) a otáčejte joystickem. Pro zobrazení seznamu dostupných výstupů stiskněte joystick.

Běžně byste měli zvolit „Multi“, který nabízí současně čtyři páry výstupů: ¼“, XLR, digitální a USB 1/2.



Pokud Cesta 1 nemá již dostatek lokací pro Bloky nebo DSP pro úpravu vašeho zvuku, můžete jí směřovat do Cesty 2.

Zvolte výstupní Blok Cesty 1 a otáčejte joystickem a zvolte Path 2A (Cesta 2A).



Vstupní Blok Cesty 2 zobrazuje šipku, což značí, že je přiveden z Cesty 1.



Pokud Cesta 2 má dva vstupy, můžete zvolit jak Path 2A, tak i 2B, nebo rozdělit váš signál na oba vstupy. Viz 2 do 1 například.

TIP: Výstupní Bloky zobrazují aktuální signál (zelený) a indikují ořezání (červený), a také výstupní měřák (viz Bloky indikátorů úrovní a měřáků, strana 42).

Přesunutí Bloků

1. Zvolte Blok (kromě vstupu a výstupu) a stiskněte ACTION.

Bloky jsou „vzdvihnuté“ a objeví se panel akcí. Ikona inspektora zobrazí směry, kam lze Blok přesunout.

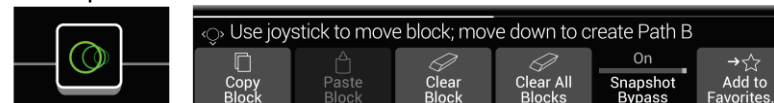

2. Posuňte joystick doleva nebo doprava pro přesun Bloku.

Posunutím joysticku dolů vytvoříte novou paralelní Cestu B. Viz Sériové nebo paralelní směřování, strana 19.

Poznámka: Blok z Cesty 1 nelze přesunout do Cesty 2 (a naopak). Nicméně můžete Bloky z jedné Cesty zkopírovat do druhé. Viz další kapitola. Všechny Bloky výstupu zobrazují Knob 1 (Pan) a Knob 2 (Level), a také výstupní měřáky (viz Bloky Indikátorů úrovně a měřáků).

3. Pro zavření panelu akcí znovu stiskněte ACTION (nebo stiskněte )

Kopírování a vkládání Bloku

Bloky z jedné Cesty lze kopírovat a vkládat do stejné Cesty, další Cesty, nebo Cesty ve zcela jiném presetu.

1. Zvolte Blok, který chcete kopírovat a stiskněte ACTION.
2. Stiskněte Knob 1 (Copy Block – kopírování).
3. Zvolte lokaci, kam chcete Blok vložit – například i v jiném presetu – a stiskněte ACTION.
4. Stiskněte Knob 2 (Paste Block – vložení).

Poznámka: Vstupy, výstupy, splity, sloučení a looperly lze také kopírovat a vkládat. Nicméně, pokud se pokusíte vložit Blok Looper do lokace bolu Split, Knob 2 (Paste Block) bude šedý a nepůjde to. Navíc, pokud cílové DSP Cesty nemůže již přijmout kopírovaný Blok, hlavička krátce zablíká „Cannot Paste – Path 1 [or 2] DSP full!“. Viz Dynamické DSP, strana 22.

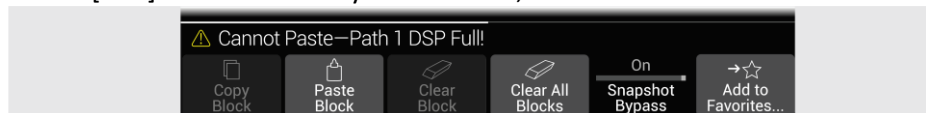

Vymazání Bloku

1. Zvolte Blok, který chcete vymazat a stiskněte ACTION.
2. Stiskněte Knob 3 (Clear Block – vymazání).

Vymazání všech Bloků

Vymazání všech Bloků odstraní všechny procesní Bloky (včetně Looperu) a obnoví obě Cesty (1 a 2) na sériové. Netýká se to Bloků vstupů a výstupů Cesty 1A nebo Cesty 2A, a také se to netýká Command Center, strana 56.

1. Stiskněte ACTION.
2. Stiskněte Knob 4 (Clear All Blocks – vymazání všech Bloků).

Objeví se následující dialog:



3. Stiskněte Knob 6 (OK).

Přidání Bloku do Oblíbených (Favorites)

Jakmile jste vyladili Blok zesilovače nebo efektu přesně jak jste chtěli, můžete jeho nastavení uložit do Oblíbených (Favorites), takže Blok lze rychle přidat do jiných tónů, kompletně se všemi uloženými nastaveními, stavem bypassu, a existujícími přiřazeními bypassu (kromě přiřazení ovladače a Snímku)*.

Oblíbené se objeví v menu kategorie Favorites a lze je přejmenovat, uspořádat a vymazat. Přidat můžete až 128 oblíbených položek.

Poznámka: Pokud nechcete vyvolat Oblíbené s přiřazením bypassu, přidejte tento Blok do Oblíbených ještě před jeho nastavením.

Bloky Input, Output, Split a Merge nelze přidat do Oblíbených.

1. Vyberte váš preferovaný zesilovač nebo efekt, upravte jej, jak potřebujete, případně přiřaďte bypass.
2. Stiskněte ACTION a pak stiskněte Knob 6 (Add to Favorites). Objeví se seznam Oblíbených.

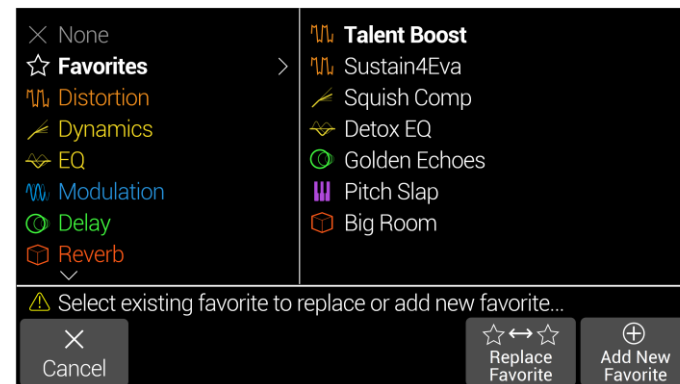

3. Pro nahrazení existujícího Oblíbeného, zvolte Oblíbený, který chcete nahradit a stiskněte Knob 5 (Replace Favorite).*

Pro přidání nového Oblíbeného, zvolte umístění, kam jej chcete přidat a stiskněte Knob 6 (Add New Favorite).

Jakmile je přidán, model a jeho uložená nastavení se objeví v okně Inspector, nyní s ikonou Favorites namísto ikony Kategorie.

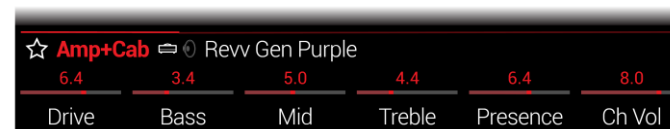

4. Případně: Jakmile se objeví seznam Oblíbených, stiskněte ACTION.

- Uspořádat zvolené Oblíbené v seznamu, zapněte Reorder Favorite.
- Přejmenovat zvolené Oblíbené, stiskněte Rename Favorite.
- Vymazat zvolené Oblíbené, stiskněte Clear Favorite.
- Vymazat všechny Oblíbené, stiskněte Clear All Favorites. Objeví se dialog. Stiskněte OK pro potvrzení.

Pro použití Oblíbených.... V kterémkoliv presetu zvolte prázdný Blok a otočte joystickem. Všechny vaše perfektně vyladěné oblíbené zesilovače a efekty se objeví jako první možnost, aniž byste museli otevřít seznam modelů!

Poznámka: Když nahradíte a přepíšete existující Oblíbený, který je již používán ve vašich presetech, pak tyto presetu zůstanou zachovány.

Nicméně, pokud chcete aktualizovat jakýkoliv preset s využitím nově editovaného Oblíbeného, zvolte existující Oblíbený Blok v presetu, pak pohněte joystickem mimo a zpět pro znovu načtení aktualizovaného Oblíbeného.

TIP: Použitím aplikace HX Edit můžete exportovat vaše Oblíbené do počítače jako soubory .fav, umožňuje to vytvořit prakticky neomezenou knihovnu, kterou lze kdykoliv načíst zpět do knihovny Oblíbených do vašeho zařízení – nebo je sdílet s jiným zařízením nebo jinými HX Edit a Helix Native vlastníky. HX Edit také nabízí několik funkcí pro uspořádání vaší knihovny Oblíbených.

Uložení výchozích uživatelských nastavení modelu

Když opakovaně upravujete vámi běžně používané modely stejným způsobem, můžete uložit nastavení modelu jako nové výchozí (kromě nastavení Input, Output, Split nebo Merge Mixer Bloků), takže se model takto objeví pokaždé.

1. Vyberte jakýkoliv model a upravte si jej podle vašich potřeb.

Nastavte jakýkoliv jeho parametr a stav bypassu. (Existující přiřazení MIDI, bypassu, Snímku a ovladačů nejsou ukládána jako výchozí.)

2. Stiskněte ACTION, stiskněte PAGE ▷ a pak Knob 2 (User Default).

Všechna vaše aktuální nastavení parametrů jsou nyní uložena jako výchozí pro všechna budoucí použití modelu. (Existující presetu, které obsahují model nejsou dotčeny.)

Poznámka: Pro návrat modelu na tovární nastavení, stiskněte ACTION, stiskněte PAGE ▷, a pak stiskněte Knob 1 (Factory Default). Nejsou změněny žádná nastavení modelu aktuálních presetů – obnovené tovární nastavení uvidíte při příštím použití modelu.

Uložení/Pojmenování Presetu

1. Stiskněte SAVE pro otevření obrazovky Save Preset:

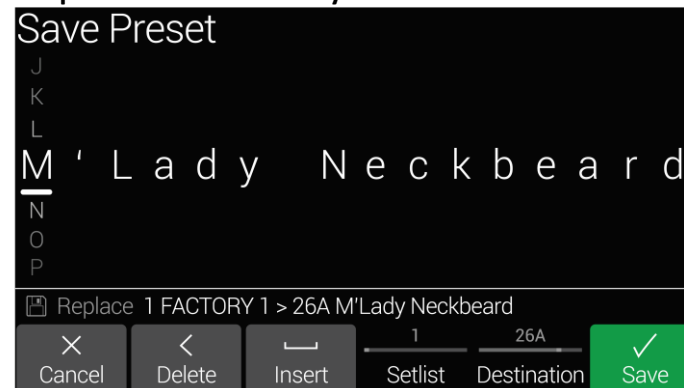

Kurzor posunujte doleva nebo doprava joystickem.

Otáčením joystickem (nebo pohybem nahoru nebo dolů) měníte zvolený znak. Stiskněte Knob 2 (Delete) pro vymazání zvoleného znaku a posunutí ostatních znaků doleva.

Stiskněte Knob 3 (Insert) pro vložení mezery a posunutí následujících znaků doprava.

Zkratka: Stiskem joysticku přepínáte mezi sadami znaků A, a, 0 a [SPACE].

2. Otáčejte Knobem 4 (Setlist) a Knobem 5 (Destination – cíl) pro výběr Setlistu a umístění presetu, který chcete přepsat.

Jakýkoliv z 1024 presetů Helixu můžete přepsat.

3. Stiskněte znovu SAVE nebo Knob 6 (Save – uložení).

Vytvoření/obnova plné zálohy zařízení

Vytváření plné zálohy presetů, IR, Oblíbených, výchozích nastavení custom modelů a celkových nastavení vašeho Helixu je důrazně doporučeno, abyste zabránili ztrátě vašich cenných tónů a nastavení. Naštěstí aplikace HX Edit umožňuje snadné vytvoření této zálohy a jejich obnovení kdykoliv (dostupná na line6.com/software). Viz Uživatelský manuál HX Edit.

Sériové versus Paralelní směřování

Pro většinu kytarových zvuků je sériový (jedna stereo Cesta) tok signálu více než adekvátní. Například, náš **8 TEMPLATES > 01A Quick Start** preset má hlasitostní pedál, wah pedál, Amp+Cab, reverb a looper, ale je tu ještě dost místa pro Bloky distortion, modulation a delay.



Více propracované zvuky lze vytvořit pomocí paralelního (dvě stereo Cesty) toku signálu. To umožní jeden split (rozdělení) na dvě samostatné Cesty, jejich oddělené zpracování a poté smíchání.

1. Zvolte Blok Amp+Cab a stiskněte ACTION pro jeho vyzdvižení.

2. Posuňte joystick dolů.

Blok Amp+Cab je přesunut na nově vytvořenou paralelní Cestu B (spodní).



V obrázku výše:

Signál jde do Bloků hlasitosti a wah pedálu.

Signál se rozděluje na Cestu 1A (horní) a Cestu 1B (dolní).

Stereo Cesta 1A (horní) vede do Bloků Reverb a Looper a stereo Cesta 1B (dolní) vede do Bloku Amp+Cab.

Stereo Cesty 1A a 1B jsou smíchány dohromady v Bloku Looper a zaslány na Multi výstup.

3. Znovu stiskněte ACTION pro spuštění Bloku Amp+Cab.

Tento preset pravděpodobně nebude znít moc dobře. Lepší zvuk by měly Cesty 1A a 1B obě s Bloky Amp+Cab, které se spojí před Reverbem...



... nebo například jeden Blok Amp (zesilovač) rozdělený do dvou oddělených Bloků Cab (kabinet)...



... nebo dva oddělené zesilovače a dva oddělené kabinety...

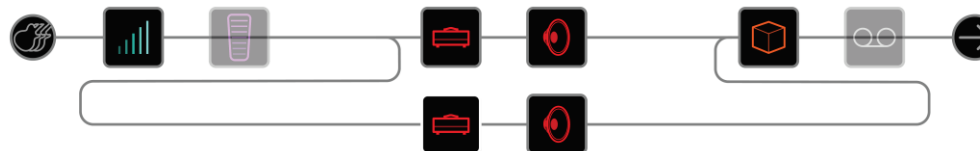

... nebo dva oddělené zesilovače spojené do jednoho kabinetu Cab > Dual.



Pamatujte si, že toto je jen polovina vašeho zvuku. Ještě stále máte k dispozici Cestu 2A a 2B, se kterými si můžete hrát!

Odstranění paralelní Cesty B

Pro odstranění Cesty B jednoduše smažte všechny Bloky, které jsou na Cestě B (dolní) nebo je přesuňte zpět na cestu A (horní).

Přesunutí Bloků Split & Merge pro další paralelní směřování

1. Použijte joystick pro výběr bodu, kde se Cesty A a B rozdělují a spojují. Bloky Split a Merge se objeví pouze, když jsou vybrány, ale lze je upravovat a přesunovat jako ostatní procesní Bloky.

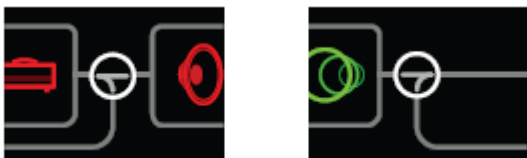

2. Stiskněte ACTION pro vyzdvižení Bloku Split nebo Merge pro přesun. Zvolte jednu z následujících možností paralelního směřování.

2 do 1

Přesuňte Blok Split dolů na Cestu B.

Blok Split se přesune doleva a vytvoří duplikát Bloku Input (vstup):

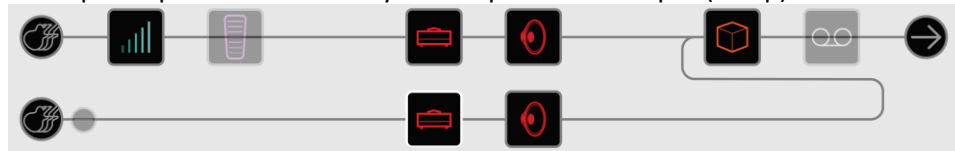

Tento nově vytvořený Blok vstupu může být přiřazen ke zcela jinému vstupu. Toto směřování lze použít například na smíchání zvuku kytary a vokálů, nebo modelů a magnetických snímačů v připojené kytáře Variax, každý se svými procesními Bloky.

1 do 2

Přesuňte Blok Merge dolů na Cestu B.

Blok Merge se přesune doprava a vytvoří duplikát Bloku Output (výstup):

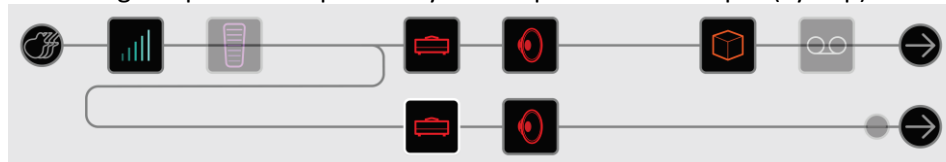

V tomto příkladu je Blok Input rozdělen na dvě Cesty A a B, každá se svým vlastním výstupem. Cestu A můžete směřovat na ¼" výstupy a Cestu B na XLR výstupy.

Skutečné paralelní

Přesuňte Bloky Split a Merge dolů na Cestu B.

Jsou vytvořeny duplikáty Bloků Input (vstup) a Output (výstup):



V tomto příkladu mohou být zvuky kytary a vokálů zpracovávány nezávisle každý se svým vlastním vstupem, procesními Bloky a výstupem. Nebo takto můžete například nezávisle zpracovávat zvuk dvou členů kapely.

Super sériový

Sériová Cesta má osm procesních lokací. Pokud to nestačí, můžete použít Cestu B pro vytvoření jedné velké „super sériové“ Cesty.

1. Přesuňte Blok Merge na Cestu 1B.

Je vytvořen duplikát Bloku Output.

2. Přesuňte Blok Split zcela vpravo, až za poslední procesní Blok Cesty 1A.

3. Zvolte Blok Output na Cestě 1A a otočte Knob 2 (Level) na minimum.

Nyní uslyšíte pouze zvuk výstupu 1B.

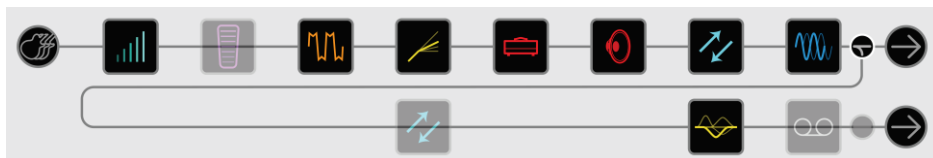

Na obrázku výše je váš signál zpracováván osmi Bloky na Cestě 1A a dalšími třemi Bloky na Cestě 1B.

Samozřejmě pokud i toto ještě nestačí, můžete duplikovat výše uvedený tok signálu pomocí Cesty 2 a poté nasměrovat Blok výstupu Cesty 1B do vstupu Cesty 2A a vytvořit tak gigantickou sériovou Cestu s až 32 lokacemi na procesní Bloky (DSP povolení – viz Dynamické DSP, strana 22).

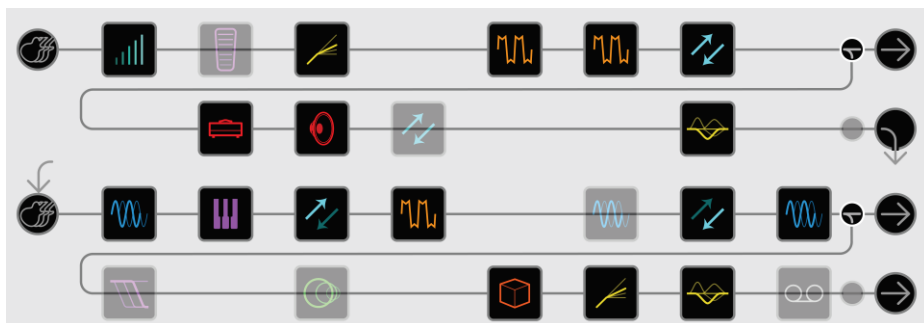

Pravý přechod Presetů

U výkonných multieffektových procesorů jako je Helix vyžaduje přepnutí na jiný preset odstranění DSP Bloků aktuálního presetu a poté načtení DSP Bloků pro nový, výsledkem je malé slyšitelné přerušení. Pokud chcete obětovat jedno ze dvou DSP Helixu, můžete dosáhnout skutečného přechodu z jednoho presetu na druhý i se stopami delay a reverb efektů.

DŮLEŽITÉ! Naneštěstí smyčkové nahrávání nebo přehrávání se z jednoho presetu na druhý nepřenáší.

1. Na displeji Home podržte ACTION a stiskněte HOME.

Nebo nastavte Preset Spillover na „On“ v „Global Settings > Preferences“.

Objeví se dialogové okno:

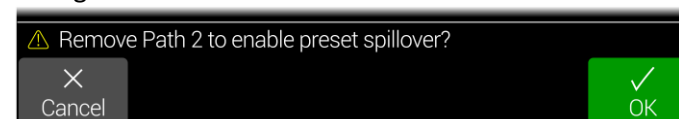

2. Stiskněte Knob 6 (OK).

3. Stiskněte HOME.

Cesta 2 zmizela – co bylo původně Cestou 1 je v aktuálním presetu vertikálně vycentrováno na displeji Home.

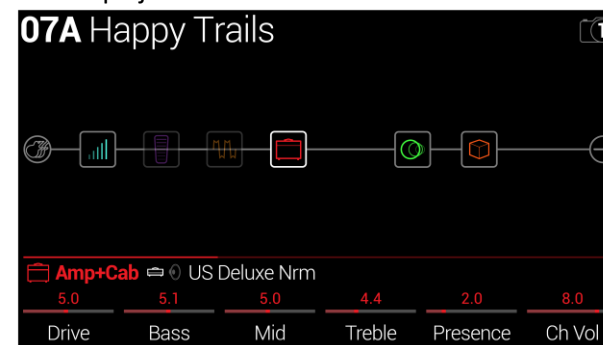

4. Pro návrat na normální fungování se dvěma Cestami, nejprve uložte aktuální preset, pokud si chcete zachovat úpravy Cesty 1, pak podržte ACTION a stiskněte HOME.

Nebo nastavte Preset Spillover na „Off“ v „Global Settings > Preferences“.

Objeví se dialogové okno:

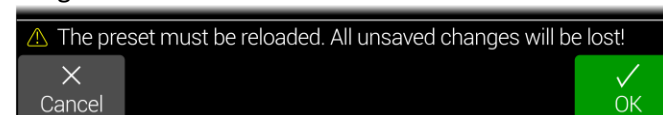

5. Stiskněte Knob 6 (OK).

Vaše zařízení se vrátilo do normálního ovládání se dvěma Cestami.

Tipy pro použití True přechodu presetů

Pokud je režim True Preset Spillover aktivní, stále můžete importovat a načítat uložené Helix presety. Nicméně, jsou načteny pouze Bloky, nastavení a směřování Cesty 1. Všechny prvky Cesty 2 stále zůstávají uloženy v presetu a jsou obnoveny při vypnutí režimu True Preset Spillover. Níže je několik tipů a chování, kterému se vyhnout při aktivním režimu True Preset Spillover.

- Při aktivním režimu je Cesta 2 schovaná, a není do ní směřován žádný signál. Ujistěte se, že Output Bloky Cesta 1A/1B nejsou směřovány do Cesty 2, jinak nebude slyšet žádný signál.
- Některé Bloky jsou omezeny na jedno použití v presetu. Proto se vyhněte načtení presetů obsahujících tyto typy Bloků v Cestě 2. Jedná se o:
 - Přidat lze pouze jeden Blok Looperu v presetu.
 - Přidat lze pouze jednou každou instanci Returns 1-4 pro preset, ať již jsou použity v mono nebo stereo Return, FX Loop Blocích nebo v Input a Output Blocích – viz Send/Return, strana 38.
 - Jeden typ digitálního Bloku Input (S/PDIF) pro preset – viz také Input, strana 24.
 - Kombinace maximálně 64 přiřazení ovladačů lze vytvořit v presetu, proto se nejspíše nestane že vám nebudou stačit. Pokud je chcete využít na maximum, odstraňte je z Cesty 2.
- Pro změny presetů – pokud ještě preset A přechází do presetu B, pak přepnutí na preset C okamžitě přeruší preset A. Můžete tak slyšet pouze dva presety (DSP) současně.
- Pokud je Delay Blok nastaven na Tempo Sync (jeho parametr Time je nastaven na typy not), pak se stopy pokusí synchronizovat s novým tempem při změně presetu. Aby bylo tempo stop konstantní, vyvarujte se použití synchronizace Tempa pro Delay, nebo nastavte “Global Settings > MIDI/Tempo” - Tempo Select na Global.
- Mějte na paměti, že ať je režim Spillover zapnutý nebo vypnutý, stále můžete ukládat a vyvolávat vícenásobné stavy Bloků a nastavení parametrů v aktuálním presetu pomocí Snímků! Viz Snímky, strana 45.

Dynamické DSP

Podobně jako skoro všechny moderní audio procesory, je také Helix založen na DSP (Digital Signal Processing – Digitální zpracování signálu). Některé modely vyžadují mnohokrát více výkonu DSP, než jiné, a je tak logické, že jich lze použít pro vytvoření zvuku méně. Aby to fungovalo, některé procesory vám umožní použít pouze jeden zesilovač, jeden reverb, jeden delay atd. U Helixu jsme cítili jako důležité, vám umožnit přidat cokoliv chcete i kdyby, jste měli překročit limit DSP.

Což znamená, že jsou zde určitá pravidla, kterými se řídí počet určitých typů Bloků, které můžete přidat do presetu:

Bloky Amp+Cab, Amp nebo Preamp	Kombinace až 4 (2 na Cestu)
Bloky Cab (včetně Amp+Cab)	Až 4 (2 na Cestu) Bloky Cab>Dual jsou považovány za dva až čtyři 1024 bodové IR (dva na Cestu) nebo dva 2048 bodové IR (jeden na Cestu)
Bloky Impulse Response (IR)	Jeden na Cestu. Tyto efekty zahrnují Poly Sustain (Delay), Poly Detune (Modulation) a Poly Pitch, Wham, Capo a 12 String (Pitch/Synth)
Bloky Polyfonní efektové	Jeden
Blok Looper	Jeden

Ověřit si jaké Bloky lze na aktuální Cestu přidat můžete stiskem joysticku a otevřením seznamu modelů.

Šedé položky přidat nelze a jsou přeskočeny – viz Výběr Bloků/Úprava parametrů:

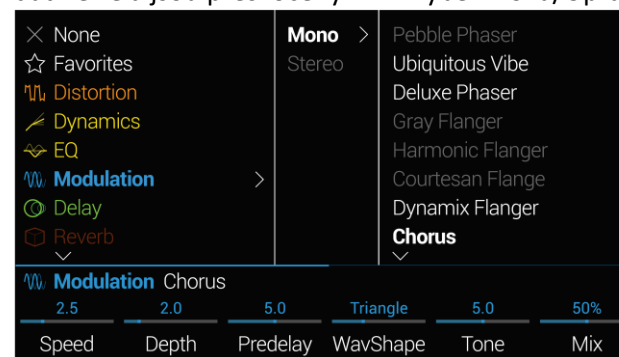

Tipy pro optimalizaci DSP

- Každá z primárních Cest Helixu využívá své vlastní DSP. Pokud jsou všechny vaše DSP Bloky na Cestách 1A a 1B, využíváte pouze polovinu výkonu. Pokud chcete vytvořit tón se dvěma nebo více zesilovači a větším počtem efektů, využijte obě Cesty 1 a 2.
- Některé Bloky spotřebovávají více DSP než jiné, například zesilovače, kabinety, IR a měniče ladění. Není překvapením, že nejvíce spotřebují Bloky Amp+Cab. Bloky EQ, Dynamics, Volume/Pan a Send/Return spotřebovávají relativně málo.
- Některé modely spotřebovávají více DSP než jiné ve stejné kategorii. To platí především u zesilovačů.
- Namísto paralelní Cesty se dvěma Amp+Cab Bloky nebo samostatnými zesilovači a kabinety, zkuste jeden Blok zesilovače následovaný Blokem Cab>Dual (smícháním dvou různých kabinetů získáte zásadní změny).

- Stereo verze efektového Bloku spotřebuje zhruba dvakrát tolik DSP než verze mono. Podobně duální verze Bloku kabinetu spotřebuje dvakrát tolik DSP než verze single.
- Některé kategorie modelů mají „Simple“ (jednoduché) Bloky, které spotřebují méně DSP, než ostatní.
- Namísto přepínání mezi dvěma stejnými Bloky zesilovačů nebo efektů (s různými nastaveními), použijte ovladače nebo Snímky pro okamžité vyvolání upravených parametrů s jedním Blokem.

Pořadí Bloků a Stereo obraz

Většina Helix efektových modelů má obě verze – mono a stereo. Stereo Blok je označen symbolem  za jménem. Stereo obraz – tedy to, jak je zvuk široký ve vašich reproduktorech nebo sluchátcích – vysoce závisí na typu Bloku, které přidáte a jejich pořadí.

Při vytváření zvuku mějte na paměti následující:

- Všechny Amp+Cab, Amp a Preamp Bloky jsou mono, takže stereo signál, který do nich zašlete, bude změněn na mono. Takže je dobré před tyto Bloky přidat pouze mono Bloky.
- Přidáním mono Bloku do Cesty dojde ke změně stereo signálu na mono.
- Pokud budete vždy připojovat Helix k jednomu kytarovému zesilovači nebo PA/FRFR reproduktoru, nebudete vlastně žádné stereo modely potřebovat (s výjimkou těch, které jsou nabízeny pouze ve stereu).
- Legacy modely efektů se liší v chování:
 - Legacy Distortion, Dynamics & Pitch/Synth efekty jsou mono.
 - Legacy Modulation & Delay efekty jsou některé mono, některé stereo, a některé mono-in/stereo-out, kde úpravou parametru Mix efektu můžete zúžit stereo obraz, který se do nich zasílá.
 - Legacy Filter a Reverb efekty jsou stereo.

Co je Variax

Line 6 Variax kytary jsou vybaveny speciální elektronikou, která modeluje zvuk jiných určitých kytar a nástrojů, a také umožňuje okamžité přeladění jednotlivých strun. Helix a Variax spolu velmi užitečně spolupracují. Můžete:

- Uložit model Variax, ladění, hlasitost a nastavení tónové clony v Helix presetu a můžete je okamžitě vyvolat.
- Přepínat mezi dvěma modely Variax anebo laděními pomocí přepínače nebo MIDI CC zpráv.
- Otáčením Variax knobů hlasitosti a tónové clony můžete dálkově ovládat jeden nebo i více Helix zesilovačů a efektových parametrů. Můžete je vlastně považovat za EXP 4 a EXP 5.

- Rozdělit Variax modelovaný a magnetický signál, zpracovat je odděleně v nezávislých signálových Cestách a smíchat je nebo naopak směřovat na různé výstupy Helixu.
- Napájet modelingový engine Variaxu pomocí VDI (CAT-5 nebo Ethercon) kabelu, a eliminovat tak potřebu vyjímatelné baterie Variax kytary.



Podpora aplikace Variax Workbench HD

Helix lze také použít jako USB rozhraní pro **Line 6 Workbench HD** editační a softwarovou knihovnu (verze 2.13 a novější). Workbench HD je volná aplikace pro Mac a PC, dostupná na line6.com/software. Pro použití vašeho James Tyler®, Shuriken™ nebo Standard Variax Standard s Workbench HD, musíte nastavit toto:

- Jděte do Helix nastavení “Global Settings > MIDI/Tempo” a nastavte MIDI over USB na “On”
- Pokud používáte Workbench HD na Windows, musíte nainstalovat Helix USB driver (v1.85 nebo novější) — dostupný na line6.com/software.
- Doporučujeme aktualizovat váš Variax na nejnovější Variax HD firmware.

DŮLEŽITÉ! Variax Workbench HD používá MIDI kanál 16. Při připojení k Workbench HD přes Helix USB port, nepřisuzujte Helix nebo Helix Command Center zprávy k MIDI kanálu 16 nebo k Omni (které zahrnuje kanál 16).

Bloky

Input – Vstup

Každý preset může mít až čtyři Bloky vstupů (jeden nebo dva na Cestu).



Žádný	Vypíná (ztlumí) Bloky vstupu. Dostupné pouze u Cesty 2.
Multi	Kytara, Aux a Variax vstupy jsou současně aktivní. Běžně volíte tuto možnost.
Kytara	Pouze kytarový vstup.
Aux	Pouze Aux vstup. (10 kΩ vstup pro kytary a baskytary s aktivními snímači.)
Variax	S James Tyler (JTV), Shuriken Variax a Standard Variax Standard kytarami vstup „Variax“ přijímá signály Model nebo Magnetic v závislosti na nastavení přepínačů modelu kytary.
Variax magnetické	Přijímá pouze signál z magnetického snímače Variax.
Mikrofon	Pouze mikrofonní vstup.
Return 1, 2, 3, 4, 1/2, 3/4	Returny 1, 2, 3 a 4 mohou fungovat jako přídavné mono vstupní Bloky. Returny 1/2, 3/4 mohou fungovat jako přídavné stereo vstupní Bloky pro zpracování keyboardů, bicích automatů nebo i jiných modelerů. Pokud v presetu jsou Return nebo FX Loop procesní Bloky, pak použitý Return vstup bude nevolitelný. Viz Send/Return, strana 38.
S/PDIF	Pouze digitální S/PDIF vstup. Pokud v jiném vstupním Bloku presetu jsou vstupy Variax nebo Multi (obsahuje Variax), pak S/PDIF bude nevolitelný.
USB 3/4, 5/6, 7/8	USB vstupy 3/4, 5/6 a 7/8 lze použít pro zpracování stop z Mac® nebo Windows® DAW softwaru. Viz USB Audio. Helix také přijímá signál na USB 1/2, ale ten je věnován pouze monitorování audia z počítače (nebo iPadu a iPhone) a Bypassuje všechny procesní Bloky. Jako takový pak není dostupný jako zdroj pro Bloky.

TIP: Vstupní Bloky obsahují indikátory signálu a ořezání, viz strana 42.

Všechny vstupní Bloky jsou vybaveny šumovou bránou a měřákem redukce zesílení. Parametry Threshold a Decay jsou šedé, dokud není zapnut parametr Input Gate:

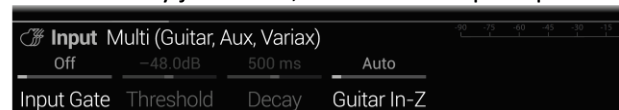

Vstup>Multi a vstup>Guitar mají další parametr Guitar In-Z. Helix má impedanční obvod na jeho kytarovém vstupu, který má vliv na tón a feeling načtením vašich kytarových snímačů jako by byly ovlivněny pedálem nebo zesilovačem. Nižší hodnoty vytvoří zeslabení výšek, nižší zesílení a celkově „měkčí“ feeling. Vyšší nastavení nabízejí plnou frekvenční odezvu, vysoké zesílení a celkově „pevnější“ feeling. Možnost „Auto“ umožňuje impedanci reflektovat impedanci na prvním Bloku Cesty 1A – viz také možnost Auto Impedance v “Global Settings > Preferences” na straně 64.

Vstupy Multi a Variax mají další stránky Variax parametrů:

James Tyler Variax, Shuriken Variax nebo Variax Standard

Poznámka: Všechny Bloky vstupu – Variax parametry na stránkách 2 až 4 mění funkcionalitu mezi Pro Preset vs Celkové podle toho, jak nastavíš parametr Variax Setting (Knob 1 na straně 2).

Str	Knob	Parametr	Popis
2	1	Variax Settings	Určuje, zda Variax nastavení jsou aplikována na preset nebo celkově.
	2	Variax Model	Volí model Variaxu a nastavení pozice snímače. Při nastavení „Don't Force“, Helix bude respektovat aktuální nastavení Variaxu.
	3	Variax Vol Knob	Dálkově řídí nastavení knobu hlasitosti Variaxu. Při nastavení „Don't Force“, Helix bude respektovat aktuální nastavení Variaxu.
	4	Variax Tone Knob	Dálkově řídí nastavení tónové clony Variaxu. Při nastavení „Don't Force“, Helix bude respektovat aktuální nastavení Variaxu.
	5	Lock Variax Controls	Při nastavení „Unlocked“ knobů hlasitosti, tónové clony a přepínač snímače Variaxu zůstávají aktivní. Při uzamčení, ovladače Variaxu již nástroj neovládají. Otočením knobem Variax model resetujeme vše na „Unlocked“.
	6	Variax Tuning	Při nastavení „Don't Force“, Helix bude respektovat aktuální ladění. Pokud je nastaveno „Custom“, pak Helix použije jakékoli ladění ze stránky 3.

Str	Knob	Parametr	Popis
3	1	Variax String 6	Volí počet půltónových kroků, + nebo -, o které chcete snížit nebo zvýšit ladění zvolené struny. Zobrazené označení tónů předpokládá standardní ladění (E, A, D, G, H, E), kde A je laděno na 440 Hz.
	2	Variax String 5	
	3	Variax String 4	
	4	Variax String 3	
	5	Variax String 2	
	6	Variax String 1	

Str	Knob	Parametr	Popis
3	1	String Level 6	Zeslabuje úroveň hlasitostí pro jednotlivé struny, podle potřeby.
	2	String Level 5	
	3	String Level 4	
	4	String Level 3	
	5	String Level 2	
	6	String Level 1	

Výstup

Každý preset může mít až čtyři Bloky výstupů (jeden nebo dva na Cestu).



Multi	1/4", XLR, Digital a USB 1/2 výstupy jsou současně aktivní. Běžně volíte tuto možnost.
Path 2A, 2B nebo 2A+B	Zobrazeny pouze pro Cestu 1 a slouží k nasměrování signálu na Cestu 2.
1/4"	Pouze 1/4" výstup.
XLR	Pouze XLR výstup.
Send 1/2, Send 3/4	Send 1/2, Send 3/4 mohou fungovat jako přídavné výstupní Bloky.
Digital S/PDIF, AES/EBU, L6 LINK	Současně lze mít aktivní pouze jeden digitální výstup. Zvolte S/PDIF nebo AES/EBU a požadovanou vzorkovací frekvenci v Celková nastavení>Vstupy/Výstupy, strana 63. Tato nastavení nejsou pro L6 LINK nutná. Viz L6 LINK dále.

USB 1/2, USB 3/4, USB 5/6	USB 1/2, USB 3/4, USB 5/6 mohou fungovat jako přídavné výstupní Bloky pro směřování signálu do vašeho počítače nebo iPadu® (s volitelným Apple kamera kitem). USB 7 a 8 jsou určeny pro re-amping a jako výstupní Bloky nejsou dostupné. Viz USB Audio, strana 68.
----------------------------------	--

Všechny výstupní Bloky zobrazují Knob 1 (Pan) a Knob 2 (Level), a také výstupní měřáky (viz Bloky indikátorů úrovně a měřáků, strana 42):

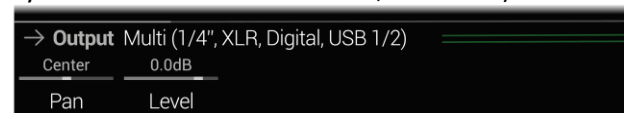

ZKRATKA: Stiskem Knobu 1 (Pan) vrátíte pan na střed. Stiskem Knobu 2 (Level) nastavíte hlasitost na 0.0 dB.

TIP: Pomocí Knobu 2 (Level) nastavte celkovou hlasitost presetu. Je důležité, aby všechny vaše presety v sadě měli konzistentní hlasitost.

L6 LINK – Powercab Plus a DT 25/50 možnosti zesilovače

Můžete také použít digitální XLR konektor pro L6 LINK výstup do dvou Line 6 Powercab Plus aktivních kytarových reproboxů nebo zesilovačů DT 25/50, s jedním nebo více sériově zapojenými těmito zařízeními (doporučujeme použít 110Ω XLR kabel). Pokud je zapojeno více než jedno zařízení Powercab Plus nebo DT 25/50 v sérii, pak je váš stereo signál inteligentně rozdělen s tím, že levý kanál jde na první zařízení a pravý kanál na druhé. Pokud používáte pouze jeden Powercab Plus nebo DT 25/50 zesilovač, signál z Helixu je změněn na mono. L6 LINK také může zasílat zprávy pro vzdálené ovládání, a usnadnit tak ovládání připojených zařízení přímo z Helixu – celkově anebo podle presetů.

Blok Output – nastavení Powercab Plus nebo DT 25/50 jsou dostupné na stránkách 2-5 pro typy Multi nebo Digital výstupních Bloků. Což umožňuje upravit nastavení vašeho zařízení připojeného k Helixu. (Více viz Uživatelský manuál Powercab Plus nebo DT 25/50.)

TIP: Pro fungování L6 LINK je nutné používat Powercab Plus nebo DT 25/50 ve verzi firmwaru 2.00 nebo novější.

Blok Output – Powercab nastavení

Output Blok – Powercab Plus nastavení vzdáleného ovládání			
Str	Knob	Parametr	Popis
2	1	Powercab Remote	Určuje chování pro všechny stránky 2-3 nastavení zasílané do připojeného Powercab Plus zařízení: Off – Nelze vzdáleně ovládat. Preset – Všechna nastavení vzdáleného ovládání jsou uložena do aktuálního presetu a zaslána při jeho vyvolání. Global – Všechna nastavení vzdáleného ovládání jsou zaslána se stále stejnými nastaveními, bez ohledu na aktuální helix preset.
	2	Powercab Mode	Určuje režim Powercab: Flat, Speaker nebo User IR. (Všimněte si, že některá nastavení na stránkách 2-3 mění podle zvoleného typu.)
	3	Flat Voicing	Když je zvolen režim Flat, určuje typ zvuku reproduktoru: FRFR, LF Flat nebo LF Raw.
	4	Speaker Select	Určuje, kterou Powercab jednotku chcete ovládat: Powercab 1, Powercab 2, nebo obě současně (1+2 Link). Běžně byste měli toto nastavit na 1+2 Link, což edituje oba Powercab současně, zachová se tak fázová soudržnost. Mějte na paměti, že pro Powercab 212 Plus, Powercab 1 cílí na levý reproduktor v každém zesilovači a Powercab 2 cílí na pravý reproduktor v každém zesilovači. Všimněte si, že nastavení na stránkách 2-3 reflektují zde zvolenou možnost.
	5	Speaker Type	Když je zvolen režim Speaker, určuje model Powercab reproduktoru.
	6	Speaker DI mic	Když je zvolen režim Speaker, určuje model mikrofону použitý na XLR výstupu Powercab.

Output Blok – Powercab Plus nastavení vzdáleného ovládání			
Str	Knob	Parametr	Popis
3	1	Speaker Mic Dist	Když je zvolen režim Speaker, určuje vzdálenost mikrofónu použitého na XLR výstupu Powercab: 1.0–12.0 palců.
	2	Speaker User IR	Když je zvolen režim User IR, určuje použitý režim Uživatelského IR: 0–127.
	3	Speaker Low Cut	Když je zvolen režim Speaker nebo User IR, nastavuje použitý Low Cut EQ, Off nebo 20 Hz – 500 Hz.
	4	Speaker Hi Cut	Když je zvolen režim Speaker nebo User IR, nastavuje použitý Hi Cut EQ, Off nebo 500 Hz – 20 kHz.
	5	Speaker Level	Když je zvolen režim Speaker nebo User IR, nastavuje použitou úpravu hlasitosti: -60 dB až +6 dB.
	6	Speaker color	Když je zvolen režim Speaker nebo User IR, volí barvu LED kroužku na připojeném Powercab: Auto, zvolená barva nebo Off (vypnuto).

Output Blok – DT 25/50 nastavení vzdáleného ovládání			
Str	Knob	Parametr	Popis
4	1	DT 25/50 Remote	Určuje chování pro všechny stránky 2-3 nastavení zasílané do připojeného DT 25/50 zařízení: Off – Nelze vzdáleně ovládat. Preset – Všechna nastavení vzdáleného ovládání jsou uložena do aktuálního presetu a zaslána při jeho vyvolání. Global – Všechna nastavení vzdáleného ovládání jsou zaslána se stále stejnými nastaveními, bez ohledu na aktuální helix preset.
	2	DT Select	Určuje, kterou DT 50 jednotku chcete ovládat: DT 1, DT 2, nebo obě současně (1+2 Link). Všimněte si, že nastavení na stránkách 4-5 reflektují zde zvolenou možnost.
	3	DT Channel	Když je nastaveno na A (Helix), DT přepíná na kanál A a jeho předzesilovač je bypassován, což umožní využít signál Helixu. Když je nastaveno na (DT Pre), DT přepíná na kanál B, a je aktivní jeho předzesilovač.

4	DT Topology	Určuje negativní topologii zpětné vazby smyčky: I-IV.
5	DT Power Amp	Určuje režim lampového zesilovače: třída A nebo AB.
6	DT Tube Config	Určuje konfiguraci DT výkonových lamp: trioda nebo pentoda.

Output Blok – DT 25/50 nastavení vzdáleného ovládání			
Str	Knob	Parametr	Popis
5	1	DT Reverb	Určuje stav zapnutí/vypnutí vestavěného Reverbu zesilovače DT.
	2	DT Rev Mix	Určuje poměr původního/upraveného signálu efektu Reverb: 0-100%
	3	DT 12AX7 Boost	(Pouze DT50) Určuje stav zapnutí/vypnutí 12AX7 Boost zesilovače DT. Dostupné, když je režim Low Volume vypnutý.
	4	DT Feedback Cap	(Pouze DT50) Určuje typ kapacitoru DT smyčky: X (Tight) – Y (Smooth).
	5	DT B+ Voltage	(Pouze DT50) Určuje úroveň fáze invertoru B+ napětí: Low nebo High.

TIPY: Stejně jako u jakéhokoliv parametru zesilovač, kabinetu nebo efektu, lze parametry vzdáleného ovládání Powercab nebo DT rychle přiřadit ovladačům nebo Snímkům.

Při použití L6 LINK Out, jsou často Helix modely Preamp lepší volbou, než modely Amp nebo Amp+Cab, umožňují upravit možnosti zesilovače a kabinetu nabízení jednotkami Powercab nebo DT podle vaší potřeby.

Uživatelé Powercab Plus mohou také využít možností IR a Reverbu na zařízení, a vyhnout se tak použití Bloků IR nebo Reverb v Helixu.

Je možné využít Helix pro vzdálené ovládání několika parametrů zesilovače série DT (kanál, topologie zesilovače, reverb atd.) přes MIDI. Připojte 5pinový MIDI kabel z konektoru MIDI Out Helixu k MIDI In na DT zesilovači, a použijte Helix Command Center pro nastavení komunikace MIDI příkazů pro jednotlivé presety.

Začněte načtením TEMPLATES > DT25-50 Remote presetu, protože již má několik užitečných DT příkazů namapovaných na Helix přepínače. Můžete si tuto šablonu upravit a vytvořit vlastní sadu ovladačů do vašeho presetu. Viz DT MIDI Implementační tabulka pro seznam dostupných MIDI příkazů.

Efekty

Mnoho efektových Bloků Helixu může být ve stereu nebo v monu. Stereo efekty jsou označeny symbolem  za jejich názvem. Helix obsahuje také, v podkategorii Legacy, vybrané efekty z klasických Line 6 stompboxů a procesorů DL4™, DM4™, MM4™ a FM4™, M13®, M9® a M5®. (Viz Pořadí Bloků a Stereo obraz, strana 23).



Zvolte efektový Blok a otáčením joystickem zvolte jeho model, nebo stiskněte knob joysticku pro vstup do menu Model.

Distortion Models

Model	Subcategories	Based On*
Kinky Boost	Mono, Stereo	Xotic® EP Booster
Deranged Master	Mono, Stereo	Dallas Rangemaster Treble Booster
Minotaur	Mono, Stereo	Klon® Centaur
Teemah!	Mono, Stereo	Paul Cochrane Timmy® Overdrive
Heir Apparent	Mono, Stereo	Analogman Prince of Tone
Tone Sovereign	Mono, Stereo	Analogman King of Tone
Alpaca Rogue	Mono, Stereo	Way Huge® Red Llama (modded)
Compulsive Drive	Mono, Stereo	Fulltone® OCD
Dhyana Drive	Mono, Stereo	Hermida Zendrive
Horizon Drive	Mono, Stereo	Horizon Precision Drive
Valve Driver	Mono, Stereo	Chandler Tube Driver
Top Secret OD	Mono, Stereo	DOD® OD-250
Scream 808	Mono, Stereo	Ibanez® TS808 Tube Screamer®
Hedgehog D9	Mono, Stereo	MAXON® SD9 Sonic Distortion
Stupor OD	Mono, Stereo	BOSS® SD-1 Overdrive
Deez One Vintage	Mono, Stereo	BOSS® DS-1 Distortion (Made-in-Japan)
Deez One Mod	Mono, Stereo	BOSS® DS-1 Distortion (Keeley modded)
Vermin Dist	Mono, Stereo	Pro Co RAT

Distortion Models		
Model	Subcategories	Based On*
KWB	Mono, Stereo	Benadrian Kowloon Walled Bunny Distortion
Legendary Drive	Mono, Stereo	Carvin® VLD1 Legacy Drive (hi gain channel)
Swedish Chainsaw	Mono, Stereo	Boss® HM-2 Heavy Metal Distortion (MIJ)
Arbitrator Fuzz	Mono, Stereo	Arbiter® FuzzFace®
Pocket Fuzz	Mono, Stereo	Jordan Boss Tone Fuzz
Bighorn Fuzz	Mono, Stereo	'73 Electro-Harmonix® Ram's Head Big Muff Pi®
Triangle Fuzz	Mono, Stereo	Electro-Harmonix® Big Muff Pi®
Ballistic Fuzz	Mono, Stereo	Euthymia ICBM Fuzz
Industrial Fuzz	Mono, Stereo	Z.Vex Fuzz Factory
Tycoctavia Fuzz	Mono, Stereo	Tycobrahe® Octavia
Wringer Fuzz	Mono, Stereo	Garbage's modded BOSS® FZ-2
Thrifter Fuzz	Mono, Stereo	Line 6 Original
Xenomorph Fuzz	Mono, Stereo	Subdecay Harmonic Antagonizer
Megaphone	Mono, Stereo	Megaphone
Bitcrusher	Mono, Stereo	Line 6 Original
Ampeg Scrambler	Mono, Stereo	Ampeg® Scrambler Bass Overdrive
ZeroAmp Bass DI	Mono, Stereo	Tech 21 SansAmp Bass Driver DI V1
Obsidian 7000	Mono, Stereo	Darkglass® Electronics Microtubes® B7K Ultra
Clawthorn Drive	Mono, Stereo	Wounded Paw Battering Ram
Tube Drive	Legacy	Chandler Tube Driver
Screamer	Legacy	Ibanez® Tube Screamer®
Overdrive	Legacy	DOD® Overdrive/Preamp 250
Classic Dist	Legacy	ProCo RAT
Heavy Dist	Legacy	BOSS® Metal Zone
Colordrive	Legacy	Colorsound® Overdriver
Buzz Saw	Legacy	Maestro® Fuzz Tone
Facial Fuzz	Legacy	Arbiter® Fuzz Face®
Jumbo Fuzz	Legacy	Vox® Tone Bender
Fuzz Pi	Legacy	Electro-Harmonix® Big Muff Pi®

Distortion Models		
Model	Subcategories	Based On*
Jet Fuzz	Legacy	Roland® Jet Phaser
L6 Drive	Legacy	Colorsound® Overdriver (modded)
L6 Distortion	Legacy	Line 6 Original
Sub Oct Fuzz	Legacy	PAiA Roctave Divider
Octave Fuzz	Legacy	Tycobrahe® Octavia

Dynamics Models		
Model	Subcategories	Based On*
Deluxe Comp	Mono, Stereo	Line 6 Original
Red Squeeze	Mono, Stereo	MXR® Dyna Comp
Kinky Comp	Mono, Stereo	Xotic® SP Compressor
Rochester Comp	Mono, Stereo	Ashly® CLX-52 (in conjunction w/ B. Sheehan)
LA Studio Comp	Mono, Stereo	Teletronix® LA-2A®
3-Band Comp	Mono, Stereo	Line 6 Original
Noise Gate	Mono, Stereo	Line 6 Original
Hard Gate	Mono, Stereo	Line 6 Original
Horizon Gate	Mono, Stereo	Horizon Precision Drive - Gate Circuit
Autoswell	Mono, Stereo	Line 6 Original
Tube Comp	Legacy	Teletronix® LA-2A®
Red Comp	Legacy	MXR® Dyna Comp
Blue Comp	Legacy	BOSS® CS-1
Blue Comp Treb	Legacy	BOSS® CS-1 (Treble switch on)
Vetta Comp	Legacy	Line 6 Original
Vetta Juice	Legacy	Line 6 Original
Boost Comp	Legacy	MXR® Micro Amp

TIP: Dynamika – Modely Kompresor a Gate zobrazují užitečný měřák redukce, strana 42.

EQ Models

Model	Subcategories	Based On*
Simple EQ	Mono, Stereo	Line 6 Original
Low and High Cut	Mono, Stereo	Line 6 Original
Low/High Shelf	Mono, Stereo	Line 6 Original
Parametric	Mono, Stereo	Line 6 Original
Tilt	Mono, Stereo	Line 6 Original
10 Band Graphic	Mono, Stereo	MXR® 10-Band Graphic EQ
Cali Q Graphic	Mono, Stereo	MESA/Boogie® Mark IV Graphic EQ
Acoustic Sim	Mono, Stereo	Line 6 Original

Modulation Models

Model	Subcategories	Based On*
Optical Trem	Mono, Stereo	Fender® optical tremolo circuit
60s Bias Trem	Mono, Stereo	Vox® AC-15 Tremolo
Tremolo/Autopan	Mono, Stereo	BOSS® PN-2
Harmonic Tremolo	Mono, Stereo	Line 6 Original
Bleat Chop Trem	Mono, Stereo	Lightfoot Labs Goatkeeper
Script Mod Phase	Mono, Stereo	MXR® Phase 90
Pebble Phaser	Mono, Stereo	Electro-Harmonix® Small Stone
Ubiquitous Vibe	Mono, Stereo	Shin-ei Uni-Vibe®
Deluxe Phaser	Mono, Stereo	Line 6 Original
Gray Flanger	Mono, Stereo	MXR® 117 Flanger
Harmonic Flanger	Mono, Stereo	A/DA Flanger
Courtesan Flange	Mono, Stereo	Electro-Harmonix® Deluxe EM
Dynamix Flanger	Mono, Stereo	Line 6 Original
Chorus	Mono, Stereo	Line 6 Original
70s Chorus	Mono, Stereo	BOSS® CE-1
PlastiChorus	Mono, Stereo	Modded Arion SCH-Z chorus
Trinity Chorus	Stereo	Dytronics® Tri-Stereo Chorus
Bubble Vibrato	Mono, Stereo	BOSS® VB-2 Vibrato
Vibe Rotary	Stereo	Fender® Vibratone

Modulation Models

Model	Subcategories	Based On*
122 Rotary	Stereo	Leslie® 122
145 Rotary	Stereo	Leslie® 145
Double Take	Mono, Stereo	Line 6 Original
Poly Detune †	Mono	Line 6 Original
AM Ring Mod	Mono, Stereo	Line 6 Original
Pitch Ring Mod	Stereo	Line 6 Original
Pattern Tremolo	Legacy	Line 6 Original
Panner	Legacy	Line 6 Original
Bias Tremolo	Legacy	1960 Vox® AC-15 Tremolo
Opto Tremolo	Legacy	1964 Fender® Deluxe Reverb®
Script Phase	Legacy	MXR® Phase 90 (script logo version)
Panned Phaser	Legacy	Ibanez® Flying Pan
Barberpole	Legacy	Line 6 Original
Dual Phaser	Legacy	Mu-Tron® Bi-Phase
U-Vibe	Legacy	Shin-ei Uni-Vibe®
Phaser	Legacy	MXR® Phase 90
Pitch Vibrato	Legacy	BOSS® VB-2
Dimension	Legacy	Roland® Dimension D
Analog Chorus	Legacy	BOSS® CE-1
Tri Chorus	Legacy	Dytronics® Tri-Stereo Chorus
Analog Flanger	Legacy	MXR® Flanger
Jet Flanger	Legacy	A/DA Flanger
AC Flanger	Legacy	MXR® Flanger
80A Flanger	Legacy	A/DA Flanger
Frequency Shift	Legacy	Line 6 Original
Ring Modulator	Legacy	Line 6 Original
Rotary Drum	Legacy	Fender® Vibratone
Rotary Drum/Horn	Legacy	Leslie® 145

Delay Models

Model	Subcategories	Based On*
Simple Delay	Mono, Stereo	Line 6 Original
Mod/Chorus Echo	Mono, Stereo	Line 6 Original
Dual Delay	Stereo	Line 6 Original
Multitap 4	Stereo	Line 6 Original
Multitap 6	Stereo	Line 6 Original
Ping Pong	Stereo	Line 6 Original
Sweep Echo	Mono, Stereo	Line 6 Original
Ducked Delay	Mono, Stereo	TC Electronic® 2290
Reverse Delay	Mono, Stereo	Line 6 Original
Vintage Digital	Mono, Stereo	Line 6 Original
Vintage Swell	Mono, Stereo	Line 6 Original
Pitch Echo	Mono, Stereo	Line 6 Original
Transistor Tape	Mono, Stereo	Maestro® Echoplex EP-3
Cosmos Echo	Mono, Stereo	Roland® RE-201 Space Echo
Harmony Delay	Stereo	Line 6 Original
Bucket Brigade	Mono, Stereo	BOSS® DM-2
Adriatic Delay	Mono, Stereo	BOSS® DM-2 w/ Adrian Mod
Adriatic Swell	Mono, Stereo	Line 6 Original
Elephant Man	Mono, Stereo	Electro-Harmonix® Deluxe Memory Man
Multi Pass	Mono, Stereo	Line 6 Original
Poly Sustain [†]	Mono	Line 6 Original
Glitch Delay	Mono, Stereo	Line 6 Original
Ping Pong	Legacy	Line 6 Original
Dynamic	Legacy	TC Electronic® 2290
Stereo	Legacy	Line 6 Original
Digital	Legacy	Line 6 Original
Dig w/Mod	Legacy	Line 6 Original
Reverse	Legacy	Line 6 Original
Lo Res	Legacy	Line 6 Original

Delay Models

Model	Subcategories	Based On*
Tube Echo	Legacy	Maestro® Echoplex EP-1
Tape Echo	Legacy	Maestro® Echoplex EP-3
Sweep Echo	Legacy	Line 6 Original
Echo Platter	Legacy	Binson® EchoRec®
Analog Echo	Legacy	BOSS® DM-2
Analog w/Mod	Legacy	Electro-Harmonix® Deluxe Memory Man
Auto-Volume Echo	Legacy	Line 6 Original
Multi-Head	Legacy	Roland® RE-101 Space Echo

Reverb Models

Model	Subcategory	Based On*
Glitz	Mono, Stereo	Line 6 Original
Ganymede	Mono, Stereo	Line 6 Original
Searchlights	Mono, Stereo	Line 6 Original
Plateaux	Mono, Stereo	Line 6 Original
Double Tank	Mono, Stereo	Line 6 Original
Plate	Legacy	Line 6 Original
Room	Legacy	Line 6 Original
Chamber	Legacy	Line 6 Original
Hall	Legacy	Line 6 Original
Echo	Legacy	Line 6 Original
Tile	Legacy	Line 6 Original
Cave	Legacy	Line 6 Original
Ducking	Legacy	Line 6 Original
Octo	Legacy	Line 6 Original
'63 Spring	Legacy	Line 6 Original
Spring	Legacy	Line 6 Original
Particle Verb	Legacy	Line 6 Original

Pitch/Synth Models

Model	Subcategories	Based On*
Pitch Wham	Mono, Stereo	Digitech® Whammy®
Twin Harmony	Mono, Stereo	Eventide® H3000
Simple Pitch	Mono, Stereo	Line 6 Original
Dual Pitch	Mono, Stereo	Line 6 Original
3 OSC Synth	Stereo	Line 6 Original
Poly Pitch†	Mono	Line 6 Original
Poly Wham†	Mono	Line 6 Original
Poly Capo†	Mono	Line 6 Original
12 String†	Mono	Line 6 Original
3 Note Generator‡	Mono, Stereo	Line 6 Original
4 OSC Generator‡	Mono, Stereo	Line 6 Original
Bass Octaver	Legacy	EBS® OctaBass
Smart Harmony	Legacy	Eventide® H3000
Octi Synth	Legacy	Line 6 Original
Synth O Matic	Legacy	Line 6 Original
Attack Synth	Legacy	Korg® X911 Guitar Synth
Synth String	Legacy	Roland® GR700 Guitar Synth
Growler	Legacy	Line 6 Original

Filter Models

Model	Subcategories	Based On*
Mutant Filter	Mono, Stereo	Musitronics® Mu-Tron® III
Mystery Filter	Mono, Stereo	Korg® A3
Autofilter	Mono, Stereo	Line 6 Original
Asheville Pattnr	Mono, Stereo	Moog® Moogerfooger® MF-105M MuRF Filter

Filter Models

Model	Subcategories	Based On*
Voice Box	Legacy	Line 6 Original
V Tron	Legacy	Musitronics® Mu-Tron® III
Q Filter	Legacy	Line 6 Original
Seeker	Legacy	Z Vex Seek Wah
Obi Wah	Legacy	Oberheim® voltage-controlled S&H filter
Tron Up	Legacy	Musitronics® Mu-Tron® III (up position)
Tron Down	Legacy	Musitronics® Mu-Tron® III (down position)
Throbber	Legacy	Electrix® Filter Factory
Slow Filter	Legacy	Line 6 Original
Spin Cycle	Legacy	Craig Anderton's Wah/Anti-Wah
Comet Trails	Legacy	Line 6 Original

Wah Models

Model	Subcategories	Based On*
UK Wah 846	Mono, Stereo	Vox® V846
Teardrop 310	Mono, Stereo	Dunlop® Cry Baby® Fasel model 310
Fassel	Mono, Stereo	Dunlop® Cry Baby® Super
Weeper	Mono, Stereo	Arbiter® Cry Baby®
Chrome	Mono, Stereo	Vox® V847
Chrome Custom	Mono, Stereo	Modded Vox® V847
Throaty	Mono, Stereo	RMC® Real McCoy 1
Vetta Wah	Mono, Stereo	Line 6 Original
Colorful	Mono, Stereo	Colorsound® Wah-fuzz
Conductor	Mono, Stereo	Maestro® Boomerang

Volume/Pan Models

Model	Subcategories	Based On*
Volume Pedal	Mono, Stereo	Line 6 Original
Gain	Mono, Stereo	Line 6 Original
Pan	Stereo	Line 6 Original
Stereo Width	Stereo	Line 6 Original
Stereo Imager	Stereo	Line 6 Original

Common FX Settings (Společná nastavení efektů)

Parametr	Popis
Drive	Upravuje úroveň zkreslení, přebuzení nebo fuzz.
Bass	Upravuje úroveň basů.
Mid	Upravuje úroveň středů.
Treble	Upravuje úroveň výšek.
Speed	Upravuje úroveň rychlosti efektu, vyšší nastavení přináší vyšší rychlost. Stiskem knobu přepínáte mezi hodnotami v Hz a notách. Volba Hz nabízí rychlost modulace v cyklech za vteřinu. U volby noty je pak čas založen na aktuálním tempu. Ne všechny rychlostní parametry lze vztáhnout k hodnotě noty, protože jsou nelineární a vysoce interaktivní.
Rate	Upravuje poměr efektu, vyšší nastavení přináší vyšší poměr. Stiskem knobu přepínáte mezi hodnotami v číslech a notách. Ne všechny poměrové parametry lze vztáhnout k hodnotě noty, protože jsou nelineární a vysoce interaktivní.
Time	Upravuje úroveň zpoždění/opakování, vyšší nastavení přináší delší zpoždění. Stiskem knobu přepínáte mezi hodnotami v ms a notách. Volba ms nabízí určení času v milisekundách. U volby noty je pak čas založen na aktuálním tempu. Při volbě noty je hodnota tohoto parametru zachována i při změně modelu.
Depth	Upravuje intenzitu modulace. Vyšší nastavení přináší extrémnější efekt.
Feedback	Upravuje množství zpožděného signálu vracené zpět do efektu. Vyšší nastavení přináší dramatičtější texturu.
Decay	Nastavuje délku času dozívání efektu reverb.

Predelay	Určuje čas před tím, než je slyšet efekt reverb.
Scale	U stereo delay efektů, nabízí Scale možnost proporčně ovládat opakování levého a pravého kanálu. Levé kanály se opakují podle hodnoty Time, pravé pak procentuální hodnotou z levého kanálu. Například, pokud je Time nastaven na 1 sekunda a Scale na 75%, levý kanál se opakuje po 1 sekundě, pravý po 750 milisekundách.
Spread	Spread se lehce liší u různých delay efektů. U většiny určuje, jak široce opakování jdou doleva a doprava. Například, u Ping Pong Delay je 0 ve středu (mono), a 10 jsou opakování plně panována doleva a doprava. Pro modulované stereo delay efekty, má Spread vliv na chování LFO. Při 0 jsou LFO synchronizované. Při 10 jsou posunuté o 180°. Takže když je strana modulace nahoře, je druhá dole.
Headroom	Některé modulační a delay pedály vykazují určité skřípění v signálové cestě, především při umístění za vysoce citlivé Bloky zesilovače. Záporné hodnoty zvyšují skřípot, kladné hodnoty jej částečně eliminují. Při nastavení 0 dB se pedál chová jako originál.
Low Cut	Filtrují část basových nebo výškových frekvencí Bloku, což může pomoci v odstraňování rachocení anebo drsnosti výšek.
High Cut	
Mix	Míchá dohromady efektem upravený „wet“ signál s neupraveným „dry“ signálem. Při nastavení 0% je Blok efektu kompletně Bypassován. Při nastavení 100% je všechny signál zpracován efektem a není slyšet žádný nezpracovaný signál.
Level	Upravuje celkovou úroveň výstupu efektového Bloku. Nenastavujte tuto hodnotu příliš vysoko, mohlo by docházet k digitálnímu zasekávání. U většiny Bloků jej můžete ponechat na 0 dB. Tam, kde se nepoužívá úroveň hlasitostního pedálu nebo knobu, lze nastavit mezi 0–10 dB.
Trails	Trails Off: Všechna zpožděná opakování nebo dozívání reverbu jsou okamžitě ztlumena po průchodu Blokem. Trails On: Všechna zpožděná opakování nebo dozívání reverbu pokračují po průchodu Blokem v přirozeném dozívání.

Amp+Cab

Bloky Amp+Cab jsou výhodné tím, že když zvolíte model zesilovače (Amp), je mu automaticky zvolen nejvhodnější kabinet (Cab).



Pro změnu modelu zesilovače v Bloku Amp+Cab, stiskněte opakovaně <PAGE, dokud není ikona zesilovače bílá, pak stiskněte joystick. Pro změnu modelu kabinetu v Bloku Amp+Cab, stiskněte opakovaně PAGE>, dokud není ikona kabinetu bílá, pak stiskněte joystick.



První stránka parametrů Bloku Amp+Cab je nazývána „tonestack“ a představuje knoby, které byste viděli na skutečném panelu zesilovače:



ZKRATKA: Stiskněte pro rychlý výběr Bloku Amp+Cab, Amp nebo Preamp a pro přístup k parametrům stacku (Gain, Bass, Mid, Treble atd.). Pokud preset obsahuje více těchto Bloků, opakovaným stiskem procházíte mezi těmito stacky.

Amp Models

Model	Subcategory	Based On*
Grammatico Nrm	Guitar	Grammatico® LaGrange (normal channel)
Grammatico Brt	Guitar	Grammatico® LaGrange (bright channel)
Grammatico Jump	Guitar	Grammatico® LaGrange (jumped channels)
US Small Tweed	Guitar	Fender® Champ®
US Princess	Guitar	Fender® Princeton Reverb®
US Deluxe Nrm	Guitar	Fender® Deluxe Reverb® (normal channel)
US Deluxe Vib	Guitar	Fender® Deluxe Reverb® (vibrato channel)
US Double Nrm	Guitar	Fender® Twin Reverb® (normal channel)
US Double Vib	Guitar	Fender® Twin Reverb® (vibrato channel)
Mail Order Twin	Guitar	Silvertone® 1484
Divided Duo	Guitar	÷13 JRT 9/15
Interstate Zed	Guitar	Dr Z® Route 66
Derailed Ingrid	Guitar	Trainwreck® Circuits Express
Jazz Rivet 120	Guitar	Roland® JC-120 Jazz Chorus
Essex A15	Guitar	Vox® AC-15
Essex A30	Guitar	Vox® AC-30 with top boost
A30 Fawn Nrm	Guitar	Vox® AC-30 Fawn (normal channel)
A30 Fawn Brt	Guitar	Vox® AC-30 Fawn (bright channel)
Matchstick Ch1	Guitar	Matchless® DC30 (channel 1)
Matchstick Ch2	Guitar	Matchless® DC30 (channel 2)
Matchstick Jump	Guitar	Matchless® DC30 (jumped)
Mandarin 80	Guitar	Orange® OR80
Brit J45 Nrm	Guitar	Marshall® JTM-45 (normal channel)
Brit J45 Brt	Guitar	Marshall® JTM-45 (bright channel)
Brit Trem Nrm	Guitar	Marshall® JTM-50 (normal channel)
Brit Trem Brt	Guitar	Marshall® JTM-50 (bright channel)
Brit Trem Jump	Guitar	Marshall® JTM-50 (jumped)
Brit Plexi Nrm	Guitar	Marshall® Super Lead 100 (normal channel)

Amp Models

Model	Subcategory	Based On*
WhoWatt 100	Guitar	Hiwatt® DR-103 Brill
Soup Pro	Guitar	Supro® S6616
Stone Age 185	Guitar	Gibson® EH-185
Voltage Queen	Guitar	Victoria Vintage Queen
Tweed Blues Nrm	Guitar	Fender® Bassman® (normal channel)
Tweed Blues Brt	Guitar	Fender® Bassman® (bright channel)
Fullerton Nrm	Guitar	Fender® 5C3 Tweed Deluxe (normal channel)
Fullerton Brt	Guitar	Fender® 5C3 Tweed Deluxe (bright channel)
Fullerton Jump	Guitar	Fender® 5C3 Tweed Deluxe (jumped channels)

Amp Models		
Model	Subcategory	Based On*
Brit Plexi Brt	Guitar	Marshall® Super Lead 100 (bright channel)
Brit Plexi Jump	Guitar	Marshall® Super Lead 100 (jumped)
Brit P75 Nrm	Guitar	Park® 75 (normal channel)
Brit P75 Brt	Guitar	Park® 75 (bright channel)
Brit 2204	Guitar	Marshall® JCM-800
Placater Clean	Guitar	Friedman BE-100 (clean channel)
Placater Dirty	Guitar	Friedman BE-100 (BE/HBE channel)
Cartographer	Guitar	Ben Adrian Cartographer
German Mahadeva	Guitar	Bogner® Shiva
German Ubersonic	Guitar	Bogner® Überschall®
Cali Texas Ch1	Guitar	MESA/Boogie® Lone Star (clean channel)
Cali Texas Ch2	Guitar	MESA/Boogie® Lone Star (drive channel)
Cali IV Rhythm 1	Guitar	MESA/Boogie® Mark IV (channel I)
Cali IV Rhythm 2	Guitar	MESA/Boogie® Mark IV (channel II)
Cali IV Lead	Guitar	MESA/Boogie® Mark IV (lead channel)
Cali Rectifire	Guitar	MESA/Boogie® Dual Rectifier®
Archetype Clean	Guitar	Paul Reed Smith® Archon® (clean channel)
Archetype Lead	Guitar	Paul Reed Smith® Archon® (lead channel)
ANGL Meteor	Guitar	ENGL® Fireball 100
Solo Lead Clean	Guitar	Soldano SLO-100 (clean channel)
Solo Lead Crunch	Guitar	Soldano SLO-100 (crunch channel)
Solo Lead OD	Guitar	Soldano SLO-100 (overdrive channel)
PV Panama	Guitar	Peavey® 5150®
Revv Gen Purple	Guitar	Revv® Generator 120 (purple/gain ch. 3)
Revv Gen Red	Guitar	Revv® Generator 120 (red/high gain ch. 4)
Das Benzin Mega	Guitar	Diezel VH4 (mega chanel)
Das Benzin Lead	Guitar	Diezel VH4 (lead chanel)

Amp Models		
Model	Subcategory	Based On*
Line 6 Elektrik	Guitar	Line 6 Original
Line 6 Doom	Guitar	Line 6 Original
Line 6 Epic	Guitar	Line 6 Original
Line 6 2204 Mod	Guitar	Line 6 Original
Line 6 Fatality	Guitar	Line 6 Original
Line 6 Litigator	Guitar	Line 6 Original
Line 6 Badonk	Guitar	Line 6 Original
Ampeg B-15NF	Bass	Ampeg® B-15NF Portaflex®
Ampeg SVT Nrm	Bass	Ampeg® SVT® (normal channel)
Ampeg SVT Brt	Bass	Ampeg® SVT® (bright channel)
Ampeg SVT-4 PRO	Bass	Ampeg® SVT®-4 PRO
Woody Blue	Bass	Acoustic® 360
Agua 51	Bass	Aguilar® DB51
Cali Bass	Bass	MESA/Boogie® M9 Carbine
Cali 400 Ch1	Bass	MESA/Boogie® Bass 400+ (channel 1)
Cali 400 Ch2	Bass	MESA/Boogie® Bass 400+ (channel 2)
G Cougar 800	Bass	Gallien-Krueger® GK 800RB
Del Sol 300	Bass	Sunn® Coliseum 300
Busy One Ch1	Bass	Pearce BC-1 preamp (channel 1)
Busy One Ch2	Bass	Pearce BC-1 preamp (channel 2)
Busy One Jump	Bass	Pearce BC-1 preamp (jumped)
Studio Tube Pre	Preamp > Mic	Requisite Y7 mic preamp

Tonestack a podrobnější parametry zesilovačů, které najdete na podstránkách, se mohou lišit podle zvoleného modelu zesilovače.

Common Amp Settings (Společná nastavení zesilovačů)

Parametr	Popis
Master	Upravuje množství zkreslení zesilovače. Tento parametr je vysoce interaktivní s ostatními parametry zesilovače – čím menší nastavení ovladače Master, tím menší efekt mají ostatní ovladače.
Sag	Nižší hodnoty ovladače Sag nabízejí „pevnější“ citlivost pro hru metalu nebo „djent“, vyšší hodnoty nabízejí více dotykové dynamiky a sustainu pro hru blues a klasických rockových riffů.
Hum	Ovládá, jak moc šum a vlnění z napájení reaguje s vaším signálem.
Ripple	Při vyšších nastavení se zvuk stává „divným“.
Bias	Mění předpětí lamp zesilovače. Nižší nastavení přináší „chladnější“ předpětí třídy AB. Při maximálním nastavení se chovají jako zesilovač třídy A.
Bias X	Určuje, jak se bude chovat zvuk z lamp zesilovače, pokud na ně silně zatlačíte. Vyšší nastavení nabízí větší lampovou kompresi. Tento parametr je vysoce interaktivní s nastaveními Drive a Master.

Amp

Bloky Amp jsou identické s Bloky Amp+Cab, s výjimkou toho, že neobsahují kabinety.



Preamp

K dispozici také máte kompletní sadu preamp verzí všech modelů zesilovačů, které nabízejí pouze zvuk předzesilovače, což doporučujeme používat, pokud zasíláte signál z Helixu do externího zesilovače (ať již přes 1/4" do tradičního zesilovače nebo přes L6 LINK do Line6 DT25 nebo DT50).



Bloky předzesilovačů vyžadují méně DSP než Bloky zesilovačů.

Cab

K dispozici máte dvě verze Bloků Cab – Single a Dual. Zcela nepřekvapivě, duální Bloky kabinetů vyžadují dvojnásobek DSP oproti Blokům jednotlivým.



Pro změnu prvního modelu kabinetu v Bloku Cab > Dual, stiskněte opakovaně <PAGE, dokud není ikona levého kabinetu bílá, pak stiskněte joystick. Pro změnu druhého modelu, stiskněte opakovaně PAGE>, dokud není ikona pravého kabinetu bílá, pak stiskněte joystick.



Cab Models

Model	Subcategories	Based On*
Soup Pro Ellipse	Single, Dual	1 x 6x9" Supro® S6616
1x8 Small Tweed	Single, Dual	1x8" Fender® Champ
1x10 US Princess	Single, Dual	1x10" Fender® Princeton Reverb®
1x12 Field Coil	Single, Dual	1x12" Gibson® EH185
1x12 Fullerton	Single, Dual	1x12" Fender® 5C3 Tweed Deluxe
1x12 Grammatico	Single, Dual	1x12" Grammatico® LaGrange
1x12 US Deluxe	Single, Dual	1x12" Fender® Deluxe Oxford
1x12 US Princess	Single, Dual	1x12" Fender® Princeton Reverb®
1x12 Celest 12H	Single, Dual	1x12" ÷13 JRT 9/15 G12 H30
1x12 Blue Bell	Single, Dual	1x12" Vox® AC-15 Blue
1x12 Lead 80	Single, Dual	1x12" Bogner® Shiva CL80
1x12 Cali IV	Single, Dual	1x12" MESA/Boogie® Mk IV
1x12 Cali Ext	Single, Dual	1x12" MESA/Boogie® EVM12L
2x12 Double C12N	Single, Dual	2x12" Fender® Twin C12N
2x12 Mail C12Q	Single, Dual	2x12" Silvertone® 1484
2x12 Interstate	Single, Dual	2x12" Dr Z® Z Best V30
2x12 Jazz Rivet	Single, Dual	2x12" Roland® JC-120
2x12 Silver Bell	Single, Dual	2x12" Vox® AC-30TB Silver

Cab Models

Model	Subcategories	Based On*
2x12 Blue Bell	Single, Dual	2x12" Vox® AC-30 Fawn Blue
2x12 Match H30	Single, Dual	1x12" Matchless® DC-30 G12H30
2x12 Match G25	Single, Dual	1x12" Matchless® DC-30 Greenback 25
4x10 Tweed P10R	Single, Dual	4x10" Fender® Bassman® P10R
4x12 WhoWatt 100	Single, Dual	4x12" Hiwatt® AP Fane®
4x12 Mandarin EM	Single, Dual	4x12" Orange® Eminence
4x12 Greenback25	Single, Dual	4x12" Marshall® Basketweave G12 M25
4x12 Greenback20	Single, Dual	4x12" Marshall® Basketweave G12 M20
4x12 Blackback30	Single, Dual	4x12" Park® 75 G12 H30
4x12 1960 T75	Single, Dual	4x12" Marshall® 1960 AT75
4x12 Uber V30	Single, Dual	4x12" Bogner® Uberkab V30
4x12 Uber T75	Single, Dual	4x12" Bogner® Uberkab T75
4x12 Cali V30	Single, Dual	4x12" MESA/Boogie® 4FB V30
4x12 XXL V30	Single, Dual	4x12" ENGL® XXL V30
4x12 SoloLead EM	Single, Dual	4x12" Soldano
1x12 Del Sol	Single, Dual	1x12" Sunn® Coliseum
1x15 Ampeg B-15	Single, Dual	1x15" Ampeg® B-15
1x18 Del Sol	Single, Dual	1x18" Sunn® Coliseum
1x18 Woody Blue	Single, Dual	1x18" Acoustic® 360
2x15 Brute	Single, Dual	2x15" MESA/Boogie® 2x15 EV
4x10 Ampeg HLF	Single, Dual	4x10" Ampeg® SVT® 410HLF
6x10 Cali Power	Single, Dual	6x10" MESA/Boogie® Power House
8x10 Ampeg SVT E	Single, Dual	8x10" Ampeg® SVT®

Mic Models

Model	Based On*
57 Dynamic	Shure® SM57
409 Dynamic	Sennheiser® MD 409
421 Dynamic	Sennheiser® MD 421-U
30 Dynamic	Heil Sound® PR 30
20 Dynamic	Electro-Voice® RE20
121 Ribbon	Royer® R-121
160 Ribbon	Beyerdynamic® M 160
4038 Ribbon	Coles 4038
414 Cond	AKG® C414 TLII
84 Cond	Neumann® KM84
67 Cond	Neumann® U67
87 Cond	Neumann® U87
47 Cond	Neumann® U47
112 Dynamic	AKG® D112
12 Dynamic	AKG® D12
7 Dynamic	Shure® SM7

Cab Settings (Nastavení kabinetů)

Knob	Parametr	Popis
1	Mic	Volí jeden ze 16 dostupných modelů mikrofonů.
2	Distance	Nastavuje vzdálenost (1-12 palců) mezi mikrofonem a mřížkou reproduktoru.
3	Low Cut	Filtrují část basových nebo výškových frekvencí Bloku, což může pomoci v odstraňování rachocení anebo drsnosti výšek.
4	High Cut	
5	EarlyReflec	Nastavuje množství prvotních odrazů. Vyšší nastavení simuluje místnost s vysokou odrazivostí.
6	Level	Upravuje celkovou úroveň výstupu Bloku kabinetu.

Impulsní odezva (IR)

Impulsní odezva jsou matematické funkce reprezentující sonické měření určitého audio systému (u Helixu, kombinace reproduktorových kabinetů a mikrofonů). Helix může uložit až 128 IR custom nebo třetích stran.



TIP: Můžete získat balík IR okamžitě, jsou dostupné na line6.com/allure, nebo prozkoumejte stále se rozrůstající počet custom Helix presetů a IR bundlů v Line 6 Marketplace.

Formáty IR

Pro zařízení rodiny Helix a helix Native pluginy jsou podporovány následující typy.

- **Helix Impulse Response (.hir)** – Toto je vlastní Line 6 formát IR. Všechna zakoupená IR z Line 6 Marketplace jsou v tomto formátu, viz strana 2.
- **WAV (.wav)** – Většina producentů IR typicky nabízí formát .wav. je možné importovat mono nebo stereo .wav soubory IR, bez ohledu na bitovou hloubku, délku nebo vzorkovací frekvenci. Během importu jsou IR soubory konvertovány na 48 kHz, 32bit, mono a délku 2048. Pomocí Preferences aplikace HX Edit můžete nastavit chování pro import Stereo WAV IR (import levého nebo pravého kanálu, nebo jejich mix).

Načítání IR do Helixu

Načítání souborů IR do Helixu vyžaduje připojení k aplikaci HX Edit na vašem počítači Mac® nebo Windows®. Aplikace HX Edit je volně dostupná na line6.com/software.

1. Připojte Helix k počítači přes USB a otevřete aplikaci HX Edit.
2. Klikněte na záložku IRs.

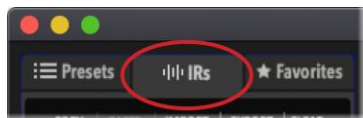

3. Přetáhněte jeden nebo více souborů IR z pracovní plochy nebo jakéhokoliv okna Prohlížeče přímo do seznamu Impulses v aplikaci HX Edit (nebo použijte HX Edit IR příkaz Import).

Aplikace HX Edit aktualizuje seznam IR Helixu automaticky. Do Helixu lze načíst až 128 IR.

Načítání IR do Bloku IR

Jakmile jste naimportovali IR soubory do Helixu, můžete je poté použít přidáním jednoho nebo více Bloků IR do vašeho tónu. Je doporučeno použít Blok Amp před Blokem IR (raději než Blok Amp+Cab).

1. Posuňte joystick na prázdný Blok napravo od Blok Amp v signálové Cestě.
2. Stiskněte knob joysticku a otáčením zvolte kategorii Impulse Response.
3. Stiskněte knob joysticku pro výběr Mono, pak jej stiskněte znovu pro výběr 1024-sample IR.

Poznámka: Můžete použít i IR soubor s vyšším rozlišením až 2048 vzorků (limit je buď jeden soubor 2048 na cestu, nebo dva 1024 na Cestu).

4. Otáčejte Knobem 1 (IR Select) pro výběr požadovaného IR z vaší knihovny IR. Použijte Knoby 2-5 pro vyladění nastavení IR - viz dále.

TIP: Můžete také vytvořit přiřazení Snímku (viz Použití Snímků, strana 46) pro parametr IR Select, což vám poté umožní měnit různé IR v Bloku pro jednotlivé Snímky.

Impulse Response Settings (Nastavení IR)

Knob	Parametr	Popis
1	IR Select	Volí jednu ze 128 dostupných IR lokací. Pokud lokace obsahuje IR, hlavička inspektora zobrazuje jeho název, jinak zobrazuje <EMPTY>.
2	Low Cut	Filtrují část basových nebo výškových frekvencí Bloku, což může pomoci v odstraňování rachocení anebo drsnosti výšek.
3	High Cut	
4	Mix	Míchá IR signál s nezpracovaných (dry) signálem. Při nastavení 0% je Blok IR kompletně Bypassován. Při nastavení 100% je všechny signál zpracován Blokem IR a není slyšet žádný nezpracovaný signál.
5	Level	Upravuje celkovou úroveň výstupu Bloku IR.

Referenční soubor IR

Jakmile je nakonfigurován IR Blok pro použití IR index slotu, do kterého byl naimportován IR (.wav nebo .hir) soubor, a preset je poté uložen, preset vytvoří „referenční podpis“ k importovanému souboru IR z jeho názvu. Podobně, pokud uložíte IR Blok do Oblíbených, (viz Přidání Bloku do Oblíbených, strana 17) nebo nastavíte nastavení aktuálního IR Bloku jako Výchozí uživatelský model (strana 18), pak IR Blok také vytvoří „referenční podpis“ k určitému souboru IR ve vaší knihovně IR. Takže, když vaši knihovnu IR přeorganizujete, váš preset (nebo IR Oblíbený či Výchozí uživatelský model) budou stále odkazovat na původně přiřazený IR soubor, i když není bude v jiném umístění indexu IR. To také usnadňuje sdílení vašich presetů s vašimi přáteli, takže budou moci vložit IR soubor do jakéhokoliv slotu v jejich knihovně IR Helixu, a preset ho najde. Další použití IR, viz Uživatelský manuál HX Edit.

Send/Return

Všechny čtyři sendy a returny Helixu lze používat nezávisle, nebo dohromady jako efektovou smyčku.



Efektové smyčky umožňují dynamicky vkládat vaše oblíbené externí stompboxy (nebo rackové efekty), kamkoliv do vašeho zvuku.

Poznámka: Každý pár sendu a returnu lze nastavit pro nástroj (pro vložení stompboxu) nebo s pevnou úrovní. Viz Celková nastavení>Vstupy/Výstupy, strana 63. Bloky Send/Return nabízejí také měřáky ořezání, viz strana 42.

Poznámka: Každý return lze použít v presetu pouze jednou. Například, pokud použijete Blok Return 1 (nebo k jednomu Bloku vstupu přiřadíte Return 1), pak Return 1/2, FX Loop 1 a FX Loop 1/2 budou v seznamu šedé, protože také využívají Return 1.

Send Settings (Nastavení Sendu)

Knob	Parametr	Popis
1	Send	Nastavuje úroveň zasílanou na externí zařízení.
2	Dry Thru	Upravuje úroveň signálu procházející přes Blok Send, nezávisle na úrovni Knobu 1 (Send). Běžně je nastaven na 0.0 dB.

Return Settings (Nastavení Returnu)

Knob	Parametr	Popis
1	Return	Nastavuje úroveň přijímanou na konektoru Return.
2	Mix	Míchá Return signál s nezpracovaných (dry) signálem. Při nastavení 0% je Blok Return kompletně Bypassován. Při nastavení 100% je všechen signál zpracován Blokem Return a není slyšet žádný nezpracovaný signál.

FX Loop Settings (Nastavení efektové smyčky)

Knob	Parametr	Popis
1	Send	Nastavuje úroveň zasílanou na externí zařízení.
2	Return	Nastavuje úroveň přijímanou na konektoru Return.
3	Mix	Míchá signál efektové smyčky s nezpracovaných (dry) signálem. Při nastavení 0% jsou Bloky efektové smyčky kompletně Bypassovány. Při nastavení 100% je všechen signál zpracován efektovou smyčkou a není slyšet žádný nezpracovaný signál. (To znamená, že když nemáte ke konektorům Send & Return připojené externí vybavení, pak neuslyšíte výstupní signál, dokud nedáte bypassovat Blok FX Loop.
4	Trails	<i>Trails Off:</i> Externí stompbox je okamžitě ztlumen po průchodu efektovou smyčkou. <i>Trails On:</i> Externí stompbox delaye nebo reverby pokračují po průchodu efektovou smyčkou v přirozeném dozívání, když je bypassován Blok FX Loop nebo je vybrán jiný Snímek.

Looper

Helix používá tři různé typy Looperu: 1 Switch, 6 Switch a Shuffling Looper. Mnoho továrních presetů již obsahuje Blok Looper, který je již přiřazen k nožnímu ovladači v režimu Stomp. V presetu můžete použít jeden Blok Looperu, kdekoliv v Cestě 1 nebo 2.



Looper Models (Mono & Stereo)

Model	Based On*	Max. Loop Length	
		Half Speed	Full Speed
6 Switch Looper (Mono)	Line 6 Original	120 seconds	60 seconds
1 Switch Looper (Mono)	Line 6 Original	120 seconds	60 seconds
Shuffling Looper (Mono)	Line 6 Original	n/a	60 seconds
6 Switch Looper (Stereo)	Line 6 Original	60 seconds	30 seconds
1 Switch Looper (Stereo)	Line 6 Original	60 seconds	30 seconds
Shuffling Looper (Stereo)	Line 6 Original	n/a	30 seconds

DŮLEŽITÉ! Můžete změnit preset během smyčky, ale její přehrávání je zastaveno, pokud zvolený preset neobsahuje stejný typ Bloku Looper.

TIP: Možnost **Command Center – HX Looper** umožňuje upravit vaše přepínače v režimu Stomp pro snadné přepínání více funkcí smyčky pro typy 6 Switch nebo 1 Switch – viz Command Center, strana 56.

Typy 6 Switch nebo 1 Switch lze také ovládat pomocí externích MIDI zpráv – viz MIDI, strana 72.

Looper Settings (Nastavení looperu)

Knob	Parametr	Popis
1	Playback	Nastavuje úroveň přehrávání looperu. Užitečné může být snížení hlasitosti looperu, aby byl více slyšet zvuk vaší kytary.
2	Overdub	Nastavuje relativní úroveň looperu při overdubbingu. Například, pokud je úroveň Overdub nastavena na 90%, po každém opakování smyčky, je hlasitost snížena o 10%, a zní tak tišeji a tišeji s každým průchodem overdubbingem.
3	Low Cut	

4	High Cut	Filtrují část basových nebo výškových frekvencí Bloku, což může pomoci v odstraňování rachocení anebo drsnosti výšek.
---	----------	---

Použití 6 Switch Looperu

Jakmile je přiřazen, stiskem přepínače v režimu Stomp pro 6 Switch Looper aktivujete režim Looper Footswitch, kde jsou všechny jeho funkce rozloženy a označeny na přepínačích Helix.

1. Přidejte Blok 6 Switch Looper do vašeho presetu a přiřadte jej přepínači v režimu Stomp.

Viz Rychlé přiřazení Bypassu, strana 50.

2. V režimu Stomp sešlápněte přepínač „6 Switch Looper“.

Objeví se režim Looper.

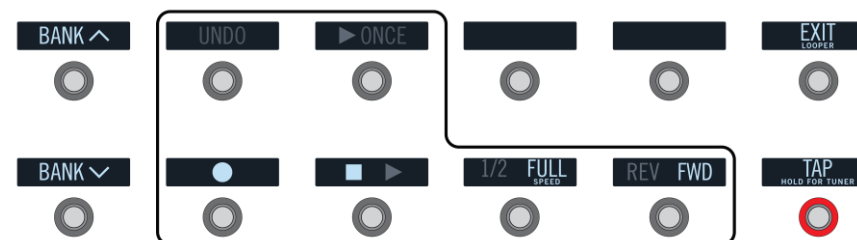

Přepínač	Popis
	Stiskem ● spustíte nahrávání smyčky. Stiskem ■▶ smyčku ukončíte a okamžitě spustíte přehrávání. Dalším stiskem ● spustíte overdubbing. Dalším stiskem ■▶ přehrávání zastavíte.
UNDO	Pokud při posledním overdubbingu uděláte chybu, stiskem UNDO jej vymažete.
▶ ONCE	Stiskem přehrajete smyčku jednou.
1/2 FULL SPEED	Nahráváním při plné rychlosti a přepnutím na poloviční také smyčku posunete o oktávu. Nahráváním při poloviční rychlosti si zdvojnásobíte dostupnou paměť a přepnutím do plné rychlosti bude rychlost přehrávání dvojnásobná (výš o oktávu).
REV FWD	Stiskem můžete spustit smyčku pozadu.

Poznámka: Pokud stisknete ● během zastaveného přehrávání smyčky, bude vždy nahrávána nová smyčka a předchozí nahrávka bude smazána.

V režimu Looper sešlápnutím BANK dočasně vstoupíte do režimu Preset. Jakmile preset vyberete, Helix se vrátí do režimu Looper.

3. Pro návrat do předchozího režimu sešlápněte FS6 (EXIT).

Použití 1 Switch Looperu

Jak jeho název ukazuje, jsou všechny jeho funkce dostupné z jemu přiřazenému přepínači v režimu Stomp, viz dále.

- 1. Přidejte Blok 1 Switch Looper do vašeho presetu a přiřaďte jej přepínači v režimu Stomp.**
Viz Rychlé přiřazení Bypassu, strana 50.
- 2. Sešlápněte přepínač 1 Switch Looper.**
LED svítí červeně, což značí, že smyčka nahrává.
- 3. Sešlápněte přepínač 1 Switch Looper znovu.**
LED svítí zeleně, což značí, že smyčka přehrává.
- 4. Sešlápněte přepínač 1 Switch Looper znovu.**
LED svítí oranžově, což značí, že smyčka je v režimu overdub. Další sešlápnutí přepíná mezi přehráváním a overdubem.
- 5. V režimu overdub, sešlápněte a podržte přepínač na jednu sekundu.**
Poslední nahrávka je odstraněna. Dalším podržením přepínače obnovíte nahrávku.
- 6. Rychle dvakrát sešlápněte přepínač 1 Switch Looper.**
Přehrávání/nahrávání je zastaveno, LED svítí bíle, což značí, že je nahrávka smyčky v paměti.
- 7. Během zastaveného přehrávání/nahrávání, sešlápněte a podržte přepínač na jednu sekundu.**
Poslední nahrávka je smazána, LED svítí tmavě bíle.

Použití Shuffling Looperu

Part looper, part sampler, part performance nástroj – Shuffling Looper rozseká vaši nahranou smyčku, náhodně ji zpřehází a umožní vám uspořádat pořadí, oktávový posun, revers, opakování a další úpravy.

- 1. Přidejte Blok Shuffling Looper do vašeho presetu a přiřaďte jej přepínači v režimu Stomp.**
Viz Rychlé přiřazení Bypassu, strana 50.
- 2. Otáčejte Knobem 1 (Slices) pro nastavení počtu dílů, na které bude smyčka rozsekána.**
- 3. Sešlápněte přepínač pro spuštění nahrávání.**
LED svítí červeně, což značí, že smyčka nahrává.

4. Po dokončení nahrávání sešlápněte přepínač.

LED svítí zeleně, a rozsekaná smyčka okamžitě přehrává.

5. Během přehrávání upravte následující knoby (nebo jim přiřaďte ovladače, jako například expression pedál).

- **Slices** – Určuje počet dílů, na které bude smyčka rozsekána.
- **SeqLength** – Určuje počet kroků v sekvenci před návratem.
- **Shuffle** – Určuje pravděpodobnost reorganizace dílů.
- **Octaves** – Určuje pravděpodobnost přehrávání dílů o oktávu výše nebo níže.
- **Reverse** – Určuje pravděpodobnost přehrávání dílů pozpátku.
- **Repeat** – Určuje pravděpodobnost opakovaného přehrávání dílů.
- **Smoothing** – Vyšší nastavení aplikuje zjemnění mezi díly a dodává kvalitu syntetického padu. Nižší nastavení zachovávají přechody. Nebo je nastavte tak, abyste zabránili praskání a cvakání.
- **Seq Drift** – Určuje pravděpodobnost změny dílu po jeho přehrávání.
- **Playback** – nastavuje úroveň přehrávání sekvence.
- **Low Cut a High Cut** – Upravte pro filtrování basů nebo výšek přehrávané smyčky.

TIP: Pro použití pouze efektů ladění a zpětného přehrávání smyčky, stáhněte Shuffle na 0% a nastavte Slices a SeqLength na stejnou hodnotu.

6. Chcete smyčku změnit? Během jejího přehrávání stiskněte přepínač a náhodně prohodte díly sekvence.

7. Rychle dvakrát sešlápněte přepínač Looper.

Přehrávání/nahrávání je zastaveno, LED svítí bíle, což značí, že je nahrávka smyčky v paměti. Dalším sešlápnutím je znovu spustíte.

8. Během zastaveného přehrávání/nahrávání, sešlápněte a podržte přepínač na jednu sekundu.

Poslední nahrávka je smazána, LED svítí tmavě bíle.

Split (Rozdělení)

Blok Split se objeví kdykoliv je vytvořena paralelní Cesta, ale je viditelný pouze, pokud jej vyberete.



Helix má čtyři typy Bloku Split: Y, A/B, Crossover a Dynamic.

Y	Ve výchozím stavu je signál rovnoměrně zasílán na Cestu A (horní) a Cestu B (dolní). Možnost Balance (Pan) nabízí ovládní stereo rozložení zasílaného na jednotlivé Cesty.
A/B	Na Cesty A a B lze zaslat různá množství signálu.
Crossover	Výšky jsou zasílány na Cestu A a basy na Cestu B.
Dynamic	Podobné jako Crossover s výjimkou, že audio obsah překračující audio Threshold (Práh) je zasílán do Cesty A, a signál pod tento práh do cesty B.

Split > Y Settings (Nastavení Split > Y)

Knob	Parametr	Popis
1	Balance A	Upravuje stereo vyvážení (pan) signálu, který je zaslán na Cestu A (horní).
2	Balance B	Upravuje stereo vyvážení (pan) signálu, který je zaslán na Cestu B (dolní).

Split > A/B Settings (Nastavení Split > A/B)

Knob	Parametr	Popis
1	Route To	Určuje poměr signálu zaslaného na Cestu A a Cestu B. Stiskněte knob pro nastavení stejného poměru.

Split > Crossover Settings (Nastavení Split > Crossover)

Knob	Parametr	Popis
1	Frequency	Jakýkoliv signál nad tuto frekvenci je zaslán na Cestu A (horní), jakýkoliv signál pod tuto frekvenci je zaslán na Cestu B (dolní).
2	Reverse	Při zapnutí obrací přiřazení Cest (viz výše).

Split > Dynamic Settings (Nastavení Split > Dynamic)

Knob	Parametr	Popis
1	Threshold	Jakýkoliv signál pod úroveň hlasitosti Threshold (Práh) je zaslán na Cestu A, jakýkoliv signál nad tento práh je zaslán na Cestu B.
2	Attack	Určuje, jak rychle signál je signál směřován do Cesty B po dosažení prahu.
3	Decay	Určuje, jak rychle se signál vrací do Cesty A po poklesu pod práh.
4	Reverse	Když je zapnutý, obrací přiřazení Cest (viz výše).

Poznámka: Podobně jako většina Bloků Efekt, lze Blok Split také bypassovat, a také mu vytvořit přiřazení bypassu k ovladači. Při bypassování je bez ohledu na zvolený typ Bloku Split signál rovnoměrně zasílán na obě Cesty.

Merge (Sloučení)

Blok Merge > Mixer je objeví vždy, když je vytvořena paralelní Cesta, ale je viditelný pouze, pokud jej vyberete.

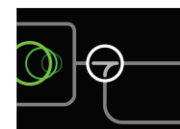

Knob	Parametr	Popis
1	A Level	Upravuje výstupní úroveň Cesty A (horní).
2	A Pan	Upravuje stereo vyvážení levé/pravé Cesty A.
3	B Level	Upravuje výstupní úroveň Cesty B (horní).
4	B Pan	Upravuje stereo vyvážení levé/pravé Cesty B.
5	B Polarity	Obrací polaritu Cesty B. Běžné je nastaven na „Normal“.
6	Level	Upravuje celkovou výstupní úroveň Bloku Merge.

Bloky indikátorů úrovně a měřáků

Helix obsahuje reálné indikátory a měřáky u specifických typů Bloků, které jsou velmi užitečné pro vizuální kontrolu a optimalizaci zesílení ve vašem toku signálu.

Indikátory přítomnosti signálu ořezání

Pro Bloky Input a Output – tyto Bloky jsou zobrazeny se zelenou výplní pro přítomný signál, a červenou výplní, pokud je vstup příliš vysoký. Pokud je signalizováno ořezání, snižte úroveň signálu před nebo na červeně označeném Bloku Input/Output.

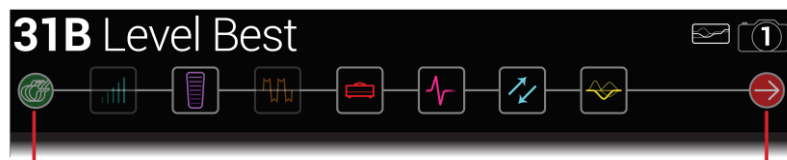

Přítomný signál

Ořezání

Pro Bloky Send/Return a FX Loop – Kdykoliv je signál v těchto Blocích příliš vysoký, jsou zobrazeny s červenou výplní, jako symbolem ořezání signálu. Pokud je signalizováno ořezání, snižte úroveň signálu před nebo na červeně označeném Bloku Send/Return.



Měřáky úrovně

Pro Bloky Output, Send nebo FX Loop – Pokud je jeden z těchto Bloků zvolen v toku signálu, uvidíte, jak se objeví jeho měřák úrovně ve spodní části okna Inspector na obrazovce Home. Měřáky měří výstupní úroveň a je zobrazen v zelené barvě pro normální úroveň signálu. Kdykoliv je signál příliš vysoký, je měřák zobrazen červeně. Jedno čárový měřák je zobrazen pro mono signál, dvou čárový pro stereo signál.

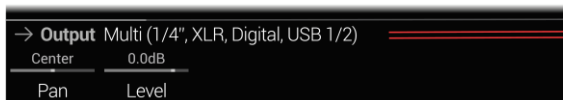
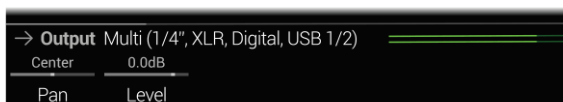

Měřáky redukce zesílení

Pro všechny Bloky Dynamics – Compressor a Input Blok typu Gate – Měřák měří redukci zesílení v dB aplikovanou efektem, což je užitečný indikátor pro úpravu komprese a parametrů šumové brány. Jedno čárový měřák redukce je zobrazen pro mono a stereo Dynamics modely, trojitý pro 3pásmový Comp model (každá pro jedno frekvenční pásmo).

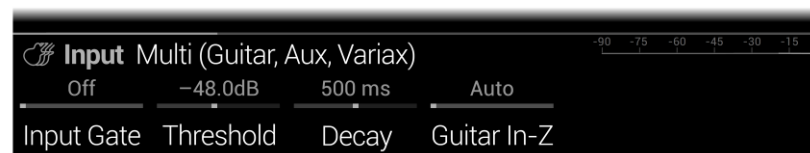
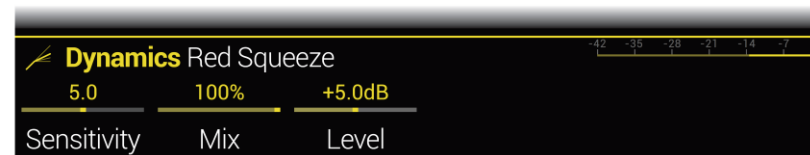

Registrované obchodní známky v USA

Všechny názvy produktů použité v tomto dokumentu jsou vlastnictvím jejich odpovídajících vlastníků a Yamaha Guitar Group ani Line 6 nejsou s nimi ve spojení při přidružení. Tyto obchodní známky slouží pouze pro identifikaci produktů jejichž tóny a zvuky byly studovány Line 6 během vývoje zvukového modelu.

5150 je registrovanou obchodní značkou ELVH Inc.
Acoustic je registrovanou obchodní značkou GTRC Services, Inc.
Aguilar je registrovanou obchodní značkou David Boonshoft.
AKG, DOD a Whammy jsou registrovanými obchodními značkami Harman International Industries, Inc.
Arbiter je registrovanou obchodní značkou Sound City Amplification LLC.
Ashly je registrovanou obchodní značkou Ashly Audio, Inc.
Binson, Dytronics, LA-2A a Teletronix jsou registrovanými obchodními značkami Universal Audio, Inc.
Beyerdynamic je registrovanou obchodní značkou Beyer Dynamic GmbH & Co. KG.
Bogner a Überschall jsou registrovanými obchodními značkami Bogner Amplification.
BOSS a Roland jsou registrovanými obchodními značkami Roland Corporation U.S.
Carvin je registrovanou obchodní značkou Kiesel Guitars.
Colorsound je registrovanou obchodní značkou Sola Sound Limited Corporation, UK.
Cry Baby, Dunlop, Fuzz Face, MXR a Uni-Vibe jsou registrovanými obchodními značkami Dunlop Manufacturing, Inc.
Darkglass a Microtubes jsou registrovanými obchodními značkami Darkglass Electronics, TMI Douglas Castro.
Digitech je registrovanou obchodní značkou DOD Electronics Corporation.
Dr. Z je registrovanou obchodní značkou Dr. Z Amps, Inc.
EBS je registrovanou obchodní značkou according of EBS Holding.
EchoRec je registrovanou obchodní značkou Nicholas Harris.
Electro-Harmonix a Big Muff Pi jsou registrovanými obchodními značkami New Sensor Corp.
Electro-Voice je registrovanou obchodní značkou Bosch Security Systems, Inc.
Engl je registrovanou obchodní značkou Beate Ausflug a Edmund Engl.
Eventide je registrovanou obchodní značkou Eventide Inc.
Fane je obchodní značkou Fane International Ltd.
Fender, Twin Reverb, Bassman, Champ, Deluxe Reverb, Princeton Reverb a Sunn jsou registrovanými obchodními značkami Fender Musical Instruments Corp.
Fulltone je registrovanou obchodní značkou Fulltone Musical Products, Inc.
Gallien-Krueger je registrovanou obchodní značkou Gallien Technology, Inc.
Gibson a Maestro jsou registrovanými obchodními značkami Gibson Guitar Corp.
Heil Sound je registrovanou obchodní značkou Heil Sound Ltd.
Hiwatt je registrovanou obchodní značkou Simon Giles a Justin Harrison.
Ibanez je registrovanou obchodní značkou Hoshino, Inc.
Klon je registrovanou obchodní značkou Klon, LLC.
Korg je registrovanou obchodní značkou Korg, Inc.

Leslie je registrovanou obchodní značkou Suzuki Musical Instrument Manufacturing Co. Ltd.
Lone Star je registrovanou obchodní značkou Randall C. Smith.
Marshall je registrovanou obchodní značkou Marshall Amplification Plc.
Matchless je registrovanou obchodní značkou Matchless, LLC.
MAXON je registrovanou obchodní značkou Nisshin Onpa Co., Ltd.
Mesa/Boogie a Rectifier jsou registrovanými obchodními značkami Mesa/Boogie, Ltd.
Moog a Moogerfooger jsou registrovanými obchodními značkami Moog Music, Inc.
Musitronics je registrovanou obchodní značkou Mark S. Simonsen.
Mu-Tron je registrovanou obchodní značkou Henry Zajac.
Neumann je registrovanou obchodní značkou Georg Neumann GmbH.
Orange je registrovanou obchodní značkou Orange Brand Services Limited.
Park je registrovanou obchodní značkou AMP RX LLC.
Paul Reed Smith a Archon jsou registrovanými obchodními značkami Paul Reed Smith Guitars, LP.
Peavey je registrovanou obchodní značkou Peavey Electronics Corporation.
Revv je registrovanou obchodní značkou Revv Amplification Inc.
RMC je registrovanou obchodní značkou Richard McClish.
Royer je registrovanou obchodní značkou Bulldog Audio, Inc. DBA Rover Labs.
Sennheiser je registrovanou obchodní značkou Sennheiser Electronic GmbH & Co. KG.
Shure je registrovanou obchodní značkou Shure Inc.
Silvertone je registrovanou obchodní značkou Samick Music Corporation.
Supro je registrovanou obchodní značkou Absara Audio LLC.
TC Electronic je registrovanou obchodní značkou MUSIC Group IP Ltd.
Tech21 je registrovanou obchodní značkou Tech21 Licensing Ltd.
Timmy je registrovanou obchodní značkou Paul Cochrane AKA PAULCAUDIO.
Trainwreck je registrovanou obchodní značkou of Scott Alan Fischer a Mona Fischer.
Tube Screamer je registrovanou obchodní značkou Hoshino Gakki Co. Ltd.
Tycobrahe je registrovanou obchodní značkou Kurt Stier.
Vox je registrovanou obchodní značkou Vox R&D Limited.
Way Huge je registrovanou obchodní značkou Saucy Inc.
Xotic je registrovanou obchodní značkou Prosound Communications, Inc.

Ladička

Helix nabízí tři typy ladiček, Fine (Jemná – viz níže), Coarse (hrubá) a Strobe (Stroboskopická), volitelně pomocí Knobu 4 v Tuner Settings – viz tabulka níže.

1. Sešlápněte přepínač TAP, dokud se neobjeví obrazovka Tuner:

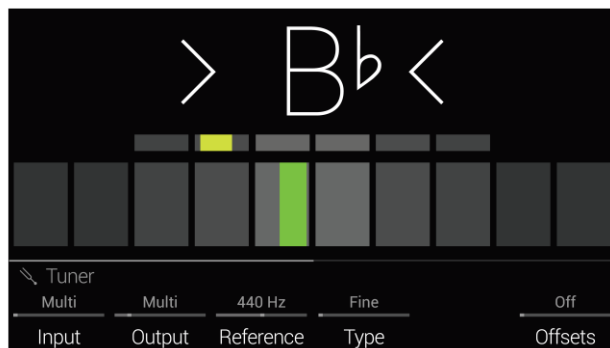

2. Zahrajte na jednu strunu na vaší kytáře.

Pokud svítí červeně nebo žlutě obdélník nalevo od středové pozice, struna je podladěná. Pokud svítí červeně nebo žlutě obdélník napravo od středové pozice, struna je nadladěná. Pokud svítí zeleně jeden ze středových obdélníků spodní řady, lze použít menší stupnici výše pro přesnější naladění. Pokud jsou zvýrazněny obě šipky, struna je naladěna dobře.

3. Sešlápnutím jakéhokoliv přepínače vypnete Ladičku.

Všechna nastavení ladičky jsou společná.

TIP: Pokud máte svojí oblíbenou pedálovou nebo rackovou ladičku a chcete jí používat namísto ladičky v Helixu, připojte její vstup s konektorem Send 1, 2, 3 nebo 4, otočte Knobem 2 (Tuner Out) a zvolte Send. Tímto způsob vždy, když sešlápněte přepínač TAP, Helix nasměruje signál na vaši oblíbenou ladičku.

Strana	Knob	Parametr	Popis
1	1	Tuner In	Určuje vstup, který ladička bude poslouchat. Běžně, byste měli zvolit „Multi“, pak poslouchá vstupy Guitar, Aux i Variax současně.
	2	Tuner Out	Určuje aktivní výstup, během aktivní obrazovky Tuner. Pokud během ladění nechcete nic slyšet, zvolte „Mute“. Běžně, byste měli zvolit „Multi“, pak směřuje vstup na 1/4", XLR, Digital nebo USB 1/2.
	3	Reference	Pokud chcete ladit na jiné než standardní ladění podle 440 Hz, můžete zvolit v rozsahu 425 až 455 Hz.
	4	Type	Vyberte mezi třemi typy ladiček, Fine (barvu měnící, ručičková ladička s jemnou stupnicí, výchozí), Coarse (barvu měnící, ručičková ladička bez jemné stupnice), nebo Strobe. Ladička spolehlivě naladí struny až do 21,83 Hz (hluboké F) pro 5strunné basy.
	6	Offsets	Umožňuje zobrazení offsetů ladičky na straně 2.
2	1	String 6 Offset	Někteří kytaristé mají pocit, že ladění určitých strun nad nebo pod koncertní ladění může vylepšit intonaci. Offset strun kalibruje ladičku tak, že tato ladění lehce mimo se jeví jako správná. Struna 6 je nízké E a struna 1 je vysoké E. Ofsety ladění nelze použít, dokud není zapnutý Knob 6 (Offsets) na stránce 1.
	2	String 5 Offset	
	3	String 4 Offset	
	4	String 3 Offset	
	5	String 2 Offset	
	6	String 1 Offset	

Snímky

V pravém horním rohu displeje uvidíte ikonu fotoaparátu. Číslo indikuje aktuální Snímek.

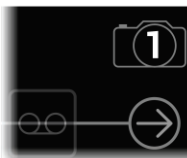

Co jsou Snímky?

Snímky jsou presety uvnitř presetu.

Představte si, že máte jako mazlíčky osm chobotnic, všechny se motají kolem vašeho zesilovače a pedalboardu. Namísto tančení po vašich pedálech (a nechtěného šlápnutí na chapadlo), zvoláte „Ok, bando, a teď sloka!“ a vaše chobotnice některé pedály zapnou, některé vypnou a upraví nastavení zesilovače a pedálů pro co nejlepší nastavení pro vaši sloku, a to vše naprosto plynule bez jakéhokoliv zpoždění. Pak zvoláte „A nyní refrén... teď!“ a vaše chobotnice vše okamžitě přenastaví. To je síla Snímků.

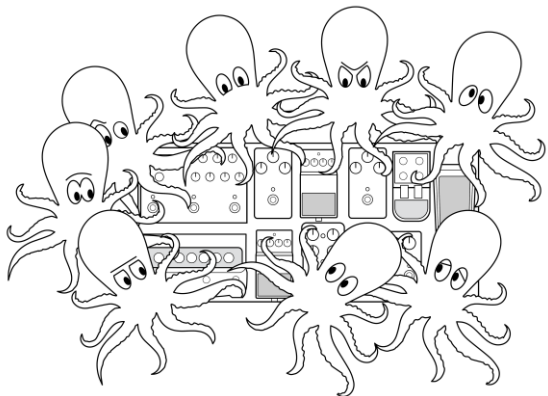

Jediné, co vaše chobotnice/Snímky neumí je přearanžování pedalboardu nebo vyměnit efekt či zesilovač za jiný (pokud Bloky obou nejsou ve stejném presetu).

Každý preset obsahuje až 64 parametrů přiřazených Snímkům, což by bylo osm chobotnic s osmi chapadly. Mohou si pamatovat osm samostatných skupin nastavení zapnutí/vypnutí a nastavení parametrů pro preset, a Helix má osm Snímků na jeden preset.

Každý z těchto osmi Snímků ukládá a vyvolává stav určitých elementů v aktuálním presetu, včetně:

- **Bypass Bloků** – Stav všech procesních Bloků (kromě Looperu), bez ohledu na bypass přiřazení jakýchkoliv ovladačů.
Poznámka: Stav bypassování Bloku je automaticky uložen a vyvoláván pro Snímek. Volitelně můžete automatické ukládání stavu bypassování zrušit – Zapnutí/vypnutí bypassu Bloku Snímku, viz níže.
- **Ovládání parametrů** – Hodnoty jakýchkoliv parametrů přiřazených ovladačům (až 64 na preset).
- **Command Center** – Hodnoty jakýchkoliv okamžitých MIDI CC, Bank/Prog, MMC, CV Out, Qwerty Hotkey a HX Looper zpráv, plus stav (nesvítilí/svítilí) jakýchkoliv CC Toggle, CV Toggle a Ext Amp zpráv. Viz Command Center.
- **Tempo** – Aktuální systémové tempo, pokud Celková nastavení > MIDI/Tempo > Tempo Select je nastaveno na „Per Snapshot“. (Ve výchozím nastavení je „Per Preset“.)

V závislosti na jejich nastavení, se Snímky mohou chovat jako až osm variací stejného tónu, osm drasticky odlišných tónů, nebo libovolná kombinace těchto dvou extrémů – vše v jednom Presetu. V mnoha případech tak může jeden Preset obsahovat všechny potřebné zvuky pro skladbu.

DŮLEŽITÉ! Snímky usnadňují více Blokům přiřazeným stejnému ovladači skončit v neočekávaném stavu. Například, když FS2 přepíná mezi Delay (On) a Reverb (Off) Bloky, a Snímek zapíná Reverb, FS2 pak najednou zapíná a vypíná oba Bloky současně.

Zapnutí/vypnutí bypassu Bloku Snímku

Mohou nastat situace kdy *nebudete* chtít, aby Snímky ovládaly stav bypassu určitého Bloku, protože je budete chtít přepínat manuálně. Například, můžete vždy chtít manuálně ovládat Blok Boost bez obav, zda jej některý ze Snímků přepne.

1. **Na obrazovce Home zvolte požadovaný procesní Blok a stiskněte ACTION.**
2. **Otáčením Knobem 5 (Snapshot Bypass) nastavte chování pro Blok.**

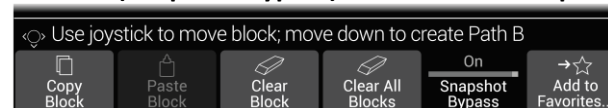

Ve výchozím nastavení, jsou všechny Bloky nastaveny na „On“ pro automatické ovládání stavu jejich bypassu Snímky. Změnou na „Off“ ovládání stavu bypassu Snímkem zakážete.

Použití Snímků

1. V režimu Preset současně stiskněte BANK ^ a BANK v pro spuštění režimu přepínačů Snapshot.

Osm střední přepínačů bliká, což značí, že Snímek je připraven pro výběr. Aktuální přepínač Snímku svítí červeně, a jeho ikona foťáku je inverzní.

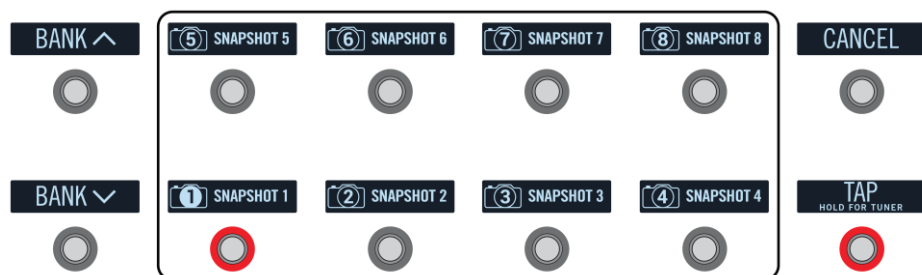

2. Stiskněte jeden z osmi přepínačů Snímků pro výběr jiného Snímku.

Poznámka: Pokud nechcete, aby přepínače Snímků po volbě zmizely, nastavte Celková nastavení > Přepínače > Knob 4 (Snapshot Mode Switches) na „Manual Return“. V tomto stavu Helix zůstane v režimu přepínačů Snapshot, dokud nestisknete FS6 (CANCEL).

Případně, stiskněte knob PRESETS a otáčejte Knobem 5 (Select Snapshot).

Poznámka: Pokud vyberete Snímek, který ještě nebyl upraven, objeví se stejně jako Snímek, ze kterého vyšel. Jakmile nový Snímek upravíte (třeba aktivací nebo bypassem Bloků zesilovače nebo efektu), stane se Snímek aktivním a zaznamená změny.

3. Upravte Preset provedením něčeho z tohoto:

- Zapněte nebo vypněte několik Bloků pomocí přepínačů nebo tlačítka BYPASS.
- Stiskněte a otočte několika knoby pro vytvoření přiřazení ovladačů Snímku. Hodnota parametru je zobrazena bíle a hranatých závorkách.

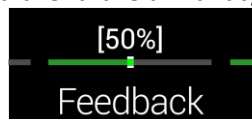

- Na stránce Command Center upravte hodnoty Instant zpráv, nebo sešlápněte přepínač přiřazený k CC Toggle, CV Toggle, Ext Amp, Qwerty Hotkey nebo HX Looper. Tyto zprávy z Command center jsou automaticky zaslány při vyvolání Snímku – viz Command Center.

Zkratka: Podržte ACTION a stiskněte parametr knobu pro rychlé odstranění přiřazení ovladače (včetně ovladače Snímku). Hodnota je zobrazena barevně, což značí, že není přiřazen žádný ovladač.

Poznámka: Ovladač Snímku můžete přiřadit ručně. Na stránce Controller Assign, strana 53, zvolte požadovaný Blok a parametr a otočte Knobem 2 (Controller) pro výběr „Snapshot“.

Poznámka: každý preset má až 64 přiřazení ovladačů, včetně parametrů ovládaných Snímky. Pokud se pokusíte přidat 65., objeví se zpráva „Too many controller assignments!“

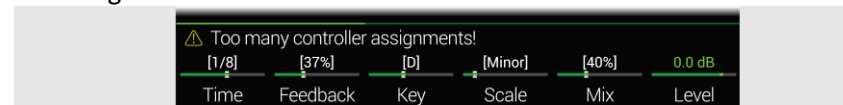

V tomto případě pak musíte některá přiřazení zrušit. Viz Vymazání přiřazení ovladače Bloku, strana 55.

4. Vraťte se zpět ke Snímku, se kterým jste začínali.

Helix se okamžitě přepne do předchozího stavu.

Poznámka: Pokud jste změnili Celkové nastavení > Preference > Snapshot Edits na „Discard“, musíte uložit Preset před výběrem jiného Snímku, jinak dojde ke ztrátě úprav!

Kopírování/Vložení Snímku

Namísto vytvoření nového Snímku od začátku můžete zkopírovat existující Snímek do jiné pozice a ten pak upravit. Existují dva způsoby, jak to provést.

Rychlé kopírování/vložení Snímku pomocí přepínače

1. Současně sešlápněte přepínače BANK pro spuštění režimu Snapshot.
2. Zatímco držíte stisknutý přepínač Snímku, který chcete kopírovat, krátce se dotkněte a uvolněte přepínač Snímku, který chcete přepsat.

Objeví se zpráva:

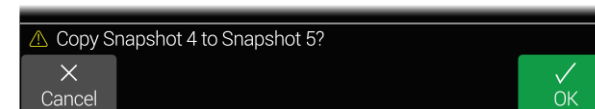

3. Stiskněte Knob 6 (OK).

Poznámka: Chování přepínačů při „dotyku“ lze zakázat pomocí volby Stomp Selection v Celková nastavení > Přepínače, strana 66.

Kopírování/vložení Snímku z předního panelu

1. Stiskněte PRESETS pro otevření menu Setlist a otáčením Knobem 5 (Select Snapshot) zvolte Snímek, který chcete kopírovat.
2. Stiskněte ACTION a otáčejte Knobem 1 (Copy Snapshot). Helix se vrátí do menu Setlist.
3. Otáčejte Knobem 5 (Select Snapshot) zvolte Snímek, který chcete přepsat.
4. Stiskněte ACTION a pak Knob 2 (Paste Snapshot).

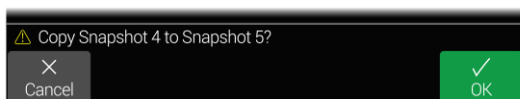

5. Stiskněte Knob 6 (OK).

Prohození Snímků

1. Dotkněte se (ale nestiskněte) dva přepínače Snímků, které chcete prohodit, dokud se neobjeví následující zpráva:

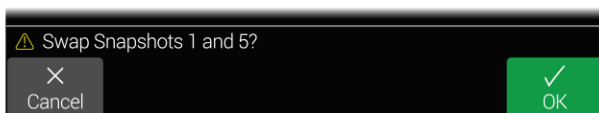

2. Stiskněte Knob 6 (OK).

Úprava názvu a barvy přepínače Snímku

Namísto toho abyste si museli pamatovat rozdíly mezi Snímek 1 a 2, je dobré si Snímky pojmenovat tak, aby bylo z názvu jasné, k čemu slouží například „SLOKA“ nebo „SÓLO“ atd. Může také pomoci úprava barvy přepínače.

1. Stiskněte PRESETS pro otevření menu Setlist.
2. Stiskněte Knob 6 (Rename Snapshot).

Objeví se displej Rename Snapshot:

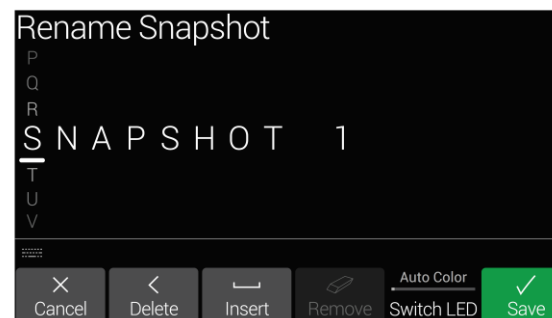

Pomocí joysticku pohybujte kurzorem. Název Snímku je omezen na 10 znaků. Otáčením joystickem měníte zvolený znak.

Stiskněte Knob (Delete) pro smazání zvoleného znaku a posun ostatních znaků vlevo.

Stiskněte Knob 3 (Insert) pro vložení zvoleného znaku a posun ostatních znaků vpravo.

Zkratka: Stiskem joysticku přepínáte mezi sadami A, a, 0 a [SPACE].

Stiskněte Knob 4 (Remove) pro vymazání všech znaků. Remove zůstane šedé, dokud není použit nový název Snímku.

3. Otáčením Knobem 5 (Switch LED) zvolte požadovanou barvu LED přepínače. Výchozí nastavení „Auto Color“ je červená.



4. Stiskněte Knob 6 (SAVE).

Název Snímku a barva LED je zachována pouze při uložení presetu.

Uložení Snímků

Dvakrát stiskněte **SAVE** pro uložení presetu.

Uložení presetu uložíte zároveň i všech osm Snímků.

Poznámka: Výběrem presetu vyvoláte zároveň i Snímek, který byl aktivní v době uložení presetu.

Určení chování editace Snímku

Řekněme, že jste na Snímku 2 (VERSE) a provedete několik změn – zapnete Blok Delay, vypnete Blok Mod, upravíte parametr Gain Zesilovače knobem Variax Tone atd. Pokud přepnete na Snímek 4 (CHORUS) a pak zpět na Snímek 2 na druhou sloku, měl by Helix vyvolat Snímek 2, jak byl původně nebo s těmito provedenými změnami? Žádná odpověď není správná, proto si můžete nastavit Helix podle svého.

1. Stiskněte  a poté **Knob 6 (Global Settings)**.
2. Pohybem joysticku zvolte submenu **Preferences**.

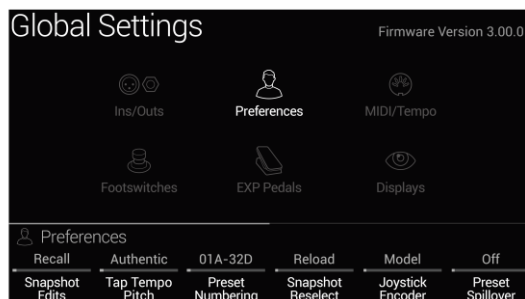

3. Otočte **Knob 1 (Snapshot Edits)** pro nastavení chování Snímků po editaci.

- **Recall** – všechny změny provedené ve Snímku jsou vyvolány spolu s vyvoláním Snímku, a Snímek je spuštěn tak jak jste jej naposledy opustili (výchozí nastavení).
- **Discard** – všechny změny Snímku jsou zahozeny při znovu vyvolání Snímku a Snímek je spuštěn tak jak jste jej uložili. Pokud chcete změny provedené během použití Snímku uložit, dvakrát stiskněte tlačítko **SAVE**.

Ikona foťáku na stránce Home ukazuje nastavení chování Snímku po editaci – pokud je nastaveno na Recall, pak je ikona šedá, při Discard je červená.



ZKRATKA: Kdykoliv podržte **BYPASS** a stiskněte **SAVE** pro přepnutí tohoto nastavení.

Znovu výběr Snímku

Tento dodatečný parametr Celková nastavení > Preferences > Snapshot Reselect nabízí další flexibilitu pro přepínače Snímků. Řekněme, že například hrajete se Snímek 2 (VERSE), pak stisknete přepínač Snímku 4 (CHORUS) pro jeho načtení. Co se má stát, až znovu sešlápnete přepínač Snímku 4? Když nastavíte „Reload“, pak je znovu načten Snímek 4, ale když nastavíte „Toggle“, pak je načte předchozí Snímek (v tomto případě Snímek 2), a dalšími sešlápnutími přepínáte mezi Snímky 4 a 2.

Aranžování přepínačů Presetu, Snímku a Stomp

Řekněme, že jste na Snímku 2 (VERSE) a provedete několik změn – zapnete Blok Delay, vypnete Blok Mod, upravíte parametr Gain Zesilovače knobem Variax Tone atd. Pokud přepnete na Snímek 4 (CHORUS) a pak zpět na Snímek 2 na druhou sloku, měl by Helix vyvolat Snímek 2, jak byl původně nebo s těmito provedenými změnami? Žádná odpověď není správná, proto si můžete nastavit Helix podle svého.

1. Stiskněte  a poté **Knob 6 (Global Settings)**.
2. Pohybem joysticku zvolte submenu **Footswitches**.

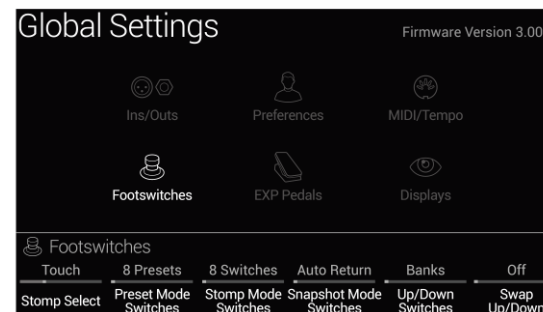

3. Otáčejte Knobem 2 (Preset Mode Switches) pro nastavení středních osmi přepínačů.

- **8 Presets** – Dvě banky presetů (výchozí).
- **Preset/Stomp** – Horní řada je banka presetů, spodní řada přepínačů Stomp.
- **Stomp/Preset** – Horní řada přepínačů Stomp, spodní řada je banka presetů.
- **Preset/Snap** – Horní řada je banka presetů, spodní řada Snímky 1-4.
- **Snap/Preset** – Horní řada Snímky 1-4, spodní řada je banka presetů.
- **Snap/Stomp** – Horní řada Snímky 1-4, spodní řada přepínačů Stomp (viz obrázek níže).



- **Stomp/ Snap** – Horní řada přepínačů Stomp, spodní řada Snímky 1-4.
- **8 Snapshots** – Snímky 1-8.

4. Otáčejte Knobem 5 (Up/Down Switches) pro nastavení přepínačů FS1 a FS7 zcela vlevo.

Zvolte Banks (fronta Banky), Presets (Presety) nebo Snapshots (Snímky, viz obrázek výše).

ZKRATKA: Kdykoliv stiskněte a podržte FS1 a FS7 pro přepínání mezi nastaveními Banks, Presets a Snapshots.

5. Otáčejte Knobem 6 (Swap Up/Down) pro obrácení chování přepínačů FS1 a FS7.

Při nastavení On, FS7 volí další Snímek (nahoru) a FS1 předchozí Snímek (dolů).

ZKRATKA: Dotkněte se, ale nestiskněte přepínače FS1 a FS7 pro přepnutí jejich chování.

Tipy pro kreativní využití Snímků

- Obvyklé použití Snímků je ve speciálních částech vaší skladby. Například Snímek 1 bude Intro, Snímek 2 Sloka, Snímek 3 Sbor atd.
- Zapněte parametry Trail pro Bloky Delay, Reverb a FX Loops pro plynulý přechod mezi Snímky.
- Nezapomeňte si pojmenovat Snímky tak, aby vám jejich název napověděl jejich použití.
- Bojíte se, že dalším laděním zvuku jej zhoršíte? Snímky jsou skvělou pomůckou pro porovnávání malých změn provedených ve zvuku.
- Chcete přepínat kanály na externím zesilovači, ale nechcete plýtvat přepínačem stomp? Command Center a zprávy mohou také přepínat kanály při vyvolání Snímku.
- Nastavte si jiná ladění v Blocích Harmony Delay nebo intervaly v Blocích Pitch.
- Nastavte si různé modely Variax (nebo ladění) pro jednotlivé Snímky.
- Máte problém s udržení konzistentní hlasitosti v celé skladbě? Nastavte si úroveň Bloku Output pro jednotlivé Snímky.
- V presetu obsahujícím Blok Looper, otevřete Command Center, a nastavte příkazy Instant pomocí zprávy HX Looper – Play přiřazené Snímku 7 a HX Looper – Stop přiřazené Snímku 8. Nyní nahrajte smyčku, a pak přepínáním mezi Snímky 7 a 8 smyčku můžete spouštět a zastavovat (spolu s dalšími akcemi, které můžete Snímkům přiřadit).

Přiřazení Bypassu

Rychlé přiřazení Bypassu

1. Na obrazovce Home, použijte joystick pro výběr Bloku, který chcete přiřadit přepínači.

Bloky Input, Output a Merge nelze přiřadit přepínačům. Jakýkoliv typ Bloku Split lze přepínačům přiřadit, při bypasseování je signál rozdělen stejnoměrně pro obě Cesty A (horní) a B (dolní).

2. Sešlápněte FS6 (MODE) pro výběr režimu Stomp (pokud v něm nejste).
3. Dotkněte se a podržte (nestiskněte) požadovaný přepínač, dokud se neobjeví následující dialog.

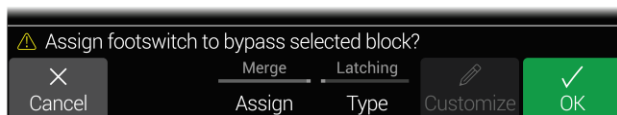

Pokud chcete nahradit jiný Blok, který je již přepínači přiřazen, otočte Knobem 3 (Assign) na „Replace“. Jinak jej nechte nastavený na „Merge“, což umožňuje přiřadit přepínači více Bloků současně.

Pokud chcete změnit chování přepínače, otočte Knobem 4 (Type) na „Momentary“ nebo „Latching“.

Momentary Blok je bypasseován (nebo aktivní, pokud již byl bypasseován), pokud je přepínač sešlápnutý.

Latching Blok je bypasseován (nebo aktivní, pokud již byl bypasseován), po každém sešlápnutí přepínače. Toto je výchozí nastavení.

4. Stiskněte Knob 6 (OK).

Poznámka: „Dotykové“ chování přepínačů lze zakázat použitím možnosti Stomp Select v Celková nastavení > Přepínače, strana 66.

Manuální přiřazení Bypassu

Režim Stomp přepínačů je nejobvyklejší metoda pro vypínání a zapínání Bloků, ale Helix LT také umí zapnout nebo bypasseovat Blok automaticky při pohybu expression pedálu nebo knobů Volume nebo Tone na kytáře Variax. Například pohybem EXP 1 vpřed můžete zapnout Blok Wah nebo Poly Wah, a vrácením pedálu zpět do patové pozice, jej opět vypnout.

1. Stiskněte  pro otevření Menu.
2. Stiskněte Knob 1 (Bypass Assign).

Obrazovka Bypass Assign vypadá velmi podobně jako obrazovka Home.

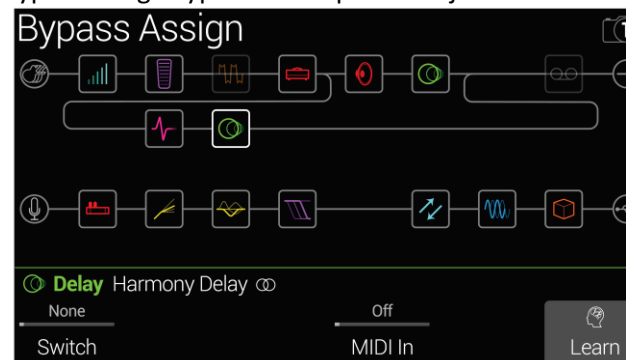

3. Joystick přesuňte na Blok, který chcete bypasseovat.
Bloky Input, Output a Merge nelze bypasseovat nebo jim přiřadit bypass. Procesní Bloky nebo Blok Split lze bypasseovat nebo jim bypass přiřadit, při bypasseování Bloku Split je signál rozdělen stejnoměrně pro obě Cesty A (horní) a B (dolní).
4. Otáčejte Knobem 1 (Switch) pro výběr požadovaného přepínače, expression pedálu nebo Variax knobu. (Případně také můžete použít Knob 4 pro ovládání bypasseování Bloku pomocí MIDI – viz krok 5.)
None Odstraní všechna přiřazení.
Footswitch Sešlápnutím Stomp přepínače Bloky zapnete a vypnete.
2-11 Výběrem 2-5 nebo 8-11 se zobrazí Knob 2 (Type). Vyberte typ „Momentary“ nebo „Latching“. Momentary – Blok je zapnut nebo vypnut, dokud držíte sešlápnutý přepínač, Latching – Blok je zapnut nebo vypnut vždy když přepínač sešlápnete.
Poznámka: Typ přepínače (Momentary nebo Latching) je určeno pro přepínač, ne pro přiřazení.

EXP Toe Přidáním Volume Pedal, Pan, Wah nebo Bloku Pitch Wham je automaticky přiřadíte k Exp Toe.

EXP Pedal 1,2 nebo 3 Pohyb expression pedálu automaticky zapíná nebo vypíná Blok. Výběrem 1, 2 nebo 3 se zobrazí Knob 2 (Position) a Knob 3 (Wait). Position určuje v kterém bodu pohybu pedálu je Blok zapnut nebo vypnut. 0% je pata dole, 99% je špička dole. Wait určuje, jak dlouho Helix LT čeká, než Blok zapne nebo vypne. Například když nechcete, aby byl Blok Wah vypnut vždy, když dáte patu dolů při vašem sólu.

Variax Vol Pohyb knobu Volume nebo Tone automaticky zapíná nebo vypíná Blok.

Variax Tone Výběrem Vol nebo Tone se zobrazí Knob 2 (Position) a Knob 3 (Wait). Position určuje v kterém bodu pohybu knobu je Blok zapnut nebo vypnut. 0% je zcela dole vlevo, 99% je zcela nahoře vpravo. Wait určuje, jak dlouho Helix LT čeká, než Blok zapne nebo vypne.

Poznámka: Přepínač 1 a 7 lze přiřadit kdykoliv, ale objeví se pouze, když je možnost Stomp Mode Switches nastavena na „10 Switches“ (viz Celková nastavení > Přepínače, strana 66). Jinak se FS1 a FS7 objeví jako BANK ^ a BANK v.

Poznámka: Každý přepínač může mít až 8 přiřazení. Pokud se pokusíte přidat deváté, objeví se zpráva "Can't assign any more blocks to this footswitch!"

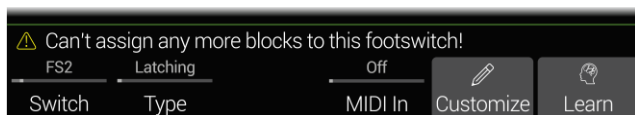

Tip: Obrátit chování bypassu můžete stiskem tlačítka **BYPASS**. Pak bude Blok bypassován na určené pozici obráceně. Protože můžete stejnému pedálu přiřadit více Bloků, jeho pohybem pak některé můžete zapínat a některé vypínat.

5. Pokud chcete, otočte Knobem 4 (MIDI In) pro přiřazení příchozí MIDI CC zprávy při vypnutí nebo zapnutí Bloku.

Příchozí CC hodnoty 0-63 Blok vypnou, hodnoty 64-127 jej zapnou. Uvědomte si, že některé hodnoty jsou rezervovány pro obecné funkce a nelze je zvolit.

Zkratka: Můžete také stisknout Knob 6 (Learn) a poté zaslat do Helixu CC zprávu. Helix ji automaticky zvolí. Viz Přiřazení ovladačů, strana 53.

Odstranění přiřazení bypassu

Na obrazovce Bypass Assign stiskněte ACTION, pak stiskněte Knob 1 pro odstranění přiřazení aktuálního Bloku. Nebo stiskněte Knob 2 pro odstranění všech přiřazení u všech Bloků v celém presetu.

Vlastní označení přepínače

1. Na obrazovce Bypass Assign pomocí joysticku zvolte Blok, jehož bypass je přiřazen přepínači a stiskněte Knob 5 (Customize).

Objeví se obrazovka Customize:

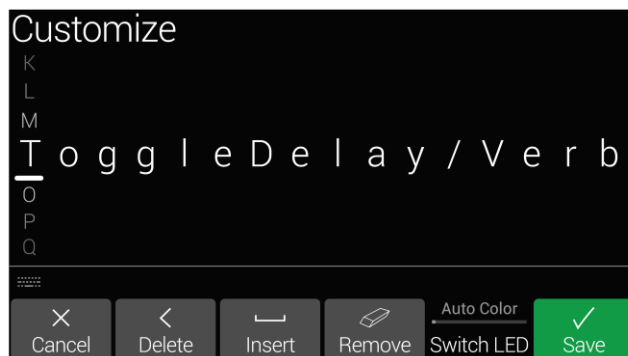

Joystickem posuňte kurzor doleva nebo doprava.

Otáčením joystickem (nebo pohybem nahoru nebo dolů) měníte zvolený znak. Stiskněte Knob 2 (Delete) pro vymazání zvoleného znaku a posunutí ostatních znaků doleva.

Stiskněte Knob 3 (Insert) pro vložení znaku a posun zbylých znaků doprava.

Zkratka: Stiskem joysticku přepínáte mezi sadami znaků A, a, 0 a [SPACE].

Stiskněte Knob 4 (Remove) pro smazání vlastního označení, poté přepínač zobrazuje běžný text. Remove je zobrazováno šedě, dokud nezadáte váš vlastní název.

2. Pro úpravu barvy LED přepínače otočte Knobem 5 (Switch LED) pro výběr požadované barvy (nebo jeho vypnutí).

Normálně byste jej měli nechat na „Auto Color“.

3. Stiskněte Knob 6 (OK).

Zkratka: Jakmile je položka přiřazena přepínači, dotkněte se a podržte (ale nestiskněte) přepínač, a nad Knobem 5 se objeví duplikační tlačítko Customize.

Poznámka: Vlastní označení přepínačů lze také provést z obrazovky Command Center, strana 56, nebo aplikace HX Edit.

Prohození přepínačů

Pokud chcete změnit umístění přepínače v režimu Stomp (především ty, které mají přiřazeno více položek nebo mají vaše vlastní označení a Led barvu), namísto ručního přenastavení, můžete rychle prohodit přiřazení mezi dvěma přepínači.

1. Dotkněte se (ale nestiskněte) jakékoliv dva přepínače v režimu Stomp, dokud se neobjeví následující dialog.

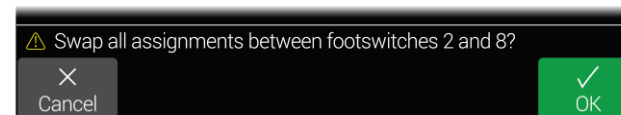

2. Stiskněte Knob 6 (OK).

Tipy pro kreativní využití bypassování

- Pokud přiřadíte přepínač více Blokům nebo položkám, není popis „MULTIPLE (X)“ zrovna vypovídající. Nezapomeňte si upravit označení přepínačů tak, aby vám napovědělo jejich použití.
- Pokud neustále přepínáte mezi zapnutím jednoho a vypnutím dalšího, přiřaďte oba Bloky stejnému přepínači, a u jednoho stiskněte BYPASS. Nyní sešlápnutím přepínače jeden Blok zapnete a druhý vypnete. Jeden přepínač může mít přiřazených až osm Bloků, takže můžete například současně 4 bloky vypnout a 4 Bloky zapnout, nebo 5 Bloků zapnout a 3 vypnout atd.
- Přiřaďte Blok Wah tak, aby byl zapnut při pohybu expression pedálu přes 1%. Nastavte Wait tak, aby přirozené pohyby nohy Wah nevypínaly, vždy když dosáhnete pozice s patou dole, ale také ne na tak dlouho, aby byl vypnut zaznamatelně později – viz Manuální přiřazení přepínačů bypass.
- Různé Bloky se mohou zapínat v různých pozicích během pohybu expression pedálu nebo Variax knobů. Vyzkoušejte zapínat více Bloků Overdrive, například jeden na pozici 5%, další na pozici 30%, další na pozici 70% atd.
- Při použití přepínače na přepínání mezi dvěma Bloky Amp nebo Amp+Cab mohou modely znít odlišně (tak jako ve skutečnosti). Použijte Blok EQ a přiblížte zvuk jednoho Bloku zesilovače tomu druhému a přiřaďte stejnému přepínači jeho bypass.
- Přiřaďte Blok Delay s velmi vysokou zpětnou vazbou tak, aby byl zapnut jen při dosažení pozice expression pedálu se špičkou dolů (nebo zcela vytočeným knobem Variaxu).

Přiřazení přepínačů

Helix nabízí širokou paletu nástrojů na ovládání vašeho tónu během vystoupení. Ten nejzřejmější je vestavěný expression pedál (často přiřazovaný jako wah nebo hlasitostní pedál), ale můžete také přiřadit přepínači funkci přepínání mezi dvěma hodnotami parametru nebo mezi parametry, ovládat parametr z externího MIDI zařízení nebo dokonce pomocí ovladačů hlasitosti nebo tónové clony na James Tyler Variax, Shuriken Variax nebo Variax Standard kytáře. Můžete nechat hodnotu parametru okamžitě změnit při výběru jiného Snímku v presetu. Pokud byl ovladač přiřazen parametru, jeho hodnota se objeví bíle v hranatých závorkách. Bílé tečky se objeví na slideru pro zobrazení minima a maxima rozsahu hodnot ovladače (viz další kapitola).

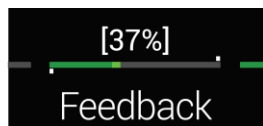

Poznámka: Přidáním Wah, Pitch Wham nebo Poly Wham Bloku jej automaticky přiřadíte k ovládání pedálem EXP 1. Přidáním Volume Pedal nebo Pan Bloku jej automaticky přiřadíte k ovládání pedálem EXP 2.

Poznámka: Každý ovladač může mít až 64 přiřazení. Pokud se pokusíte přidat šedesáté páté, objeví se zpráva " Too many controller assignments!":

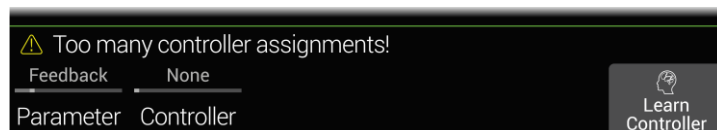

Rychlé přiřazení přepínače

1. Na obrazovce Home, stiskněte a podržte knob parametru, který chcete ovládat.

Helix skočí na stránku Controller Assign a zobrazí váš parametr nad Knobem 1 (Parameter).

2. Stiskněte Knob 6 (Learn Controller).

Ikona mozku tlačítka svítí modře, a v hlavičce je „Engage switch, pedal, Variax knob, or MIDI CC to learn...“.

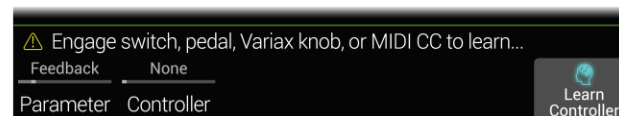

3. Pohněte expression pedálem, otočte knobem Volume nebo Tone na připojené kytáře Variax, sešlápněte přepínač v režimu Stomp, zašlete zprávu MIDI CC z vašeho MIDI zařízení atd.

Název ovladače se objeví nad Knobem 2 (Controller).

Poznámka: Helix má rezervované určité MIDI CC zprávy pro celkové funkce; tyto CC nelze použít jako ovladače. Pokud se pokusíte takovouto CC zprávu použít, pak se objeví tato hláška. Viz MIDI, strana 72.

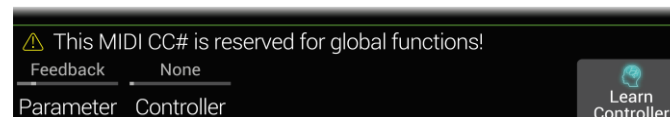

4. Stiskněte pro návrat na obrazovku Home.

ZKRATKA: Přiřazení parametru ovladači Snímku je ještě snadnější – stiskněte a podržte knob parametru. Hodnota se objeví bíle a hranatých závorkách, což indikuje, že je nyní přiřazen ovladači.

ZKRATKA: Podržte BYPASS a stiskněte knob parametru pro rychlé odstranění přiřazení ovladače (včetně ovladače Snímku). Hodnota se objeví bez hranatých závorek, což indikuje, že nyní není přiřazen ovladači.

Manuální přiřazení přepínačů

Obrazovka Controller Assign je ta, kterou používáte pro manuální přiřazení parametrů pro jejich ovládání v reálném čase pomocí ovladačů.

1. Stiskněte  pro otevření Menu.
2. Stiskněte Knob 2 (Controller Assign).

Obrazovka Controller Assign vypadá velmi podobně jako obrazovka Home.

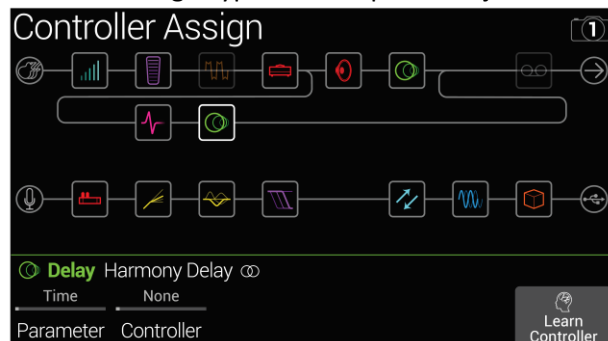

3. Joystick přesuňte na Blok obsahující parametr, který chcete přiřadit ovladači.

Poslední aktuální použitý parametr se objeví nad Knobem 1 (Parameter).

Poznámka: Bloky Amp+Cab a Cab>Dual jsou speciální v tom, že představují dva modely v jednom Bloku. Pro přiřazení ovladače k modelu zesilovače v Bloku Amp+Cab stiskněte <PAGE tolikrát, až ikona zesilovače zbledá. Pro přiřazení ovladače k modelu kabinetu stiskněte >PAGE tolikrát, až ikona kabinetu zbledá.



Pro přiřazení ovladače k prvnímu modelu kabinetu v Bloku Cab>Dual, stiskněte opakovaně <PAGE, dokud není ikona levého kabinetu bílá. Pro přiřazení ovladače k druhému modelu kabinetu, stiskněte opakovaně PAGE>, dokud není ikona pravého kabinetu bílá.



4. Otáčejte Knobem 1 (Parameter) pro výběr parametru, který chcete ovládat.
5. Otáčejte Knobem 2 (Controller) pro výběr požadovaného ovladače.

- | | |
|--------------------|--|
| None | Zruší přiřazení ovladače. |
| Exp Pedal | Nejběžnější typ ovladače. Používaný pro ovládání hlasitosti |
| 1, 2 nebo 3 | wah, Pitch Wham atd. |
| Variax Vol | Pokud máte kytaru James Tyler Variax nebo Variax |
| Variax Tone | Standard, její ovladače hlasitosti nebo tónové clony lze použít pro ovládání mnoha různých parametrů Helixu |
| Footswitch | Sešlápnutím přepínače v režimu Stomp přepínáte mezi |
| 1-5, 7-11 | minimální a maximální hodnotou parametru.
Pokud je přepínač přiřazen pouze jednomu parametru (ne Bloku, zprávě Command Center, nebo jinému parametru), pak je název parametru zobrazen v popisném štítku. |

Feedback



Výběrem přepínače 1-5 nebo 7-11 se zobrazí Knob 3 (Type). Otáčejte Knobem 3 (Type) pro výběr „Momentary“ nebo „Latching“. Momentary znamená, že hodnota se změní, pokud je přepínač sešlápnutý. Latching znamená, že každým sešlápnutím přepínáte mezi minimální a maximální hodnotou parametru. Výběrem MIDI CC se zobrazí Knob 3 (MIDI CC#). Otáčením Knobem 3 vyberte požadované číslo MIDI CC zprávy. Snímky Ačkoliv jsou všechny parametry přiřazené ovladačům aktualizovány pro Snímek, je dostupný dodatečný ovladač Snímků, pokud již jsou všechny ostatní ovladače použity.

MIDI CC

Snímky

Poznámka: Přepínače 1 a 7 lze přiřadit kdykoliv, ale objevují se pouze v režimu Stomp při parametru Switches nastaveném na „10switches“ (viz Celková nastavení > Přepínače). Jinak se FS1 a FS7 objeví jako BANK ^ nebo BANK v.

Poznámka: Typ přepínače (Momentary nebo Latching) je přiřazen přepínači nikoliv jednotlivým přiřazením.

Poznámka: Některá čísla MIDI CC zpráv nelze zvolit, protože jsou rezervována pro globální funkce Helixu. Viz MIDI.

6. Pokud chcete, otáčejte Knobem 4 (Min Value) a Knobem 5 (Max Value) pro nastavení rozsahu parametru, který chcete ovládat.

TIP: Pokud chcete změnit chování ovladače, prohodte minimální a maximální hodnoty parametrů.

Když se vrátíte na obrazovku Home, uvidíte, že hodnoty parametrů přiřazených ovladačům jsou zobrazeny bíle v hranatých závorkách.

Pro přiřazení přepínačů, pedálů a Variax knobů také uvidíte bílými tečkami označené minimální a maximální hodnoty.

Pro přiřazení Snímkům uvidíte nad a pod hodnotou slideru bílé označení.

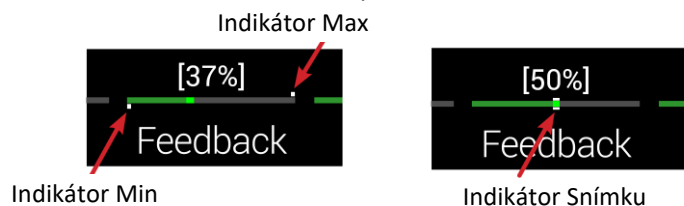

Tipy pro tvůrčí přiřazení ovladače

- Pokud přepínači přiřadíte více než jeden ovladač nebo položku, popisový štítek bude zobrazovat „MULTIPLE (X)“, což není moc vypovídající. Nezapomeňte si vytvořit vaše vlastní označení. Viz Vlastní označení přepínače.
- Ve výchozím nastavení budou minimální a maximální hodnoty extrémní. Pak je nutné hrát velmi konzervativně, protože malá úprava parametru má za následek velkou změnu.
- Pro plynulý přechod mezi zvukem paralelních Cest A a B, zvolte Blok Split>A/B a přiřadte parametr „Route To“ k expression pedálu. Ve výchozím nastavení pak pozice s patou dole znamená plný průchod signálu Cestou A, postupným sešlápnutím k pozici prstů dole, plynule přecházíte, až do úplného průchodu signálu Cestou B. Můžete přepínání mezi cestami také přiřadit přepínači, jeho sešlápnutím pak okamžitě přepnete z jedné Cesty na druhou.
- Pokud hledáte kvílivé zesílení pro sólo, namísto přidávání Bloku Distortion, vyzkoušejte přiřazení přepínače pro zvýšení obou parametrů Mid a Channel Volume u Amp+Cab, Amp nebo Preamp Bloků.
- Pokud hledáte ultra čisté zesílení, namísto přidávání Bloku Volume/Pan>Gain, vyzkoušejte přiřazení přepínače pro zvýšení parametru Level u Merge>Mixer Bloku.
- Pokud máte oblíbený delay nebo reverb pedál, použijte Blok efektové smyčky pro vložení jeho zvuku. Přiřadte EXP 1, 2 nebo 3 pro ovládání parametru Mix, který plynule smíchá jeho zvuk s vaším signálem.
- Pro extrémně psychedelické delay kvílení, přiřadte nožní přepínač pro zvýšení zpětné vazby Delaye a snížení jeho času.

- Použijte k přiřazení nožní přepínač pro přepínání mezi dvěma hodnotami parametru „Time“ delaye, jako například 1/4 nota a čárkovaná 1/8.
- Přiřadte ovladač tónové clony na vaši Variax kytáře k parametru Position Bloku Pitch Wham. Sledujte pak kytaristy mezi posluchači, jak se snaží přijít na to, jak může ovladač tónové clony na kytáře vytvářet bombové efekty.
- Přiřadte více parametrů Bloku Amp+Cab jednomu přepínači. S dostatkem přiřazených parametrů pak může fungovat skoro jako přepínač kanálu A/B na zesilovači.
- Přiřadte nožnímu přepínači Mic nebo IR. Nastavte dva mikrofonní modely nebo dvě IR jako minimální a maximální hodnoty. Nyní můžete okamžitě přepínat mezi dvěma mikrofony nebo dvěma IR.

Vymazání přiřazení ovladače k Bloku

1. Na obrazovce Controller Assign zvolte Blok, jehož přiřazení chcete vymazat a stiskněte ACTION.
2. Stiskněte Knob 1 (Clear Controllers).

Vymazání všech přiřazení ovladačů

1. Na obrazovce Controller Assign stiskněte ACTION.
2. Stiskněte Knob 2 (Clear All Controllers).
Objeví se následující dialog:



3. Stiskněte Knob 6 (OK).

DŮLEŽITÉ: Vymazání všech přiřazení ovladačů také vymaže přiřazení Wah a Volume k EXP 1 a EXP 2. Používejte tuto funkci opatrně.

Úprava vlastních názvů přepínačů

Stránka Controller Assign nenabízí možnost vlastní úpravy názvů přepínačů, to lze provést pouze na stránce Command Center.

ZKRATKA: jakmile přidáte k přepínači nějakou položku, dotkněte se a podržet (ale nestiskněte) tento přepínač, nad Knobem 5 se objeví tlačítko pro vlastní úpravy.

Command Center

Helix se také shodou okolností může stát špičkovým dálkovým ovladačem pro vaše celé vybavení na cestách nebo ve studiu. Každý z jeho přepínačů v režimu Stomp a expression pedálů může

- Vysílat množství MIDI, CV/Expression nebo External Amp příkazů do vašich kytarových zesilovačů, pedálů, syntezátorů či dalších modelérů.
- Vysílat QWERTY Hotkey zprávy, a emulovat tak počítačovou klávesnici a ovládat tak prakticky jakýkoliv software z vašeho zařízení.
- Konfigurovat nožní přepínače pro rozšíření vašeho režimu Stomp zařízení dalšími ovládacími funkcemi (viz Příkazy HX Preset, Snapshot a Command Center, strana 58).
- Vysílat automaticky až šest „Instant“ (okamžitých) ⚡ příkazů při vyvolání Helix presetu, pro okamžité spuštění vašeho DAW softwaru, spuštění MIDI ovládaných světel či přepínání presetů na externím vybavení.

Všechna přiřazení Command Center jsou ukládána v presetu, ale je možné je kopírovat a vkládat do jiných presetů. Viz Kopírování a vkládání příkazu.

Poznámka: Všechny hodnoty parametrů všech MIDI CC, Bank/Prog, MMC, CV Out a HX Looper zpráv, plus stav (svítí/nesvítí) všech CC Toggle, CV Toggle a Ext Amp zpráv, jsou automaticky vyvolány při výběru Snímku.

Poznámka: Ve výchozím nastavení jsou všechny zprávy Command Center založené na MIDI vysílány současně na MIDI i přes USB. Úpravu nastavení MIDI chování můžete v Celková nastavení > MIDI/Tempo, strana 65.

Přiřazení příkazu

1. Stiskněte  pro otevření Menu.

2. Stiskněte Knob 3 (Command Center).

Všechny přepínače, pedály nebo Instant lokace s přiřazenými příkazy jsou označeny tyrkysovým trojúhelníčkem nad jejich názvem.

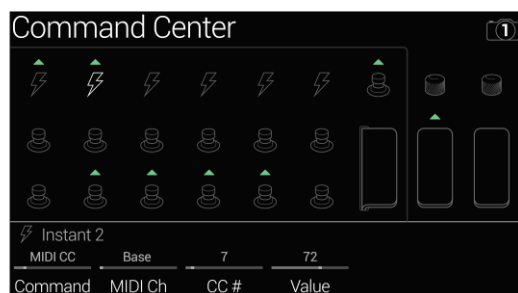

3. Joystickem vyberte přepínač, pedál, knob Variax nebo Instant lokaci, kterou chcete použít pro vysílání příkazu.
4. Otáčejte Knobem 1 (Command) pro výběr typu příkazu, který chcete vysílat. Ne všechny zdroje příkazů mohou vysílat stejné typy příkazů. Volbou „None“ odstraníte všechna aktuální přiřazení.
5. Pomocí Knobů 2-5 upravte nastavení příkazů, která jsou určena typem příkazu:

MIDI CC (Kontinuální ovladač)		
Knob	Parametr	Popis
2	MIDI Ch	Nastavuje MIDI kanál CC zprávy (1-16). Při nastavení na „Base“, Helix použije kanál Global MIDI, který je možné nastavit v Celková nastavení>MIDI/Tempo.
3	CC#	Nastavuje číslo CC (0-127).
4	Value [Min Value]	Nastavuje hodnotu čísla CC (0-127). Pro EXP1-3 a Variax knoby nastavuje minimální hodnotu CC ovládanou pedálem nebo knobem.
5	[Max Value]	Pro EXP1-3 a Variax knoby nastavuje maximální hodnotu CC ovládanou pedálem nebo knobem.

CC Toggle (Přepínání kontinuálního ovládaní)		
Knob	Parametr	Popis
2	MIDI Ch	Nastavuje MIDI kanál CC zprávy (1-16). Při nastavení na „Base“, Helix použije kanál Global MIDI, který je možné nastavit v Celková nastavení>MIDI/Tempo.
3	CC#	Nastavuje číslo CC (0-127).
4	Dim Value	Nastavuje hodnotu čísla CC (0-127), pokud kroužek přepínače nesvítí. U FS7 (MODE) a FS12 (TAP) se jeví jako „Initial Val“.
5	Lit Value	Nastavuje hodnotu čísla CC (0-127), pokud kroužek přepínače svítí. U FS7 (MODE) a FS12 (TAP) se jeví jako „Toggle Val“.
1	Type	Nastavuje chování přepínače na „Latching“ (výchozí) nebo „Momentary“.

Poznámka: U příkazů CC Toggle je jedna ze dvou hodnot automaticky vysílána při vyvolání presetu, v závislosti na stavu přepínače (nesvítí/svítí) při ukládání presetu. Následně sešlápnutí přepínače přepíná mezi dvěma stavy hodnoty CC – Knob 4 (Dim Value) a Knob 5 (Lit Value).

Bank/Prog (Banka/Program)		
Knob	Parametr	Popis
2	MIDI Ch	Nastavuje MIDI kanál Bank/Program zprávy (1-16). Při nastavení na „Base“, Helix použije kanál Global MIDI, který je možné nastavit v Celková nastavení>MIDI/Tempo.
3	Bank CC00	Nastavuje číslo CC#00 (Bank MSB). Zvolte „Off“, pokud přijímací zařízení by nemělo reagovat na Bank MSB.
4	Bank CC32	Nastavuje číslo CC#32 (Bank MSB). Zvolte „Off“, pokud přijímací zařízení by nemělo reagovat na Bank MSB.
5	Program	Nastavuje hodnotu Program Change (PC). Zvolte „Off“, pokud chcete vysílat pouze zprávy Bank MSB nebo LSB.

Note on		
Knob	Parametr	Popis
2	MIDI Ch	Nastavuje MIDI kanál tónu (1-16). Při nastavení na „Base“, Helix použije kanál Global MIDI, který je možné nastavit v Celková nastavení>MIDI/Tempo.
3	Note	Nastavuje hodnotu MIDI tónu (C-1 až G9). Střední C je C3.
4	Velocity	Nastavuje rychlost MIDI tónu (0-127).
5	Note Off	Určuje, zda MIDI tón znít, dokud není stisknut přepínač znovu (Latching), nebo zní, pouze když je přepínač stisknutý (Momentary).

MMC (MIDI Machine Control)		
Knob	Parametr	Popis
2	Message	Určuje typ zprávy.

Ext Amp		
Knob	Parametr	Popis
2	Select	Určuje připojení Ext Amp [1(Špička-objímka), 2(Kroužek-objímka) nebo oboje] pro přepínání kanálu externího zesilovače, reverb nebo jiných funkcí.
3	Type	Nastavuje chování přepínače na „Latching“ (výchozí) nebo „Momentary“.

DŮLEŽITÉ! Připojte pouze EXT AMP 1/2 k zesilovači, který využívá „short-to-sleeve“ vstup přepínače. Připojením k jinému typu vstupu může dojít k trvalému poškození jak zesilovači, tak i Helixu. Pokud si nejste jisti, kontaktujte svého prodejce.

Poznámka: Pokud je příkaz Ext Amp přiřazen k Instant 1-6, připojení určené Knobem 2 (Select) je vytvořeno po načtení presetu. Pokud je příkaz Ext Amp přiřazen k nožnímu přepínači, stav přepínače (nesvítilí/svítilí) určuje, zda je připojení vytvořeno při načtení presetu (nesvítilí, nevznikne, svítí, pak připojení určené Knobem 2 (Select) je vytvořeno). Následující sešlápnutí přepínají připojení.

CV (Control Voltage) Out		
Knob	Parametr	Popis
2	CV Value [CV Min Val]	Nastavuje hodnotu CV (1-100), která se objevuje na jacku CV/Expression Helixu. Pro EXP 1-3 a Variax knoby nastavuje minimální hodnotu CV ovládanou pedálem a knobem.
3	[CV Max Val]	Pro EXP 1-3 a Variax knoby nastavuje maximální hodnotu CV ovládanou pedálem a knobem.

CV (Control Voltage) Toggle		
Knob	Parametr	Popis
2	Dim Value	Nastavuje hodnotu čísla CV (0-127), pokud kroužek přepínače nesvítilí. U FS7 (MODE) a FS12 (TAP) se jeví jako „Initial Val“.
3	Lit Value	Nastavuje hodnotu čísla CV (0-127), pokud kroužek přepínače svítí. U FS7 (MODE) a FS12 (TAP) se jeví jako „Toggle Val“.
4	Type	Nastavuje chování přepínače na „Latching“ (výchozí) nebo „Momentary“.

Poznámka: U příkazů CV Toggle je jedna ze dvou hodnot, objevující se na CV/Expression výstupu, automaticky vysílána při vyvolání presetu, v závislosti na stavu přepínače (nesvítilí/svítilí) při ukládání presetu. Následné sešlápnutí přepínače přepíná mezi dvěma stavy hodnoty CV – Knob 2 (Dim Value) a Knob 3 (Lit Value).

QWERTY Hotkey příkazy

QWERTY Hotkeys (zkratky počítačové klávesnice s nebo bez modifikátorů, jako jsou Shift, Control, Option/Alt a Command) také můžete vysílat do Moc, PC nebo iOS zařízení přes USB. Což vám umožňuje prakticky ovládat jakýkoliv DAW, YouTube, Spotify, smyčkový software, DJ software, osvětlovací software atd.

Přiřadit QWERTY příkazy lze jakýmkoliv přepínačem nebo Instant příkazům, což jim umožňuje automatické zaslání z jakéhokoliv vyvolaného presetu nebo Snímku.

Následují kroky pro konfiguraci Helixu (i když daleko snadnější je pro konfiguraci použít aplikaci HX Edit).

1. Na stránce Command Center zvolte přepínač nebo Instant příkaz a otáčením Knobem 1 (Command) zvolte „Hotkey“.

2. Otáčením Knoby 2 a 5 zvolte požadovanou kombinaci. Pokud nepotřebujete použít modifikátory, ponechte Knoby 2, 3 a 4 nastavené na „None“.

Jako u standardní počítačové klávesnice, klávesové zkratky nebudou fungovat, pokud neurčíte software nebo aplikaci, které chcete ovládat.

QWERTY Hotkeys (Klávesové zkratky)		
Knob	Parametr	Popis
2	Modifier 1	Nastavuje až tři modifikátory zasílané spolu s příkazem: zvolte Shift, Alt Ctrl nebo Mac/PC (odpovídá klávese „Windows“ na počítačích s OS systémem, a klávese „Command“ na macOS systémech).
3	Modifier 1	Zvolte None, pokud nechcete přidat žádný modifikátor.
4	Modifier 1	
5	Keystroke	Nastavuje hodnoty pro alfanumerickou nebo jinou počítačovou klávesnici.
1	Type	Nastavuje chování přepínače na „Latching“ (výchozí) nebo „Momentary“.

TIP: pro snadnější start jsme připravili několik továrních presetů v Template Setlistech s již přednastavenými klávesovými zkratkami pro vzdálené ovládání bezpočtu populárních DAW, multimediálních a produkčních počítačových aplikací.

HX Preset, Snapshot a Looper Commands příkazy

Tyto HX příkazy vám umožňují konfigurovat přepínače v režimu Stomp pro ještě větší možnosti ovládání interních funkcí vašeho zařízení. jsou ukládány v presetu.

Poznámka: Ačkoliv lze přepínače v režimu Stomp přiřadit k více funkcím, abyste se vyvarovali nechtěnému chování, doporučujeme tyto příkazy přiřazovat pouze prázdným přepínačům.

HX Preset

Tyto příkazy umožňují konfigurovat přepínače v režimu Stomp pro okamžitý „přeskok na“ jiný preset v aktuálním Setlistu.

- 1. Na stránce Command Center zvolte přepínač a otáčením Knobem 1 (Command) zvolte „HX Preset“.**
- 2. Otáčením Knobem 2 (Preset) nastavte „Next“, „Previous“ nebo nastavte určité číslo (01A-32D).**

HX Preset		
Knob	Parametr	Popis
2	Preset	Volí preset, který bude zvolen příkazem: Next (Další), Previous (Předchozí) nebo číslo presetu (01A-32D), obsažený v aktuálním Setlistu.

HX Snapshot

Tyto příkazy umožňují konfigurovat přepínače v režimu Stomp pro okamžité vyvolání jakéhokoliv Snímku v aktuálním presetu.

- 1. Na stránce Command Center zvolte přepínač a otáčením Knobem 1 (Command) zvolte „HX Snapshot“.**
- 2. Otáčením Knobem 2 (Behavior) nastavte „Press/Release“ nebo „Press/Hold“.**
- 3. Otáčením Knoby 3 a 4 nastavte, které Snímky jsou vyvolány pro „Press“ (Stisk) a „Release“ (Uvolnění) (nebo „Hold“ (Podržení)) přepínače.**

HX Preset		
Knob	Parametr	Popis
2	Behavior	Nastavuje chování přepínače. Toto umožňuje vyvolat požadované číslo Snímku, nebo další/předchozí Snímek, nezávisle pro jednotlivé Stisky a Uvolnění nebo pro Stisk a Podržení přepínače. (Všimněte si, že přiřazený název přepínače režimu Stomp a LED indikují pouze příkaz přiřazený funkci Press.)
3	Press	Nastavuje Snímek, který bude vyvolán pro Stisku přepínače.
4	Release/Hold	Nastavuje Snímek, který bude vyvolán pro Uvolnění (nebo Podržení, dle nastavení Knobu 2) přepínače.

HX Looper

U presetu obsahujícího Blok Looper, tyto příkazy umožňují konfigurovat Instant příkaz nebo přepínače v režimu Stomp pro spouštění funkcí Looperu (Play, Stop, Record atd.).

Poznámka: Aby tyto příkazy fungovali, je nutné, aby preset obsahoval 6 Switch nebo 1 Switch Looper Blok.

Přiřazení HX Looper Instant příkazu

1. Na stránce **Command Center** zvolte přepínač a otáčením **Knobem 1 (Command)** zvolte „HX Looper“.
2. Otáčením **Knobem 2 (Function)** zvolte určitou funkci, kterou chcete příkazem spouštět.

Zvolená Funkce je automaticky ukládána pro Snímek. To umožňuje nahrát smyčku, a například nastavit Instant příkaz pro automatické Spuštění (Play) smyčky při načtení jednoho Snímku, a Zastavení (Stop) smyčky při načtení dalšího Snímku (viz také Použití Snímků, strana 46).

HX Looper – Instant příkaz		
Knob	Parametr	Popis
2	Function	Nastavuje spouštěnou akci Looperu: Play, Stop, Play/Stop, Rec, Overdub, Record/Overdub, Play Once, Reverse, Forward, Reverse/Forward, Half Speed, Full Speed, Toggle Speed nebo Undo.

Přiřazení HX Looper Instant příkazu

1. Na stránce **Command Center** zvolte přepínač a otáčením **Knobem 1 (Command)** zvolte „HX Looper“.
2. Otáčením **Knobem 2 (Behavior)** nastavte „Press/Release“ nebo „Press/Hold“.
3. Otáčením **Knoby 3 a 4** nastavte, které Snímky jsou vyvolány pro „Press“ (Stisk) a „Release“ (Uvolnění) (nebo „Hold“ (Podržení)) přepínače.

Zvolené akce pro Behavior, Press a Release/Hold jsou ukládána pro Snímek.

HX Looper – Přepínač		
Knob	Parametr	Popis
2	Behavior	Nastavuje chování přepínače. Toto umožňuje vyslat dva různé příkazy Looperu, nezávisle pro jednotlivé Stisky a Uvolnění nebo pro Stisk a Podržení přepínače. (Všimněte si, že přiřazený název přepínače režimu Stomp a LED indikují pouze příkaz přiřazený funkci Press.)
3	Press	Nastavuje příkaz Looperu, který bude vyslán pro Stisku přepínače.
4	Release/Hold	Nastavuje příkaz Looperu, který bude vyvolán pro Uvolnění (nebo Podržení, dle nastavení Knoby 2) přepínače.

Všimněte si, že přiřazený název přepínače režimu Stomp a LED indikují pouze příkaz přiřazený funkci Press.

Kopírování a vkládání příkazu

1. Zvolte lokaci obsahující příkaz, který chcete zkopírovat a stiskněte ACTION.
2. Stiskněte Knob 1 (Copy Command).
3. Zvolte lokaci, kam chcete zkopírovaný příkaz vložit, i v jiném presetu, pak stiskněte ACTION.
4. Stiskněte Knob 3 (Paste Command).

Kopírování a vkládání všech příkazů

Nastavování stejných nebo podobných příkazů na více presetů se stane brzy otravným. Naštěstí vám Helix umožní rychle zkopírovat všechny příkazy a vložit je do jiného presetu.

1. Na stránce Command Centre stiskněte ACTION.
2. Stiskněte Knob 2 (Copy All Commands).
3. Zvolte jiný preset, do kterého chcete příkazy vložit, pak stiskněte ACTION.
4. Stiskněte Knob 3 (Paste All Commands).

Vymazání příkazu

1. Zvolte lokaci obsahující příkaz, který chcete vymazat a stiskněte ACTION.
2. Stiskněte Knob 4 (Clear Command).

Vymazání všech příkazů

1. Na stránce Command Centre stiskněte ACTION.
2. Stiskněte Knob 5 (Clear All Commands).

Objeví se následující dialog:

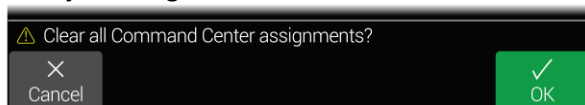

3. Stiskněte Knob 6 (OK).

Vlastní název a barva Command Footswitche

1. Na stránce Command Centre zvolte Footswitch 1-5, 7-11 nebo Exp Toe s přiřazeným příkazem a stiskněte Knob 6 (Customize).

Objeví se obrazovka Customize:

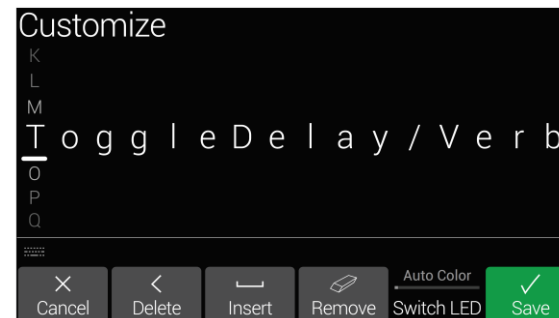

Kurzor posunujte doleva nebo doprava joystickem. Otáčením joystickem (nebo pohybem nahoru nebo dolů) měníte zvolený znak. Stiskněte Knob 2 (Delete) pro vymazání zvoleného znaku a posunutí ostatních znaků doleva.

Stiskněte Knob 3 (Insert) pro vložení mezery a posunutí ostatních znaků doprava.

Zkratka: Stiskem joysticku přepínáte mezi sadami znaků A, a, 0.

Stiskněte Knob 4 (Remove) pro smazání vlastního označení, pak přepínač zobrazuje běžné označení. Možnost Remove zůstane šedá, dokud nezadáte vlastní popis.

2. Pro úpravu barvy LED otočte Knobem 5 (Switch LED) pro výběr požadované barvy (nebo jejího vypnutí)
3. Stiskněte Knob 6 (Save).

Poznámka: Přepínače lze také upravit z obrazovky Přiřazení bypassu, strana 50 (nebo z aplikace HX Edit).

Command Center – Možnost úpravy vlastního názvu přepínače není dostupná, pokud zvolíte příkazy typu HX Preset, HX Snapshot nebo HX Looper.

Celkový ekvalizér

Celkový ekvalizér Helixu má tři plně parametrická pásma plus variabilní low a high cut filtry, a je používán pro kompenzování širokých rozdílů v akustických prostředích na šňůře nebo při cestování ze studia do studia. Celkový ekvalizér je aplikován na všechny Setlisty a preset, a lze jej slyšet na 1/4" výstupu, XLR výstupu nebo na obou.

Poznámka: Celkový ekvalizér není nikdy slyšet na výstupech Send, Digital nebo USB.

Pokud je Celkový ekvalizér aktivní, obrazovka Home ukazuje ikonu Celkového ekvalizéru nalevo od ikony Snímku.

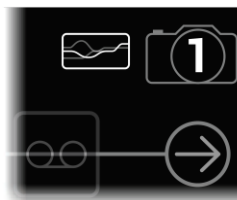

1. Stiskněte  pro otevření Menu.

2. Stiskněte Knob 5 (Global EQ).

Objeví se obrazovka Global EQ:

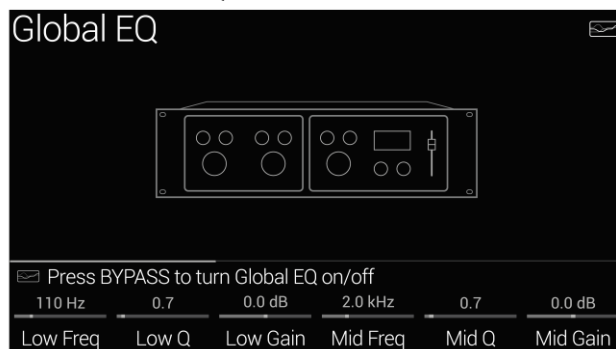

3. Stiskněte BYPASS pro zapnutí nebo vypnutí Celkového ekvalizéru.

Zkratka: Na obrazovce Home stiskněte a podržte BYPASS pro zapnutí a vypnutí Celkového ekvalizéru bez nutnosti vyvolání obrazovky Global EQ.

TIP: Stiskněte PAGE> pro zobrazení stránky 3 a otáčejte Knobem 1 (Apply EQ) pro nastavení Celkového ekvalizéru na 1/4", nebo XLR nebo oba výstupy.

Resetování Celkového ekvalizéru

Resetování Celkového ekvalizéru znamená obnovení továrního nastavení (plochý).

1. Na obrazovce Global EQ stiskněte ACTION.

2. Stiskněte Knob 1 (Reset Global EQ).

Objeví se následující dialog:

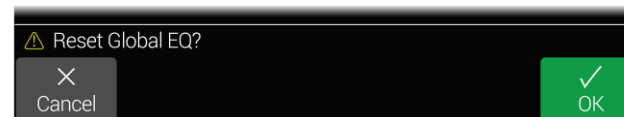

3. Stiskněte Knob 6 (OK).

Global Settings (Celková nastavení)

Menu Global Settings obsahuje další parametry, které se aplikují na všechny Setlisty a presety, jako jsou úrovně vstupů a výstupů, nastavení režimu vlastních přepínačů atd. Horní pravý roh zobrazuje aktuální verzi Helixu. Informace o nejnovějších aktualizacích firmwaru pro Helix najdete na stránkách line6.com/support.

1. Stiskněte  pro otevření Menu.

2. Stiskněte **Knob 6 (Global Settings)**.

Objeví se obrazovka Global Settings:

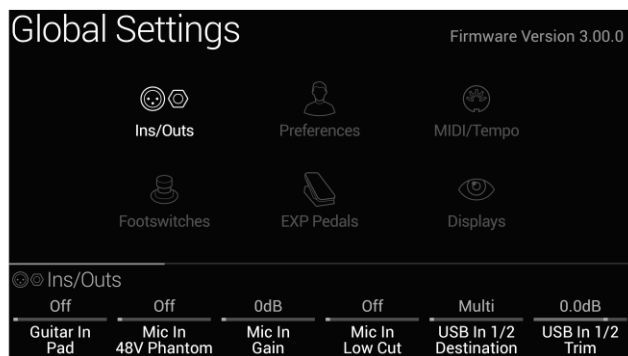

3. Posunutím joysticku doleva nebo doprava zvolte jedno z šesti submenu.

Pokud je to nutné, použijte <PAGE/PAGE> pro zobrazení dalších parametrů.

Resetování všech Celkových nastavení

Resetování Celkových nastavení znamená obnovení továrního nastavení. Provedení tohoto resetování neovlivní žádný preset, který jste vytvořili.

1. Na obrazovce **Global Settings** stiskněte **ACTION**.

2. Stiskněte **Knob 1 (Factory Settings)**.

Objeví se následující dialog:

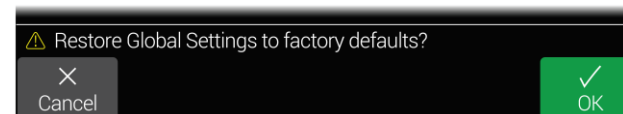

3. Stiskněte **Knob 6 (OK)**.

TIP:

Celková nastavení > Vstupy/Výstupy ☺☺

Strana	Knob	Parametr	Popis
1	1	Guitar In Pad	Pokud má vaše kytara nebo baskytara aktivní snímače nebo skutečně hlasitý snímač, můžete toto aktivovat. Použijte jej, aby byl váš zvuk co nejlepší.
	2	Mic In 48V Phantom	Helix nabízí 48 V phantomové napájení pro studiové kondenzátorové mikrofony na XLR mikrofonním vstupu. DŮLEŽITÉ! Nikdy nepřipojujte XLR výstupy Helixu k zařízením, která mají zapnuté phantomové napájení na XLT vstupech.
	3	Mic In Gain	Nastavuje analogovou citlivost pro XLR mikrofonní vstup.
	4	Mic In Low Cut	Nastavuje frekvenci pro low cut filtr určený pouze pro mikrofonní vstup. Otočením zcela vlevo (nebo stiskem) je vypnete.
	5	USB In 1/2 Destination	Pokud chcete jamovat spolu s iTunes®, Youtube™ nebo vašim DAW softwarem, toto nastavení určuje, z jakého výstupu Helixu bude stereo audio stream vašeho počítače nebo iPadu® slyšet. USB In 1/2 Bypassuje všechna Helix zpracování, USB 3/4, 5/6 a 7/8 lze zvolit jako vstupní Bloky pro zpracování stop DAW nebo re-amping. Běžně byste měli nastavit „Multi“, toto nastavení zasílá přímo signál z USB 1/2 na 1/4", XLR a digitální výstupy. Viz USB Audio, strana 68.
	6	USB 1/2 Trim	Nastavuje úroveň přichozího audia na USB 1/2, který bypassu je celé Helix zpracování. Normálně by mělo být nastaveno na 0.0 dB.
2	1	1/4" Outputs	Zvolte „Instrument“, když připojujete 1/4" výstupy Helixu ke stompboxu nebo přednímu kytarovému zesilovači. Zvolte „Line“, když připojujete k mixu, studiovým monitorům nebo rekordérům. Pokud připojujete pouze jeden zesilovač nebo reproduktor, použijte pouze LEFT/MONO 1/4" jack.
	2	XLR Outputs	Zvolte „Instrument“, když připojujete XLR výstupy Helixu k mikrofonním předzesilovačům nebo XLR mikrofonním vstupům na mixu. Zvolte „Line“, když připojujete k mixu, studiovým monitorům. Pokud připojujete pouze mono PARAMETR systém, použijte pouze LEFT/MONO 1/4" jack.
	3	Send/Return 1	Zvolte „Instrument“, když používáte pár Send/Return jako efektovou smyčku pro stompboxy. Zvolte „Line“, když používáte pár Send/Return jako efektovou smyčku pro rackové procesory s pevnou úrovní výstupu, nebo jako dodatečné vstupy a výstupy pro klávesy, bicí automaty, mixy a další vybavení.
	4	Send/Return 2	
	5	Send/Return 3	
	6	Send/Return 4	
3	1	Re-amp Src (USB 7)	USB výstup 7 a 8 jsou určeny pro nahrávání DI signálu, který lze použít pro re-amping. Určete, které dva vstupy budou zaslány nezpracované (dry) do vašeho DAW softwaru. Viz USB Audio.
	2	Re-amp Src (USB 8)	
	3	Volume Knob Controls	Určuje, které výstupy budou ovlivněny, pokud otočíte knobem VOLUME. Například se může hodit možnost ovládání hlasitosti signálu na 1/4" výstupu na pódiový monitor, aniž ovlivníte hlasitost na XLR výstupu do mixu.
	4	Headphones Monitor	Určuje, který signál je slyšet na výstupu PHONES. Běžně byste měli nastavit na „Multi“ (1/4"+XLR+Digital+USB 1/2), ale mohou nastat situace, kdy budete chtít poslouchat pouze signál zasílaný na 1/4" nebo XLR výstupy, především pokud jsou napájeny jiným signálem.
	5	Digital Output	Současně lze mít aktivní pouze jeden digitální výstup. Zvolte S/PDIF nebo AES/EBU. Připojením L6 LINK zařízení k Helixu automaticky vypne S/PDIF výstup. USB audio tímto nastavením není dotčeno. Viz Výstup.
	6	Digital Out Level	Určuje výstupní úroveň S/PDIF a AES/EBU. U většiny případů byste měli ponechat nastavení 0.0 dB.
4	1	Sample Rate	Určuje vzorkovací frekvenci výstupů S/PDIF a AES/EBU. Zvolit můžete 44.1 kHz (výchozí), 48 kHz, 88.2 kHz nebo 96 kHz. Při připojení výstupů S/PDIF a AES/EBU k jinému zařízení se ujistěte, že pracují se stejnou vzorkovací frekvencí.

Celková nastavení > Předvolby

Strana	Knob	Parametr	Popis
1	1	Snapshot Edits	Určuje, zda jsou nebo nejsou jakékoliv změny Snímku (zapnutí/vypnutí Bloku, ovládání parametru, Command Center, tempo) zapamatovány, při návratu ke Snímku. Při nastavení Recall jsou úpravy vyvolány při změně z jednoho Snímku na druhý a Snímek se objeví tak, jak byl, když jste ho opustili. Při nastavení Discard jsou úpravy zahozeny při změně z jednoho Snímku na druhý a Snímek se objeví tak, jak byl naposled uložen. Když chcete uložit změny provedené ve Snímku při nastavení na Discard, pak dvakrát stiskněte SAVE před zvolením jiného Snímku. Ikona foťáku na stránce Home ukazuje nastavení chování Snímku po editaci – pokud je nastaveno na Recall, pak je ikona šedá, při Discard je červená. Kdykoliv můžete podržet BYPASS a stisknout SAVE pro přepnutí mezi těmito nastaveními. Viz Určení chování editace Snímku, strana 48.
	2	Tap Tempo Pitch	Určuje, jak se chovají zpoždění opakování při vyťukání tempa pomocí TAP. „Accurate“ respektuje přirozené kolísání výšky tónu při změně skutečného zpoždění knobu pedálu; „Transparent“ tyto artefakty minimalizuje.
	3	Preset Numbering	Určuje, zda jsou všechny presety Setlistu zobrazeny jako 32 bank po 4 (A B C D) nebo jako očíslované 000-127 (to je výhodné při vyvolávání presetů pomocí MIDI zpráv se změnou programu).
	4	Snapshot Reselect	Určuje chování při dalším stisku přepínače v režimu Stomp po načítání jím přiřazeného Snímku. „Reload“ (výchozí) jednoduše znovu načte uložený stav Snímku přiřazeného přepínači. „Toggle Previous“ přepíná mezi načtením předchozího načteného Snímku a Snímku přiřazeného přepínači.
	5	Joystick Encoder	Určuje chování joysticku, když je Blok zvolen na obrazovce Home – Signal Flow (tok signálu). U „Model“ (výchozí) otáčením knobem joysticku procházíte seznamem dostupných modelů zvoleného Bloku. U „Selection“ otáčením knobem joysticku se pohybujete po jednotlivých Blocích toku signálu. ZKRATKA: Stiskem joysticku během jeho otáčení změníte aktuální nastavení chování joysticku.
	6	Preset Spillover	Viz Pravý přechod Presetů, strana 21. určuje, zda Helix zachází pouze s Bloky Cesty 1 jako pro plynulý přechod delay a reverb a minimální pauzu při změně presetu (Spillover On) nebo takto zachází s Bloky obou Cest 1 a 2 (výchozí nastavení).
2	1	Auto Impedance	Určuje, jak se chová impedanční obvod Guitar In, když je Blok Input > Guitar In-Z nastaven na „Auto“. Když je nastaven na „First Block“ (výchozí), pak impedanční obvod reflektuje impedanci prvního Bloku na Cestě 1A, bez ohledu, zda je aktivní nebo bypassován. Při nastavení na „First Enabled“, pak impedanční obvod reflektuje impedanci prvního aktivního Bloku na Cestě 1A.

Celková nastavení > MIDI/Tempo

Strana	Knob	Parametr	Popis
1	1	MIDI Base Channel	Nastavuje základní systémový MIDI kanál, který Helix využívá pro příjem a vysílání MIDI komunikace přes MIDI a USB. Pamatujte, že MIDI zprávy přiřazené v Command Center lze vysílat přes jakýkoliv MIDI kanál.
	2	MIDI Thru	Při zapnutí, MIDI OUT funguje také jako MIDI THRU, což znamená, že posílá dál všechny MIDI zprávy přijaté na MIDI In.
	3	Receive MIDI Clock	Určuje, zda Helix reaguje na příchozí MIDI signál přijímaný na jeho MIDI IN konektoru, USB nebo tak, kde je detekován první (nastavení „Auto“). Pokud nechcete, aby Helix přijímal MIDI signál, nastavte toto na „Off“. LED Helix TAP přepínače bliká modře v tempu, když je synchronizován podle příchozího MIDI signálu.
	4	Send MIDI Clock	Určuje, zda Helix vysílá nebo nevysílá MIDI signál na konektoru MIDI OUT, na USB nebo na obou. Pokud nechcete, aby Helix vysílal MIDI signál, nastavte toto na „Off“.
	5	Tempo Select	Parametry „Speed“ nebo „Time“ všech na tempu založených efektů lze nastavit na hodnotu noty, která se řídí Tap Tempo nebo tempem nastaveným Knobem 6 (Snapshot BPM/Preset BPM/Global BPM). Určete, zda je tempo uloženo a načteno s každým Snímkem, presetem nebo aplikováno globálně na všechny presety a Snímky. Poznámka: Helix nereaguje na vyřukání tempo pod 40 BPM, aby zajistil že vícenásobná zadání jsou správně rozpoznána. Můžete nastavit tempo až do hodnoty 20 BPM s použitím nastavení Tempo Select.
	6	Snapshot BPM/ Preset BPM/ Global BPM	Toto je alternativní způsob nastavení tempa Helixu, oproti opakovanému sešlapování přepínače TAP. V závislosti na nastavení Knobů 5 (Tempo Select), je toto nastavení uloženo buď pro Snímek, preset nebo globálně. Rozlišení tempa Helixu je 0,1bpm. Rychle můžete toto nastavení kdykoliv vyvolat krátkým dotykem přepínače TAP.
2	1	MIDI Over USB	Když je zapnuté, Helix přijímá a vysílá MIDI data po USB se stejnou kapacitou, jako na konektorech MIDI. (USB MIDI lze použít s libovolným počítačem pro vysílání a příjem MIDI Helixem a DAW a MIDI softwarem.)
	2	MIDI PC Receive	Určuje, zda Helix přijímá a reaguje na zprávy MIDI PC (Program Change) pro vyvolávání Helix presetů.
	3	MIDI PC Send	Určuje, zda Helix vysílá zprávy MIDI PC a na kterých MIDI konektorech. Nastavte na „MIDI“ pro MIDI vysílané pouze na 5pinovém konektoru, „USB“ pro vysílání pouze na USB, nebo „MIDI+USB“ pro vysílání na obou konektorech. Pokud nechcete, aby Helix tyto zprávy vysílal, nastavte to na „Off“.
	4	Duplicate PC Send	Určuje, zda Helix automaticky vysílá odpovídající MIDI PC zprávy při výběru presetu. (Nastavte Knob 3, MIDI PC Send pro určení, na kterých MIDI výstupech jsou MIDI PC zprávy vysílány. PC zprávy jsou okamžitě vysílány, když je zvolen preset.

Celková nastavení > Přepínače

Knob	Parametr	Popis
1	Stomp Select	Ve výchozím nastavení je nastaveno na „Touch“, což umožňuje přepínačům kapacitní dotykovou funkci: V režimu přepínačů v režimu Stomp, lehkým dotykem přepínače vyberete jemu přiřazený Blok pro editaci a nabízí funkci Quick Bypass Assign při dotyku a podržení na dobu 2 sekund. Pokud nechcete, aby Helix automaticky zvolil přiřazené Bloky nebo položky, když se dotknete přepínače, nebo spustil Quick Footswitch Assign (Rychlé přiřazení přepínače), když se dotknete přepínače na dvě vteřiny, nastavte na „Off. Výběrem „Press“ změníte chování přepínačů v režimu Stomp, takže když je stisknut přiřazený přepínač, je také vybrán přiřazený Blok (navíc k přepínání bypassu Bloku). Pokud chcete umožnit všechno toto chování, pak zvolte „Touch+Press“.
2	Preset Mode Switches	Ve výchozím nastavení režim Preset footswitch zobrazuje osm presetů (dvě řady po 4). Vyberte z „8 Presets“, „Preset/Stomp“ (jedna banka presetů v horní řadě, přepínače v režimu stomp ve spodní řadě), „Stomp/Preset“ (přepínače v režimu Stomp v horní řadě, jedna banka presetů ve spodní řadě), „Preset/Snap“ (jedna banka presetů v horní řadě, Snímky 1-4 ve spodní řadě), „Snap/Preset“ (Snímky 1-4 v horní řadě, jedna banka presetů ve spodní řadě), „Snap/Stomp“ (Snímky 1-4 v horní řadě, přepínače v režimu Stomp ve spodní řadě), „Stomp/Snap“ (přepínače v režimu Stomp v horní řadě, Snímky 1-4 ve spodní řadě) a „8 Snapshots“ (Snímky 1-8).
3	Stomp Mode Switches	Při nastavení na „10 Switches“, FS1 (BANK [^]) a FS7 (BANK ^v) jsou použity jako další dodatečné přepínače režimu Stomp. Platí to pouze pro režim Stomp, v režimech Preset, Snímek nebo Looper jejich funkce zůstává stejná (BANK [^] /BANK ^v).
4	Snapshot Mode Switches	Při nastavení na „Auto Return“ se Helix přepne do předchozího režimu přepínačů po výběru Snímku. Při nastavení na „Manual Return“ Helix zůstane v režimu přepínačů Snímek, dokud nestisknete FS6 (CANCEL).
5	Up/Down Switches	Při nastavení na „Presets“ nebo „Snapshots“, se FS1 (BANK [^]) a FS7 (BANK ^v) změní na PRESET [^] / _v nebo SNAPSHOT [^] / _v a jejich sešlápnutím okamžitě zvolíte další nebo předchozí preset nebo Snímek, bez fronty banky. To je užitečné, pokud jste si vytvořili pevný Setlist pro vystoupení a chcete se pohybovat nahoru vašimi presety nebo Snímky. Můžete cyklovat všemi třemi typy přepínačů, stiskem a podržením [^] / _v přepínačů po dobu 2 sekund. Kdykoliv stisknete a podržet oba přepínače FS1 and FS7 pro cyklování skrz BANK [^] / _v , PRESET [^] / _v a SNAPSHOT [^] / _v .
6	Swap Up/Down	V režimu přepínačů Stomp (viz Knob 3 položka výše) nastaveném na „8 Switches“, použijte nastavení „On“ pro obrácení směru FS1 a FS7 BANK, PRESET nebo SNAPSHOT nahoru/dolů. ZKRATKA: Dotkněte se (ale nestiskněte) přepínače Up a Down režimu Stomp FS1 a FS7 současně na dobu jedné sekundy, pak stiskněte Knob 6.

Celková nastavení > Zobrazení

Knob	Parametr	Popis
1	EXP 1 Polarity	Pokud se zdá, že váš externí expression pedál funguje obráceně – například, Blok Volume pedálu je nejhlasitější v patové pozici, nastavte toto na „Inverted“.
2	EXP 2 Polarity	
3	EXP 3 Polarity	
4	EXP 1 Pedal Position	Určuje, zda jsou pozice expression pedálu Helixu vyvolávány pro Snímky, presety nebo aplikovány celkově. Pokud chcete, aby si pedály Volume a Wah udržely pozici při přepínání presetů, nastavte toto na „Global“.
5	EXP 2 Pedal Position	
6	EXP 3 Pedal Position	

Celková nastavení > Zobrazení

Knob	Parametr	Popis
1	LED Ring Brightness	Určuje, zda jsou barevné LED kroužky přepínačů v režimu Stomp při Bypassování potměšlé, nebo vypnuté. Při hře v jasném slunečním svitu, je dobré toto nastavit na „Off/Bright“ pro zvýšení kontrastu.
2	Tap Tempo LED	Pokud nechcete vidět stále blikající červené LED FS12 (TAP), vypněte je.
3	Pedal Position Display	Určuje, zda popisek nad expression pedálem dočasně zobrazuje pozici expression pedálu („Temporary“) nebo zůstanou viditelné („Persistent“). Při pohybu pedálem popisek zobrazuje pozici indikátoru (0-100%).
4	Tempo BPM Display	Určuje, zda popisek nad přepínačem TAP Tempo dočasně zobrazují aktuální hodnotu BPM tempa při dotyku dvakrát nebo vícekrát („Temporary“) nebo bude tempo BPM vždy viditelné na popisku a nahradí původní označení TAP („Persistent“). ZKRATKA: Pro jemné doladění tempa se krátce dotkněte přepínače TAP/TUNER pro dočasné zobrazení možností pro editaci Tempa na hlavní obrazovce, pak otočte Knobem 6 (BPM) pro manuální nastavení hodnoty tempa.

Hardwarové monitorování versus DAW softwarové monitorování

Použití výchozího nastavení Helixu na „Multi“ pro Bloky vstupů a výstupů umožňuje hardwarové monitorování, které umožní slyšet živě váš signál kdykoliv, nezávisle na nastavení monitorování ve vašem DAW softwaru. Hardwarové monitorování je dobré, protože umožňuje živě slyšet kytarový nebo mikrofonní vstup po zpracování Helixem a prakticky bez latence, protože není veden přes DAW software.

V některých scénářích nahrávání v DAW, může být vhodnější použít funkci „input monitoring“ nebo „software monitoring“ nahrávací aplikace, která směřuje vstupní signál přes nahrávací stopu, a umožňuje tak monitorovat vstup ovlivněný plug-iny, které máte na stopě použity. Špatnou stránkou DAW softwarového monitorování je, že váš živý vstupní signál bude lehce zpožděn, protože je směřován přes DAW software zpět na Helix výstupy, což je označováno jako „latence“. Helix byl vytvořen tak, aby nabízel velmi nízkou latenci – viz "ASIO® Driver Settings (pouze Windows)".

Pokud je aktivní DAW softwarový monitoring, pravděpodobně **nebudete** chtít slyšet současně hardwarový monitorovací signál z Helixu. Abyste toho dosáhli, musíte nastavit Helix výstupní Bloky na USB Out 3/4 nebo 5/6. Tyto výstupní Bloky povedou vás zpracovaný stereo signál do vašeho DAW softwaru bez možnosti monitorovat jej na USB 1/2. Budete pak také muset nastavit DAW stopu pro příjem ze zvoleného USB Out Helixu pro nahrávání zpracovaného signálu do stopy, nebo můžete také nastavit vstup do DAW stopy na USB 7 nebo 8 pro příjem nezpracovaného DI signálu – viz další kapitola.

Poznámka: Abyste mohli také poslouchat celý DAW mix, nastavte vstupní Bloky Helixu na „Multi“ a hlavní výstup z DAW softwaru na USB 1/2.

DI nahrávání a re-amplifikace

Běžná technika při DAW nahrávání je zaznamenat nezpracovaný DI (Direct Input – Přímý vstup) signál, jako je nezpracovaný signál z vaší kytary, Variaxu nebo mikrofону spolu se zpracovaným nebo na mikrofón zachyceným signálem. To umožňuje později zpracovat DI stopu pomocí plug-inů (jako je Line 6 Helix Native Plug-in) anebo re-amplifikovat (znovu zesílit) DI stopu v zesilovači nebo jiném vybavení. Helix má výhodné možnosti pro nahrávání DI stop, stejně tak jako pro re-amplifikaci DI stop zpětně přes vaše Helix zvuky bez nutnosti dalšího vybavení nebo kabeláže!

Helix nabízí dva speciální DI výstupy, USB Out 7 a 8, které se také objeví jako možnosti v menu stopy vašeho DAW softwaru. Tyto dva speciální USB výstupy jsou přímo spojeny s vámi zvolenými vstupy Helixu. Nastavení vstupů pro tyto výstupy proveďte v Celková nastavení > Vstupy/Výstupy > Re-amp Src (USB 7) a (USB 8), kde můžete zvolit Guitar, Aux, Variax, Variax Mags nebo Mic:

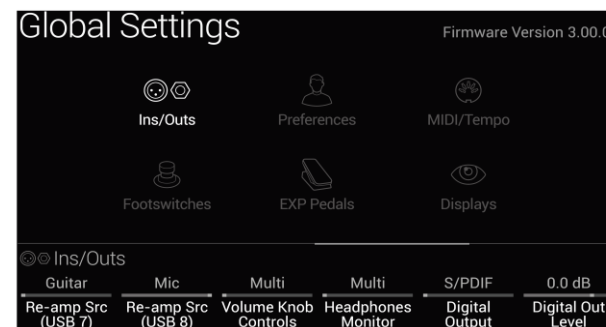

Nahrávání nezpracované DI stopy

V tomto příkladu nahrajeme simultánně kytaru do dvou DAW stop, kde do jedné stopy zaznamenáme Helixem zpracovaný zvuk a do druhé nezpracovaný DI signál kytary.

1. Na obrazovce Helix Global Settings>Ins/Outs>Page 3 nastavte Re-amp Src (USB 7) na „Guitar“ (viz výše).
2. Vyvolejte váš oblíbený Helix zvuk a ponechte výchozí nastavení Bloků Input a Output na „Multi“.
3. V projektu DAW softwaru vytvořte dvě nové audio stopy:

Vytvořte jednu mono stopu pro nezpracovaný DI signál kytary a nastavte vstup stopy na Helix USB 7.

Vytvořte jednu stereo stopu pro plně zpracovaný zvuk Helixu a nastavte vstup stopy na Helix USB 1/2.

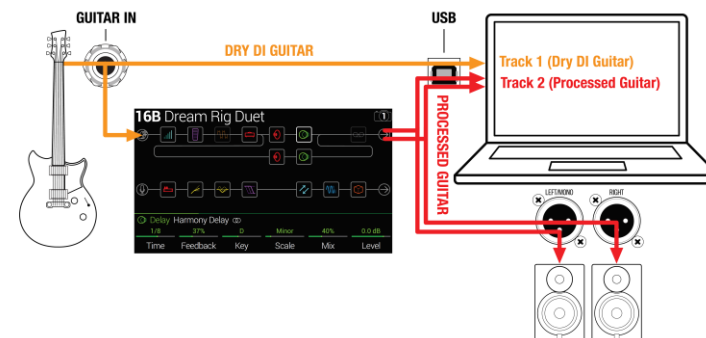

- Nastavte výstupy obou stop a také celkový výstup DAW na Helix USB 1/2 a povolte všem stopám přehrávání přes Helix.**

Poznámka: Nastavení výstupu stereo stopy na Helix USB 1/2 umožní monitorovat Helixem zpracovaný zvuk přes Helix hardware během nahrávání. V tomto nastavení zakažte softwarový monitoring na všech DAW stopách.

- Připravte obě tyto audio DAW stopy, spusťte nahrávání a hrajte!**

Nyní uslyšíte zpracovaný zvuk z Helixu při nahrávání do DAW stopy projektu a zároveň si ukládáte nezpracovaný zvuk pro další experimentování s DAW plug-iny nebo pro re-amping.

Re-amping přes Helix

Pokud váš DAW software umožňuje volbu směrování jednotlivých audio stop na jiné výstupy než jen Helix USB Out 1/2, pak můžete využít tento postup pro re-amping nezpracované nahrané DI stopy zpětně přes Helix.

- Ve vašem DAW softwaru nastavte výstup DI stopy na Helix stereo USB Out jiné, než USB Out 1/2. V tomto příkladu použijete Helix USB Out 3/4.**
- Vytvořte v projektu novou stereo stopu a nastavte její vstup i výstup na USB 1/2 – Pojmenujte jí „Re-amped“.** Připravte ji pro nahrávání.

Poznámka: V některých DAW softwarech bude nezbytné také aktivovat softwarový monitoring této „re-amped“ stopy, aby bylo možné monitorovat zpracovaný signál Helixem při přehrávání projektu. Zkontrolujte to ve vaší dokumentaci.

- V Helixu zvolte Blok Input a nastavte její příjem ze stejného USB páru (USB In 3/4) a ponechte nastavení Bloku Output na „Multi“.** Načtěte váš oblíbený Helix preset.

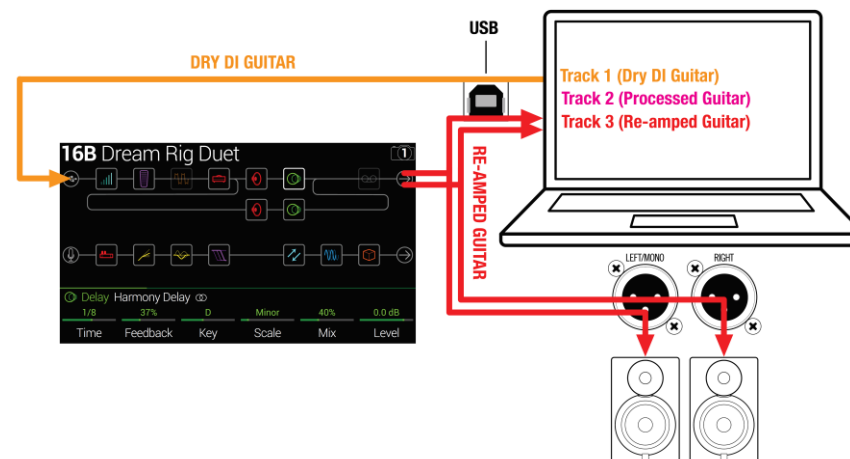

- Nyní spusťte váš DAW projekt a uslyšíte DI stopy „re-ampingovanou“ přes váš Helix. Upravte hlasitost pomocí slideru na DI stopě, tak aby nedocházelo k jeho zkreslení při vstupu do Helixu. Nastavte Helix zesilovače a efekty podle vaší potřeby, zatímco mix posloucháte.**
- Jakmile dosáhnete požadovaného zvuku, sólujte obě stopy – DI i re-ampingovanou, přetočte projekt na začátek a stiskněte tlačítko nahrávání, umožníte tak zaznamenání signálu do nové re-ampingované stopy v reálném čase.**

Nechte DI stopu dohrát do konce, zastavte nahrávání a máte vytvořenou novou re-ampingovou kytarovou stopu.

TIP: Pamatujte na to, že stále máte k dispozici vaši DI kytarovou stopu a můžete tento proces opakovat a vytvořit další re-ampingované stopy s jiným nastavením Helixu, přidanými plug-iny, smíchat ji s upraveným signálem a spoustu dalšího.

ASIO Driver Settings (Windows)

Pokud chcete používat Helix jako audio rozhraní pro DAW aplikace Windows, doporučujeme konfigurovat software pro použití ASIO Helix driveru. Line 6 ASIO driver nabízí špičkový audio výkon s nízkou latencí, který je vyžadován pro DAW nahrávání. Výběr driveru je většinou umožněn v dialogích Preferences nebo Options vašeho DAW softwaru – to najdete v jeho dokumentaci.

Poznámka: Aktuální verzi si stáhnete a nainstalujete z line6.com/software

Poté, co ve vašem DAW softwaru vyberete ASIO Helix driver, ve stejném dialogu také uvidíte tlačítko „ASIO Settings“ (nebo podobným názvem). Stiskněte tlačítko pro otevření Helix Control Panel, kde nastavení provedete.

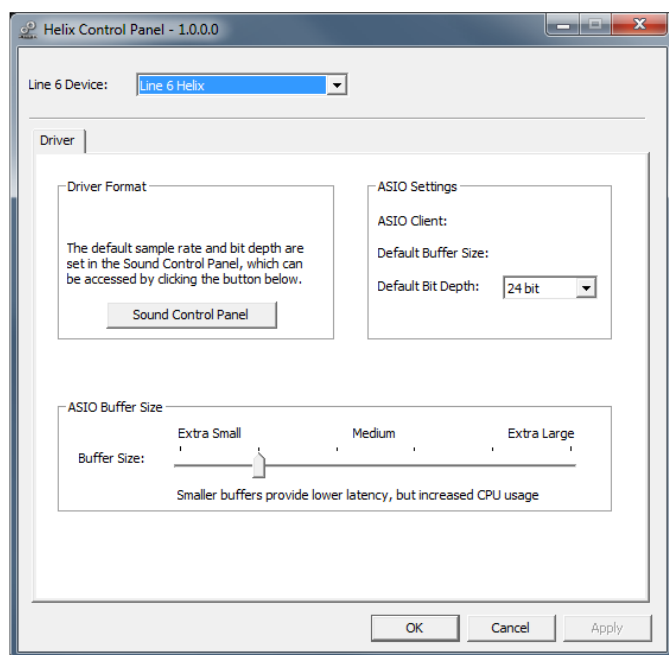

Sound Control Panel Toto tlačítko spustí Windows Sound Control Panel, kde můžete změnit konfiguraci Helixu na audio přehrávací zařízení pro multimediální aplikace (jako je Windows Media Player, iTunes atd.). Tato nastavení se nevztahují k vašemu DAW softwaru, protože tyto aplikace využívají standardní Windows driver.

Default Bit Depth Zvolte bitovou hloubku, s jakou bude Helix pracovat při nahrávání a přehrávání ve vašem DAW softwaru. Doporučené hodnoty pro kvalitní audio produkci jsou 24 nebo 32 bitů.

ASIO® Buffer Size Vaším cílem je dosáhnout co nejnižší možné latence ve vašem DAW softwaru, ale bez zadržování audio výkonu. Menší nastavení vyrovnávací paměti přináší nižší latenci, ale zvyšuje nároky na počítač, a výsledkem mohou být různé nechtěné zvuky, jako jsou kliknutí, praskání apod. vyzkoušejte menší nastavení, a pokud zaznamenáte nechtěné zvuky, vraťte se sem a zvyšujte nastavení, dokud problém nevyřešíte.

Po provedení nastavení klikněte na tlačítka Apply a OK pro návrat do DAW softwaru. Více o specifických nastaveních audio zařízení, vyrovnávací paměti a nastaveních projektu, se dočtete v doprovodné dokumentaci vašeho DAW softwaru.

Nastavení Core Audio Driveru (macOS)

Pokud chcete používat Helix jako audio rozhraní pro Mac aplikace, není nutné instalovat žádný další driver. Helix automaticky využije třídy odpovídající USB driver počítače Mac, když jej připojíte ke konektoru USB. Helix se pak objeví jako zvolitelné Core Audio zařízení v Mac Utilities > Audio MIDI Setup panelu anebo přímo ve vaší audio nebo multimediální aplikaci. Nicméně mějte na paměti, že tento Apple třídě odpovídající driver nabízí pouze přirozenou 45 kHz vzorkovací frekvenci. Pokud budete chtít používat jinou vzorkovací frekvenci (nebo pokud ji váš DAW software vyžaduje), můžete si stáhnout a nainstalovat Line 6 Mac Core Audio driver z adresy line6.com/software. Tento Line 6 driver nabízí využití vzorkovacích frekvencí 44,1 kHz, 48 kHz, 88 kHz a 96 kHz.

MIDI

Poznámka: Helix vysílá a reaguje na MIDI zprávy přes USB stejným způsobem, jako přes MIDI konektory. Pro USB fungování na počítačích Windows je nutné stáhnout a nainstalovat Line 6 Helix ASIO driver. Je dostupný na line6.com/software. Pro Mac a iPad nebo iPhone zařízení není nutné driver instalovat.

MIDI Bank/Program Changes (MIDI změny banky/programu)

Helix reaguje na tradiční MIDI CC (zprávy změny banky) a PC (zprávy změny programu) z externího MIDI ovládacího zařízení (nebo z MIDI softwaru přes USB) a vyvolá Setlisty, presety nebo Snímky následovně:

Vzdálené načítání Setlistu, Presetu nebo Snímku Stiskněte PRESETS pro otevření menu Setlist

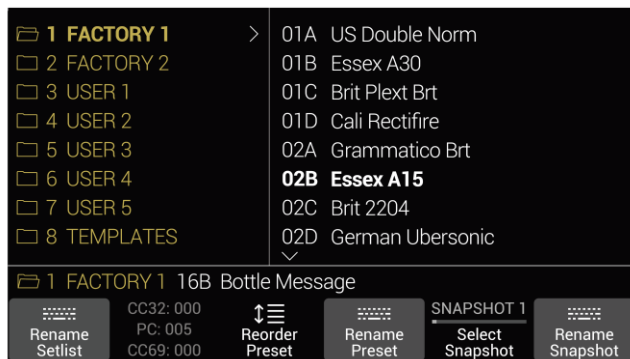

Tmavý text na knobem 2 zobrazuje požadovanou MIDI zprávu pro vyvolání Setlistu, presetu nebo Snímku v Helixu z externího MIDI zařízení nebo softwaru. Ve výše uvedeném příkladu jsou vyvolány Setlist FACTORY 1 zprávou Bank Change CC32 s hodnotou 000, Preset 02B Essex A15 zprávou Program Change s hodnotou 005 a SNAPSHOT 1 zprávou CC69 s hodnotou 000.

Poznámka: Při pohybu v Presetech v hardwaru Helix (enkodér PRESETS, přepínače Presetů, PRESET ^/√ atd.) helix automaticky vysílá zprávy MIDI Program Change odpovídající zvolenému Presetu. Pokud nechcete, aby Helix tyto zprávy automaticky vysílal, nastavte Celková nastavení > MIDI/Tempo Knob 4 na Off.

MIDI Clock Send a Receive (Vysílání a příjem MIDI řídicího signálu)

Helix může vysílat a přijímat MIDI řídicí signál na MIDI 5pinovém konektoru nebo na USB konektoru. Vysílání a příjem MIDI řídicího signálu lze povolit a nastavit v Celková nastavení > MIDI/Tempo, strana 65.

MIDI Clock Send: Vysílá MIDI řídicí signál pro synchronizaci tempa externích pedálů, vybavení v racku a softwaru podle aktuálního Helix TAP tempa.

MIDI Clock Receive: Synchronizuje efekty Helixu založené na čase (jako jsou delay a modulace) podle přicházejícího MIDI řídicího signálu z externího DAW softwaru, bicích modulů, klávesových pracovních stanic nebo dalších modelerů. Všimněte si, že přepínač Helix TAP bude modře blikat (namísto červeně), čímž označuje přichází řídicí signál.

MIDI CC (změna ovládání)

Helix má rezervované určité MIDI CC zprávy pro globální funkce; tyto CC nelze použít jako ovladače. Pokud se je pokusíte použít při rozpoznání, objeví se tato zpráva:

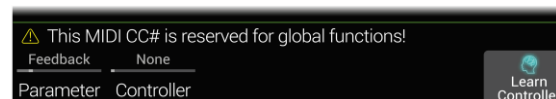

CC#	Hodnota	Funkce
Přiřazení pedálů a nožních přepínačů		
1	0-127	Emuluje pedál EXP 1
2	0-127	Emuluje pedál EXP 2
3	0-127	Emuluje pedál EXP 3
49	0-127	Emuluje přepínač FS1 v režimu Stomp
50	0-127	Emuluje přepínač FS2 v režimu Stomp
51	0-127	Emuluje přepínač FS3 v režimu Stomp
52	0-127	Emuluje přepínač FS4 v režimu Stomp
53	0-127	Emuluje přepínač FS5 v režimu Stomp
54	0-127	Emuluje přepínač FS7 v režimu Stomp
55	0-127	Emuluje přepínač FS8 v režimu Stomp
56	0-127	Emuluje přepínač FS9 v režimu Stomp
57	0-127	Emuluje přepínač FS10 v režimu Stomp
58	0-127	Emuluje přepínač FS11 v režimu Stomp
59	0-127	Emuluje EXP Toe přepínač

CC#	Hodnota	Funkce
Ovladače Looperu		
60	0-63: Overdubing 64-127 Nahrávání	Přepínač looperu pro overdubing/nahrávání (FS8).
61	0-63: Zastavení 64-127 Spuštění	Přepínač looperu pro zastavení/spuštění (FS9).
62	64-127	Přepínač looperu pro jedno přehrání (FS3).
63	64-127	Přepínač looperu pro Undo (Zpět) (FS2).
65	0-63: Vpřed 64-127 Vzad	Přepínač looperu pro přetáčení vpřed/vzad (FS11).
66	0-63: Plná 64-127 Poloviční	Přepínač looperu pro plnou/poloviční rychlost (FS10).
67	0-63: Vypnuto 64-127 Zapnuto	Přepínač Bloku looperu pro zapnutí/vypnutí; také spouští/ukončuje režim Looper.

CC#	Hodnota	Funkce
Přídavné ovladače		
0	0-7	Banka MSB
32	0-7	Banka LSB – výběr Setlistu
64	64-127	Tap Tempo
68	0-127	Obrazovka Tuner zapnuto/vypnuto
69	0-127	Další globální MIDI příkazy (rezervované pro budoucí použití)
70	0-127	
71	0-127	
72	0-127	
73	0-127	
74	0-127	
75	0-127	
76	0-127	

