

Ampeg®

Scrambler Bass Overdrive

Uživatelský návod

Obsah

Obsah balení produktu	1	Popis ovladačů	5
Úvod	1	Doporučená nastavení	8
Funkce	1	Blokové schéma	9
Důležitá bezpečnostní upozornění	2	Specifikace	9
Příklady zapojení	4	Záruka a podpora	9
Začínáme	4	Údržba	9

Obsah balení produktu

Pedál Classic Analog Bass Preamp, uživatelský návod.

Úvod

Pedál Ampeg Scrambler Bass Overdrive dodává vašemu zvuku drsnost, skřípot a zkreslení autentického Ampegu. Vyberte si z obrovské množiny různých textur, od jemných až po ječící. Přidejte dotyk výšek a pak jej smíchejte spolu s původním signálem a vytvořte svůj perfektní tón. Je to čistý analogový Ampeg overdrive, navíc cenově dostupný. Stejně jako všechny Ampeg produkty, i váš pedál Scrambler Bass Overdrive je zkonstruován muzikanty a vytvořen s využitím těch nejlepších komponent. Každý pedál je testován, zda splňuje naše specifikace a věříme, že tento pedál je ten nejlepší.

Abyste mohli plně využít všech možností pedálu, přečtěte si prosím pečlivě celý Uživatelský manuál a také Důležité bezpečnostní pokyny, ještě před jeho použitím. Vše nejlepší ve vašich hudebních snahách!

A děkuji, že jste si zvolili Ampeg.

Funkce

- Nabízí klasickou drsnost, skřípot a ohyb zvuku autentického Ampegu
- Samostatné ovladače Drive a Blend (wet/dry)
- Ovladače hlasitosti a výšek
- True bypass, analogový design s úžasným odstupem signálu od šumu
- Odolná, celokovová konstrukce
- Napájení pomocí 9 V DC adaptéru nebo baterie (není součástí dodávky)

Důležitá bezpečnostní upozornění

1. Přečtěte si tento návod.
2. Návod uchovejte pro budoucí použití.
3. Věnujte pozornost všem varováním
4. Dodržujte veškeré instrukce.
5. Nepoužívejte přístroj v blízkosti vody.
6. Čistěte jej pouze suchým hadříkem.
7. Neblokujte větrací otvory. Instalujte produkt v souladu s instrukcemi výrobce.
8. Neumisťujte produkt do blízkosti zdrojů tepla, jako jsou radiátory, přímotopy, kamna či další aparatura (včetně zesilovačů).
9. Neodstraňujte bezpečnostní prvky konektoru polarizovaného nebo se zemním kolíkem. Polarizovaný konektor má dva kolíky, kde jeden je širší než druhý. Zemní konektor je vybaven ještě třetím zemním kolíkem. Oba prvky slouží pro vaši ochranu. Pokud dodaný kabel neodpovídá vaší zásuvce, kontaktujte prodejce.
10. Chraňte napájecí kabel před jeho pošlapáním či proražením především v místech koncovek, zásuvek a v místě kde vystupuje z produktu.
11. Používejte pouze příslušenství doporučené výrobcem.
12. Používejte pouze přepravní vozíky, stojany, trojnožky, konzole či stoly specifikované výrobcem či prodávané spolu s produktem. Pokud používáte transportní vozík, dejte pozor na možnost jeho převrnutí, mohlo by dojít k úrazu.
13. Během bouřky, nebo pokud produkt nebudete delší dobu používat, odpojte jej od elektrické sítě.
14. Veškeré opravy nechte provádět pouze kvalifikované osoby. Servisní zásah vyžaduje jakékoliv poškození produktu: poškození napájecího kabelu, vtečení tekutiny či zapadnutí předmětu do přístroje, pokud byl přístroj vystaven dešti či vlhkosti, nepracuje správně či byl upuštěn.
15. Přístroj nevystavujte postříkání vodou, také na něj nepokládejte žádné objekty obsahující tekutiny, jako jsou vázy nebo pивní sklenice.
16. Nepřetěžujte elektrické zásuvky nebo prodlužovací kabely, riskujete tak požár nebo zásah elektrickým proudem.
17. Konektor MAINS nebo spojka spotřebiče se používají jako odpojovací zařízení, takže odpojovací zařízení musí zůstat snadno ovladatelné.



Vystavení extrémně vysokým hladinám hluku může způsobit trvalou ztrátu sluchu. Jednotlivci se značně liší v citlivosti na hlukem indukovanou ztrátu sluchu, ale téměř všichni ztratí sluch, je-li vystaven dostatečně intenzivnímu hluku po určité době. Vládní komise pro bezpečnost práce a zdraví (OSHA) USA uvedla přípustné úrovně expozice hladiny hluku v následující tabulce.

Podle OSHA jakákoli nadměrná expozice nad tyto přípustné limity, by mohla zapříčinit ztrátu sluchu. Pro ochranění proti potenciálně nebezpečnému vystavení vysokým hladinám akustického tlaku se doporučuje, aby všechny osoby vystavené zařízením schopným produkovat vysoké úrovně akustického tlaku používaly chrániče sluchu, pokud je zařízení v provozu. Ušní špunty nebo chrániče v ušních kanálech nebo přes uši musí být uši nošeny při používání těchto zařízení, aby se zabránilo trvalé ztrátě sluchu při expozici překračující zde uvedené limity:

Trvání v hodinách za den	Úroveň zvuku (dBA), pomalá odezva	Typický příklad
8	90	Duo v malém klubu
6	92	
4	95	Metro
3	97	
2	100	Velmi hlasitá klasická hudba
1.5	102	
1	105	Ryan křičící na Troye kvůli termínům
0.5	110	
0.25 nebo méně	115	Nejhlasitější část rockového koncertu

Význam grafických symbolů



Symbol blesku v rovnostranném trojúhelníku upozorňuje uživatele na přítomnost neisolovaného nebezpečně vysokého napětí uvnitř kabinetu přístroje, které je dostatečně vysoké, aby mohlo způsobit elektrický šok.



Symbol vykřičníku v rovnostranném trojúhelníku upozorňuje uživatele na důležité instrukce týkající se ovládání a údržby přístroje v doprovodných tiskovinách. Výše uvedené varování je umístěno na zadním panelu přístroje.

Příklady zapojení

Standardní zapojení

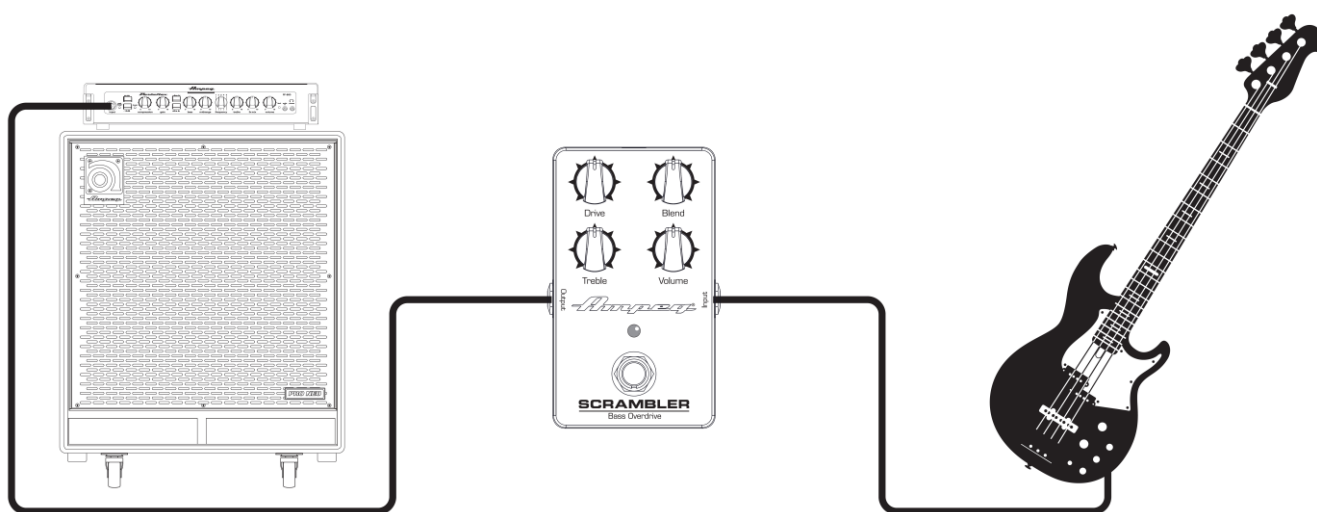

Zapojení do PA nebo při nahrávání

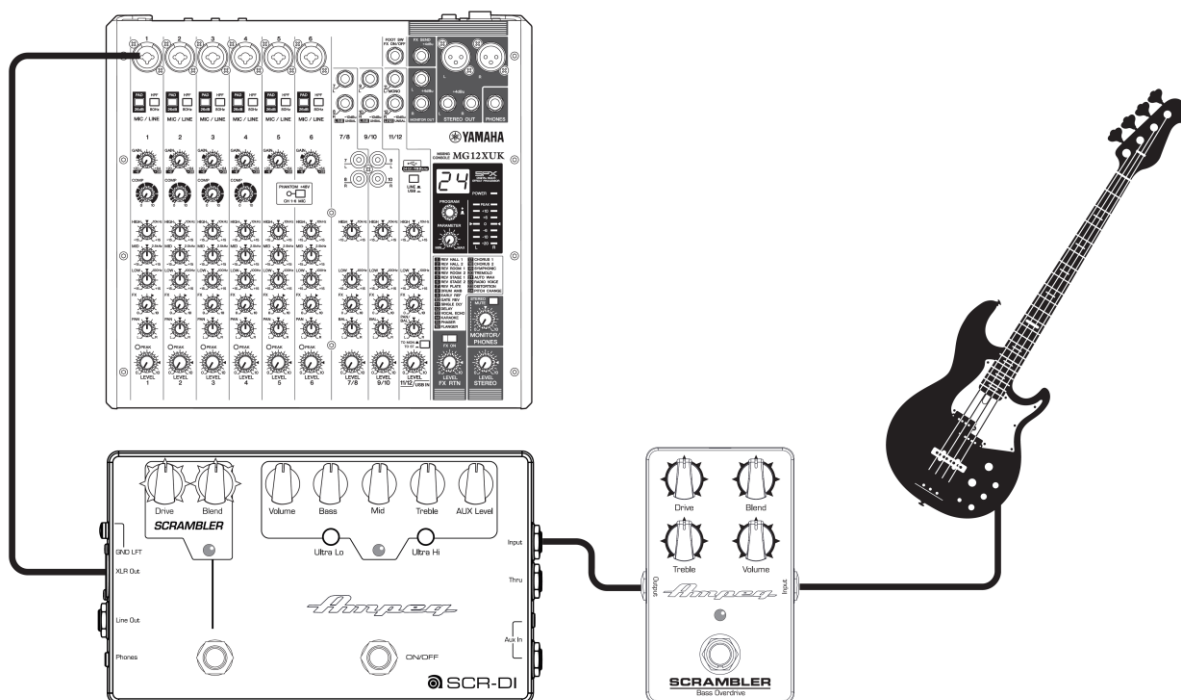

Začínáme

1. Přečtěte si a řiďte se upozorněními uvedenými v kapitole „Důležitá bezpečnostní upozornění“.
2. Zatímco jsou všechna zařízení vypnutá (OFF), provedte všechna potřebná propojení. Ujistěte se, že jsou ovladače Master Volume, Level a Gain nastaveny na minimum.
3. Vložte 9 V baterii nebo připojte samostatně prodávaný napájecí adaptér. Požadované napětí adaptéru pro napájení Scrambler Bass Overdrive pedálu, je uvedeno na zadním panelu pedálu.
4. Připojte nástroj ke konektoru Input pomocí stíněného kabelu s konektorem jack 1/4".
5. Zatímco hrajete na nástroj, upravte hlasitost pomocí knobu Volume na požadovanou úroveň.
6. Podle vašich požadavků upravte nastavení knobů.

Popis ovladačů

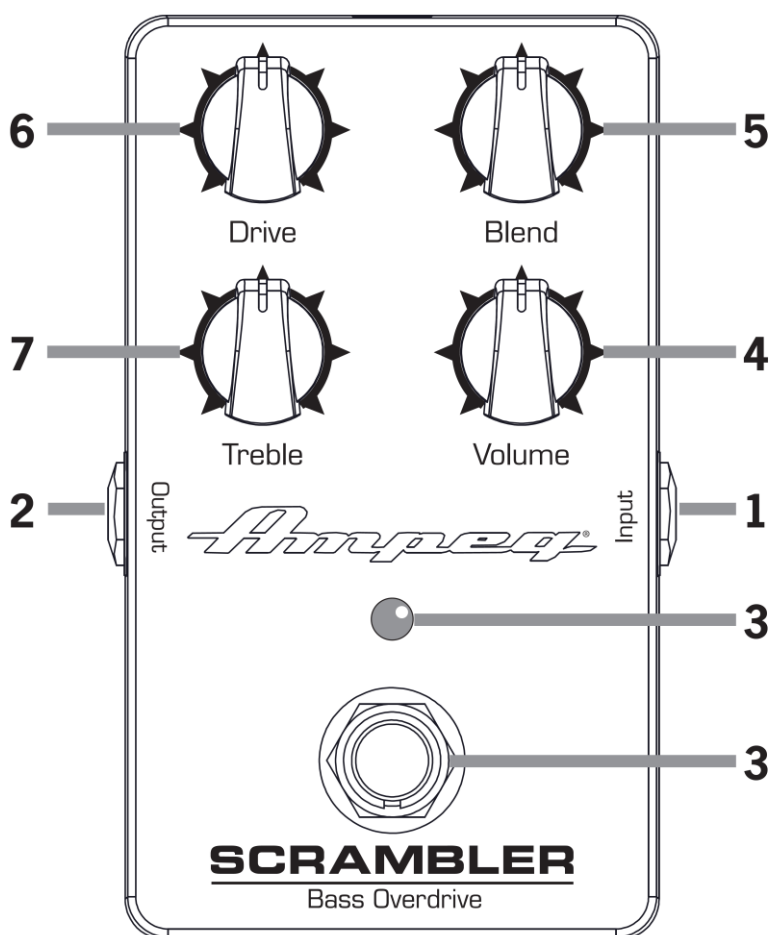

- 1. Input (Vstup):** K tomuto konektoru jack připojte nástroj s pasivními nebo aktivními snímači pomocí nesymetrického, stíněného nástrojového kabelu.
Poznámka
Uvnitř pedálu je tlačítko PAD pro snížení úrovně vstupního signálu o -15 dB. Detaily o způsobu jeho přepnutí najdete dále.
Poznámka
Pokud pedál nepoužíváte, odpojte vstupní kabel, protože jinak dochází k vybití 9 V baterie. Detaily o výměně baterií najdete dále.
- 2. Output (Výstup):** Připojte tento konektor k externímu zesilovači, mixu nebo do zařízení pro nahrávání pomocí nesymetrického, stíněného nástrojového kabelu.
Případně jej připojte k externímu mixu, nahrávači nebo rozhraní. V tomto případě nebudete potřebovat snímat reprobox, abyste jej mohli přidat do celkového mixu nebo nahrávky. Úroveň hlasitosti je ovlivněna ovladačem Volume, pouze pokud je pedál zapnutý.
- 3. Přepínač On/Off (Zapnuto/Vypnuto):** Zapíná a vypíná pedál. LED indikátor fialovým světlem indikuje stav zapnutí pedálu. Tento pedál je typu True bypass, to znamená, že pokud je vypnut, pak signál neprochází mezi vstupem a výstupem přes žádný obvod.
- 4. Volume (Hlasitost):** Upravuje celkovou výstupní úroveň signálu. Používejte jej opatrně a při odpojování nebo připojování jej nastavte vždy na minimum.
Poznámka
Ovladač Volume je aktivní, pouze když je pedál zapnutý (ON).

5. **Scrambler Blend:** Směšuje Scramblerem upravený signál spolu s čistým signálem baskytary.
6. **Scrambler Drive:** Upravuje množství použitého Bass Scrambler Overdrive efektu. Otáčením ve směru hodinových ručiček ve zvuk zkreslenější a naopak.
7. **Knob Treble:** Zesiluje nebo zeslabuje úrovně při určitých frekvencích pro úpravu zvuku. Nabízí zesílení až o 17 dB, nebo zeslabení až o 14 dB při 4 kHz. Při nastavení na střed nedochází ani k zesílení, ani k zeslabení signálu v určité frekvenci.

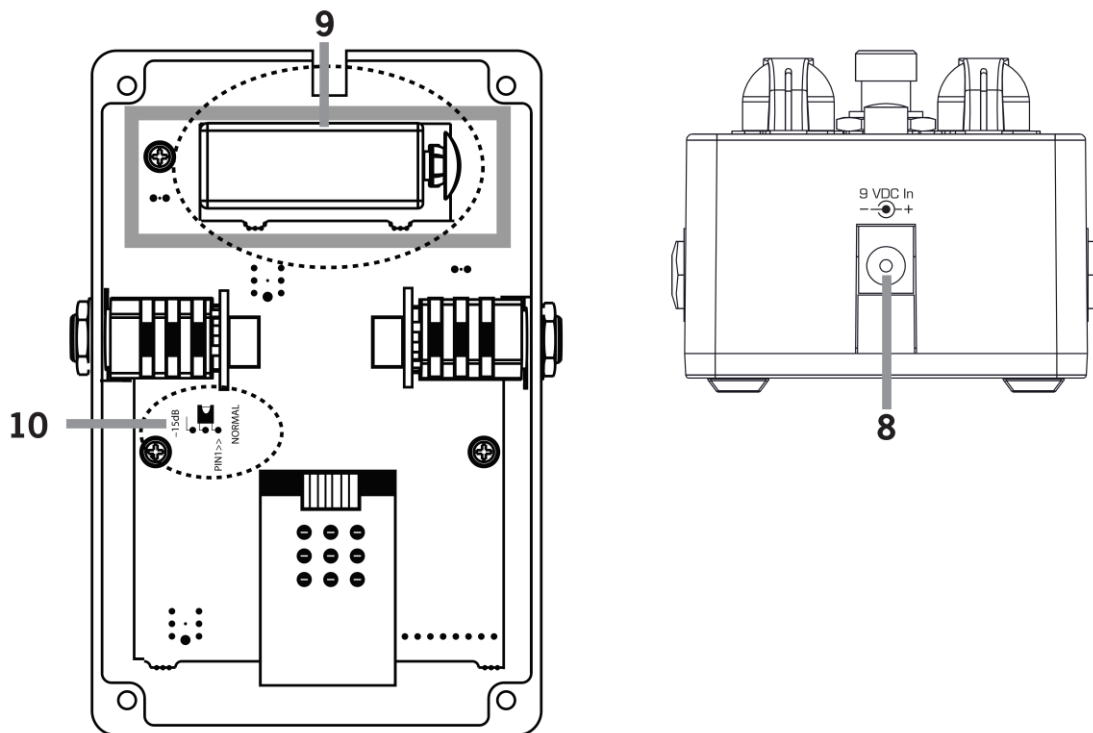

8. **Napájení:** Konektor pro připojení samostatně prodávaného AC/DC adaptéru.

Upozornění



Před připojením napájecího adaptéru se ujistěte, že používáte správný, specifikacím odpovídající adaptér. V opačném případě by mohlo dojít k poškození produktu a zániku jeho záruky.

Doporučujeme používat napájecí adaptér DC -1G Ampeg, který je k dostání u všech prodejců Ampeg.

9. Baterie (není součástí): Pro napájení pomocí 9

V baterie. Pro vložení je nutné odšroubovat 4 šrouby na spodním panelu pedálu, což je snadné, stačí pedál otočit a položit jej na měkký, suchý hadřík.

Odšroubujte všechny čtyři šrouby a uložte je pro další použití. Baterie snadno zapadne do přihrádky u obvodové desky, hned u okraje pedálu.

Poznámka

Pokud pedál nepoužíváte, odpojte vstupní kabel, protože jinak dochází k vybíjení 9 V baterie. Detaily o výměně baterií najdete dále.

10. Přepínač Pad: Snižuje vstupní úroveň o 15 dB. Toto zeslabení je vhodné pro baskytary, které mají aktivní elektroniku nebo vysokovýkonové snímače.

K dispozici jsou dvě možnosti:

- Piny 1-2 (Normal – výchozí nastavení).
- Piny 2-3 (-15 dB Pad)

Poznámka

Pokud slyšíte nadměrné zkreslení (zkreslení začíná přibližně při 0,5 V RMS), mohli byste chtít využít -15 PAD přepínač přesunout na piny 2-3.

Poznámka

Při uchycení spodku pedálu zpět, dejte obdélníkový pěnový proužek přes schránku baterie, pak zašroubujte všechny čtyři šrouby zpět.

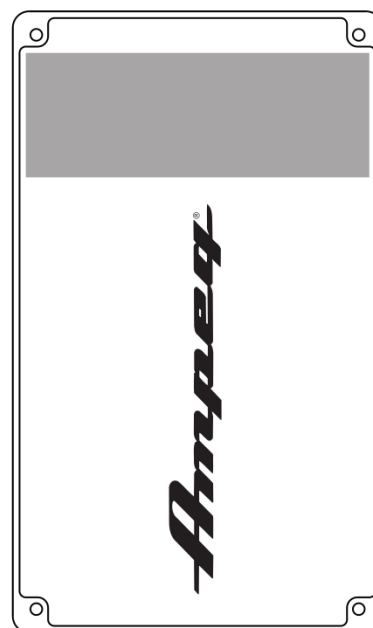
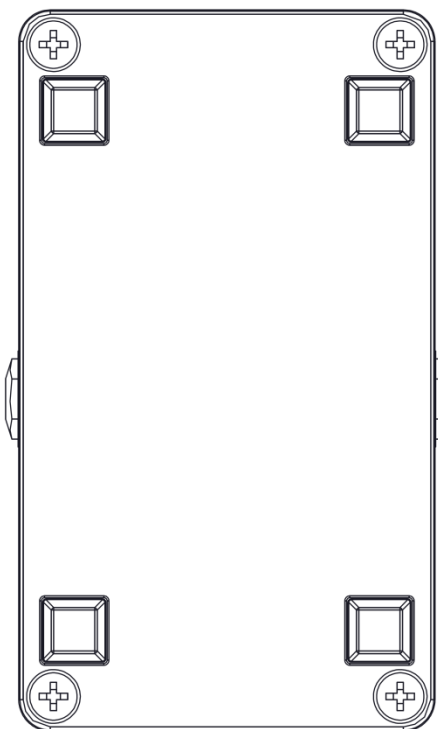

Doporučená nastavení

Nastavte hlasitost podle vaší potřeby.

● = Přepínač zapnutý (dole) ○ = Přepínač vypnutý (nahore)

Hell Unleashed

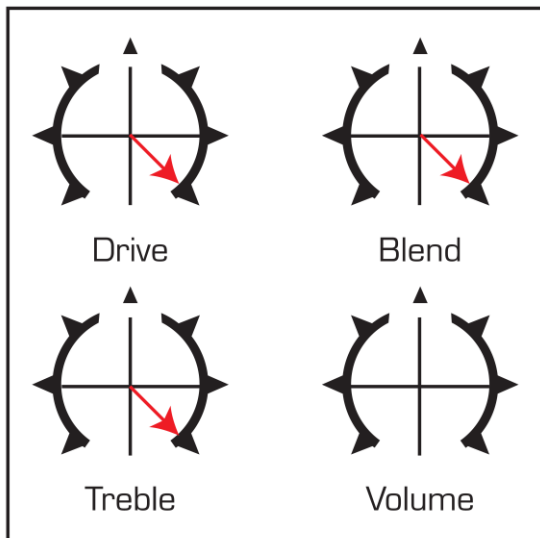

Heavy Pick

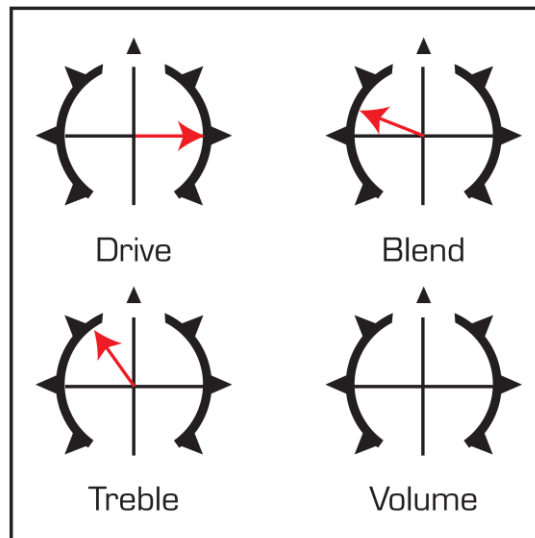

Mild SVT® Grind

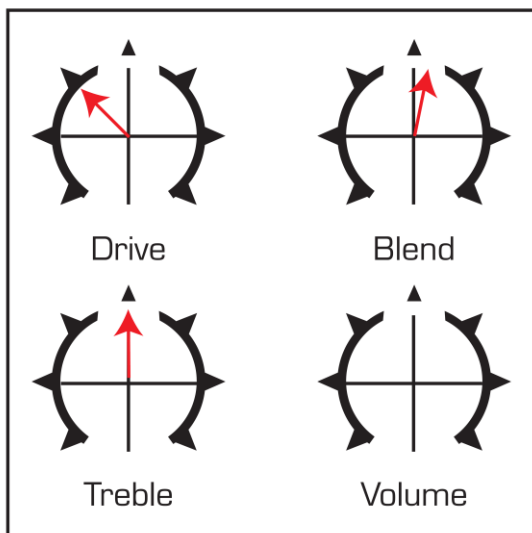

Mild Overdrive

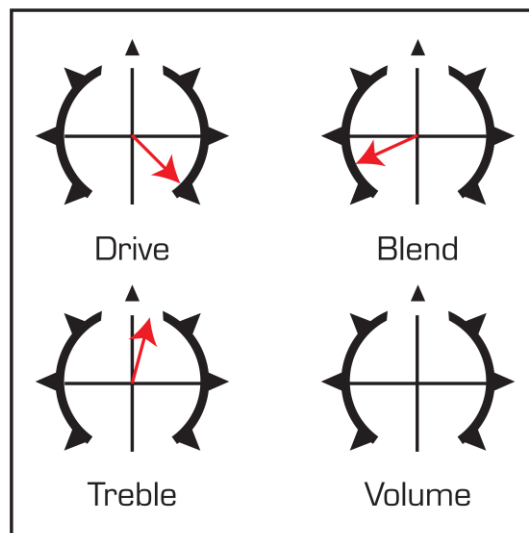

Blokový diagram

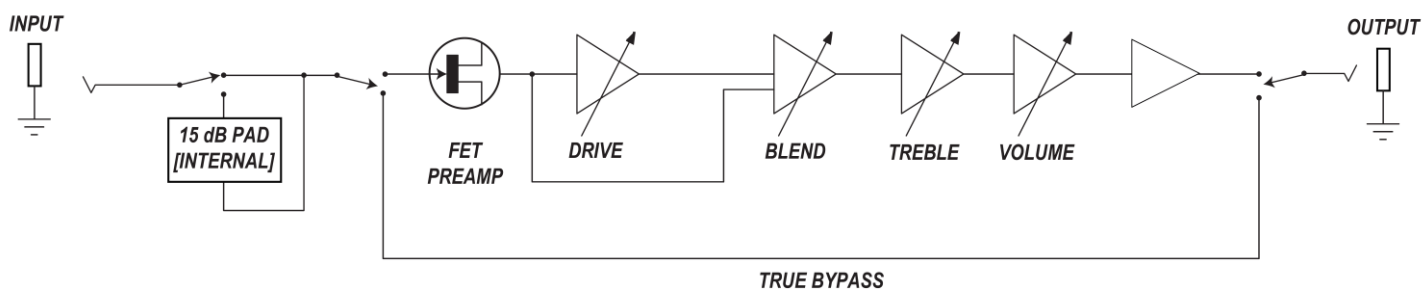

Specifikace

Odstup signálu od šumu (50 Hz @ 300 mV RMS): >85 dB
Maximální zisk: +18 dB
Tónové ovladače Treble: +17/-14 dB @ 4 kHz
Vstupní impedance: 1 M Ohm @ Normal, 83 kOhm při/-15 dB Pad,
Výstupní impedance: 120 Ohm
Požadavky na napájení (interní): 9 V baterie
Požadavky na napájení (externí): 9 V DC, ≥20 mA
Rozměry (V x Š x H): 56 x 66 x 114 mm

Hmotnost: 0,3 kg

Záruka a podpora

Navštivte stránky www.ampeg.com pro...

- (1) ... popis záruky poskytované na vašem trhu. Uložte si prosím doklad o nákupu produktu.
- (2) ... registraci vašeho produktu.
- (3) ... kontaktní údaje na technickou podporu.

Údržba

Pedál Scrambler Bass Overdrive má antikoroziní šasi ze zinkové slitiny, proto jej prosím čistěte suchým, netřepícím se hadříkem. Neošetřujte jej čistícími prostředky. Vyvarujte se použití abrazivních čističů, které by poškodily jeho povrch.

Ampeg neustále vyvíjí nové a zdokonaluje již existující produkty. Proto se specifikace mohou bez předchozího upozornění měnit.

www.ampeg.com

Yamaha Guitar Group, Inc.

26580 Agoura Road, Calabasas, CA 91302-1921 USA

Part No. 40-00-0532 Rev. A



© 2019 Yamaha Guitar Group, Inc. Všechna práva vyhrazena.

Ampeg, logo Ampeg logo a Portaflex jsou obchodními značkami nebo registrovanými obchodními značkami společnosti Yamaha Guitar Group, Inc. v U.S.A. a dalších jurisdikcích.